

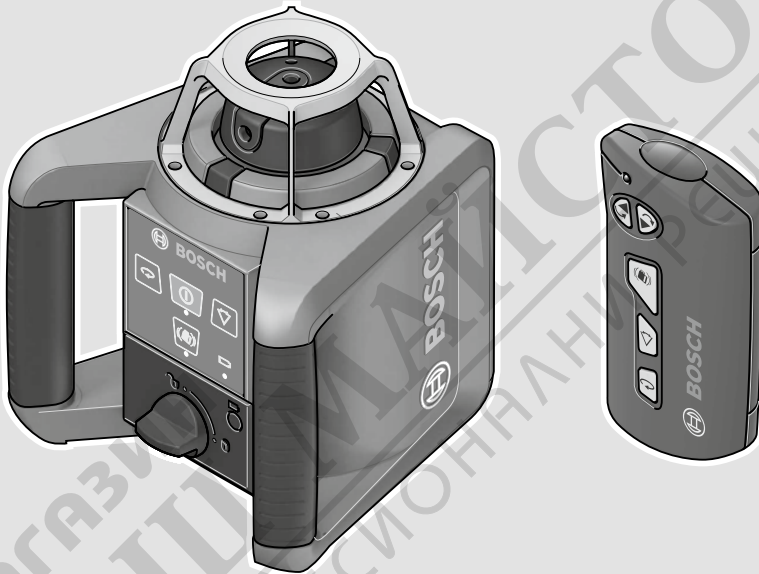

GRL | RC Professional

GRL 250 HV | GRL 300 HV | GRL 300 HVG | RC 1



de Originalbetriebsanleitung

en Original instructions

fr Notice originale

es Manual original

pt Manual original

it Istruzioni originali

nl Oorspronkelijke gebruiksaanwijzing

da Original brugsanvisning

sv Bruksanvisning i original

no Original driftsinstruks

fi Alkuperäiset ohjeet

el Πρωτότυπο οδηγών χρήσης

tr Orijinal işletme talimatı

pl Instrukcja oryginalna

cs Původní návod k používání

sk Pôvodný návod na použitie

hu Eredeti használati utasítás

ru Оригинальное руководство по эксплуатации

uk Оригінальна інструкція з експлуатації

kk Пайдалану нұсқаулығының түпнұсқасы

ka ორიგინალი ექსპლუატაციის ინსტრუქცია

ro Instrucțiuni originale

bg Оригинална инструкция

mk Оригинална упатство за работа

sr Originalno uputstvo za rad

sl Izvirna navodila

hr Originalne upute za rad

et Algupärane kasutusjuhend

lv Instrukcijas oriģinālvalodā

lt Originali instrukcija

ja オリジナル取扱説明書

zh 正本使用说明书

zh 原始使用說明書

ko 사용 설명서 원본

th หนังสือนำคู่มือการใช้งานฉบับต้นแบบ

id Petunjuk-Petunjuk untuk Penggunaan Orisinal

vi Bản gốc hướng dẫn sử dụng

ar دليل التشغيل الأصلي

fa دفترچه راهنمای اصلی



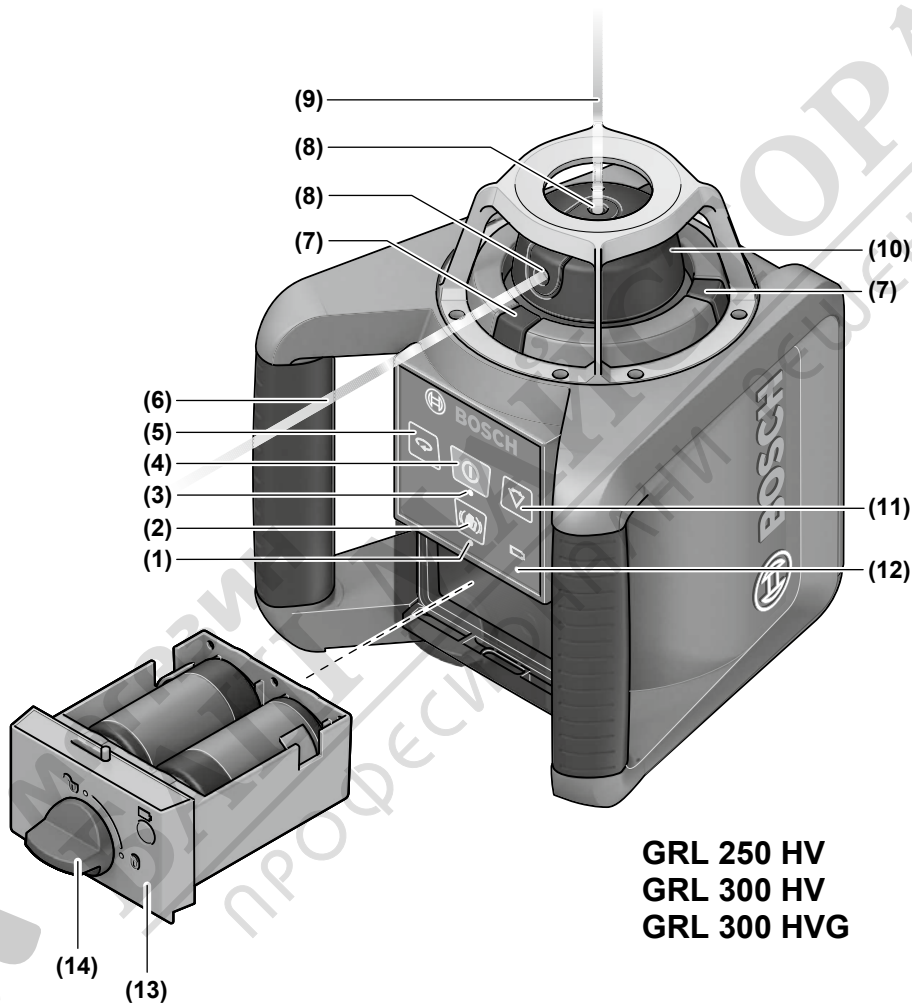

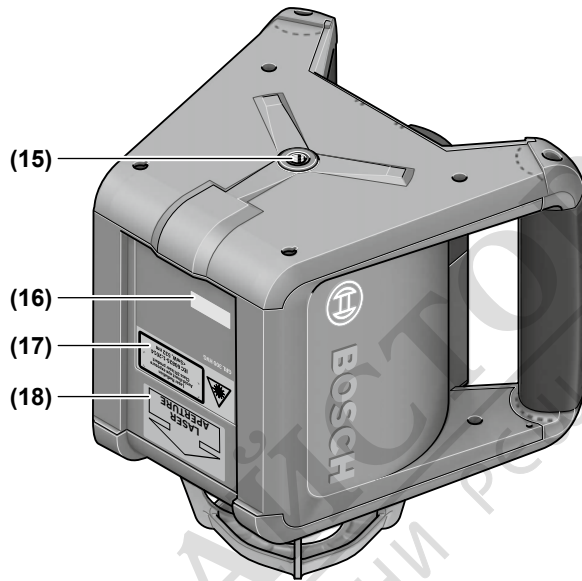

(17)

GRL 300 HVG



(17)

GRL 250 HV

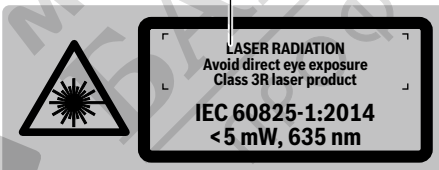

(18)

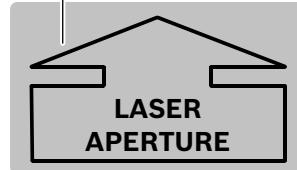

GRL 300 HV

GRL 300 HV

(17)

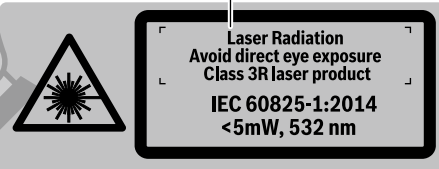

(18)

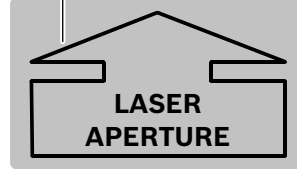

GRL 300 HVG

GRL 300 HVG

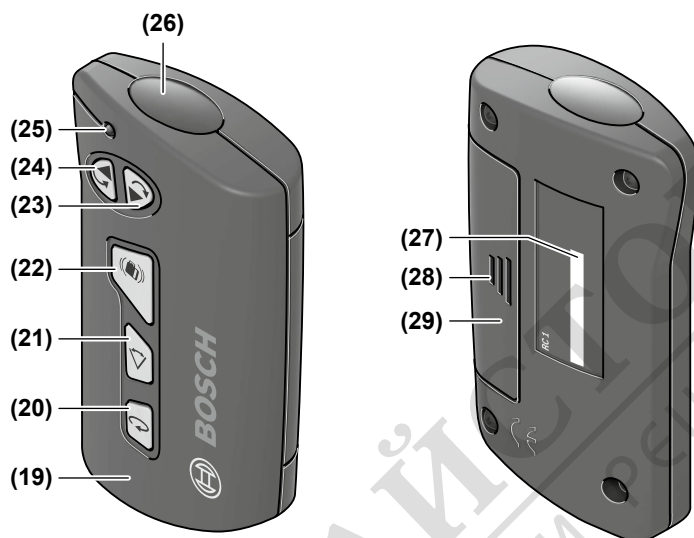

RC 1

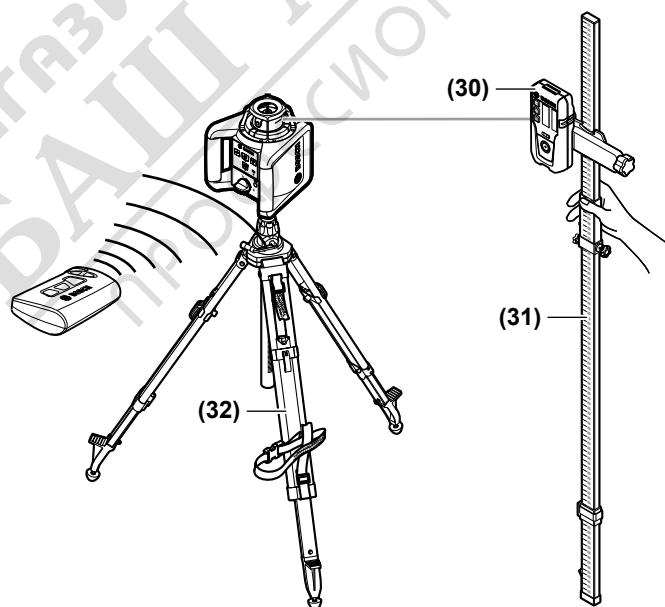

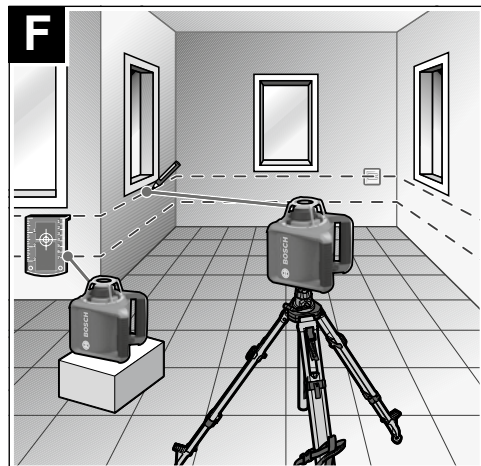
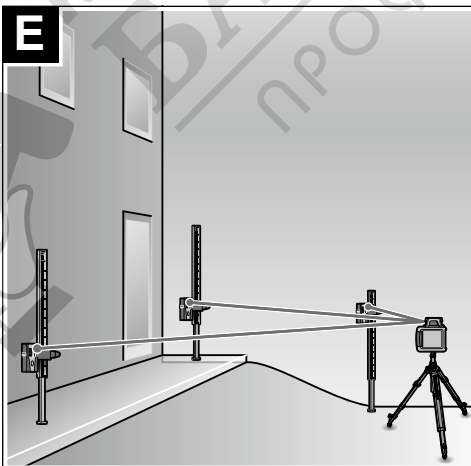
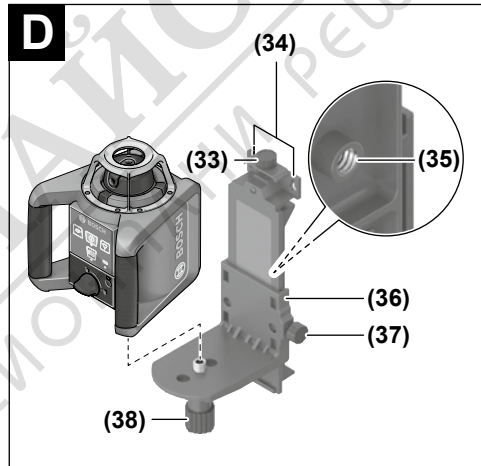
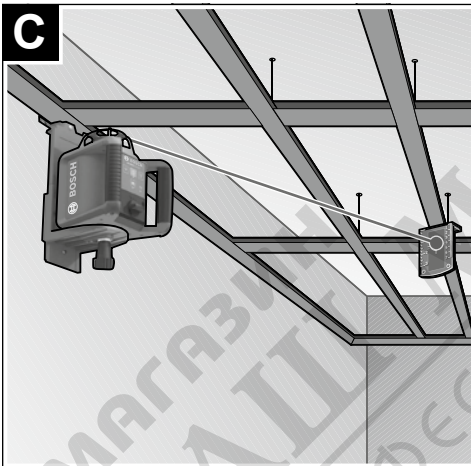
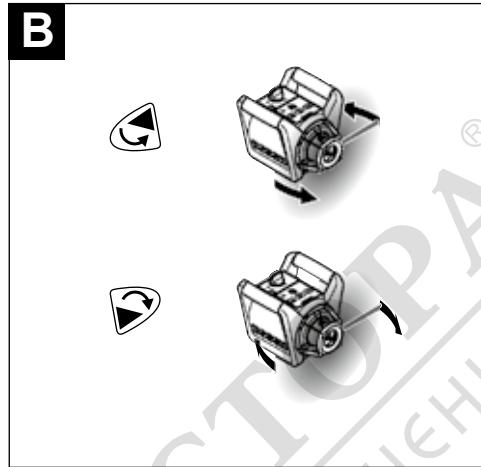
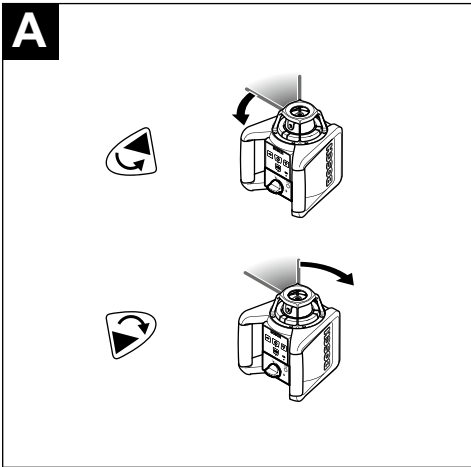

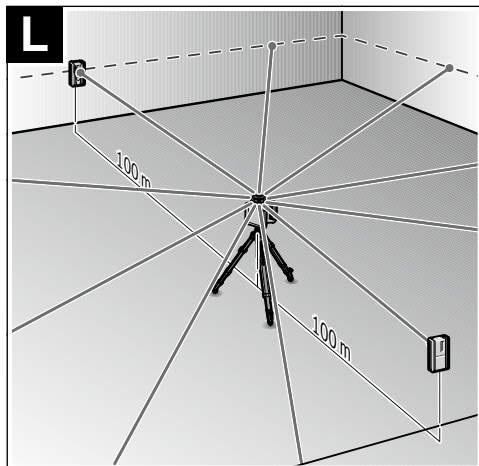
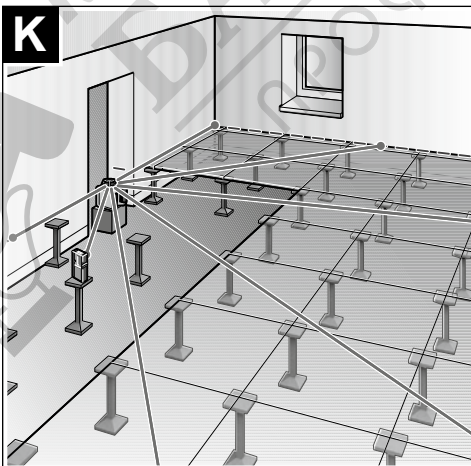
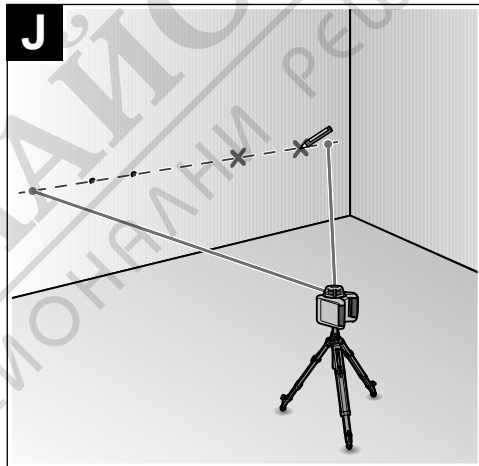
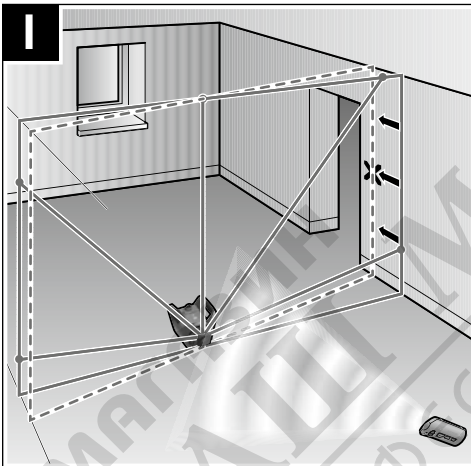
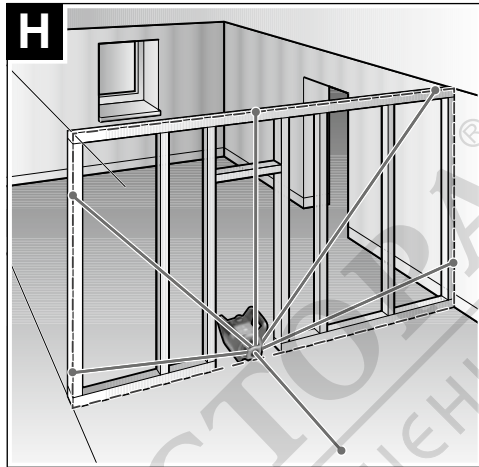
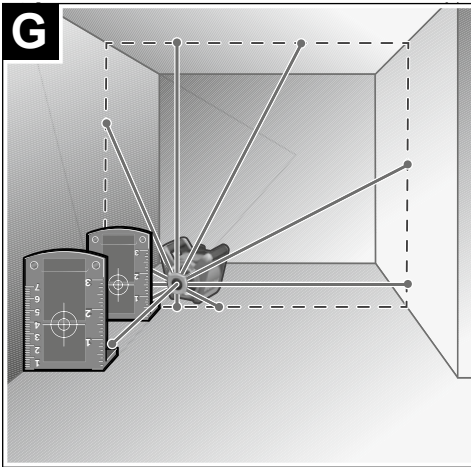

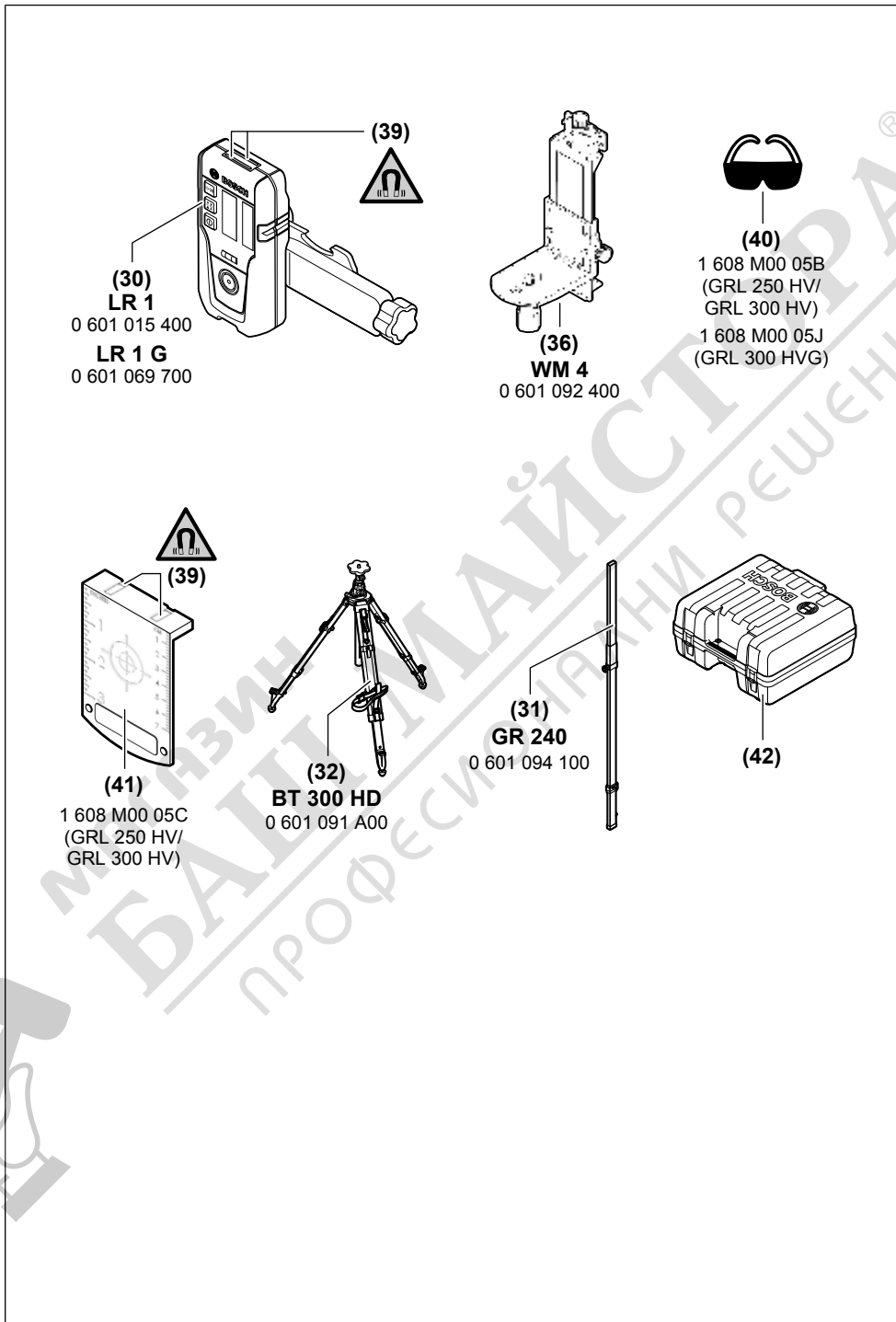

Сервизи де асистенță теhницă пост-вãnzãри и консультанță клиенți

Сервизиу nostru де асистенță теhницă рãспунде в̀нтребãrilor тале атãт в̀н ceea ce привесте в̀нтреținerea и репарarea produsului тãу, сãт и referitor ла piesele де schimb. Pentru desenele decomпuse и информãții privind piesele де schimb, поți де asemenea сã accesezi:

www.bosch-pt.com

Echipe де консультанță Bosch в̀т стã cu пãcere ла dispozitiile pentru а те ajuta в̀н chestiuni legate де produsele noastre и accesoriiile acestora.

В̀н caz де reclamații и comenzi де piese де schimb, те rugãm сã specifici neapãrat numãrul де identificare compus din 10 cifre, indicat pe пãcuța cu date теhnice а produsului.

România

Robert Bosch SRL

PT/MKV1-EA

Service scule electrice

Strada Horia Mãcelariu Nr. 30-34, sector 1

013937 București

Tel.: +40 21 405 7541

Fax: +40 21 233 1313

E-Mail: BoschServiceCenter@ro.bosch.com

www.bosch-pt.ro

Mai multe adrese ale unitãților де service sunt disponibile ла:

www.bosch-pt.com/serviceaddresses

Eliminarea

Aparatele electrice, accesoriiile и ambalajele trebuie сã fie predate ла un centru де reciclare ecologicã.



Nu elimina aparatele electrice и bateriile в̀мпреунã cu deșeurile menajere!

Numai pentru statele membre UE:

Conform Directivei Europene 2012/19/UE privind deșeurile де echipamente electrice и electronice и transpunerea acesteia в̀н legislația naționalã, aparatele electrice scoase din uz и, conform Directivei Europene 2006/66/CE, acumulatorii/bateriile defecti/defecte sau uzați/uzate trebuie colectați/colectate separat и predați/predate ла un centru де reciclare ecologicã.

В̀н cazul eliminãrii necorespunzãtoare, aparatele electrice и electronice pot avea un efect nociv asupra mediului и sãnãtãții din cauza posibilei prezențe а substanțelor periculoase.

Български

Указания за безопасност за ротационен лазер и дистанционно управление



Всички указания трябва да се прочетат и спазват, за да се работи безопасно и сигурно. Ако наличните указания не се спазват, може да се повредят интегрираните защитни съоръжения. Никога не заличавайте предупредителните табели. **СЪХРАНЯВАЙТЕ ГРИЖЛИВО ТЕЗИ УКАЗАНИЯ И ГИ ПРЕДАВАЙТЕ ЗАЕДНО С ПРОДУКТИТЕ.**

- ▶ **Внимание** – ако се използват други, различни от посочените тук съоръжения за управление или калибриране или се извършват други процедури, това може да доведе до опасно излагане на лъчение.
- ▶ Измервателният уред се доставя с предупредителна табелка за лазер (в изображението на измервателния уред на страницата с фигурите).
- ▶ Ако текстът на предупредителната табелка за лазер не е на Вашия език, залепете преди първата експлоатация отгоре върху него доставения стикер на Вашия език.
- ▶ Не извършвайте изменения по лазерното оборудване.
- ▶ Не използвайте лазерните очила (принадлежност) като защитни очила. Лазерните очила служат за по-добро разпознаване на лазерния лъч; те не предпазват от лазерно лъчение.
- ▶ Не използвайте лазерните очила (принадлежност) като слънчеви очила или при шофиране. Лазерните очила не предлагат пълна UV защита и намаляват възприемането на цветовете.
- ▶ Осигурявайте ремонт на Вашите продукти само от квалифициран експертен персонал и само с оригинални резервни части. Това гарантира запазване на безопасността.
- ▶ Не оставяйте деца без пряк надзор да работят с измервателния уред. Те могат неволно да заспят други хора или себе си.
- ▶ Не работете в експлозивно опасна среда, в която има запалими течности, газове или прахове. Могат да се генерират искри, които да възпламенят праха или парите.

Допълнителни указания за безопасност за GRL 250 HV :



Не насочвайте лазерния лъч към хора и животни и внимавайте да не погледнете непосредствено срещу лазерния лъч или срещу негово отражение. Така можете да заслепите хора, да причините трудови злопо-

луки или да предизвикате увреждане на очите.

- ▶ Ако лазерният лъч попадне в очите, ги затворете възможно най-бързо и отдръпнете главата си от лазерния лъч.

Допълнителни указания за безопасност за GRL 300 HV, GRL 300 HVG :

- ▶ Върху измервателния уред с предупредителна табелка са обозначени отворите за излизане на лазера. Обръщайте внимание на тяхното положение при използване на измервателния уред.
- ▶ Ако текстът на съответната предупредителна табела не е на Вашия език, залепете преди първата експлоатация отгоре върху него доставения стикер на Вашия език.
- ▶ При използването на лазер с лазерен клас 3R съблюдавайте и евентуално приложими национални предписания. Неспазването на тези предписания може да предизвика трудови злополуки.
- ▶ Измервателният уред трябва да бъде обслужван само от лица, които са запознати с начина на работа с лазерни уреди. Съгласно EN 60825-1 към това между другото спада и познаване на биологичното въздействие на лазерния лъч върху окото и кожата, както и правилното прилагане на защитни средства за избягване на опасностите.
- ▶ Обозначавайте зоната, в която измервателния уред се ползва, с подходящи табелки, указващи наличието на лазерни лъчи. Така предотвратявате навлизането в застрашената зона на външни лица.
- ▶ Не съхранявайте измервателния уред на места, на които той ще е достъпен за необучени лица. Лица, които не познават начина на работа с измервателния уред, могат да се наранят или да наранят други.



Не насочвайте лазерния лъч към хора или животни; не гледайте срещу лазерния лъч. Този измервателен инструмент генерира лазерно лъчение от лазерен клас 3R съгласно EN 60825-1. Попадането на лъча върху очите – дори и ако е от голямо разстояние – може да ги увреди.

- ▶ Осигурявайте контрол или изолирайте зоната, в която се разпространяват лазерните лъчи. Ограничаването на лазерните лъчи в контролирана зона предотвратява увреждане на очите на странични лица.
- ▶ Поставете измервателния инструмент винаги така, че лазерните лъчи да преминават на голямо разстояние над или под височината на очите. Така се намалява опасността от увреждане на очите.
- ▶ Избягвайте отразяването на лазерния лъч от гладки повърхности като прозорци или огледала. Повреждане на очите е възможно и от отразения лъч.

Други указания за безопасност

- ▶ Не използвайте оптични събирателни инструменти като далекоглед или лупа за наблюдение на източника на лъчение. Може да увредите очите си.



Не поставяйте магнитните принадлежности в близост до импланти и други медицински уреди, като напр. пейсмейкъри или инсулинови помпи. Магнитите на принадлежностите създават поле, което може да наруши функционирането на имплантите или медицинските уреди.

- ▶ Дръжте магнитните принадлежности на разстояние от магнитни носители на данни и чувствителни към магнитни полета уреди. Вследствие на въздействието на магнитното поле на принадлежностите може да се стигне до невъзвратима загуба на информация.

Описание на продукта и дейността

Моля, имайте предвид изображенията в предната част на ръководството за работа.

Предназначение на уреда

Ротационни лазери

Измервателният уред е предназначен за определяне и проверка на строго хоризонтални строителни линии, вертикали, линии на подравняване и котли.

Измервателният уред е подходящ за работа на открито и в затворени помещения.

GRL 250 HV:

Този продукт е потребителски лазерен продукт в съответствие с EN 50689.

Дистанционно управление

Дистанционното управление е предназначено за управление на Bosch ротационни лазери с инфрачервени лъчи.

Дистанционното управление е подходящо за употреба в закрити помещения и на открито.

Изобразени елементи

Номерирането на изобразените компоненти се отнася до изображението на измервателния уред и дистанционното управление на графичните страници.

Ротационни лазери

- (1) Индикация функция предупреждение удар
- (2) Бутон за предупреждение за удар
- (3) Индикация на статуса
- (4) Пусков прекъсвач
- (5) Бутон ротационен режим
- (6) Движещ се лазерен лъч
- (7) Сензор за дистанционно управление
- (8) Отвор за изходящия лазерен лъч
- (9) Отвес нагоре

- (10) Въртяща се глава
- (11) Бутон линейен режим
- (12) Символ за изтощени батерии
- (13) Гнездо за батериите
- (14) Застопоряване на гнездото за батерии
- (15) Гнездо за монтиране към статив 5/8"
- (16) Сериен номер
- (17) Предупредителна табелка за лазерния лъч
- (18) Предупредителна табелка изходен отвор на лазера (GRL 300 HV/GRL 300 HVG)

Дистанционно управление

- (19) Дистанционно управление
- (20) Бутон ротационен режим
- (21) Бутон линейен режим
- (22) Бутон нулиране на предупреждение при удар
- (23) Бутон за завъртане по часовниковата стрелка
- (24) Бутон за завъртане обратно на часовниковата стрелка
- (25) Индикация изпращане на сигнал
- (26) Изходен отвор инфрачервено лъчение

- (27) Сериен номер
- (28) Застопоряване на капака на гнездото за батерии
- (29) Капак на гнездото за батерии

Допълнителни приспособления/резервни части

- (30) Лазерен приемник^{a)}
- (31) Измервателна летва^{a)}
- (32) Статив^{a)}
- (33) Крепежен винт на държача за стена^{a)}
- (34) Крепежни отвори на държача за стена^{a)}
- (35) 5/8" поставка на статив на държача за стена^{a)}
- (36) Държач за стена/изравнителен модул^{a)}
- (37) Винт върху изравнителния модул^{a)}
- (38) 5/8" винт на държача за стена^{a)}
- (39) Магнит^{a)}
- (40) Лазерни очила^{a)}
- (41) Лазерна мерителна плоча^{a)}
- (42) Куфар^{a)}

a) Изобразените на фигурите и описаните допълнителни приспособления не са включени в стандартната комплектация на уреда. Изчерпателен списък на допълнителните приспособления можете да намерите съответно в каталога ни за допълнителни приспособления.

Технически данни

Ротационни лазери	GRL 250 HV	GRL 300 HV	GRL 300 HVG
Каталожен номер	3 601 K61 6..	3 601 K61 5..	3 601 K61 7..
Работен диапазон (радиус) ^{A)B)}			
– без лазерен приемник ок.	30 m	30 m	50 m
– с лазерен приемник ок.	0,5–125 m	0,5–150 m	0,5–150 m
Точност на нивелиране при 30 m разстояние ^{A)C)}	±3 mm	±3 mm	±3 mm
Диапазон на автоматично нивелиране, типично	±8 % (±4,6°)	±8 % (±4,6°)	±8 % (±4,6°)
Време за автоматично нивелиране, типично	15 s	15 s	15 s
Скорост на въртене	150/300/600 min ⁻¹	150/300/600 min ⁻¹	150/300/600 min ⁻¹
Ъгъл на отваряне при линейен режим	10/25/50°	10/25/50°	10/25/50°
Работна температура	-10 °C ... +50 °C	-10 °C ... +50 °C	0 °C ... +40 °C
Температурен диапазон за съхраняване	-20 °C ... +70 °C	-20 °C ... +70 °C	-20 °C ... +70 °C
Макс. работна височина над базовата височина	2000 m	2000 m	2000 m
Относителна влажност макс.	90 %	90 %	90 %
Степен на замърсяване съгласно IEC 61010-1	2 ^{D)}	2 ^{D)}	2 ^{D)}
Клас лазер	2	3R	3R
Тип лазер	635 nm, < 1 mW	635 nm, < 5 mW	532 nm, < 5 mW
Дивергенция	0,4 mrad (пълнен ъгъл)	0,4 mrad (пълнен ъгъл)	0,4 mrad (пълнен ъгъл)
Поставка за статив хоризонтална	5/8"-11	5/8"-11	5/8"-11
Батерии (алкално-манганови)	2 × 1,5 V LR20 (D)	2 × 1,5 V LR20 (D)	2 × 1,5 V LR20 (D)
Маса съгласно ЕРТА-Procedure 01:2014	1,8 kg	1,8 kg	1,8 kg
Размери (дължина × ширина × височина)	190 × 180 × 170 mm	190 × 180 × 170 mm	190 × 180 × 170 mm

Ротационни лазери	GRL 250 HV	GRL 300 HV	GRL 300 HVG
Вид защита	IP54 (защита срещу проникване на прах и напръскване с вода)	IP54 (защита срещу проникване на прах и напръскване с вода)	IP54 (защита срещу проникване на прах и напръскване с вода)

- A) при 25 °C
 B) При неблагоприятни условия (напр. непосредствени слънчеви лъчи) работният диапазон може да е по-малък.
 C) успоредно на осите
 D) Има само непроводимо замърсяване, при което обаче е възможно да се очаква временно причинена проводимост поради конденз. За еднозначно идентифициране на Вашия измервателен уред служи серийният номер (16) на табелката на уреда.

Дистанционно управление	RC 1
Каталожен номер	3 601 K69 9..
Работна зона ^{A)}	30 m
Работна температура	-10 °C ... +50 °C
Температурен диапазон за съхраняване	-20 °C ... +70 °C
Макс. работна височина над базовата височина	2000 m
Относителна влажност макс.	90 %
Степен на замърсяване съгласно IEC 61010-1	2 ^{B)}
Батерия	1 × 1,5 V LR6 (AA)
Маса съгласно EPTA-Procedure 01:2014	0,07 kg

- A) При неблагоприятни условия (напр. непосредствени слънчеви лъчи) работният диапазон може да е по-малък.
 B) Има само непроводимо замърсяване, при което обаче е възможно да се очаква временно причинена проводимост поради конденз. За еднозначна идентификация на дистанционното управление служи серийният номер (27) върху табелката.

Монтиране

Захранване на дистанционното управление

За работа с дистанционното управление се препоръчва ползването на алкално-манганови батерии.

За отваряне на капака на гнездото за батерии (29) натиснете застопоряването на (28) в посоката, указана със стрелка, и махнете капака. Поставете батерията.

Внимавайте за правилната им полярност, изобразена на фигурата от вътрешната страна на гнездото за батерии.

► Извадете батерията от дистанционното управление, ако няма да го използвате за по-дълго време.

При продължително съхраняване в дистанционното управление батерията може да кородира и да се саморазреди.

Захранване на измервателния инструмент

Използване/смяна на батериите

За захранване на измервателния уред се препоръчва използването на алкално-манганови батерии.

За отваряне на капака на гнездото за батерии (13) завъртете застопоряването (14) на позиция . Извадете гнездото за батерии от измервателния уред и поставете батерии.

Внимавайте за правилната им полярност, изобразена на фигурата от вътрешната страна на гнездото за батерии.

Заменяйте винаги всички батерии едновременно. Използвайте винаги батерии от един и същ производител и с еднакъв капацитет.

Избутайте гнездото за батерии (13) в измервателния уред и завъртете застопоряването (14) в положение .

► Ако продължително време няма да използвате инструмента, изваждайте батериите от него. При продължително съхраняване в нея батериите в измервателния инструмент могат да кородират и да се саморазредят.

Индикатор за състоянието на зареждане

Ако предупреждението за батерия (12) премига за пръв път в червено, измервателният уред може да се използва още 2 h.

Ако предупреждението за батерия (12) светне в червено, не са възможни повече измервания. Измервателният уред след 1 min автоматично се изключва.

Работа

► Предпазвайте измервателния прибор и дистанционното управление от овлажняване и директно попадане на слънчеви лъчи.

► Не излагайте измервателния уред и дистанционното управление на екстремни температури или резки температурни промени. Напр. не ги оставяйте дълго време в автомобил. При големи температурни разлики първо оставяйте измервателния уред и дистанционното управление да се темперират и ги включвайте след това. Извършвайте преди по-нататъшна работа с измервателния уред винаги проверка за точност чрез (вж. „Проверка за точност на измервателния уред“, Страница 211).

При екстремни температури или големи температурни разлики точността на измервателния уред може да се влоши.

- ▶ **Избягвайте силни удари или изпускане на измервателния уред.** След ударни въздействия върху измервателния уред трябва да извършвате проверка на точността му, преди да продължите да го използвате (вж. „Проверка за точност на измервателния уред“, Страница 211).

Включване на дистанционното управление

При натискане на копчетата за управление измервателният уред може да се разнивелира, така че въртенето за кратко да спре. Чрез използването на дистанционното управление този ефект се избягва.

Когато има поставена батерия с достатъчно напрежение, дистанционното управление е готово за работа.

Поставете измервателния уред така, че сигналите от дистанционното управление да достигат до някой от сензорите (7) в права посока. Ако дистанционното управление не може да бъде насочено непосредствено към сензор, обхващат се намалява. При отражения (напр. от стени) обхващат може да бъде подобрен и при индиректен сигнал.

След натискане на бутон върху дистанционното управление светването на индикацията за изпращане на сигнал (25) указва, че се изпраща сигнал.

Не е възможно включването и изключването на измервателния уред с помощта на дистанционното управление.

Включване на ротационния лазер

- ▶ **Пазете работната област свободна от пречки, които могат да отразят или попречат на лазерния лъч.** Покривайте напр. огледалните или блестящи повърхности. **Не извършвайте измерване през стъкла или подобни материали.** При отразен или затруднен лазерен лъч резултатите от измерването могат да са грешни.

Поставяне на измервателен уред



Хоризонтално положение Вертикално положение
Поставете измервателния уред върху стабилна основа в хоризонтално или вертикално положение, монтирайте го върху статива (32) или върху държача за стена (36) с изравнителния модул.

Поради голямата точност на измервателния уред реагира изключително чувствително на вибрации и промяна на положението. Затова внимавайте да го поставите стабилно, за да избегнете прекъсване на работа за допълнително нивелиране.

Включване и изключване

За **включване** на измервателния уред натиснете пусковия прекъсвач (4). Всички индикатори светват за кратко. Измервателният уред изпраща променлив лазерен лъч (6) и отвеса нагоре (9) от изходните отвори (8).

- ▶ **Не насочвайте лазерния лъч към хора или животни; не гледайте срещу лазерния лъч, също и от голямо разстояние.**

Измервателният уред започва веднага с автоматичното нивелиране. По време на нивелирането статусната индикация (3) мига в зелено, лазерът не се върти и мига. Измервателният уред е нивелиран когато статусната индикация (3) свети в зелено и лазерът свети. След приключване на нивелирането измервателният уред стартира автоматично в ротационен режим.

- ▶ **Не оставяйте уреда включен без надзор; след като приключите работа, го изключвайте.** Други лица могат да бъдат заслепени от лазерния лъч.

С бутона за ротационен режим (5) респ. бутона за линеен режим (11) можете още по време на нивелирането да установите режима на работа. В този случай измервателният уред стартира след приключване на нивелирането в избрания режим на работа.

За **изключване** на измервателния уред натиснете отново пусковия прекъсвач (4).

Измервателният уред се изключва автоматично за защита на батериите, ако за повече от 2 h е извън диапазона на самонивелиране или предупреждението за удар е активирано за повече от 2 h. Позиционирайте измервателния уред наново и го включете отново.

Работни режими

Обзор на режимите на работа

Всички 3 работни режима са възможни в хоризонтално и вертикално положение на измервателния уред.



Ротационен режим

Ротационният режим е особено препоръчителен при използване на лазерния приемник. Можете да избирате различни скорости на въртене.



Линеен режим

В този работен режим променливият лазерен лъч се движи в ограничен ъгъл на отваряне. Така се подобрява видимостта на лазерния лъч в сравнение с ротационния режим. Можете да регулирате ъгъла на разходимост на лазерния лъч.



Точков режим

В този работен режим се постига най-добрата видимост на променливия лазерен лъч. Той служи напр. за лесно предаване на височини или за проверка на разминавания.

Линейният и точковият режим не са подходящи за използване с лазерния приемник (30).

**Ротационен режим**

След всяко включване измервателният уред се намира в ротационен режим със стандартна ротационна скорост (300 min^{-1}).

За смяна от линеен към ротационен режим натиснете бутона за ротационен режим (5) или бутона за ротационен режим (20) върху дистанционното управление.

За промяна на скоростта на въртене натискайте бутона за ротационен режим (5) или бутона за ротационен режим (20) на дистанционното управление докато желаната скорост не се достигне.

При работа с лазерния приемник трябва да установите най-високата скорост на въртене. При работа без лазерния приемник за по-добра видимост на лазерния лъч намалете скоростта на въртене и използвайте лазерни очила (40).

**Линеен режим/точков режим**

Натиснете за смяна в линеен режим, респ. точков режим бутона за линеен режим (11) или бутона за линеен режим (21) на дистанционното управление.

Измервателният уред преминава в линеен режим с най-малкия ъгъл на отваряне.

За промяна на ъгъла на отваряне натискайте бутона за линеен режим (11) или бутона за линеен режим (21) на дистанционното управление докато желания работен режим не се достигне. Ъгълът на отваряне се увеличава постепенно при всяко натискане, едновременно с това скоростта на въртене се увеличава при всяка степен.

След най-големия отвор на отваряне измервателният уред преминава след кратък допълнителен ход в точков режим. Повторно натискане на бутона за линеен режим (11) отвежда обратно към линейния режим с най-малкия ъгъл на отваряне.

Указание: Поради инерцията лазерът може леко да излиза извън крайните точки на лазерната линия.

Функции**Завъртане на линия/точка при хоризонтално положение в рамките на равнината на въртене (вж. фиг. А)**

При хоризонтално положение на измервателния уред можете да позиционирате лазерната линия, респ. лазерната точка в рамките на ротационната равнина на лазера. Въртенето е възможно на 360° .

За целта завъртете копчето за въртене (10) на ръка в желаната позиция или използвайте дистанционното управление: Натиснете за завъртане по часовника бутона Въртене по часовника (23) на дистанционното управление, за завъртане обратно на часовника натиснете бутона Въртене обратно на часовника (24) на дистанционното управление. При ротационен режим натискането на бутоните няма ефект.

**Завъртане на ротационната равнина при вертикално положение (вж. фиг. В)**

При вертикално положение на измервателния уред можете да завъртите лазерната точка, лазерната линия или ротационната равнина за лесно изместване или паралелно нивелиране в диапазон от $\pm 8\%$ около вертикалната ос.

За завъртане по часовника натиснете бутона Въртене по часовника (23) върху дистанционното управление.

За завъртане обратно на часовника натиснете бутона Въртене обратно на часовника (24) върху дистанционното управление.

Автоматично нивелиране**Общ преглед**

Измервателният уред разпознава самостоятелно хоризонтално, респ. вертикално положение. За **смяна между хоризонтално и вертикално положение** изключете измервателния уред, позиционирайте го наново и го включете отново.

След включване измервателният уред проверява хоризонталната, респ. вертикалната позиция и компенсира автоматично неравностите в рамките на диапазона за самостоятелно нивелиране от прикл. $\pm 8\%$ ($\pm 4,6^\circ$).

По време на нивелирането статусната индикация (3) мига в зелено, лазерът не се върти и мига.

Измервателният уред е нивелиран когато статусната индикация (3) свети в зелено и лазерът свети. След приключване на нивелирането измервателният уред стартира автоматично в ротационен режим.

Ако измервателният уред след включване или след промяна в положението е наклонен на повече от 8% , нивелирането вече не е възможно. В този случай роторът спира, лазерът мига и статусната индикация (3) свети в червено. Променете позицията на измервателния уред и изчакайте автоматичното му нивелиране. Без ново позициониране след 2 min лазерът и след 2 h измервателният уред се изключват автоматично.

Когато измервателният уред се нивелиран автоматично, той следи постоянно хоризонталното си, респ. вертикално положение. При промяна на положението автоматично се извършва повторно нивелиране. За избягване на погрешни измервания по време на нивелирането роторът спира, лазерът мига и статусната индикация (3) мига в зелено.

**Функция за предупреждение при удар**

Измервателният уред притежава функция за предупреждение при удар. Тя предотвратява при промяна в положението, респ. разтрисания на измервателния уред или при вибрации на основата нивелирането в променената позиция и така грешка поради изместване на измервателния уред.

Включване/активиране на предупреждението при удар: Натиснете бутона за предупреждение при удар (2).

Индикаторът за предупреждение при удар (1) свети постоянно в зелено. Предупреждението при удар се активира ок. 30 s след включването на функцията за предупреждение при удар.

Предупреждение за удар активирано: Ако при промяна на положението на измервателния уред се превиши диапазона на точност на нивелиране или се регистрира силно разтърсване, то предупреждението за удар се активира: Въртенето на лазерния спира, лазерният лъч мига, статусният индикатор (3) угасва и индикаторът за предупреждение за удар (1) мига в червено.

Актуалният работен режим се запаметява.

Натиснете при активирано предупреждение при удар бутона за предупреждение при удар (2) върху измервателния уред или бутона за нулиране на предупреждението при удар (22) върху дистанционното управление. Функцията за предупреждение при удар се рестартира и измервателният уред започва с нивелиране. Когато измервателният уред се нивелира (статусната индикация (3) свети постоянно в зелено), той стартира в запаметения режим на работа.

След сега позицията на лазерния лъч с помощта на референтна точка и коригирайте височината, респ. изравняването на измервателния уред при необходимост.

Ако при активирано предупреждение при удар функцията не се рестартира чрез натискане на бутона за предупреждение при удар (2) върху измервателния уред или на бутона за нулиране на предупреждението при удар (22) върху дистанционното управление, след 2 min лазерът и след 2 h измервателният уред се изключват автоматично.

Изключване на функцията за предупреждение при удар: Натиснете бутона за предупреждение при удар (2) един път, респ. при активирано предупреждение при удар (индикаторът за предупреждение при удар (1) мига в червено) два пъти. При изключено предупреждение при удар индикаторът за предупреждение при удар угасва.

Указание: С дистанционното управление функцията за предупреждение при удар не може да се включва или изключва, а само да се рестартира след активиране.

Проверка за точност на измервателния уред

Фактори, влияещи на точността

Най-голямо влияние върху точността има околната температура. Специално температурната разлика от пода нагоре може да предизвика отклонения на лазерния лъч.

За минимизиране на термични влияния от надигаща се от пода топлина, се препоръчва използването на измервателния уред върху статив. Освен това при възможност винаги поставяйте измервателния уред в средата на работната площ.

Наред с външните фактори, причина за отклонения могат да бъдат също и фактори, свързани с уреда (напр. падане или силни вибрации/удари). Затова винаги преди започване на работа проверявайте точността на нивелиране.

Ако при някоя от проверките измервателният уред надхвърли максимално допустимото отклонение, той трябва

да бъде ремонтиран в оторизиран сервис за електроинструменти на **Bosch**.

Проверка на точността на нивелиране при хоризонтално положение

За надежден и точен резултат проверката на точността на нивелиране се препоръчва да е върху свободна измервателна отсечка от 30 m върху здрава основа пред стена. Извършете за двете оси по една пълна процедура по измерване.

- Монтирайте измервателния уред на разстояние 30 m от стената върху статив или го поставете върху твърда равна повърхност. Включете измервателния уред.

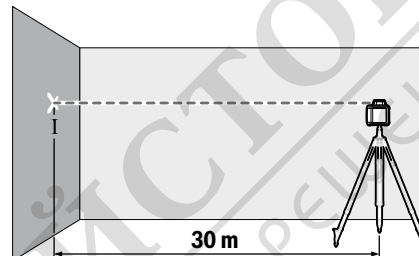

- Маркирайте след приключване на нивелирането средата на лазерния лъч върху стената (точка I).

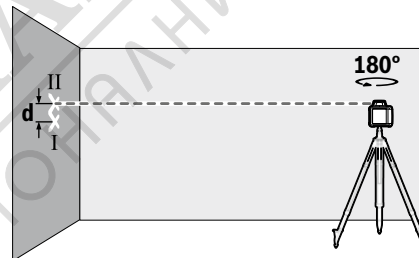

- Завъртете измервателния уред на 180°, без да промените позицията му. Изчакайте го да се нивелира и маркирайте центъра на лазерния лъч на стената (точка II). При това се поставете точка II да е по възможност вертикално над, респ. под точка I.

Разликата **d** между двете маркирани точки I и II на стената дава действителното отклонение по височина на измервателния уред за измерената ос.

Повторете процеса и за другата ос. За целта преди началото на измерването завъртете измервателния уред на 90°.

На разстоянието за измерване от 30 m максимално допустимото отклонение възлиза на:

$30 \text{ m} \times \pm 0,1 \text{ mm/m} = \pm 3 \text{ mm}$. Разликата **d** между точките I и II при всяко от двете измервания може да възлиза максимум на 6 mm.

Указания за работа

- ▶ **Винаги маркирайте центъра на лазерната точка, респ. на лазерната линия.** С разстоянието големината

та на лазерната точка, респ. на лазерната линия се променя.

Работа с лазерната мерителна плоча (вж. фиг. С)

Лазерната мерителна плоча (41) подобрява видимостта на лазерния лъч при неблагоприятни работни условия и по-големи разстояния.

Отразяващата повърхност на лазерната мерителна плоча (41) подобрява видимостта на лазерната линия, а през прозрачната повърхност лазерната линия може да се види и от обратната страна на лазерната мерителна плоча.

Работа със статива

Използването на статив осигурява стабилно, регулируемо по височина монтиране на измервателния уред. Поставете измервателния уред с 5/8" поставката за статив (15) върху резбата на статива (32). Затегнете измервателния уред с винта на статива.

При статив с измервателна скала върху изтеглянето можете да настройвате директно преместването на височина.

Преди да включите измервателния уред, насочете статива грубо.

Работа с държача за стена WM 4 (вж. фиг. D)

Можете да монтирате измервателния уред и върху държач за стена с изравнителен модул (36). За целта завийте 5/8" винт (38) на държача за стена в поставката за статив (15) върху измервателния уред.

Монтаж върху стена: Монтажът върху стена се препоръчва напр. при дейности, които са над височината на изкарване на ставите или при дейности върху нестабилна повърхност и без статив.

Завинтете държача за стена (36) с винтове през отворите за закрепване (34) към стена или със закрепващия болт (33) върху лайстна. Монтирайте държача за стена по възможност отвесно върху стена и внимавайте за стабилно закрепване.

Монтаж върху статив: Можете да завиете държача за стена (36) и с поставка за статив (35) от задната страна върху статив. Това закрепване е особено препоръчително при дейности, при които ротационната равнина трябва да се насочи към референтна линия.

С помощта на изравнителния модул можете да изместите монтирания измервателен уред отвесно (при монтаж върху стена), респ. водоравно (при монтаж върху статив) в диапазон от ок. 16 см. За целта развийте винта (37) върху изравнителния модул, изместете измервателния уред в желаната позиция и затегнете отново винта (37).

Работа с лазерния приемник

За по-добро откриване на лазерните линии при неблагоприятни светлинни условия (светла среда, непосредствени слънчеви лъчи) и на големи разстояния използвайте лазерния приемник (30).

При ротационни лазери с няколко режима на работа изберете хоризонтален или вертикален режим с максимална скорост на въртене.

За работа с лазерния приемник прочетете и спазвайте неговата инструкция за експлоатация.

Работа с дистанционното управление

При натискане на копчетата за управление измервателният уред може да се разнивелира, така че въртенето за кратко да спре. Чрез използването на дистанционното управление този ефект се избягва.

Сензорите (7) за дистанционното управление се намират от три страни на измервателния уред, наред с другото и над полето за управление от предната страна.

Работа с измервателна летва (вж. фиг. E)

За проверка на неравности или нанасяне на наклони се препоръчва използването на измервателната летва (31) заедно с лазерния приемник.

Върху измервателната летва (31) отгоре е нанесена относителна измервателна скала. Нулевата ѝ височина може да установите с изместване на долния ѝ край. Така непосредствено могат да бъдат отчитани отклонения от номиналната височина.

Лазерни очила

Очилата за наблюдаване на лазерния лъч филтрират околната светлина. Така лазерният лъч става по-лесно различим.

- ▶ **Не използвайте лазерните очила (принадлежност) като защитни очила.** Лазерните очила служат за по-добро разпознаване на лазерния лъч; те не предпазват от лазерно лъчение.
- ▶ **Не използвайте лазерните очила (принадлежност) като слънчеви очила или при шофиране.** Лазерните очила не предлагат пълна UV защита и намаляват възприемането на цветовете.

Примери

Пренасяне/проверка на височина (вж. фиг. F)

Поставте измервателния уред в хоризонтално положение върху здрава повърхност или го монтирайте върху статив (32).

Работа със статив: Поставете измервателния уред така, че лазерният лъч да е на желаната височина. Пренесете, респ. проверете височината в желаната точка.

Работа без статив: Установете разликата във височините между лазерния лъч и височината на референтната точка с помощта на лазерна целева дъска (41). Пренесете, респ. проверете измерената разлика във височините в желаната точка.

Нивелиране на отвеса нагоре паралелно/нанасяне на прави ъгли (вж. фиг. G)

Ако трябва да се нанесат прави ъгли или да се нивелират междинни стени, трябва да нивелирате отвеса нагоре (9) паралелно, т.е. на същото разстояние до референтната линия (напр. стена).

За целта поставете измервателния уред във вертикално положение и го позиционирайте така, че отвесът нагоре да преминава паралелно на референтната линия.

Измерете за точното позициониране разстоянието между отвеса нагоре и референтната линия директно върху измервателния уред с помощта на лазерната целева дъска (41). Измерете разстоянието между отвеса нагоре и референтната линия отново с възможно най-голямо разстояние от измервателния уред. Нивелирайте отвеса нагоре така, че да е на същото разстояние от референтната линия, както и при измерването директно върху измервателния уред.

Правият ъгъл към отвеса нагоре (9) се показва чрез променливия лазерен лъч (6).

Показване на отвесна/вертикална равнина (вж. фиг. H)

За маркирането на перпендикулярна, респ. вертикална равнина поставете измервателния уред вертикално. Ако трябва вертикалната равнина да преминава под прав ъгъл към референтна линия (напр. стена), то нивелирайте отвеса нагоре (9) към тази референтна линия.

Отвесната равнина се показва чрез променливия лазерен лъч (6).

Нивелиране на отвесна/вертикална равнина (вж. фиг. I)

За да подравните перпендикулярната лазерна линия или ротационната равнина спрямо референтна точка на стена, поставете измервателния уред във вертикално положение и подравнете лазерната линия, респ. ротационната равнина спрямо референтната точка. За точно нивелиране до референтната точка завъртете ротационната равнина около отвесната ос (вж. „ Завъртане на ро-

тационната равнина при вертикално положение (вж. фиг. B)“, Страница 210).

Работа без лазерен приемник (вж. фиг. J)

При благоприятни светлинни условия (напр. тъмна работна среда) и на къси разстояния можете да работите и без лазерния приемник. За по-добра видимост на лазерния лъч изберете линейна работа или точкова работа и завъртете лазерния лъч към целевото място.

Работа с лазерен приемник (вж. фиг. K)

За по-добро наблюдаване на лазерния лъч при неблагоприятни светлинни условия (светла среда, непосредствени слънчеви лъчи) и на големи разстояния се препоръчва използване на лазерния приемник (30). При работа с лазерния приемник изберете ротационен режим с най-високата скорост на въртене.

Измерване на големи разстояния (вж. фиг. L)



При измерване на големи разстояния лазерният приемник (30) трябва да се използва за откриване на лазерния лъч. За намаляване на смущаващите влияния измервателният уред винаги трябва да се поставя в центъра на работната повърхност и върху статив.

Дейности на открито (вж. фиг. E)

На открито винаги трябва да се използва лазерния приемник (30).

При дейности върху нестабилен под монтирайте измервателния уред върху статив (32). Работете само с активирани функция за предупреждение от удар, за да избегнете грешни измервания при движения на пода или разклащаня на измервателния уред.

Преглед на индикаторите на ротационния лазер

	Лазерен лъч	Ротация на лазерния лъч	  		
			Зелено	Червено	Червено
Включете измервателния уред (1 s самостоятелен тест)			●		●
Първоначално или последващо нивелиране	2×/s	○	2×/s		
Измервателният уред е нивелиран/готов за работа	●	●	●		
Диапазонът на самонивелиране е превишен	2×/s	○		●	
Предупреждение при удар активирано				●	
Предупреждението при удар задействано	2×/s	○			2×/s
Напрежение на батерията за ≤ 2 h работа					2×/s
Батериите са изтощени	○	○			●

●: постоянна работа

2×/s: честота на мигане (напр. два пъти за секунда)

○: функцията е спряна

Поддржане и сервис

Поддржане и почитвање

Поддржайте чисти измервателни уред и дистанционно-то управление.

Не потапяйте измервателни уред и дистанционното управление във вода или в други течности.

Избърсвајте замърсявањата с мека, леко навлажнена кърпа. Не използвайте почистващи препарати или разтворители.

Почиствајте редовно по измервателни уред специално поврхностите на изхода на лазера и внимавајте да не остават власинки.

Клиентска служба и консултација относно употребата

Сервизът ще отговори на въпросите Ви относно ремонти и поддршка на закупения от Вас продукт, както и относно резервни части. Покомпонентни чертежи и информација за резервните части ще откриете и на:

www.bosch-pt.com

Екипът по консултација относно употребата на Bosch ще Ви помогне с удоволствие при въпроси за нашите продукти и техните аксесоари.

Моля, при въпроси и при поръчване на резервни части винаги посочвајте 10-цифрениот каталожен номер, изписан на табелката на уреда.

България

Robert Bosch SRL
Service scule electrice
Strada Horia Măcelariu Nr. 30–34, sector 1
013937 București, România
Тел.: +359(0)700 13 667 (Български)
Факс: +40 212 331 313
Email: BoschServiceCenterBG@ro.bosch.com
www.bosch-pt.com/bg/bg/

Други сервисни адреси ще откриете на:

www.bosch-pt.com/serviceaddresses

Бракуване

Електроуредите, принадлежностите и опаковките треба да бидат подложени на еколошка преработка за усвојаване на сдържачите се в тях суровини.



Не изхвърляјте електроуредите и батериите при битовите отпадци!

Само за страни от ЕС:

Съгласно европејска директива 2012/19/ЕС за старите електрически и електронни уреди и нейното транспортiranje в националното право електрически уреди, които не можат да се ползват повеќе, а съгласно европејска директива 2006/66/ЕО повредени или избавени обикновени или акумулаторни батерии, треба да се съберат и

предават за оползотворяване на сдържачите се в тях суровини.

При неправилно изхвърляне старите електрически и електронни уреди поради възможното наличие на опасни вещества можат да окажат вредни влияния върху околната среда и човешкото здравје.

Македонски

Безбедносни напомени за ротациски ласер и далечински управувач



Да се прочитаат и почитуваат сите упатства, за безбедно и безбедно работење. Ако не се следат овие упатства, интегрираните заштитни мерки може да бидат нарушени. **НИКОГАШ НЕ ГИ ОШТЕТУВАЈТЕ ПРЕДУПРЕДУВАЧКИТЕ ЗНАЦИ. ДОБРО ЧУВАЈТЕ ГИ ОВИЕ УПАТСТВА И ПРЕДАДЕТЕ ГИ ЗАЕДНО СО ПРОИЗВОДИТЕ.**

- ▶ **Внимание – доколку користите други уреди за подесување и ракување освен овде наведените или поинакви постапки, ова може да доведе до опасна изложеност на зрачење.**
- ▶ **Мерниот уред се испорачува со ознака за предупредување за ласерот (означено на приказот на мерниот уред на графичката страна).**
- ▶ **Доколку текстот на ознаката за предупредување за ласерот не е на Вашиот јазик, врз него залепете ја налепницата на Вашиот јазик пред првата употреба.**
- ▶ **Не правете промени на ласерскиот уред.**
- ▶ **Не ги користете ласерските заштитни очила (дополнителна опрема) како заштитни очила.** Ласерските заштитни очила служат за подобро распознавање на ласерскиот зрак; сепак, тие не штитат од ласерското зрачење.
- ▶ **Не ги користете ласерските заштитни очила (дополнителна опрема) како очила за сонце или пак во сообраќајот.** Ласерските очила не даваат целосна UV-заштита и го намалуваат препознавањето на бои.
- ▶ **Производителот смее да ги поправа само квалификуван стручен персонал и само со оригинални резервни делови.** Само на тој начин ќе бидете сигурни во безбедноста.
- ▶ **Не ги оставајте децата да го користат ласерскиот мерен уред без надзор.** Без надзор, тие може да се заслепат себеси или други лица.
- ▶ **Не работете во околина каде постои опасност од експлозија, каде има запаливи течности, гас или**



Robert Bosch Power Tools GmbH
70538 Stuttgart
GERMANY

www.bosch-pt.com

1 609 92A 8LJ (2023.06) T / 354



1 609 92A 8LJ

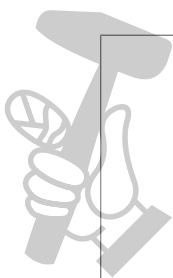

МАСТЕРИНИ МАЙСТОРА®
ПРОФЕСИОНАЛНИ РЕШЕНИЯ

de
en
fr
es
pt
it
nl
da
sv
no
fi
el
tr
pl
cs
sk
hu
ru
uk