

KB-KM, KW-KM

STIHL



2 - 17 Ръководство за употреба

МАГАЗИН МАСТОРА®
БАШ МАСТОРА®
ПРОФЕСИОНАЛНИ РЕШЕНИЯ



Съдържание

1	Комби-система (комбинирана система)..	2
2	Относно това ръководство за употреба..	2
3	Указания за безопасност и техника на работа.....	2
4	Приложение.....	6
5	Допустими комбинирани двигатели.....	8
6	Комплектуване на моторния уред.....	8
7	Монтаж на комбинирания инструмент.....	9
8	Поставяне на ремъка (колана) за носене.....	10
9	Балансирайте моторната косачка.....	11
10	Пускане на двигателя в действие / изключване на двигателя	12
11	Съхранение на моторния уред.....	12
12	Смяна на инструмента за метене.....	13
13	Указания за обслужване и поддръжка... 13	
14	Минимизиране на износването и избягване повреди	13
15	Основни части на моторния уред.....	14
16	Технически данни.....	14
17	Указания за ремонт.....	16
18	Отстраняване (на отпадъци).....	16
19	Декларация на ЕС (EU) за съответствие	17
20	Декларация за съответствие UKCA.....	17
21	Адреси.....	17

1 Комби-система (комбинирана система)

При комби-системата на STIHL, различни комбинирани двигатели и комбинирани инструменти са обединени в един моторен апарат. Функционалният агрегат, образуван от комбиниран двигател и комбиниран инструмент, се нарича в това ръководство за употреба: "моторен апарат".

В съответствие с това отделните ръководства за употреба на комбинирания двигател и на комбинирания инструмент, образуват цялостния, пълен наръчник "Ръководство за употреба на моторния апарат".

Винаги преди първото пускане в експлоатация да се прочетат внимателно **двата** наръчника "Ръководство за употреба" и да се съхраняват на сигурно място за по-нататъшна употреба

2 Относно това ръководство за употреба

2.1 Картинни символи

Всички картинни символи, които са поставени на уреда, са обяснени в това ръководство за употреба.

2.2 Означение на разделите / главите от текста



ПРЕДУПРЕЖДЕНИЕ

Предупреждение за опасност от злополуки и наранявания на физически лица, както и от сериозни имуществени щети.

УКАЗАНИЕ

Предупреждение за повреда на уреда или отделни негови части.

2.3 Техническо усъвършенстване

Фирмата STIHL работи непрекъснато по усъвършенстването на всички машини и уреди от продукцията си; затова си запазваме правото да променяме обхвата на доставка по отношение на формата, техниката и оборудването без предварително да съобщаваме за това.

Въз основа на текстовата и илюстрационна информация в това ръководство за употреба не могат да се правят рекламации.

3 Указания за безопасност и техника на работа



При работа с моторната ролкова метла и ръчната четка за метене са необходими специални мерки за безопасност.



Винаги преди първото пускане на машината в експлоатация да се прочетат внимателно и двете ръководства за употреба, (на комбинирания двигател и на комбинирания инструмент) и да се съхраняват на сигурно място за по-нататъшно ползване. Несъблюдаването на ръководството за употреба може да се окаже опасно за живота.

Моторният уред да се предоставя или дава назаем само на лица, които са запознати с този модел и с използването му – и винаги да се предоставят и ръководствата за употреба

с комбинираня двигател и комбинираня инструмент.

Ръчната четка за метене да се използва само за почистване на повърхности и пътеки, а също и на неравни или фугирани повърхности, както и на подове с настилка от естествен камък.

Моторната ролкова метла да се използва само за разчистване на повърхности и пътеки, за премитане и събиране на влажен пометен материал като например мокра шума или замърсвания, за ринене на сняг или за отстраняване на вода.

Използването на моторния апарат за други цели не е позволено – **опасност от злополука!**

Използвайте само такива принадлежности, които са изрично одобрени от STIHL за монтаж към този моторен апарат или технически идентични части. При въпроси се обърнете към специализиран търговски обект.

Използвайте само висококачествени инструменти или принадлежности. В противен случай може да възникне опасност от злополуки или повреди на моторния апарат.

STIHL препоръчва използването на оригинални инструменти и принадлежности на STIHL. Те са оптимално съгласувани по своите качества с продукта и с изискванията на потребителя.

Не предприемайте никакви промени по апарата – това може да доведе до намаляване безопасността на работа. STIHL не поема отговорност за щети, нанесени на физически лица или материални щети, възникнали в резултат от използването на неразрешени прикачни приспособления.

За почистване на уреда не използвате водоструйки. Мощната водна струя може да повреди части на уреда.

3.1 Облекло и екипировка

Носете отговарящи на предписанията облекло и екипировка.



Облеклото да е подходящо и целесъобразно и да не ограничава движенията. Плътно прилягащо облекло – работен комбинезон, а не работна куртка.

Не носете дрехи, които могат да се закачат или заплетат в клони, шума или въртящите се части на апарата. Не носете и никакви

шалове, вратовръзки и украшения. Приберете и осигурете дългата коса по такъв начин, че тя да се намира над раменете.



Носете здрави обувки с предпазвачи от хлъзгане подметки с грайфери.



ПРЕДУПРЕЖДЕНИЕ



За да намалите опасността от нараняване на очите, носете плътно прилепващи предпазни очила съгласно стандарт EN 166 (за Канада съгласно стандарт CSA Z94). Внимавайте за правилното поставяне на предпазните очила.

Носете "персонална" звукозащита срещу шум – напр. тапи за защита на слуха.



Носете устойчиви работни обувки от съпротивителен материал (напр. кожа).

STIHL предлага обширна програма за лични предпазни средства.

3.2 Транспортиране на моторния уред

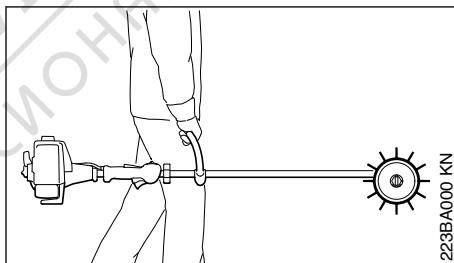

Винаги изключвайте двигателя.

Транспортирайте моторния апарат за дръжката за носене, работният инструмент да е насочен напред, а горещият шумозаглушител да е далеч от тялото.

При транспортиране с моторни превозни средства: осигурете моторния уред срещу преобръщане, повреди и разливане на гориво.

3.3 Преди стартиране

Проверете дали моторният уред е в състояние за безопасна експлоатация – съблюдавайте съответните раздели в ръководството

за употреба на комбинирания двигател и на комбинирания инструмент:

- Работен инструмент: правилен монтаж, здрава позиция и изправно състояние
- И двата инструмента за метене и почистване трябва да са монтирани
- не предприемайте каквито и да било промени по устройствата за обслужване и предпазните устройства
- Проверете предпазните устройства за повреди, респ. износване. Не работете с апарата, ако предпазителят му е повреден – сменете повредените части.
- Ръкохватките трябва да са чисти и сухи, по тях да няма масло и замърсявания – важно за безопасното водене на моторния апарат
- Нагласете колана за носене на апарата и ръкохватките според ръста на оператора. Съблюдавайте посоченото в раздел "Поставяне на колана за носене"

Разрешава се работа само с апарати, които са в пълна изправност – **опасност от злополука!**

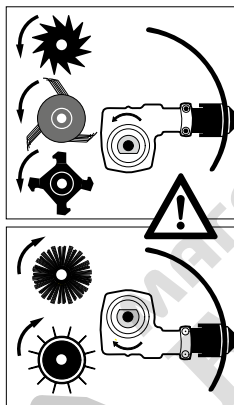

При инструментите за метене и почистване позиционирайте редуктора така, че валът да е над стебловидното тяло.

Само в случай на нужда при употреба на колани за носене: упражнявайте се да сваляте бързо апарата. Когато се упражнявате, не хвърляйте апарата на земята, за да не го повредите.

Сменете повредените инструменти за метене и почистване.

Виж също и указанията относно "Преди стартиране" в ръководството за употреба на комбинирания двигател.

3.4 Държане и управление на уреда

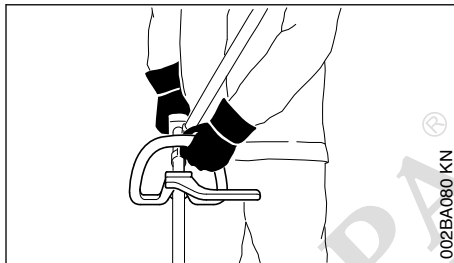

Винаги заемайте стабилна и сигурна стойка.

Моторният уред да се държи винаги здраво и с две ръце за дръжките.

Дясната си ръка на дръжката за управление, лявата ръка на ръкохватката на кръговата обхващаща ръкохватка – това важи и за леви-чарите.

За сигурна работа с уреда палците трябва да обхващат здраво дръжката за управление и ръкохватката.

3.5 По време на работа

При евентуална опасност или съответно – в аварийен случай, изключете веднага двигателя – поставете комбинирания плъзгач / спирачния прекъсвач / спирачния бутон на 0 или съответно на STOP (СТОП).

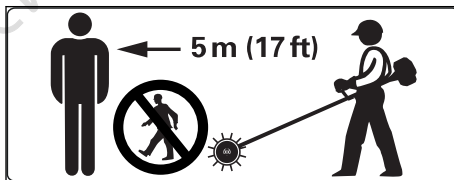

Забранено е присъствието на други лица в радиус от 5 m от работното място – опасност от нараняване – поради изхвърлени със скорост чрез движението на машината предмети!
Това разстояние трябва да се спазва и спрямо предмети (превозни средства, стъкла на прозорци) – **опасност от материални щети!**

Внимавайте при празен ход двигателят да работи безупречно – работният инструмент да не се върти повече след отпускане на лоста за газта. Контролирайте редовно настройката на празния ход, респ. коригирайте. Ако работният инструмент въпреки това се движи при празен ход, апаратът

трябва да се даде за ремонт в специализиран търговски обект – виж "Ръководство за употреба на комбинирания двигател".

При работа върху пластмасови настилки могат да възникнат електростатични заряди – **опасност от електрошок и от злополука!**

Предпазливост при поледица, влага, сняг, на стръмни склонове, по неравни терени и т.н. – **опасност от подхлъзване!**

Внимавайте за препятствия: пънове, корени – **опасност от спъване!**

Винаги заемайте стабилна и сигурна стойка.

При поставени антифони се изисква повишено внимание и предпазливост – възприемането на предупредителни звуци (викове, звукови сигнали и др.) е ограничено.

Правете редовно паузи за почивка по време на работа, за да предотвратите преумора и изтощение, в противен случай – **опасност от злополука!**

Работете винаги спокойно и внимателно – само при добра видимост и осветление. Работете разумно, не излагайте другите хора на опасност.



Отделените по време на работа с апарата прах, изпарения и дим могат да бъдат опасни за здравето. При силно запрашаване носете прахозащитна маска.

Ако повърхностите, които ще се почистват, са много прашни, трябва да се напръска с вода преди започване на метенето.

В случай, че моторният уред е бил изложен на нецелесъобразно натоварване (напр. въздействие на сила при удар или падане), то, преди да продължите да го използвате, трябва непременно да проверите дали е в състояние за безопасна експлоатация – виж също и раздел "Преди стартиране". Проверявайте по-специално функционалната годност на предпазните устройства. В никакъв случай не работете с моторни апарати, които не са технически безопасни. В случай на съмнение потърсете помощта на специализиран търговски обект.

Не работете никога без защита, подходяща за съответния апарат и за съответния работен инструмент – **опасност от нараняване** поради изхвърлени със скорост чрез движението на машината предмети!



Проверете терена за работа: твърди предмети като камъни, метални части и др. могат да бъдат изхвърлени от машината – **опасност от нараняване!**

Работете с повишено внимание на терени, при които видимостта е силно намалена.

При работа, свързана с помитане на шума, не излагайте на опасност намиращите се там животни.

Проверявайте работния инструмент редовно и на кратки интервали, а при явно доловими промени – веднага:

- изключете двигателя, хванете здраво уреда
- Проверете състоянието и стабилното положение на машината
- Сменете веднага повредените работни инструменти

Преди да оставите уреда: изключете двигателя.

Почиствайте редовно фиксатора на работния инструмент – отстранявайте задръстванията в областта на работния инструмент или на предпазителя му.

За смяна на работния инструмент изключете двигателя – **опасност от нараняване!**

3.6 Поддръжка и ремонт

Позволен за изпълнение са само онези дейности за техническа поддръжка и ремонт, които са описани в ръководството за употреба на комбинирания инструмент KB-KM, KW-KM и комбинирания двигател. Всякакви по-нататъшни ремонтни дейности да се извършват в сервизната работилница на STIHL.

При поддръжката и ремонтните дейности да се използват само оригинални резервни части на STIHL. Употребата на резервни части от други производители може да доведе до повреда на апарата и наранявания на хора.

Да не се правят никакви промени в конструкцията на инструментите за метене и почистване. По този начин застрашавате собствената си безопасност.

Изключване на двигателя

- при провеждане на всички дейности по поддръжката и при ремонт
- при монтиране и демонтиране на инструментите за метене и почистване
- за отстраняване на повреди

Съхранявайте моторния апарат така, както е описано в ръководството за употреба – глава "Съхраняване на апарата".

4 Приложение

4.1 Инструменти за метене и почистване

Предлагат се комбинирани инструменти за метене и почистване във версии с ръчна четка за метене KB-KM и моторна ролкова метла KW-KM.

4.2 Подготовка

Ако работната повърхност е суха, напръскайте я леко с вода: по този начин се образува по-малко прах!

- ▶ Отстранете всички препятствия или предмети от обсега на работа – опасност от злополука!
- ▶ Стартирайте двигателя
- ▶ Поставете колана за носене

С комбинирания двигател, снабден с инструмент за метене и почистване, се работи винаги в посока напред.

4.3 Приложение

4.3.1 Ръчна четка за метене



Комбинираният инструмент "Ръчна четка за метене KB-KM" служи за почистване на

повърхности и пътища/ пътеки, също и при неравни или фугирани повърхности, както и на докове с настилка от естествен камък.

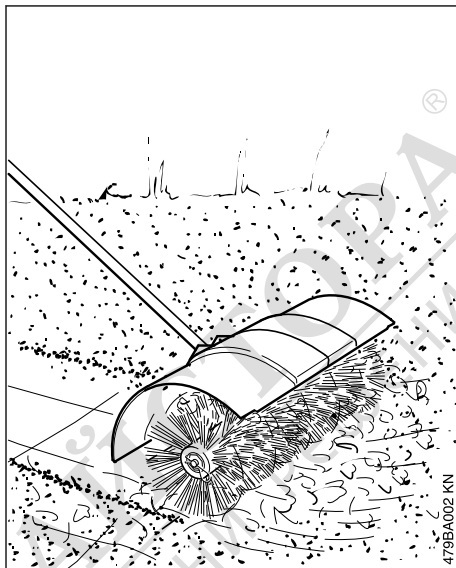

ПРЕДУПРЕЖДЕНИЕ

Никога не работете без предпазител и без двата разширителя на предпазителя – **опасност от нараняване!**

Тези защитни устройства отклоняват отделения и отрязан материал в посока навън от моторния апарат и от лицето, работещо с него.

- ▶ Придвижвайте бавно (със скорост на ходене) и равномерно ръчната четка за метене

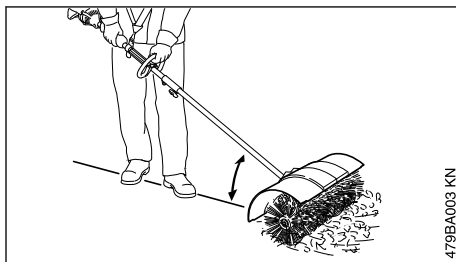

- ▶ Движете моторния уред винаги успоредно на повърхността

**ПРЕДУПРЕЖДЕНИЕ**

Колкото по-голям е ъгълът, показан на горната илюстрация, толкова по-трудно е да се контролира моторният апарат.

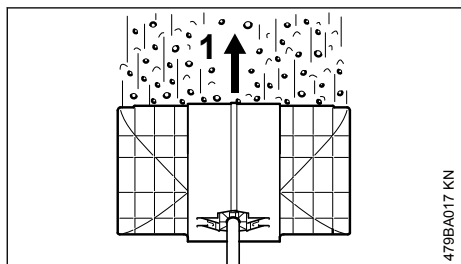

- ▶ Направлявайте ръчната четка за метене под прав ъгъл спрямо посоката на движение (1) на оператора – мръсотията се изхвърля напред, далеч от оператора

**ПРЕДУПРЕЖДЕНИЕ**

Ръчната четка за метене се върти в посока към работещия с машината.

4.3.2 Моторна ролкова метла

Комбинираният инструмент "Моторна ролкова метла KW-KM" служи за почистване на повърхности и пътища/ пътеки, за премитане и събиране на влажен пометен материал като

например мокра шума или замърсявания, за ринене на сняг и за отстраняване на вода.

- ▶ Придвижвайте бавно (със скорост на ходене) и равномерно моторната ролкова метла

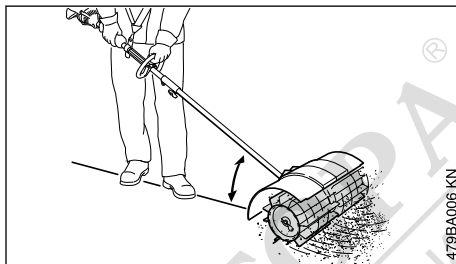

- ▶ Движете моторния уред винаги успоредно на повърхността

**ПРЕДУПРЕЖДЕНИЕ**

Колкото по-голям е ъгълът, показан на горната илюстрация, толкова по-трудно е да се контролира моторният апарат.

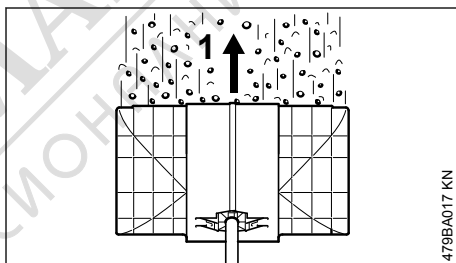

- ▶ Направлявайте моторната ролкова метла под прав ъгъл спрямо посоката на движение (1) на оператора – мръсотията се изхвърля напред, далеч от оператора

**ПРЕДУПРЕЖДЕНИЕ**

Моторната ролкова метла се върти в посока към работещия с машината.

4.4 Почистване на инструмента за метене и почистване

Отстранявайте материала, който се е насъбрал между инструментите за метене и почистване, в зоната на предавателния механизъм, както и между инструментите за метене и почистване и предавателя.

- Изключете комбинирания двигател и изчакайте, докато инструмента за метене и почистване спре да се върти.
- Издърпайте пружинния щекер от вала
- Свалете инструментите за метене от вала и ги почистете
- Отстранете мръсотията

За монтиране виж "Смяна на инструмента за метене и почистване / Монтаж на комбиниран инструмент".

5 Допустими комбинирани двигатели

Използвайте само комбинирани двигатели, които са доставени или изрично одобрени от STIHL за монтаж.

Експлоатация на този комбиниран инструмент се позволява само със следните комбинирани двигатели:

STIHL KM 56 R, KM 85 R¹⁾, KM 94 R, KM 111 R, KM 131 R, KM 235.0 R, KMA 130 R, KMA 135 R, KMA 80.0 R, KMA 120.0 R, KMA 200.0 R



ПРЕДУПРЕЖДЕНИЕ

На уредите с кръгова обхващаща ръкохватка трябва да се монтира скобата (ограничител на стъпката).

6 Комплектуване на моторния уред

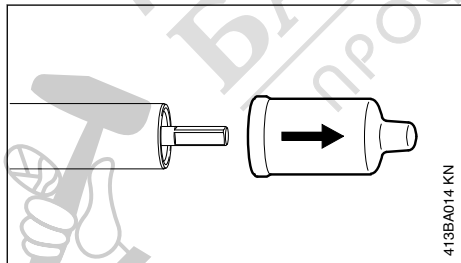

- ▶ Свалете предпазния накрайник, намиращ се на края на стъбловидното тяло и го запазете за по-нататъшна употреба – виж раздел "Съхранение на моторния уред"

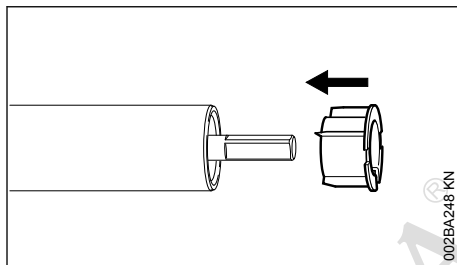

УКАЗАНИЕ

При свалянето на накрайника запушалката може да бъде изтеглена от стеблото, в такъв случай трябва да я вкарате отново в стеблото до упор.

6.1 Монтаж на предпазителя

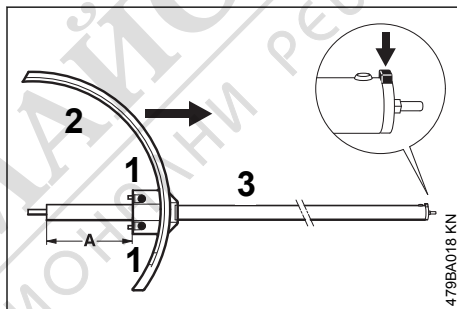

- ▶ Плъзгайте предпазителя (2) толкова навътре по стъбловидното тяло (3), докато разстоянието (A) стане 136 mm
- ▶ Насочете предпазителя (2) така, че той да застане перпендикулярно, а фиксиращата шийка (виж стрелката) на стъбловидното тяло да сочи перпендикулярно нагоре
- ▶ Затегнете леко затегателните винтове (1)

¹⁾ само извън ЕС

**ПРЕДУПРЕЖДЕНИЕ**

Сега вече предпазителят не бива да може повече да се превърта върху стебловидното тяло.

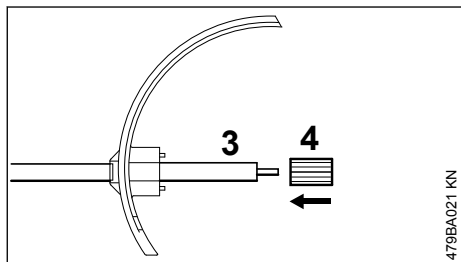
6.2 Монтаж на предавателния механизъм

- ▶ Вкарайте втулката (4) до упор в стебловидното тяло (3)

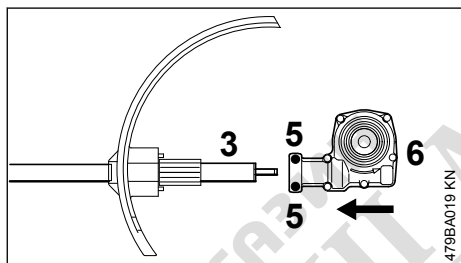

- ▶ Развийте затегателните винтове (5)
- ▶ Вкарайте предавателния механизъм (6) върху стебловидното тяло (3), при което леко въртете напред-назад предавателния механизъм

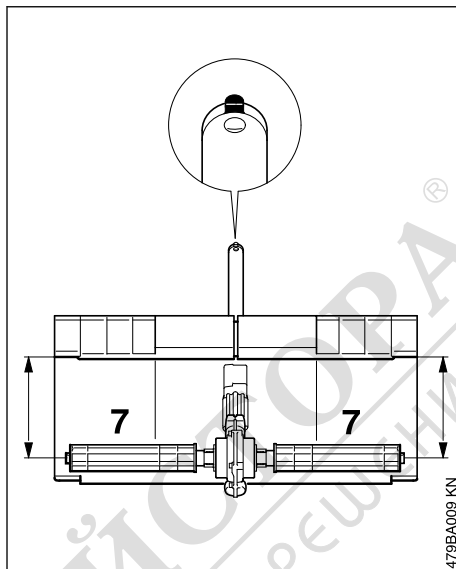

- ▶ Насочете предавателния механизъм върху стебловидното тяло така, че при водоравно положение на задвижващият вал (7) предпазителят да е на равно разстояние от валовете
- ▶ Затегнете **здраво** затегателните винтове

**ПРЕДУПРЕЖДЕНИЕ**

Предавателният механизъм вече не може да се усуче около стебловидното тяло.

- ▶ Монтирайте двата инструмента за метене и почистване – вижте "Смяна на инструмента за метене и почистване"

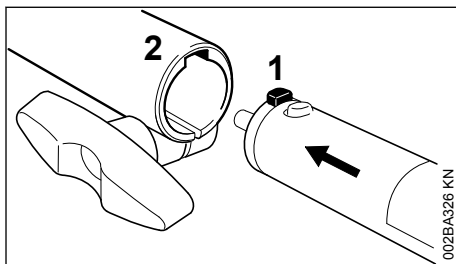
7 Монтаж на комбинирания инструмент

- ▶ Наденете шийката (цапфата) (1) върху стеблото на уреда до упор в канала (2) на съединителната муфа

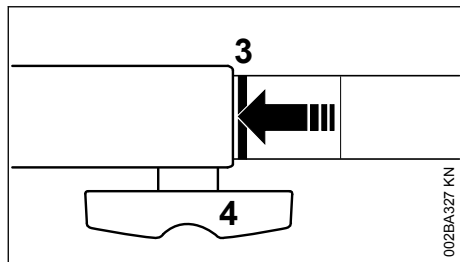

При правилно поставяне трябва червената линия (3 = връх на стрелката) да бъде на една линия със съединителната муфта.

- ▶ Затегнете **здраво** крилчатия болт (4)

7.1 Демонтиране на комбиниран инструмент

- ▶ Свалете стеблото в обратна последователност на действията

8 Поставяне на ремъка (колана) за носене

Видът и изпълнението на колана за носене, халката за носене и карабинката зависят от пазара.

8.1 Ремък за носене на апарата на едно рамо

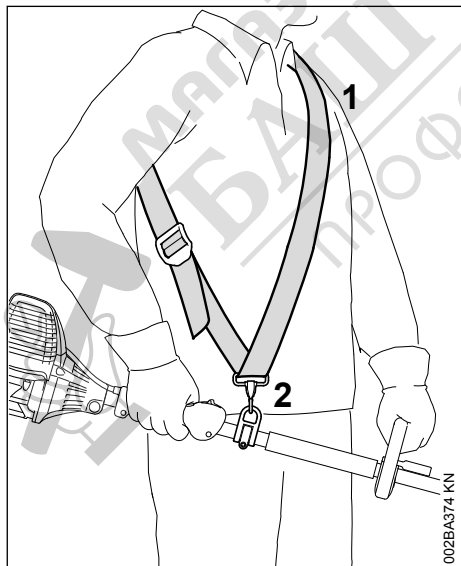

- ▶ Поставете ремъка за носене на апарата на едно рамо (1)

- ▶ Нагласете дължината на ремъка така, че карабинката (2) да се намира на около една педя разстояние под дясното Ви бедро
- ▶ Балансирайте апарата – виж раздел "Балансиране на апарата"

8.2 Ремък (колан) за носене на две рамена

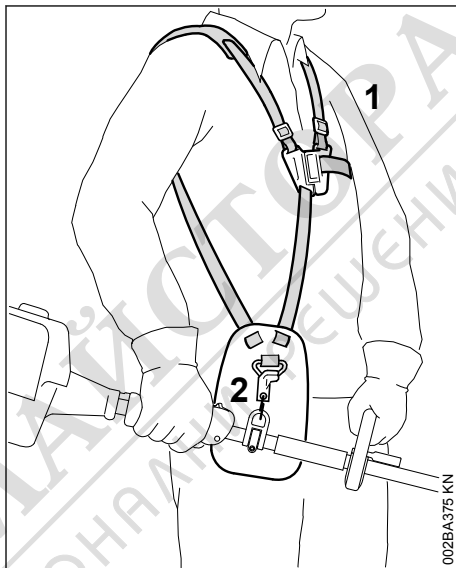

- ▶ Поставете ремъка (колана) за носене на две рамена (1)
- ▶ Нагласете дължината на колана така, че куката с пружина (карабинка) (2) да се намира на около една педя разстояние под дясното Ви бедро
- ▶ Балансирайте уреда – виж раздел "Балансиране на уреда"

8.3 Окачване на апарата на ремъка за носене

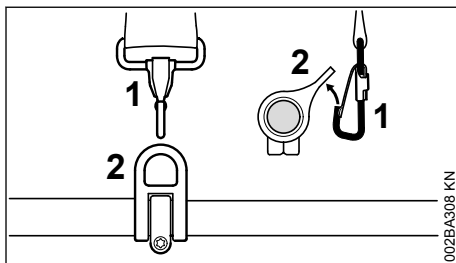

- ▶ Окачете карабинката (1) в носещата халка (2) на пръта – при което дръжте здраво носещата халка

8.4 Откачване на моторната косачка от ремъка за носене

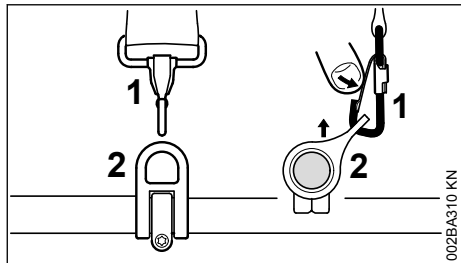

- ▶ Натиснете езичето на куката с пружина (карабинката) (1) надолу и извадете носещата скоба (2) от куката

8.5 Бързо сваляне на машината от гърба

⚠ ПРЕДУПРЕЖДЕНИЕ

В момента на заплашваща опасност апаратът трябва да може да се свали и отстрани бързо от работещия с него. Упражнявайте се да свалите и отстранявате апарата бързо от гърба си. Когато се упражнявате, не хвърляйте апарата на земята, за да не го повредите.

За сваляне от рамото упражнявайте бързо откачване на апарата от карабинката – при което действайте както е описано в "Откачване на апарата от ремъка за носене".

Ако се използва ремък за носене на едно рамо: упражнявайте смъкването на ремъка за носене от рамото.

Ако се използва ремък за носене на две рамена: упражнявайте бързото отваряне на закопчалката на ремъка за носене и смъкването на ремъка за носене от рамената.

9 Балансирайте моторната косачка

9.1 Балансиране на апарата

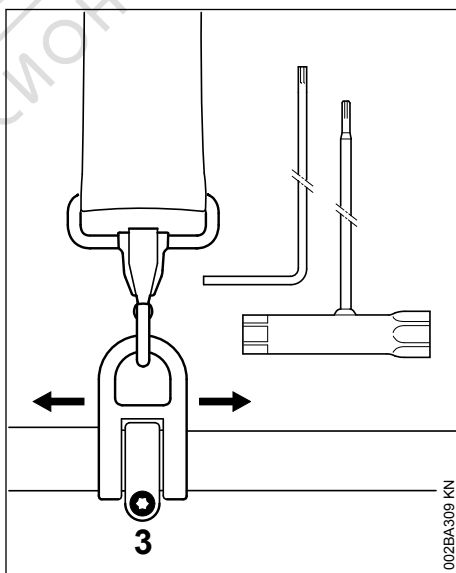

- ▶ Развийте винта (3)

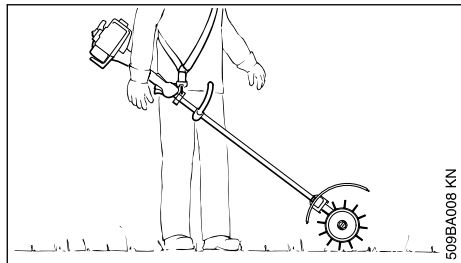

- ▶ Преместете халката за носене така, че инструментите за метене и почистване да докосват земята
- ▶ Затегнете винта на носещата скоба

10 Пускане на двигателя в действие / изключване на двигателя

10.1 Стартиране на двигателя

При пускане в действие по принцип трябва да се спазват указанията за обслужване на комбинирания двигател или на основния моторен апарат!

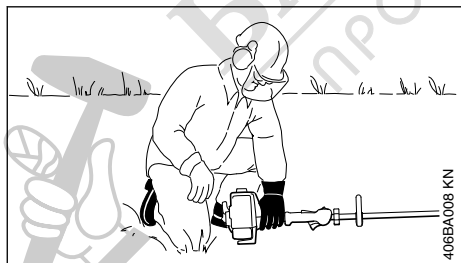
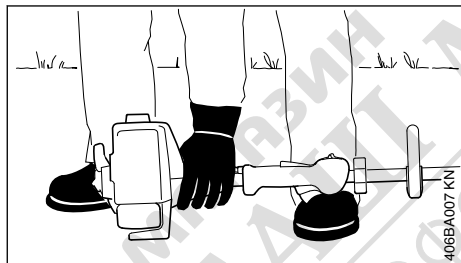

- ▶ Поставете апарата в стабилно положение на земята

Инструментите за метене и почистване могат да докосват земята, но и каквито и да било предмети – **опасност от злополука!**

- ▶ Заемайте стабилна стойка – възможности: изправени, наведени или на колене

- ▶ Натиснете апарата с лявата ръка **здраво** към земята – при това не докосвайте нито елементите на управлението, нито дръжката за управление – виж ръководството за употреба "Ръководство за употреба на комбинирания двигател", респ. – "Ръководство за употреба на основния моторен апарат"

УКАЗАНИЕ

Не стъпвайте с крак и не заставайте на колене върху стеловидното тяло!



ПРЕДУПРЕЖДЕНИЕ

Щом двигателят се пусне в действие, то непосредствено след запалването му инструментите за метене и почистване може да се задвижат – моторният апарат може да започне да се движи – затова веднага след запалването натиснете кратко лоста за газта – двигателят тръгва на празен ход.

По-нататък процесът на стартиране е описан в ръководството за употреба "Ръководство за употреба на комбинирания двигател", респ. – "Ръководство за употреба на основния моторен апарат".

10.2 Изключване на двигателя

- ▶ Виж ръководството за употреба "Ръководство за употреба на комбинирания двигател", респ. – "Ръководство за употреба на основния моторен апарат"

11 Съхранение на моторния уред

При спиране на работа за повече от 30 дни

- ▶ Свалете инструменти за метене и почистване, почистете ги и ги проверете за повреди или съответно – за износване
- ▶ Ако комбинираният инструмент се съхранява отделно: поставете предпазната капачка на стеловидното тяло на машината за защита от замърсяване на съединителя
- ▶ Съхранявайте уреда на сухо и сигурно място. Защитете уреда от неоторизирана употреба (напр. от деца)

12 Смяна на инструмента за метене

12.1 Ролкова четка

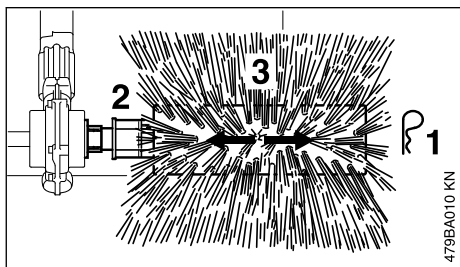

12.1.1 Демонтиране

- ▶ Свалете пружинния щекер (1) в края на вала (2)
- ▶ Свалете ролковата четка (3) от вала и я сменете

12.1.2 Монтиране

- ▶ Наденете ролковата четка (3) върху вала
- ▶ Вкарайте пружинния щекер (1) в отвора в края на вала и го поставете така, че да прилепне плътно.
- ▶ Другата ролкова четка се монтира по същия начин

! ПРЕДУПРЕЖДЕНИЕ

Винаги монтирайте и двете ролкови четки!

12.2 Ролкова метла

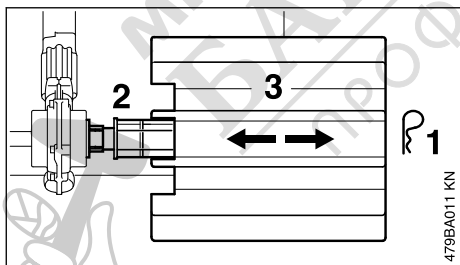

12.2.1 Демонтиране

- ▶ Свалете пружинния щекер (1) в края на вала (2)
- ▶ Издърпайте ролковата метла (3) от вала и я сменете

12.2.2 Монтиране

- ▶ Наденете ролковата метла (3) върху вала

- ▶ Вкарайте пружинния щекер (1) в отвора в края на вала и го поставете така, че да прилепне плътно.
- ▶ Другата ролкова метла се монтира по същия начин

! ПРЕДУПРЕЖДЕНИЕ

Винаги монтирайте и двете ролкови метли!

13 Указания за обслужване и поддръжка

Следните данни се отнасят за нормални работни условия. При усложнени условия (силно запрашаване и т. н.) и при по-дълго ежедневен работно време, посочените интервали трябва съответно да се съкратят.

Достъпни винтове и гайки

- ▶ При необходимост да се дозатегнат

Работни инструменти и предпазни устройства

- ▶ Да се извърши оглед, да се проверява стабилността на стоене след всяко зареждане на резервоара
- ▶ При повреда да се смени

Лепенка с указания за безопасност

- ▶ Ако лепенките с указания за безопасност са нечетливи, те трябва да се сменят

14 Минимизиране на износването и избягване повреди

Спазването на предписанията в това ръководство за употреба, както и на предписанията в ръководството за употреба на комбинирания двигател, спомага за избягването на прекомерно износване и повреди на уреда.

Използването, поддръжката и съхранението на уреда трябва да се извършват така внимателно, както е описано в това ръководство за употреба.

Потребителят на моторния уред е сам отговорен за всички повреди, които са възникнали поради неспазване на указанията за безопасност, за експлоатация и за поддръжка на машината. Това важи особено за:

- неразрешени от STIHL промени по изделието
- употребата на инструменти и принадлежности, неразрешени или неподходящи за този уред, или ако те са с ниско качество

- неотговарящо на предназначението използване на уреда
- Използване на моторния уред при спортни или състезателни мероприятия
- Повреди, които са възникнали вследствие на по-нататъшното ползване на моторния уред с дефектни части

14.1 Работи по поддръжката на уреда

Всички работи по машината, посочени в раздел "Указания за обслужване и поддръжка", трябва да се извършват редовно. В случай, че тези работи по обслужването и поддръжката на уреда не могат да се извършат от самия потребител, това трябва да се възложи за изпълнение на оторизиран търговец-специалист.

Фирмата STIHL препоръчва работите по поддръжката и ремонта на уреда да се възлагат за извършване само на оторизиран търговец-специалист на STIHL. За специализираните търговци на STIHL редовно се провеждат квалификационни курсове за обучение и им се предоставят на разположение най-новите технически информации по тези уреди.

Ако тези работи по поддръжката бъдат пропуснати или извършени некачествено, по машината могат да се явят повреди, за които е отговорен самият потребител. Към тях спадат между другите такива, също и:

- Корозионни повреди и други последстващи щети вследствие на неправилно съхраняване на уреда
- Повреди на моторния уред, възникнали вследствие употребата на резервни части с ниско качество

14.2 Части, подлежащи на износване

Някои части на моторния апарат подлежат на нормално износване дори и при използване съгласно предназначението му и трябва според вида и продължителността на употребата им да се сменят навреме. Тук са включени също и:

- Работен инструмент (цилиндрична четка, ламелен колан)
- Предпазител, разширител на предпазителя

15 Основни части на моторния уред

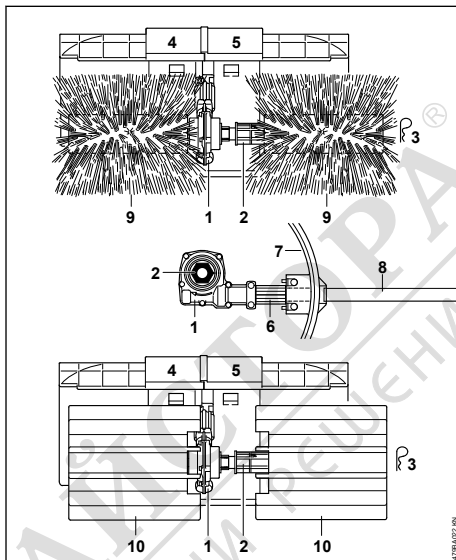

15.1 Ролкова четка, ролкова метла

- 1 Предавателен механизъм
- 2 Вал
- 3 Пружинен щекер
- 4 Разширител на предпазителя отядно
- 5 Разширител на предпазителя отляво
- 6 Втулка
- 7 Предпазител
- 8 Стебловидно тяло

15.2 Ролкова четка

- 9 Цилиндрична четка

15.3 Ролкова метла

- 10 Ролкова метла с ламелен колан

16 Технически данни

16.1 Работен инструмент

16.1.1 КВ-КМ

Две цилиндрични четки
 Диаметър: 250 mm
 Работна широчина: 600 mm

16.1.2 KW-KM

Две ролкови метли	
Диаметър:	270 mm
Работна широчина:	600 mm

16.2 Тегло

Комплект с предпазител и стебловидно тяло	
KB-KM:	6,4 kg
KW-KM:	7,4 kg

16.3 Акустични и вибрационни стойности

За определяне на акустичните и вибрационни стойности при моторните уреди, оборудвани с комбинирани инструменти KB-KM и KW-KM под внимание се вземат работните състояния "празен ход" и "номинални максимални обороти" в съотношение 1:6.

За по-нататъшна информация относно изпълнението на Директивата за работодатели относно вибрациите 2002/44/ЕО вижте

www.stihl.com/vib

16.3.1 Ниво на акустичното налягане L_{peq} съгласно ISO 6081

KM 85 R с кръгова обхващаща ръкохватка:	96 dB(A)
---	----------

16.3.2 Ниво на акустичното налягане L_{peq} съгласно ISO 11201

KM 56 R с кръгова обхващаща ръкохватка:	96 dB(A)
KM 94 R с кръгова обхващаща ръкохватка:	95 dB(A)
KM 111 R с кръгова обхващаща ръкохватка:	98 dB(A)
KM 131 R с кръгова обхващаща ръкохватка:	98 dB(A)
KM 235.0 R с кръгова обхващаща ръкохватка	102 dB(A)
KMA 130 R с кръгова обхващаща ръкохватка:	81 dB(A)
KMA 135 R с кръгова обхващаща ръкохватка:	78,3 dB(A)
KMA 80.0 R с кръгова обхващаща ръкохватка	77 dB(A)
KMA 120.0 R с кръгова обхващаща ръкохватка	77 dB(A)
KMA 200.0 R с кръгова обхващаща ръкохватка	78 dB(A)

16.3.3 Ниво на звукова мощност L_{wreq} съгласно ISO 3744

KM 56 R с кръгова обхващаща ръкохватка:	106 dB(A)
KM 85 R с кръгова обхващаща ръкохватка:	108 dB(A)
KM 111 R с кръгова обхващаща ръкохватка:	108 dB(A)

KM 131 R с кръгова обхващаща ръкохватка:	109 dB(A)
KM 235.0 R с кръгова обхващаща ръкохватка	110 dB(A)
KMA 130 R с кръгова обхващаща ръкохватка:	90 dB(A)
KMA 135 R с кръгова обхващаща ръкохватка:	89,9 dB(A)
KMA 80.0 R с кръгова обхващаща ръкохватка	91 dB(A)
KMA 120.0 R с кръгова обхващаща ръкохватка	91 dB(A)
KMA 200.0 R с кръгова обхващаща ръкохватка	92 dB(A)

16.3.4 Ниво на звукова мощност L_{wreq} съгласно ISO 11201

KM 94 R с кръгова обхващаща ръкохватка:	106 dB(A)
---	-----------

16.3.5 Вибрационна стойност $a_{hv,eq}$ съгласно ISO 7916

	Ръкохватка отляво	Ръкохватка отдясно
KB-KM, KW-KM		
KM 85 R с кръгова обхващаща ръкохватка:	3,8 m/s ²	5,5 m/s ²

16.3.6 Вибрационна стойност $a_{hv,eq}$ съгласно ISO 20643

	Ръкохватка отляво	Ръкохватка отдясно
KB-KM		
KM 56 R с кръгова обхващаща ръкохватка:	8,2 m/s ²	8,2 m/s ²
KM 111 R с кръгова обхващаща ръкохватка:	3,8 m/s ²	3,5 m/s ²
KM 131 R с кръгова обхващаща ръкохватка	4,6 m/s ²	4,8 m/s ²
KM 235.0 R с кръгова обхващаща ръкохватка	3,7 m/s ²	4,3 m/s ²
KMA 130 R с кръгова обхващаща ръкохватка:	2,8 m/s ²	2,9 m/s ²
KMA 135 R с кръгова обхващаща ръкохватка:	3,3 m/s ²	2,4 m/s ²
KMA 80.0 R с кръгова обхващаща ръкохватка	2,4 m/s ²	2,0 m/s ²
KMA 120.0 R с кръгова обхващаща ръкохватка	2,6 m/s ²	1,9 m/s ²
KMA 200.0 R с кръгова обхващаща ръкохватка	3,6 m/s ²	2,2 m/s ²

www.stihl.com/reach

17 Указания за ремонт

Потребителите на този уред имат право да извършват само тези дейности по поддръжката и обслужването на уреда, които са описани в настоящото ръководство за употреба. Всякакви други ремонти трябва да се извършват само от оторизирани специализирани търговци.

Фирмата STIHL препоръчва работите по поддръжката и ремонта на уреда да се възлагат за извършване само на оторизиран търговец-специалист на STIHL. За специализираните търговци на STIHL редовно се провеждат квалификационни курсове за обучение и им се предоставят на разположение най-новите технически информации по тези уреди.

При ремонт използвайте само такива резервни части, които са изрично одобрени от STIHL за монтаж на този уред – или технически идентични части. Да се използват само висококачествени резервни части. В противен случай съществува опасност от злополуки за работещите с машината или повреди на моторния уред.

Фирмата STIHL препоръчва да се използват само оригинални резервни части на STIHL.

Оригиналните резервни части на STIHL се познават по номера за резервни части на STIHL, по надписа **STIHL**® и понякога по знака за резервни части на фирмата **G** (на малки части може да е поставен само последният знак).

18 Отстраняване (на отпадъци)

Информацията относно изхвърлянето можете да получите от местната администрация или от специализиран търговски обект на STIHL.

Неправилното изхвърляне може да увреди здравето и да замърси околната среда.

	Ръкохватка отляво	Ръкох- ватка отдясно
--	----------------------	----------------------------

KW-KM

KM 56 R с кръгова обхващаща ръкохватка:	8,5 m/s ²	7,5 m/s ²
KM 111 R с кръгова обхващаща ръкохватка:	3,5 m/s ²	3,5 m/s ²
KM 131 R с кръгова обхващаща ръкохватка	4,7 m/s ²	4,7 m/s ²
KM 235.0 R с кръгова обхващаща ръкохватка	3,7 m/s ²	4,3 m/s ²
KMA 130 R с кръгова обхващаща ръкохватка:	2,7 m/s ²	2,9 m/s ²
KMA 135 R с кръгова обхващаща ръкохватка:	2,3 m/s ²	2,0 m/s ²
KMA 80.0 R с кръгова обхващаща ръкохватка	2,4 m/s ²	2,0 m/s ²
KMA 120.0 R с кръгова обхващаща ръкохватка	2,6 m/s ²	1,9 m/s ²
KMA 200.0 R с кръгова обхващаща ръкохватка	3,6 m/s ²	2,2 m/s ²

16.3.7 Вибрационна стойност $a_{hv,eq}$ съгласно ISO 22867

	Ръкохватка отляво	Ръкох- ватка отдясно
--	----------------------	----------------------------

KB-KM

KM 94 R с кръгова обхващаща ръкохватка:	4,5 m/s ²	5,5 m/s ²
---	----------------------	----------------------

	Ръкохватка отляво	Ръкох- ватка отдясно
--	----------------------	----------------------------

KW-KM

KM 94 R с кръгова обхващаща ръкохватка:	4,6 m/s ²	6,0 m/s ²
---	----------------------	----------------------

Коефициентът-K за ниво на звука и ниво на звуковата мощност съгласно RL 2006/42/EG е равен на 2,0 dB(A); коефициентът-K за вибрационната стойност съгласно RL 2006/42/EG е равен на 2,0 m/сек².

16.4 REACH

Съкращението "REACH" обозначава регламента на ЕО за регистриране, анализ и допустимост на химическите препарати.

За информации относно изпълнението на регламента REACH (ЕО) № 1907/2006 виж

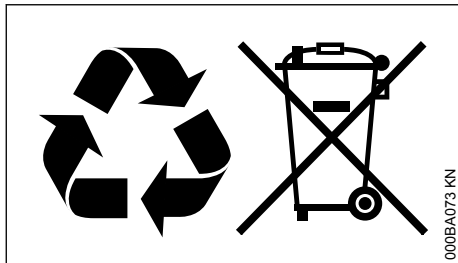

- ▶ Занесете продуктите на STIHL, включително опаковките, до подходящ събирателен пункт за рециклиране в съответствие с местните разпоредби.
- ▶ Не ги изхвърляйте заедно с битовите отпадъци.

19 Декларация на ЕС (EU) за съответствие

ANDREAS STIHL AG & Co. KG
Badstr. 115
D-71336 Waiblingen

Германия

декларира на своя собствена отговорност, че

Вид: Комбиниран инструмент моторна ролкова метла.моторизирана четка за метене и почистване
Фабрична марка: STIHL
Тип: KB-KM
KW-KM
Серийна идентификация: 4601

отговаря на съответните разпоредби на директивата 2006/42/ЕО и е разработена и произведена съгласно валидните към началото на производство версии на следните стандарти:

EN ISO 12100 (във връзка с упоменатите апарати KM-)

EN ISO 12100, EN 60335-1, EN 60335-2-72 (заедно с посочените КМА уреди)

Съхранение на техническата документация:

ANDREAS STIHL AG & Co. KG
Produktzulassung

Годината на производство е посочена върху уреда.

Вайблинген, 19.09.2022

ANDREAS STIHL AG & Co. KG

в качеството на заместник

0458-479-5421-B

Robert Olma, Vice President, Regulatory Affairs
& Global Governmental Relations

20 Декларация за съответствие UKCA

ANDREAS STIHL AG & Co. KG
Badstr. 115
D-71336 Waiblingen

Германия

декларира на своя собствена отговорност, че

Вид: Комбиниран инструмент моторна ролкова метла.моторизирана четка за метене и почистване
Фабрична марка: STIHL
Тип: KB-KM
KW-KM
Серийна идентификация: 4601

отговаря на съответните разпоредби на регламента на Обединеното кралство Supply of Machinery (Safety) Regulations 2008 и е разработен и произведен съгласно валидните към началото на производство версии на следните стандарти:

EN ISO 12100 (във връзка с упоменатите апарати KM-)

EN ISO 2100, EN 60335-1, EN 60335-2-72 (заедно с посочените КМА уреди)

Съхранение на техническата документация:

ANDREAS STIHL AG & Co. KG

Годината на производство е посочена върху уреда.

Вайблинген, 19.09.2022

ANDREAS STIHL AG & Co. KG

в качеството на заместник

Robert Olma, Vice President, Regulatory Affairs
& Global Governmental Relations

21 Адреси

www.stihl.com



МАГАЗИН
БАШ МАЙСТОРА[®]
ПРОФЕСИОНАЛНИ РЕШЕНИЯ



МАГАЗИН
БАШ МАЙСТОРА[®]
ПРОФЕСИОНАЛНИ РЕШЕНИЯ



МАГАЗИН
БАШ МАЙСТОРА[®]
ПРОФЕСИОНАЛНИ РЕШЕНИЯ

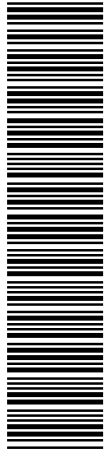

0458-479-5421-B

www.stihl.com



0458-479-5421-B