

Ten dokument jest wyłączną własnością DOMAX Sp. z o.o. Nie może być kopiowany w całości, ani w części bez pisemnej zgody DOMAX Sp. z o.o. Jego zawartość nie może być udostępniana osobą trzecim, ani używana do nieautoryzowanych celów. Naruszenia będą ścigane.

Rewizja				
Rewizja	Opis	Data	Zmierz	Zatwierdził

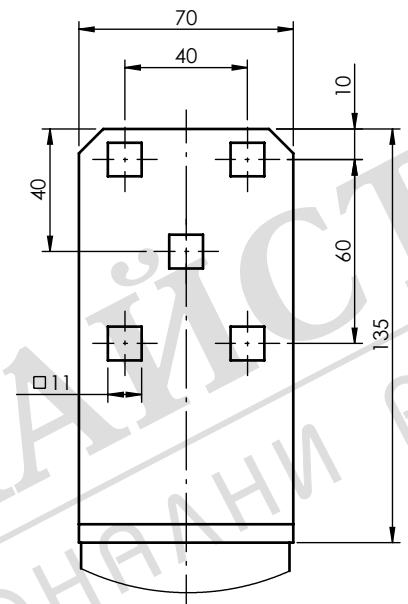

SZCZEGÓŁA A
SKALA 2:5

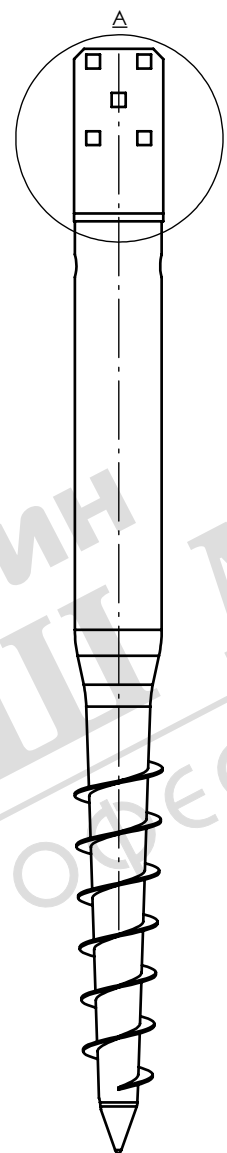
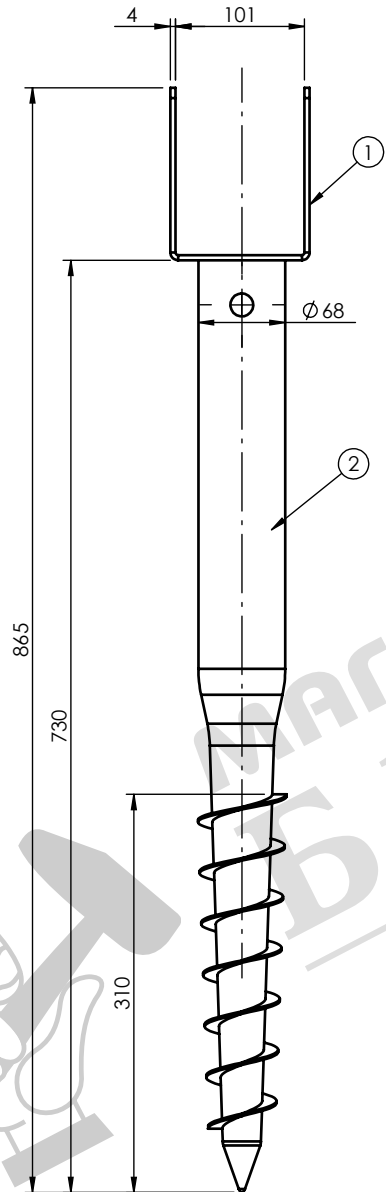
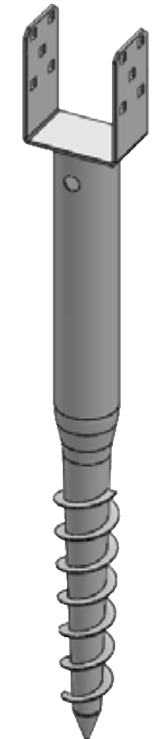

- Uwagi:**
1. Tolerancje ogólne wg. normy PN-EN 22768 mK.
 2. Ostre krawędzie stępić.
 3. Całość cynkować ogniowo wg PN-EN ISO 1461

Poz.	Ilość	Nazwa	Opis	Materiał	Masa
2	1	PWU-podstawa	PWU 865 - P	S235	1.79
1	1	PWU-blacha	PWU 100-B	S235	0.76

Projektował D.Kozłowski		Sprawdził -		Zatwierdził -		Uwagi	
Ekspl. D.Kozłowski		Format A4	Skala 1:6	Materiał	Masa 2.55 kg	Powierzchnia 31.16 dm ²	
Indeks 48294	Data 17.07.2019	Podstawa słupa PWU 100					Arkusze 1/1
domax DOMAX Sp. z o.o.		PWU 100_865					Rewizja 0