

Ten dokument jest wyłączną własnością DOMAX Sp. z o.o. Nie może być kopiowany w całości, ani w części bez pisemnej zgody DOMAX Sp. z o.o. Jego zawartość nie może być udostępniana osobą trzecim, ani używana do nieautoryzowanych celów. Naruszenia będą ścigane.

Rewizja				
Rewizja	Opis	Data	Zmienił	Zatwierdził
A	Zmiana wielkości otworów w podstawie z $\varnothing 11$ na $\varnothing 12$ mm. Dodano cechy	02.12.2020	D. Kozłowski	

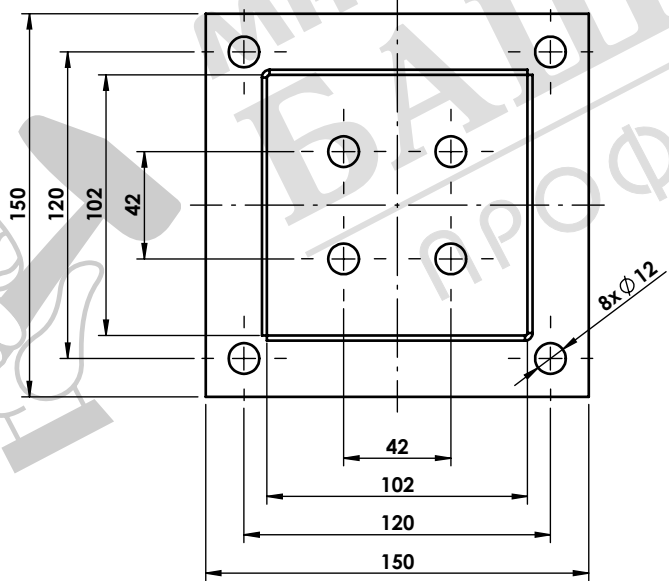
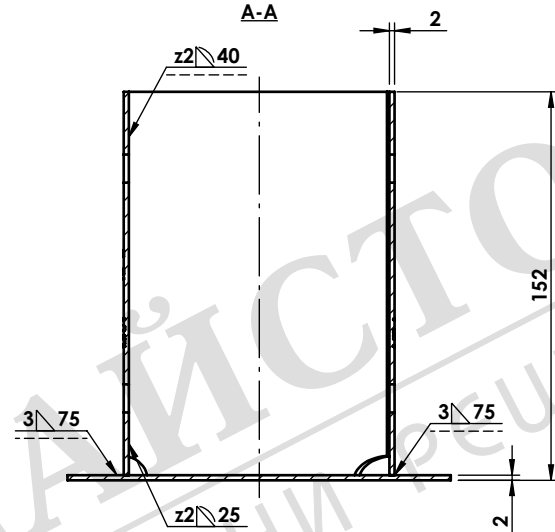
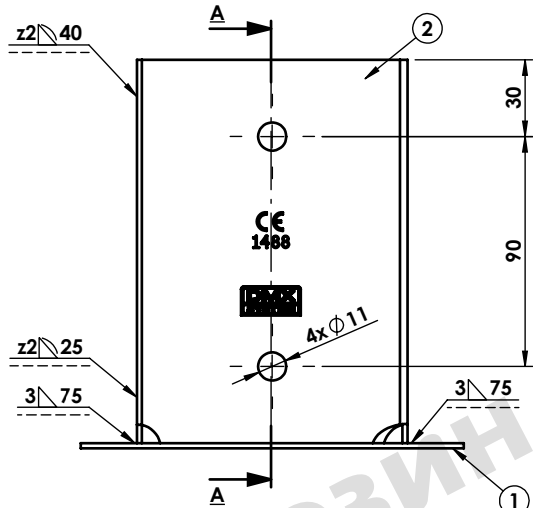

**Uwagi:**

1. Tolerancje ogólne wg. normy PN-EN 22768 mK.
2. Ostre krawędzie stępić.
3. Całość cynkować ogniowo wg. PN-EN ISO 1461.
4. Cechy nabijać na głębokość 0,1mm.

Poz.	Ilość	Nazwa	Opis	Materiał	Masa [kg]
2	2	Błacha boczna	PSP 100-B	S235	0.48
1	1	PSP-Podstawa 150	PSP P-150	S235	0.34

Projektował D.Kozłowski		Sprawdził -		Zatwierdził -		Waga -	
Ekspl. D.Kozłowski		Format A4	Skala 1:3	Materiał -	Masa 1,29 kg	Powierzchnia 17,00 dm <sup>2</sup>	Arkusze 1/1
Indeks -		Data 03.12.2020		Nazwa Podstawa słupa PSP 100			Arkusze 1/1
domax DOMAX Sp. z o.o.		PSP 100			Rewizja A		