

Ten dokument jest wyłączną własnością DOMAX Sp. z o.o. Nie może być kopiowany w całości, ani w części bez pisemnej zgody DOMAX Sp. z o.o. Jego zawartość nie może być udostępniana osobom trzecim, ani używana do nieautoryzowanych celów. Naruszenia będą ścigane.

Rewizja				
Rewizja	Opis	Data	Zmienił	Zatwierdził
A	Dodano cechy	29.10.2019	D. Kozłowski	
B	Zmiana promienia gięcia z R4 na R6	21.09.2020	D. Kozłowski	

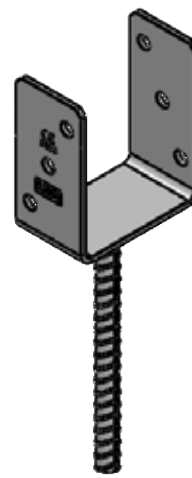
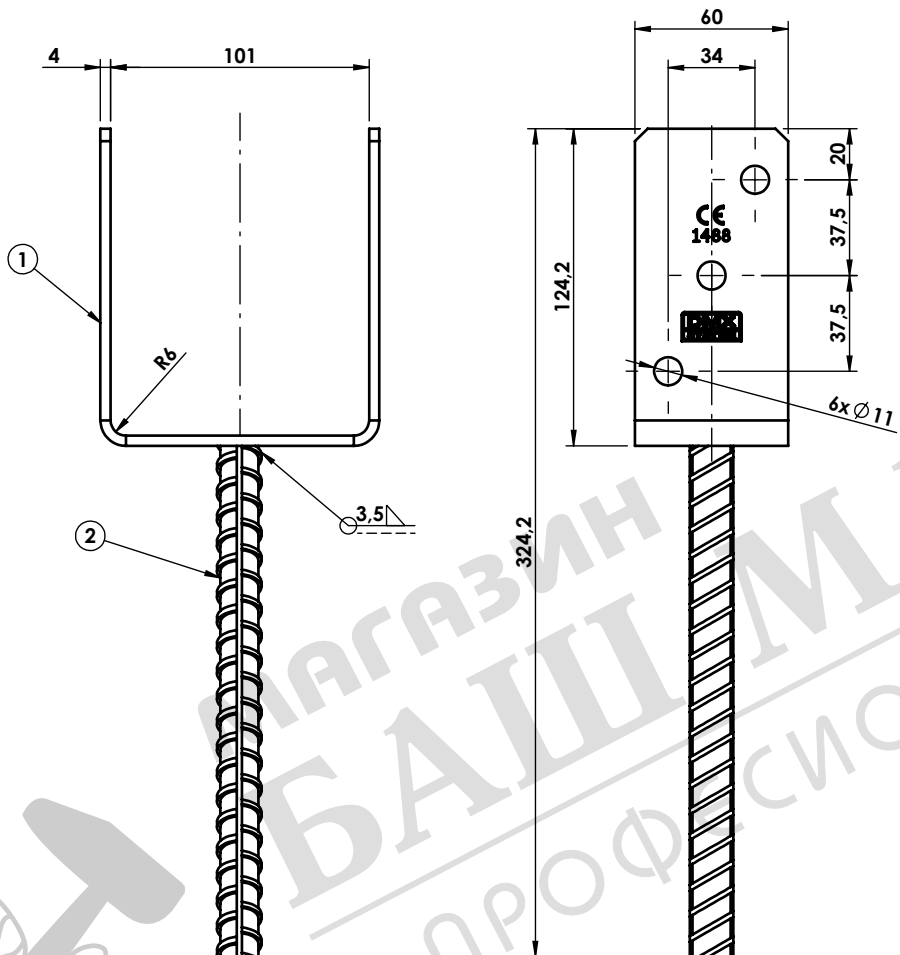

Uwagi:

1. Tolerancje ogólne wg. normy PN-EN 22768 mK.
2. Ostre krawędzie stępić.
3. Zabezpieczenie antykorozyjne Fe/Zn 12.

Poz.	Ilość	Nazwa	Opis	Materiał	Masa
2	1	Pręt zbrojeniowy	Ø 18-200	B500B	0,385
1	1	Blacha	x4-342x60	S235	0,628

Projektował D.Kozłowski		Sprawdził -		Zatwierdził -		Waga -	
Ekspl. D.Kozłowski		Format A4	Skala 1:3	Materiał	Masa 1,03kg	Powierzchnia 6,64 dm ²	
Indeks 4805	Data 21.09.2020	Podstawa słupa PS 100U					Aktualizacja 1 / 1
		PS 100 U					Rewizja B

