

de	Originalbetriebsanleitung	6	nb	Original bruksanvisning	57
en	Original instructions	9	nl	Originele gebruiksaanwijzing	60
fr	Notice d'utilisation d'origine	12	pl	Oryginalna instrukcja obsługi	63
es	Manual de instrucciones original	16	pt	Manual de instruções original	67
bg	Оригинална инструкция за експлоатация	19	ro	Manualul de utilizare original	70
cs	Původní návod k obsluze	23	sk	Originálny návod na obsluhu	73
da	Original brugsanvisning	26	sl	Originalna navodila za uporabo	76
el	Πρωτότυπο οδηγίων χρήσης	29	sv	Originalbruksanvisning	79
et	Originaalkasutusjuhend	33			
fi	Alkuperäiset käyttöohjeet	36			
hr	Originalne upute za uporabu	39			
hu	Eredeti használati utasítás	42			
it	Istruzioni d'esercizio originali	45			
ko	원본 사용 설명서	48			
lt	Originali naudojimo instrukcija	51			
lv	Originālā lietošanas pamācība	54			

SYSLITE KBS C



3

3-1

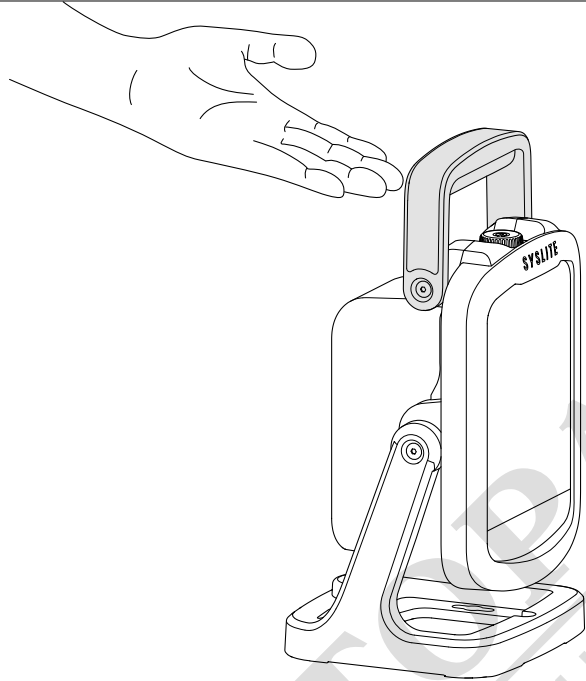
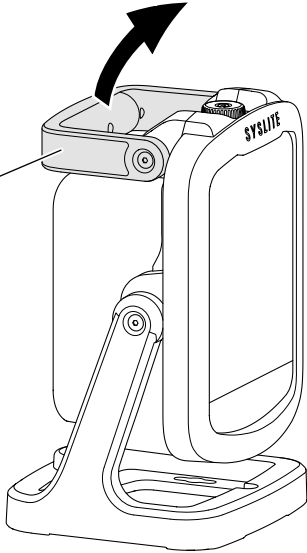

4

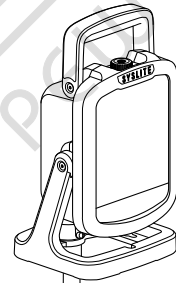
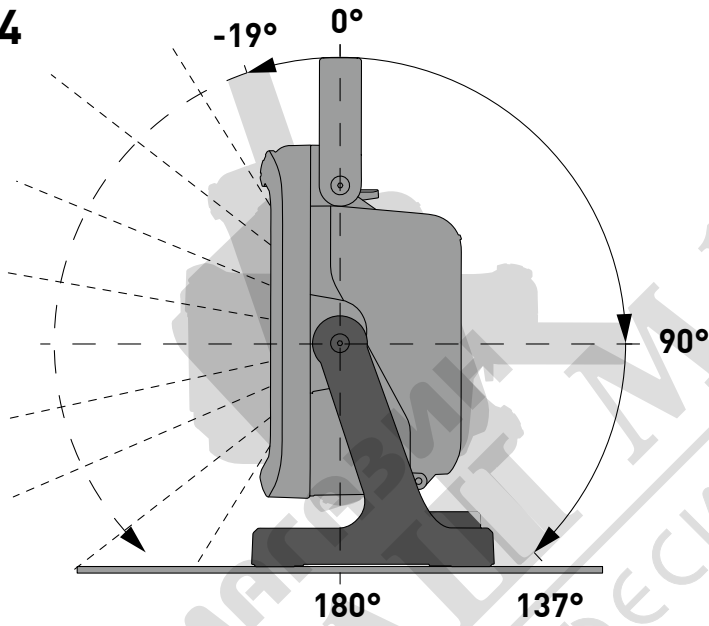

5

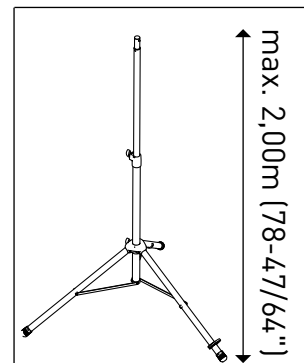
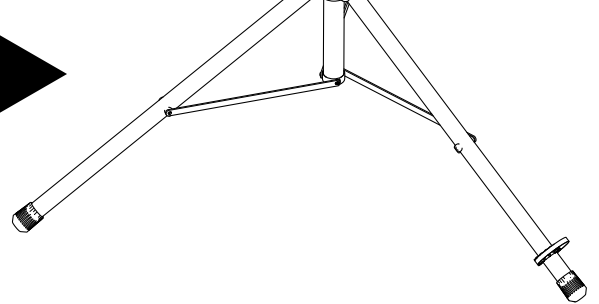
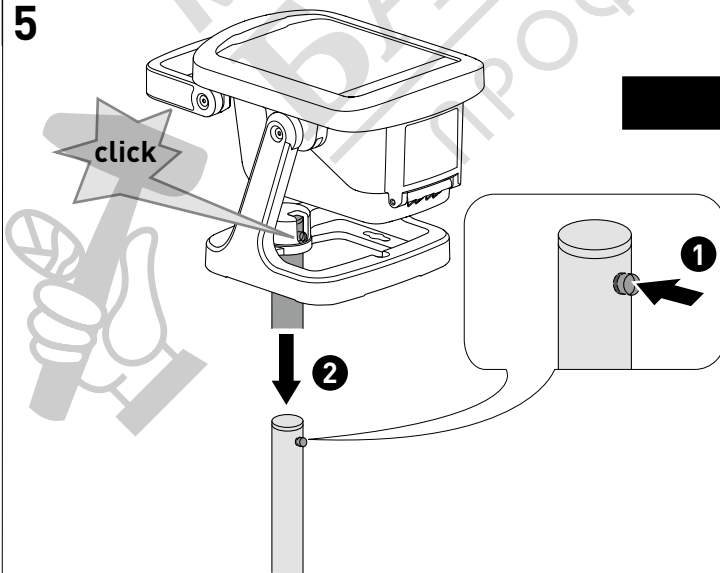

ST DUO 200

6

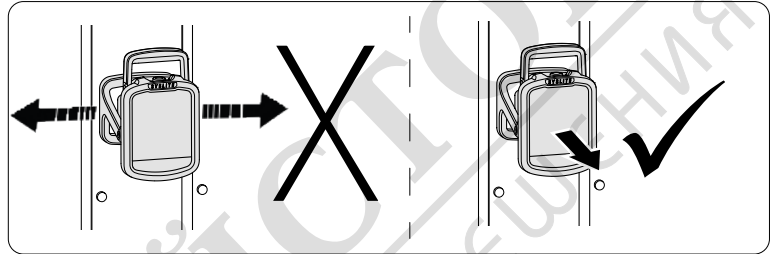
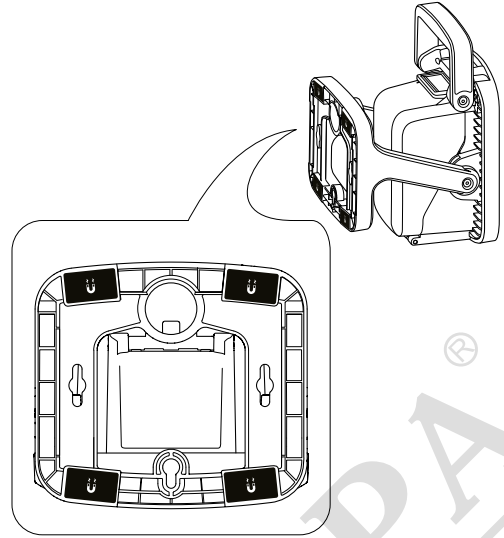
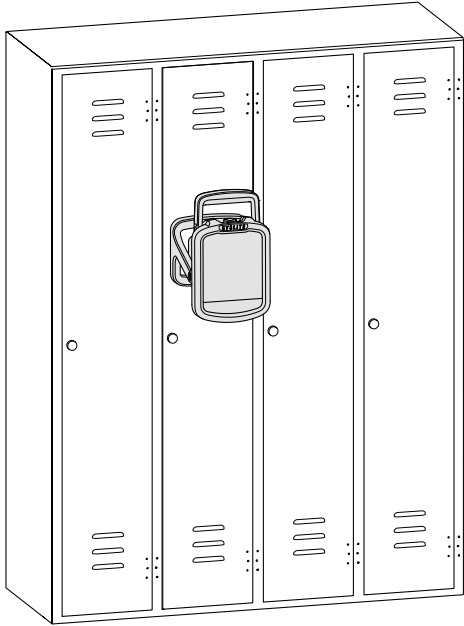

7A

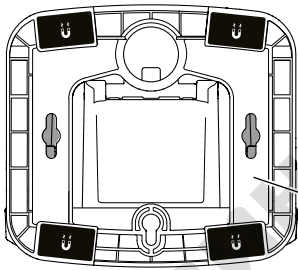

7-1

7B

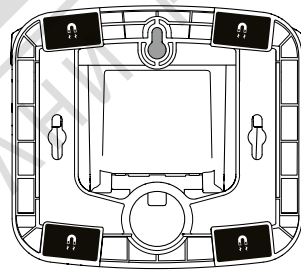
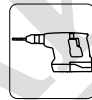

114 mm (4-1/2")

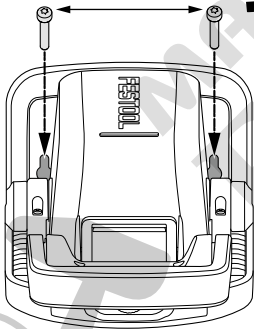



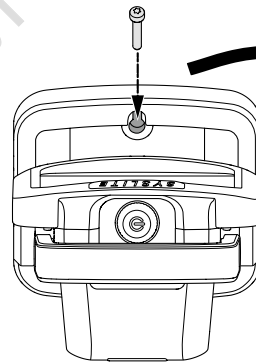
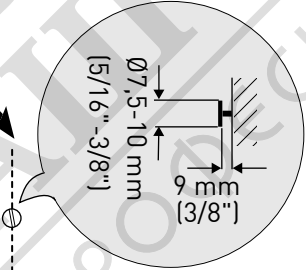



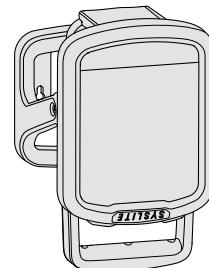
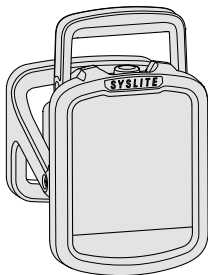
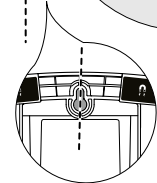



Ø7,5-10 mm
[5/16"-3/8"]
9 mm
[3/8"]



Ø7,5-10 mm
[5/16"-3/8"]
12 mm
[1/2"]



1 Символи

-  Предупреждение за обща опасност
-  Прочетете инструкцията за експлоатация, указанията за безопасност.
-  Предупреждение за магнитно поле
-  Забрана за лица с медицински импланти, чувствителни към магнетизъм.
-  Опасност от прищипване на ръце и пръсти.
-  Поставете акумулаторна батерия.
-  Изваждане на батерията.
-  Клас на защита III
-  Да не се изхвърля като битов отпадък.
-  Етикетиране за съответствие CE
-  Съвет, указание
- V Волт
-  Постоянен ток
- Wt Ват
- ta Максимална температура на околната среда
- °C Градуси по Целзий
- °F Градуси по Фаренхайт
- lm Лумени
- " Цол
- kg Килограм
- lb. Фунт

2 Правила за техниката на безопасност

 **ВНИМАНИЕ! Прочетете всички инструкции и указания за безопасна работа.** Пропуски при спазването на инструкциите и указанията за безопасна работа могат да доведат до токов удар, пожар и/или тежки наранявания.

Съхранявайте всички указания и инструкции за безопасна работа, за да може в бъдеще при нужда да се консултирате с тях.

Спазвайте инструкцията за експлоатация на зарядното устройство и на акумулаторната батерия.

- **Боравете внимателно с уреда.** Уредът може да излъчва топлина, която увеличава риска от пожар или експлозия.
- **Не работете с уреда в среда с опасност от експлозии.**
- **Не покривайте уреда, докато е в режим на работа.** Натрупването на топлина може да доведе до изгаряния и опасност от пожар.
- **Източникът на светлина може да се нагрее по време на работа.** Не докосвайте източника на светлина.
- **Предупреждение за вредно светлоизлъчване. Не поглеждате за дълго към светлинния лъч. Не насочвайте светлинния лъч към други лица или животни.** Съгласно IEC/EN 62471 за "Фотобиологична безопасност на лампи и системи от лампи" уредът е в свободната рискова група (рискова група 0 -> няма фотобиологична опасност).
- **Не използвайте уреда в уличното движение.** Уредът не е разрешен за осветяване в уличното движение.
- **Използвайте само акумулаторни батерии на Festool, предназначени за този уред.** Използването на други акумулаторни батерии може да доведе до наранявания и опасност от пожар.
- **Използвайте уреда само със затворен и фиксиран защитен капак.**
- **Опасност от прищипване при смяна на акумулаторната батерия или върнете на уреда.** Дръжте ръцете си далеч от опасната зона.
- **Осигурете стабилно положение, съответно сигурно закрепване при фиксиране към статив, с помощта на винтове или магнити. Уверете се, че окачването**

е достатъчно стабилно. При несигурна стойка, несигурно окачване или несигурно закрепване уредът може да падне и да причини наранявания или материални щети.

- **Уредът не е детска играчка.** Дръжте далеч от деца.
- Не използвайте уреда, ако е поврден.

3 Използване по предназначение

Акумулаторният прожектор е предназначен за преносимо, временно осветление на закрито и на открито.

Уредът **не** е подходящ за осветяване на помещения в домакинството.

 При употреба не по предназначение вина носи използващия.

4 Технически данни

Акумулаторен прожектор	KBS C
Номинално напрежение	18 V \equiv
Подходящи акумулаторни батерии	Серия BP 18 на Festool
LED светлинен поток	700 – 5.000 lm
Продължителност на осветлението при максимална яркост	30 min/Ah*
Тегло без акумулаторна батерия	2,19 kg (4,8 lb)
Температура на околната среда по време на употреба	-10 °C (14 °F) до +40 °C (104 °F)
Степен на защита	IP 54

* Капацитет на акумулаторната батерия (акумулаторните батерии не са включени в обхвата на доставката.)

5 Елементи на уреда

- [1-1]** Светлинен източник
- [1-2]** Бутон за вкл./изкл. / въртящо се копче за регулиране на интензитета на яркостта
- [1-3]** Индикация за капацитет
- [1-4]** Дръжка за носене
- [1-5]** Заклучване на защитния капак

[1-6] Защитен капак

[1-7] Стойка с магнитна долна част

[1-8] Букса за статива

Показаните или описани принадлежности отчасти не спадат към обема на доставката. Позованите изображения се намират в началото на указанието за употреба.

6 Акумулаторна батерия

Преди поставяне на акумулаторната батерия проверете чистотата на интерфейса на батерията. Замърсяването на интерфейса на батерията може да попречи на правилния контакт и да доведе до повреда на контактите.

Нарушен контакт може да доведе до прегряване и повреда на уреда.

[2A] Изваждане на батерията.

[2B]  Поставяне на акумулаторната батерия – до щракване на място.

 Допълнителна информация за акумулаторната батерия с индикация за капацитет ще намерите в инструкцията за експлоатация на акумулаторна батерия.

7 Пускане в действие

7.1 Вкл./изкл.

- ▶ Натиснете и задръжте бутона за вкл./изкл. **[1-2]**, за да включите и изключите уреда.
- ☑ Уредът стартира с най-ниския интензитет на яркостта.
- ▶ Регулирайте интензитета на яркостта с въртящото се копче **[1-2]**.
-  Достигането на най-яркия или най-тъмния интензитет на яркостта се сигнализира с еднократно мигане.

8 Работа

8.1 Състояние на зараждане на акумулаторната батерия

Ако долният светодиод на индикатора за капацитет **[1-3]** мига три пъти след включване, батерията е празна и трябва да се зареди.

Ако батерията е изтощена, устройството преминава в аварийен режим с намален интензитет на светлината след трикратно мигане и се изключва след десет минути.

8.2 Дръжка за носене [3]

Винаги носете уреда с напълно разгънатата дръжка за носене [3-1]. Дръжката за носене не трябва да се използва за окачване на уреда.

8.3 Възможности за поставяне

Ъгъл на поставяне [4]

Уредът може да се завърта в двете посоки.

Поставяне върху статив [5]

Внимание! Използвайте уреда само със статива ST DUO 200 на Festool. Общата височина на статива не бива да надвишава 2,0 м (78-47/64"). Спазвайте инструкциите за употреба на статива.

- ▶ Разгънете статива до ограничителя.
- ▶ Поставете уреда.
- ▶ Завъртете поставения уред, докато щракне на мястото си.

Закрепване с магнити [6]



ПРЕДУПРЕЖДЕНИЕ

Магнитното поле може да смуги или унищожи електронни или механични елементи и магнитно чувствителни уреди.

- ▶ Дръжте уреда далеч от електронни или механични елементи и уреди, чувствителни към магнетизъм, както и от медицински импланти, чувствителни към магнетизъм (напр. пейсмейкъри, имплантирани дефибрилатори).
- ▶ Предупреждавайте лицата с медицински импланти, чувствителни към магнетизъм, преди приближаването до магнити.

ПРЕДУПРЕЖДЕНИЕ! Не използвайте магнити на места, където при повреда на материала могат да бъдат наранени лица. При закрепване проверете дали силата на задържане е достатъчна. Ако е необходимо, закрепете лампата с въже, за да я предпазите от падане.



Внимание! Пръстите и ръцете могат да бъдат затиснати. Не поставяйте пръсти или ръце между магнитите и магнитната повърхност.

Проверете магнитната повърхност преди употреба и я почистете, ако е необходимо.

Не закрепвайте за чувствителни повърхности.

Закрепване на стената [7]

Стойката [7-1] има три поставки за инструмент.

ПРЕДУПРЕЖДЕНИЕ! Осигурете сигурно закрепване, съотв. достатъчно стабилно окачване на уреда.

[7A] Закрепване към двете външни поставки за инструмент посредством винтове.

[7B] Окачване към средната поставка за инструмент.

9 Техническо обслужване и поддържане

Обслужването на клиенти и ремонтите могат да се извършват само от производителя или от сервизни работилници. Използвайте само **оригинални резервни части на Festool.**

Още информация: www.festool.bg/сервиз



Светлинният източник на този уред е несменяем. Ако светлинният източник е достигнал края на експлоатационния си живот, целият уред трябва да бъде сменен.

- ▶ За да предотвратите щети, почиствайте уреда с мека, суха кърпа. Не използвайте разтворители.
- ▶ Поддържайте чисти контактните места на уреда, зарядното устройство и акумулаторната батерия.

10 Принадлежности

Номерата на поръчките на принадлежностите и инструментите ще намерите на www.festool.com.

11 Околна среда



Не изхвърляйте електроуреди, използвани батерии и акумулатори при битовите отпадъци. Уредите,

принадлежностите и опаковките трябва да бъдат разделно изхвърляни с мисъл за околната среда. Спазвайте валидните национални разпоредби.

Преди да изхвърлите стари батерии, акумулатори и лампи, отстранете ги от електрическия уред, без да ги унищожавате. Това позволява тяхното ефективно рециклиране..

Според европейската наредба използваните електроуреди трябва да се събират разделно и да бъдат предавани за рециклиране с мисъл за околната среда.

Български

Информация за пунктовете за събиране можете да намерите на адрес www.festool.com/environment.

Информация относно критични вещества:
www.festool.bg/reach

12 Общи указания

С настоящото Festool GmbH декларира, че KBS C директивата 2014/53/EU е спазена.

Пълната декларация за съответствие е достъпна на адрес: www.festool.com/declaration-of-conformity

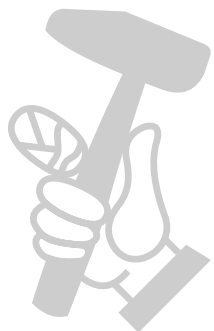

МАГАЗИН
БАШ МАЙСТОРА®
ПРОФЕСИОНАЛНИ РЕШЕНИЯ