

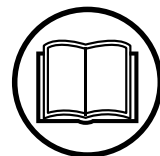

Husqvarna®



 Ръководство за експлоатация
Husqvarna Automower® 105



Преди да използвате продукта, прочетете внимателно ръководството за експлоатация и се уверете, че разбирате инструкциите.

BG, български

Съдържание

1 Въведение		6 Отстраняване на проблеми	
1.1 Поддръжка.....	3	6.1 Въведение – отстраняване на неизправности.....	33
1.2 Описание на продукта.....	3	6.2 Съобщения за неизправност.....	33
1.3 Общ преглед на продукта	4	6.3 Информационни съобщения.....	38
1.4 Символи върху машината.....	5	6.4 Индикаторна лампа в зареждащата станция..	39
1.5 Символи на дисплея.....	5	6.5 Симптоми.....	40
1.6 Символи на акумулаторната батерия.....	6	6.6 Открити са прекъсвания в проводника на контура.....	41
1.7 Общи инструкции за експлоатация.....	6	7 Транспортиране, съхранение и изхвърляне	
1.8 Общ преглед на структурата на менюто.....	7	7.1 Транспортиране.....	44
1.9 Дисплей.....	8	7.2 Съхранение.....	44
1.10 Клавиатура	8	7.3 Изхвърляне.....	44
2 Безопасност		8 Технически данни	
2.1 Информация за безопасност.....	9	8.1 Технически характеристики.....	45
2.2 Дефиниции за безопасност.....	10	9 Гаранция	
2.3 Инструкции за безопасност по време на работа.....	10	9.1 Гаранционни условия.....	47
3 Инсталиране			
3.1 Въведение – Монтиране.....	14		
3.2 Основни компоненти за инсталация.....	14		
3.3 Обща подготовка.....	14		
3.4 Преди да монтирате проводниците.....	14		
3.5 Монтиране на продукта.....	19		
3.6 За да фиксирате проводника с колчета.....	21		
3.7 Заравяне на граничния електрически проводник или водещия проводник.....	22		
3.8 Удължаване на граничния електрически проводник или водещия проводник.....	22		
3.9 След като монтирате продукта.....	22		
3.10 За да извършите настройки на продукта.....	23		
4 Операция			
4.1 Главен прекъсвач.....	28		
4.2 За стартиране на продукта.....	28		
4.3 Режими на работа.....	28		
4.4 Спиране на продукта.....	29		
4.5 За изключване на продукта.....	29		
4.6 За зареждане на акумулатора.....	29		
4.7 Регулиране на височината на рязане.....	29		
5 Поддръжка			
5.1 Въведение – поддръжка.....	30		
5.2 Почистване на продукта.....	30		
5.3 Смяна на ножовете.....	31		
5.4 Акумулаторна батерия.....	31		
5.5 Зимно обслужване.....	31		

1 Въведение

Сериен номер:

Номер на продукта:

Личен идентификационен номер:

Сериеният номер и номерът на продукта се намират върху типовата табелка на продукта и на кашона на продукта.

- Регистрирайте продукта си на www.husqvarna.com. Въведете сериения номер на продукта, номера на продукта и датата на покупката, за да регистрирате продукта си.

1.1 Поддръжка

Относно поддръжка за продукта говорете с Вашия сервизен дистрибутор на Husqvarna®.

1.2 Описание на продукта

Забележка: Husqvarna® редовно обновява външния вид и функциите на продуктите. Вижте *Поддръжка на страница 3*.

Продуктът е косачка робот. Продуктът е с акумулаторно захранване и реже тревата автоматично. Тя постоянно превключва от косене към зареждане и обратно. Моделът на движение е случаен, което означава, че моравата се коси равномерно и с по-малко износване. Граничният електрически проводник и водещият проводник управляват движението на продукта в работния участък. Сензорите в продукта усещат, когато той приближава до граничния електрически проводник. Предната част на продукта винаги минава през граничния електрически проводник на определено разстояние, преди продуктът да се завърти. Когато продуктът се натъкне на препятствие или се доближи до граничния електрически проводник, той избира нова посока.

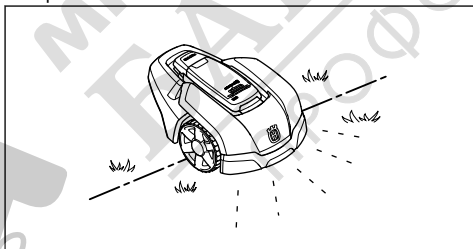

Операторът избира работните настройки чрез клавишите на клавиатурата. На дисплея се показват избраните и възможните работни настройки, а също и режимът на работа на продукта.

1.2.1 Техника на косене

Продуктът е без вредни емисии, лесен за използване и спестява енергия. Техниката на често косене подобрява качеството на тревата и намалява използването на торове. Не е необходимо тревата да се събира.

1.2.2 Намиране на зареждащата станция

Продуктът работи, докато състоянието на заряд на акумулатора стане ниско, след което продуктът тръгва към зареждащата станция. Водещият проводник е положен от зареждащата станция до отдалечената част на работната зона или през тесен проход. Водещият проводник е свързан с граничния електрически проводник и служи за полесно и по-бързо откриване на зареждащата станция от продукта.

24. Измервателен уред за подпомагане на монтирането на граничния електрически проводник (измервателният уред е отделно от кутията)
25. Захранване¹
26. Кабел за ниско напрежение
27. Сигнална лепенка
28. Кабелни маркери
29. Типова табелка (вкл. идентификационен код на продукта)

1.4 Символи върху машината

Върху продукта могат да се видят тези символи. Прочетете ги внимателно.



ПРЕДУПРЕЖДЕНИЕ: преди работа с продукта прочетете инструкциите за потребителя.



ПРЕДУПРЕЖДЕНИЕ: деактивирайте продукта, преди да работите по него или да го вдигате.



ПРЕДУПРЕЖДЕНИЕ: по време на работа стойте на безопасно разстояние от продукта. Дръжте ръцете и краката си далеч от въртящите се ножове.



ПРЕДУПРЕЖДЕНИЕ: не се возете върху продукта. Не поставяйте ръцете или краката си близо до или под продукта.

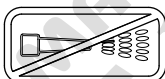

Не използвайте водоструйка или дори течаща вода за почистване на продукта.

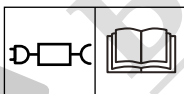

Използвайте отделно захранване, както е посочено на етикета с данни за продукта до символа.



Този продукт отговаря на изискванията на приложимите директиви на ЕС.



Този продукт отговаря на изискванията на приложимите директиви на Обединеното кралство.



Изхвърлянето на този продукт като обикновен домакински отпадък не е позволено. Осигурете рециклирането на продукта съгласно местните законови изисквания.



Шасито съдържа компоненти, които са чувствителни към електростатично разреждане (ESD). Освен това шасито трябва да бъде повторно запечатано по професионален начин. По тази причина шасито трябва да се отваря само от упълномощен сервизен техник. Нарушеното уплътнение може да доведе до цялостно или частично нарушаване на валидността на гаранцията.



Кабелът за ниско напрежение не трябва да се скъсява, удължава или съединява.

Не използвайте ножици близо до кабела за ниско напрежение. Внимавайте при подрязването на краищата на моравата, където са поставени кабелите.

1.5 Символи на дисплея



В меню *Таймер* можете да зададете кога продуктът да започне да коси моравата.



В меню *Защита* можете да избирате от 3 нива на защита.



В меню *Инсталация* можете да зададете ръчни настройки за инсталацията на продукта.



В меню *Настройки* можете да зададете общите настройки на продукта.



Продуктът няма да коси тревата поради функцията *Таймер*.

¹ Външният вид може да варира в зависимост от пазара



Индикаторът на батерията показва нивото на заряда на батерията. Когато продуктът се зарежда, символът мига.



Продуктът е в зареждащата станция, но батерията не се зарежда.



Продуктът е установен в *режим ECO*.

1.6 Символи на акумулаторната батерия



ПРЕДУПРЕЖДЕНИЕ: Литиевоионните батерии могат да експлодират или да причинят пожар, ако се разглобят, свържат накъсо или ако с тях се борави по груб начин. Не излагайте на вода, огън или висока температура.



Прочетете инструкциите за потребителя.



Не хвърляйте акумулаторната батерия в огън и не я излагайте на въздействието на източник на топлина.



Не потапяйте акумулаторната батерия във вода.

1.7 Общи инструкции за експлоатация

В инструкцията за експлоатация е приложена следната система за по-лесна употреба:

- Текстът в *курсив* е текст, който е показан на дисплея или е препратка към друг раздел в инструкцията за експлоатация.
- Текстът с **удебелен шрифт** е един от бутоните на продукта.



1.8 Общ преглед на структурата на менюто

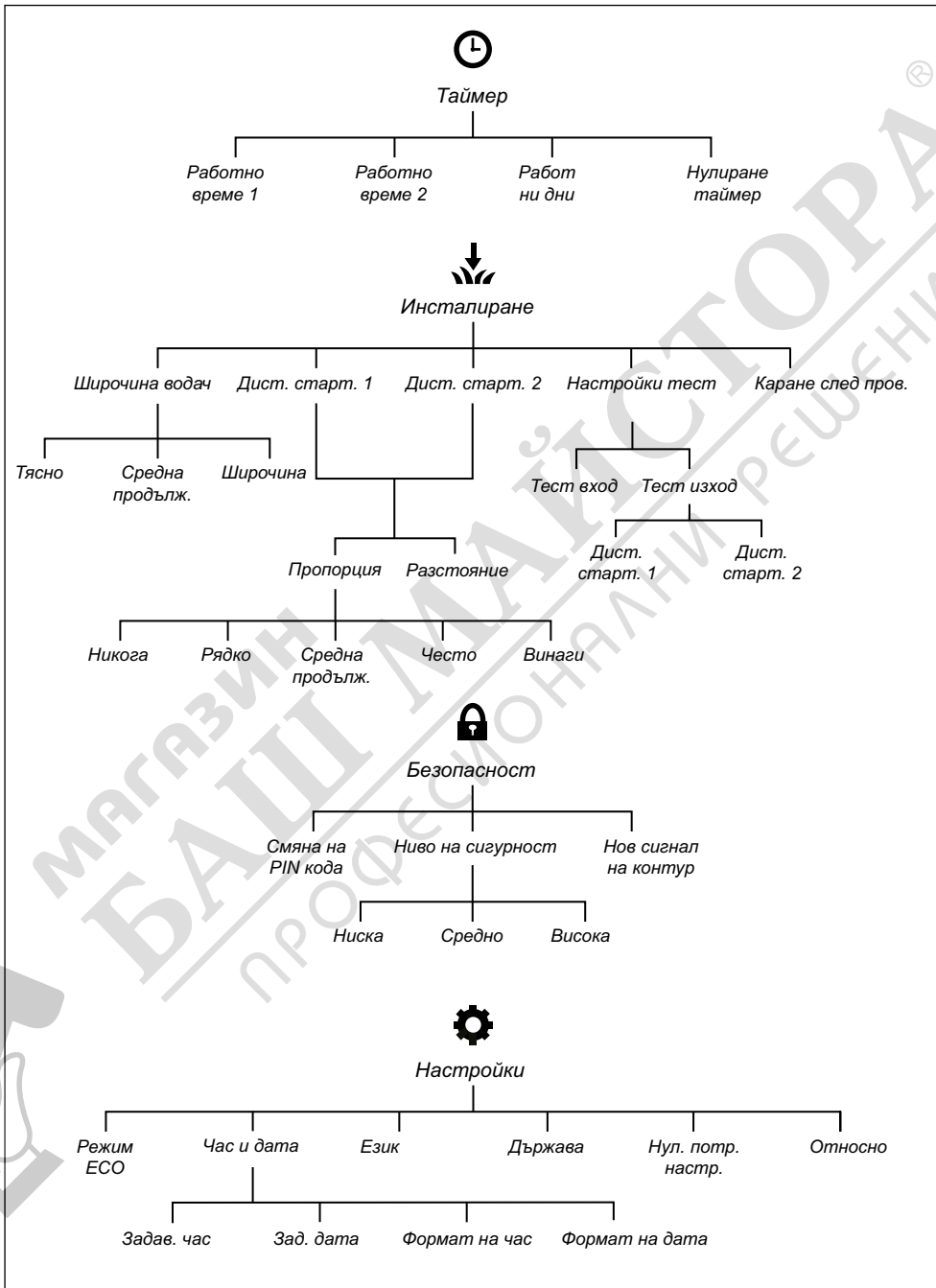

1.9 Дисплей

Дисплеят на продукта показва информация и настройките на продукта.

За достъп до дисплея натиснете бутона **STOP** (СТОП).

1.10 Клавиатура

За навигация в менюто използвайте клавиатурата на продукта. За достъп до клавиатурата натиснете бутона **STOP** (СТОП).

- Използвайте бутона **START** (A) за стартиране на работата на продукта.
- Използвайте 3-те бутона за **множествен избор** (B) за избиране на функциите, показани на дисплея над бутоните.
- Използвайте бутона за **избор на режим на работа** (C) за избиране на режима на работа на продукта.
- Използвайте бутоните с **цифри** (D) за въвеждане на личен идентификационен номер, час и дата.

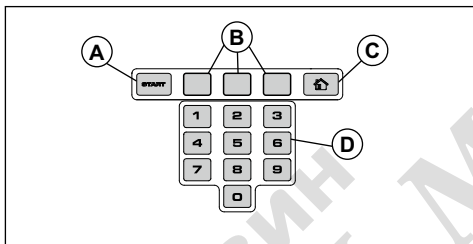

2 Безопасност

2.1 Информация за безопасност

2.1.1 ВАЖНО. ПРОЧЕТЕТЕ ВНИМАТЕЛНО ПРЕДИ УПОТРЕБА. ЗАПАЗЕТЕ ЗА БЪДЕЩА СПРАВКА

Операторът носи отговорност за нещастни случаи или опасности за други хора или имущество.

Това устройство не е предназначено за използване от хора (включително деца) с намалени физически, сетивни или умствени способности (които могат да повлияят на безопасната работа на продукта) или без знания и опит, освен ако не са под наблюдение или инструктирани за използването на устройството от човек, отговорен за тяхната безопасност.

Този уред може да се използва от деца на възраст от 8 години нагоре и лица с физически, сетивни или умствени способности или без знания и опит, ако са под надзор или са получили инструкции за безопасното използване на уреда и разбират свързаните с това рискове. Местните разпоредби може да поставят възрастови ограничения за оператора. Почистването и поддържането не трябва да се извършва от деца без надзор.

Никога не свързвайте захранването към контакт, ако щепселът или шнурът е повреден. Износен или повреден шнур увеличава риска от електрически удар.

Зареждайте акумулатора само чрез включената зареждаща станция. Неправилната употреба може да доведе до електрически удар, прегряване или изтичане на корозивна течност от акумулатора. В случай на теч на електролит измийте с вода/неутрализиращ агент. Потърсете медицинска помощ, ако влезе в контакт с очите.

Използвайте само оригинални акумулатори, препоръчани от производителя. Безопасността на изделието не може да бъде

гарантирана с различни от оригиналните акумулатори. Не използвайте акумулатори, които не се презареждат.

При изваждане на акумулатора машината трябва да се изключва от електрозахранващата мрежа.



ПРЕДУПРЕЖДЕНИЕ:

Ако се използва неправилно, продуктът може да е опасен.

злополука потърсете
медицинска помощ.



ПРЕДУПРЕЖДЕНИЕ:

Не използвайте продукта, когато в работната зона има хора, особено деца, или животни.

2.2 Дефиниции за безопасност

Предупреждения, знаци за внимание и бележки се използват за указване на особено важни части на инструкцията.



ПРЕДУПРЕЖДЕНИЕ: Използва се, ако има опасност от нараняване или смърт за оператора или за околните, ако не се спазват инструкциите в ръководството.



ВНИМАНИЕ: Използва се, ако има опасност от повреждане на машината, други материали или съседната зона, ако не се спазват инструкциите в ръководството.



ПРЕДУПРЕЖДЕНИЕ:

Дръжте ръцете и краката си далеч от въртящите се ножове. Никога не поставяйте ръцете или краката си близо до или под продукта, докато е включен.

Забележка: Използва се за предоставяне на повече информация, която е необходима в дадена ситуация.

2.3 Инструкции за безопасност по време на работа

2.3.1 Употреба

- Продуктът може да се използва само с оборудване, препоръчано от производителя. Всички други видове употреба се считат за неправилни. Инструкциите на производителя относно работата/поддръжката трябва да се спазват стриктно.
- Ако продуктът се използва на обществени места, около работния участък на продукта трябва да се поставят предупредителни знаци. Знаците трябва да съдържат следния текст:
Предупреждение! Автоматична косачка за трева! Пазете се от машината! Наблюдавайте децата!

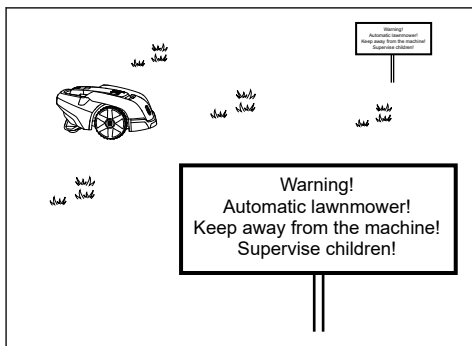

- Използвайте функцията **HOME (НАЧАЛО)** или изключете главния прекъсвач, ако в работния участък има хора, особено деца или животни. Препоръчва се да програмирате продукта да работи в часовете, когато в зоната не се извършва дейност. Вижте *За да извършите настройки на таймера на страница 23*. Имайте предвид, че някои същества, напр. таралежи, са активни през нощта. Възможно е същите да бъдат наранени от продукта.
- Не инсталирайте зареждащата станция, включително който и да било аксесоар, на място, което се намира под или на разстояние 60 cm/24 in от запалим материал. Не инсталирайте захранващия блок в леснозапалими среди. В случай на неизправност може да възникне нагряване на зареждащата станция и захранването и да създаде потенциален риск от пожар.
- Продуктът може да се управлява, поддържа и ремонтира само от лица, които са напълно осведомени за неговите специфични характеристики и правила за безопасност. Прочетете внимателно инструкцията за експлоатация и се уверете, че разбирате инструкциите, преди да използвате продукта.
- Модифицирането на оригиналната конструкция на продукта не е разрешено. Всички модификации са на Ваша собствена отговорност.
- Проверете дали върху моравата няма камъни, клони, инструменти, играчки или други предмети, които могат да повредят ножовете. Предмети по моравата също могат да причинят блокиране на продукта. Може да бъде необходима помощ за отстраняване на предмета, преди продуктът да може да продължи да коси. Преди отстраняване на блокиране винаги поставяйте главния прекъсвач в положение 0.

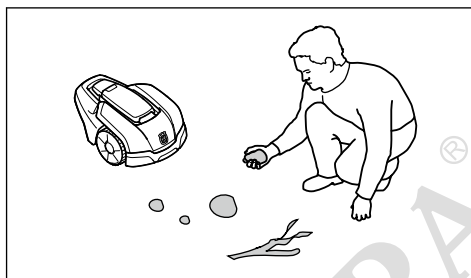

- Стартирайте продукта съгласно инструкциите. Когато главният прекъсвач е поставен на 1, пазете ръцете и краката си от въртящите се ножове. Никога не поставяйте ръцете или краката си под продукта.
- Никога не докосвайте движещи се опасни части, като режещия диск, преди напълно да са спрели.
- Никога не повдигайте и не носете продукта, когато главният прекъсвач е в положение 1.
- Никога не трябва да се допуска съприкосновение на продукта с хора или други живи същества. Ако човек или друго живо същество застане на пътя на продукта, той ще спре незабавно. Вижте *Спиране на продукта на страница 29*.
- Не поставяйте нищо върху продукта или неговата зареждаща станция.
- Не позволявайте продуктът да се използва с дефектен предпазител, режещ диск или корпус. Тя не трябва да се използва и с дефектни ножове, винтове, гайки или кабели. Никога не свързвайте и не докосвайте повреден кабел, преди да е изключен от захранването.
- Не използвайте продукта, ако главният прекъсвач не работи.
- Винаги изключвайте продукта чрез главния прекъсвач, когато продуктът не се използва. Продуктът може да се стартира само когато главният прекъсвач е поставен на 1 и е въведен правилният личен идентификационен номер.
- Продуктът никога не трябва да се използва по едно и също време с поливащи пръскачки. Използвайте функцията за таймер така, че продуктът и поливащата пръскачка никога да не работят едновременно. Вижте *За да извършите настройки на таймера на страница 23*.
- Husqvarna® не гарантира пълна съвместимост между продукта и други видове безжични системи, като дистанционни управления, радиопредаватели, слухови вериги, подземна електрическа защита за животни или други подобни.
- Вградената аларма е с много силен звук. Внимавайте особено когато с продукта се борави на закрито.

- Металните предмети в земята (например стоманобетон или защитни мрежи за къртици) могат да доведат до спиране. Металните предмети могат да причинят смущения в сигнала на контура и това да доведе до спиране.
- Температурата на работа и съхранение е 0 – 50 °C/32 – 122°F. Температурният диапазон за зареждане е 0 – 45°C/32 – 113°F. Твърде високите температури може да предизвикат повреждане на продукта.

2.3.2 Безопасност на акумулатора



ПРЕДУПРЕЖДЕНИЕ: Литиево-йонните акумулатори могат да експлодират или да причинят пожар, ако се разгложят, свържат накъсо, изложат на вода, огън или високи температури. Работете внимателно, не демонтирайте, не отваряйте акумулатора и не злоупотребявайте с него по електрически/механичен начин. Избягвайте съхранение при пряка слънчева светлина.

За повече информация относно акумулаторната батерия направете справка с *Акумулаторна батерия на страница 31*

2.3.3 Начин на вдигане и придвижване на продукта



ПРЕДУПРЕЖДЕНИЕ: Продуктът трябва да се изключи, преди да се вдига. Продуктът е дезактивиран, когато **главният прекъсвач** е в положение 0.



ВНИМАНИЕ: Не вдигайте продукта, когато е паркиран в зареждащата станция. Това може да повреди зареждащата станция и/или продукта. Натиснете **СТОП** и издърпайте продукта от зареждащата станция, преди да го вдигнете.

Безопасно придвижване от или в рамките на работната зона:

1. Натиснете бутона **СПИРАНЕ**, за да спрете продукта.

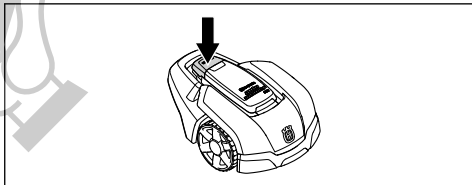

2. Поставете главния прекъсвач в положение 0.

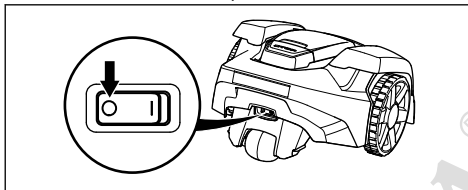

3. Носете продукта за дръжката с режещия диск далеч от тялото.

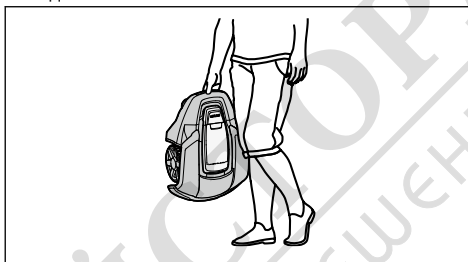

2.3.4 Поддръжка



ПРЕДУПРЕЖДЕНИЕ: Когато продуктът се обръща с горната част надолу, главният прекъсвач винаги трябва да е в положение 0.

Главният прекъсвач трябва да е зададен в положение 0 преди всякаква работа върху шасито, като почистване или смяна на ножовете.

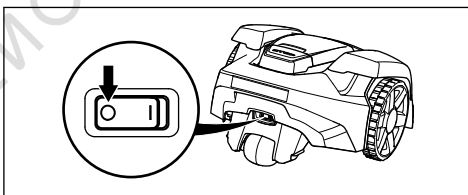

ВНИМАНИЕ: Никога не използвайте водоструйка или течаща вода за почистване на продукта. При почистването никога не използвайте разтворители.



ВНИМАНИЕ: Използвайте щепсела, за да изключите зареждащата станция преди всяко почистване или техническо обслужване на зареждащата станция или проводника на контура.

Преглеждайте продукта всяка седмица и сменяйте повредените или износени части. Вижте *Поддръжка на страница 30*.

2.3.5 В случай на гръмотевична буря

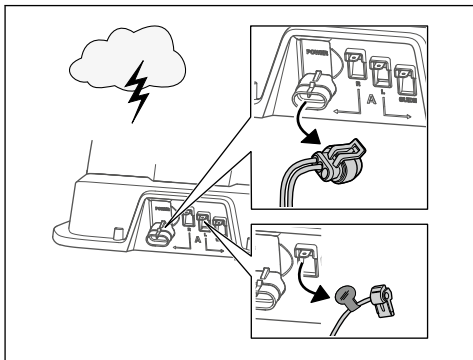

За да намалите риска от повреда на електрическите компоненти в продукта и зареждащата станция, препоръчваме всички връзки към зареждащата станция да са изключени (захранване, граничен електрически проводник и водещ проводник), ако съществува опасност от гръмотевична буря.

1. Маркирайте проводниците, за да опростите повторното свързване. Връзките на зареждащата станция са маркирани с R, L и GUIDE.
2. Разкачете всички свързани проводници и захранването.
3. Ако вече няма опасност от гръмотевични, свържете всички проводници и захранването. Важно е всеки от проводниците да се свърже на правилното място.



3 Инсталиране

3.1 Въведение – Монтиране



ПРЕДУПРЕЖДЕНИЕ: Прочетете и разберете главата за безопасност, преди да монтирате продукта.



ВНИМАНИЕ: Използвайте оригинални резервни части и инсталационни материали.

Забележка: Направете справка с www.husqvarna.com за повече информация относно монтирането.

3.2 Основни компоненти за инсталация

Инсталацията включва следните компоненти:

- Косачка робот, която автоматично коси моравата.
- Зареждаща станция, която има 3 функции:
 - Изпращане на управляващи сигнали по граничния електрически проводник.
 - Изпращане на управляващи сигнали по водещия проводник, така че продуктът да може да следва водещия проводник до определени отдалечени зони в градината и да може да намери своя път обратно към зареждащата станция.
 - Зареждане на продукта.
- Захранване, което е свързано със зареждащата станция и захранващ контакт 100 – 240 V.
- Контурен проводник, който е разположен около работната зона и около предмети и растения, които косачката робот трябва да заобикаля. Контурният проводник се използва като граничен електрически проводник и като водещ проводник.

3.3 Обща подготовка



ВНИМАНИЕ: Отвори с вода в моравата могат да доведат до повреждане на продукта.

Забележка: Преди началото на инсталацията прочетете главата относно инсталацията. Начинът, по който е направена инсталацията, влияе на качеството на работа на продукта. Поради тази

причина е важно внимателно да планирате инсталацията.

- Направете чертеж на работната зона и включете всички препятствия. Така по-лесно се виждат идеалните места за разполагане на зареждащата станция, граничния електрически проводник и водещия проводник.
- Маркирайте върху чертежа мястото на зареждащата станция, граничния електрически проводник и водещия проводник.
- Поставете върху чертежа знак на мястото, където водещият проводник се свързва с граничния електрически проводник. Вижте *Монтаж на водещия проводник на страница 21*.
- Запълнете дупките в моравата.
- Окосете тревата, преди да монтирате продукта. Уверете се, че тревата е с височина максимум 4 cm/1.6 in.

Забележка: През първите седмици след инсталацията нивото на шума, който се чува при косенето на тревата, може да е по-високо от очакваното. Когато продуктът коси тревата известно време, нивото на шума, който се чува, става много по-ниско.

3.4 Преди да монтирате проводниците

Можете да изберете да закрепите проводниците с колчета или да ги заровите. Можете да използвате 2-те процедури за един и същ работен участък.



ВНИМАНИЕ: Ако използвате вертикутир в работната зона, заровете граничния електрически проводник и водещия проводник, за да не ги повредите.

3.4.1 За да проверите къде да поставите зареждащата станция

- Поддържайте най-малко 3 m/9.8 ft свободно пространство пред зареждащата станция. Вижте *За да проверите къде да поставите водещия проводник на страница 18*.
- Оставете най-малко 1.5 m/4.9 ft свободно пространство отясно и отляво от центъра на зареждащата станция.
- Поставете зареждащата станция близо до захранващ контакт.

- Поставете зареждащата станция на равна повърхност.
- Опорната плоча на зареждащата станция не трябва да се огъва.

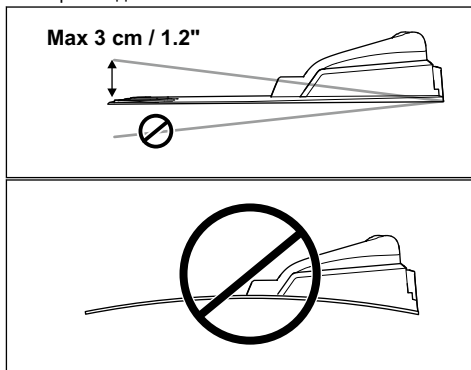

- Поставете зареждащата станция в долната част на работната зона.
- Поставете зареждащата станция в участък без напоителна система.
- Поставете зареждащата станцията на защитено от слънцето място.
- Ако зареждащата станция бъде монтирана на изолирана зона, не пропускате да свържете водещия проводник към изолираната зона. Вижте *Как се прави изолирана зона на страница 17*.

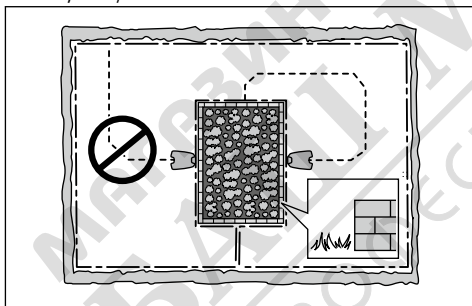

3.4.2 За да проверите къде да поставите захранването



ПРЕДУПРЕЖДЕНИЕ: Не режете и не удължавайте кабела за ниско напрежение. Има опасност от електрически удар.



ВНИМАНИЕ: Уверете се, че ножовете на продукта няма да отрежат кабела за ниско напрежение.



ПРЕДУПРЕЖДЕНИЕ:

Захранващият кабел и удължителният кабел трябва да са извън работната зона, за да се избегне повреда на кабелите.



ВНИМАНИЕ: Не навивайте във вид на намотка кабела за ниско напрежение и не го поставяйте под зареждащата платформа. Намотката може да предизвика смущения от сигнала от зареждащата станция.



- Поставете захранването в участък с покрив и защита от слънце и дъжд.
- Поставете захранването в участък с добро въздушно течение.
- Използвайте устройство за остатъчен ток (RCD) с максимален ток на задействане от 30 mA, когато свързвате захранването със захранващ контакт.

Като принадлежности се предлагат кабели за ниско напрежение с различни дължини.

3.4.3 За да проверите къде да поставите граничния електрически проводник



ВНИМАНИЕ: Между граничния електрически проводник и водни площи, наклони, пропасти или обществени пътища трябва да има бариера с височина най-малко 15 cm/6 in. Това ще предотврати повреда на продукта.



ВНИМАНИЕ: Не допускайте продуктът да работи върху чакъл.



ВНИМАНИЕ: Когато монтирате граничния електрически проводник, не го огъвайте под остри ъгли.



ВНИМАНИЕ: За внимателна работа без шум изолирайте всички препятствия, като дървета, корени и камъни.

Граничният електрически проводник трябва да оформи контур около работната зона. Датчиците

в продукта отчитат кога той се приближава до граничния електрически проводник и тогава продуктът избира друга посока. Всички части на работната зона трябва да са на най-много 15 m/50 ft от граничния електрически проводник.

За по-лесна връзка между водещия проводник и граничния електрически проводник се препоръчва да направите ухо на мястото, където водещият проводник ще бъде свързан. Направете ухото, използвайки приблизително 20 cm/8 in от граничния електрически проводник.

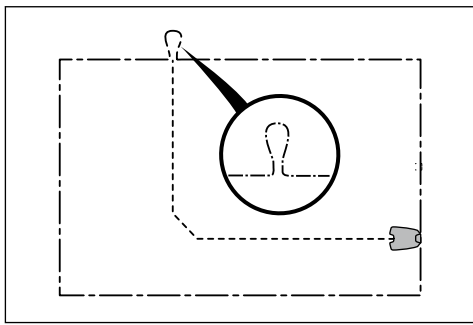

Забележка: Направете скица на работната зона, преди да монтирате граничния електрически проводник и водещия проводник.

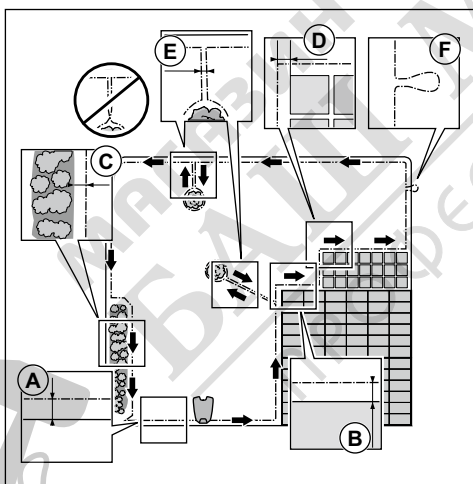

- Поставете граничния електрически проводник около цялата работна зона (A). Съобразете разстоянието между граничния електрически проводник и препятствията.
- Поставете граничния електрически проводник на 30 cm/12 in (B) от препятствие, което е с височина, по-голяма от 5 cm/2 in.

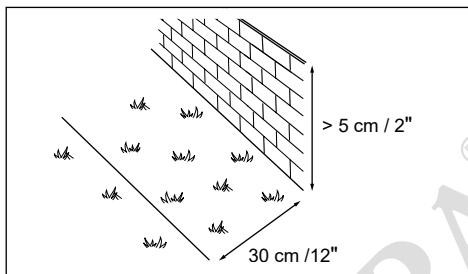

- Поставете граничния електрически проводник на 20 cm/8 in (C) от препятствие, което е с височина 1-5 cm/0.4-2 in.

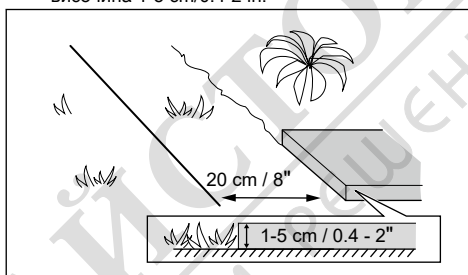

- Поставете граничния електрически проводник на 5 cm/2 in (D) от препятствие, което е с височина, по-малка от 1 cm/0.4 in.

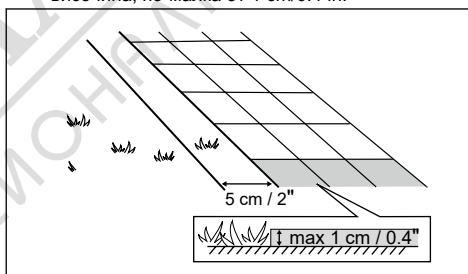

- Ако имате павирана пътека, която е на нивото на моравата, поставете граничния електрически проводник под паважа.

Забележка: Ако паважът е с ширина най-малко 30 cm/12 in, използвайте фабричната настройка на функцията *Каране след пров.*, за да окосите всичката трева в съседство с паважа. Направете справка с *За да зададете функцията Drive Past Wire (Движение след проводника)* на страница 25.

- Ако правите изолирана зона, приблизете една до друга частите на граничния електрически проводник, които водят до и излизат от изолираната зона (E). Поставете проводниците на едно и също колче. Направете справка с *Как се прави изолирана зона* на страница 17.

- Направете ухо (F) там, където водещият проводник трябва да се свърже с граничния електрически проводник.

3.4.3.1 За да поставите граничния електрически проводник върху склон

Продуктът може да работи по 25% наклон. Зоните с твърде голям наклон трябва да бъдат изолирани с граничния електрически проводник. Наклонът (в %) се изчислява като височина на метър. Например: 10 cm/100 cm = 10%.

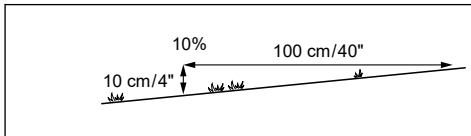

- За склонове в работния участък, по-стръмни от 25%, изолирайте склона с граничния електрически проводник.
- За склонове, по-стръмни от 15% по протежение на външния край на моравата, разположете граничния електрически проводник на 20 cm/8 in (A) от края.

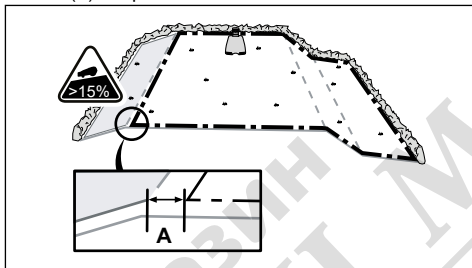

- За склонове, които са в съседство с обществен път, поставете бариера на минимум 15 cm/6 in по протежение на външния край на склона. Като бариера можете да използвате стена или ограда.

3.4.3.2 Проходи

Проходът е част, която е с граничен електрически проводник от двете страни и която свързва 2 участъка на работната площ. Разстоянието между граничния електрически проводник от всяка страна на прохода трябва е минимум 60 cm/24 in.

Забележка: Ако проходът е с ширина, по-малка от 2 m/6.5 ft, монтирайте водещ проводник през прохода.

Минималното препоръчително разстояние между водещия проводник и граничния електрически проводник е 30 cm/12 in. Продуктът винаги се движи отляво на водещия проводник, гледано с лице към зареждащата станция. Препоръчваме да има

колкото е възможно по-голяма свободна площ от лявата страна на водещия проводник (A).

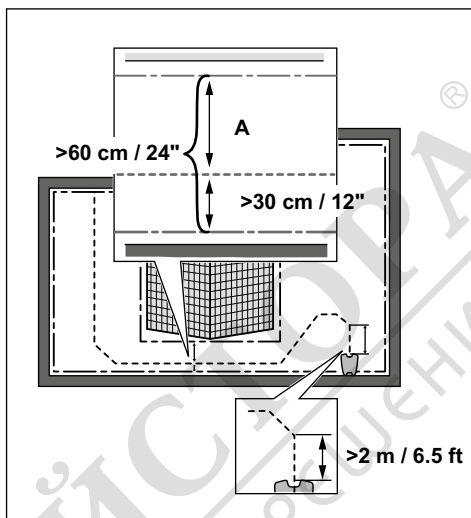

3.4.3.3 Как се прави изолирана зона



ВНИМАНИЕ: Не допускайте пресичане на секциите на граничния електрически проводник. Секциите на граничния електрически проводник трябва да бъдат паралелни.



ВНИМАНИЕ: Не поставяйте водещия проводник така, че да пресича граничния електрически проводник.



ВНИМАНИЕ: Изолирайте или отстранете препятствия, чиято височина е по-малко от 15 cm/5.9 in. Изолирайте или отстранете препятствия, които са леко издигнати, например камъни, дървета или корени. Това ще предотврати повреда на ножовете на продукта.

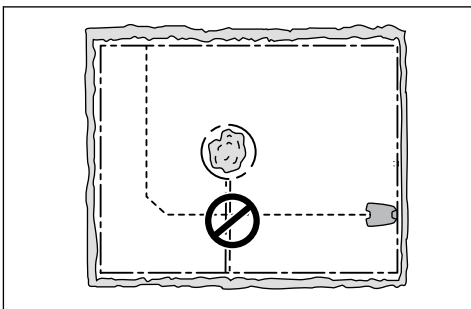

За да направите изолирана зона: изолирайте работната зона с граничния електрически проводник. Препоръчваме да изолирате всички стабилни обекти в работната зона.

Някои препятствия са устойчиви на сблъсък, например дървета или храсти, чиято височина е по-голяма от 15 cm/5.9 in. Продуктът ще се блъсне в препятствието и след това ще избере друга посока.

- Поставете граничния електрически проводник до и около препятствието, за да направите изолирана зона.
- Съберете 2-те части на граничния електрически проводник, които отиват към и се връщат от изолираната зона. Това ще накара продукта да премине през проводника.
- Поставете 2-те части на граничния електрически проводник на едно и също колче.

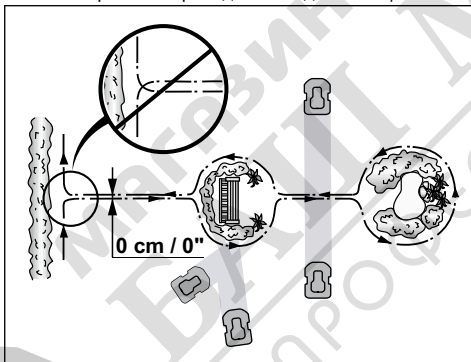

3.4.3.4 Как се прави вторичен участък

Направете вторичен участък (B), ако работният участък има 2 части, които не са свързани с проход. Работният участък със зареждащата станция е основният участък (A).

Забележка: Продуктът трябва да бъде придвижен ръчно между основния и вторичния участък.

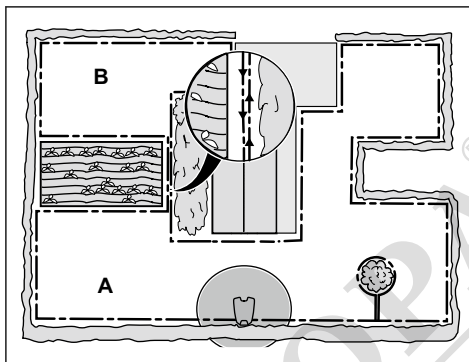

- Поставете граничния електрически проводник около вторичния участък (B) за да направите изолирана зона. Вижте *Как се прави изолирана зона на страница 17*.

Забележка: Граничният електрически проводник трябва да оформи единен контур около целия работен участък (A + B).

Забележка: Когато продуктът коси трева във вторичния участък, трябва да бъде избран режимът *MAN* (РЪЧНО). Вижте *Режими на работа на страница 28*.

3.4.4 За да проверите къде да поставите водещия проводник

- Поставете водещия проводник по линия, която е най-малко на 2 m/7 ft пред зареждащата станция.
- Осигурете възможно най-много свободно място отляво на водещия проводник при положение с лице към зареждащата станция. Вижте *Широчина водач на страница 24*.
- Поставете водещия проводник на най-малко 30 cm/12 in от граничния електрически проводник.
- Когато монтирате водещия проводник, не го огъвайте под остри ъгли.

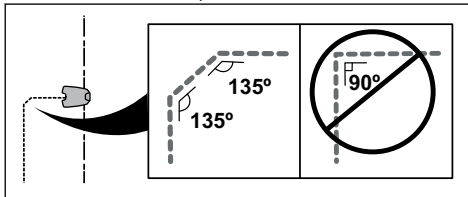

- Ако в работния участък има склон, поставете водещия проводник диагонално на склона.

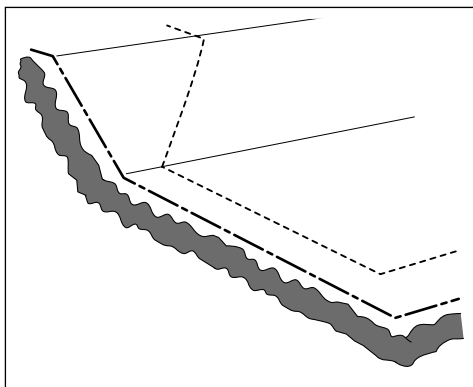

3.4.5 Примери на работен участък

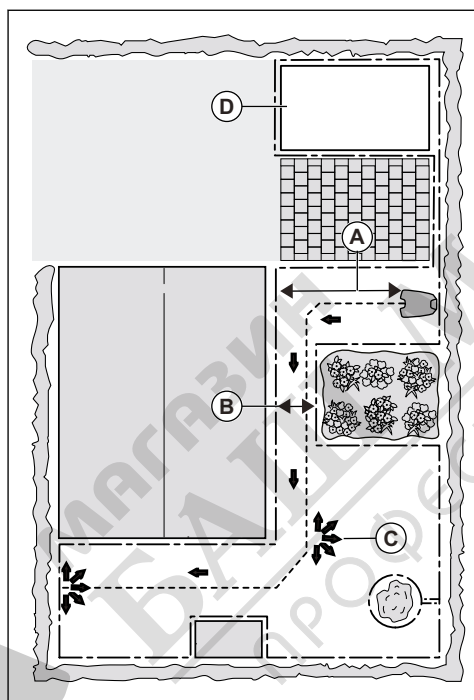

- Ако зареждащата станция е поставена в малък участък (A), тогава се погрижете разстоянието до граничния електрически проводник да бъде най-малко 3 m/10 ft.
- Ако работната зона има проход (B), минималното разстояние между граничните електрически проводници е 2 m/6.6 ft, ако не е инсталиран водещ проводник. При инсталиран водещ проводник в прохода минималното

разстояние между граничните електрически проводници е 60 cm/24 in.

- Ако работният участък има части, свързани с тесен проход (B), можете да настроите продукта да спре да следва водещия проводник след известно разстояние (C). Настройките могат да бъдат променени в *Дист. старт. 1* на [страница 24](#).
- Ако работният участък включва вторичен участък (D), вижте *Как се прави вторичен участък* на [страница 18](#). Поставете продукта във второстепенната зона и изберете режим на работа *Ръчно*.

3.5 Монтиране на продукта

3.5.1 Инструменти за инсталация

- Чук/пластмасов чук: за улесняване на поставянето на колчетата в земята.
- Резец/права лопата: за заравяне на граничния електрически проводник.
- Комбинирани клещи: за рязане на граничния електрически проводник и съединяване на конекторите.
- Раздвижни клещи: за съединяване на съединителите.

3.5.2 За инсталиране на зареждащата станция



ПРЕДУПРЕЖДЕНИЕ: Спазвайте националните разпоредби за електрическа безопасност.



ПРЕДУПРЕЖДЕНИЕ: Продуктът трябва да се използва само с предоставения от Husqvarna® захранващ блок.



ПРЕДУПРЕЖДЕНИЕ: Не поставяйте захранването на такава височина, при която има опасност същото да попадне във вода. Не поставяйте захранването на земята.



ПРЕДУПРЕЖДЕНИЕ: Не запечатвайте захранването. Кондензираната вода може да навреди на захранването и да увеличи риска от електрически удар.



ПРЕДУПРЕЖДЕНИЕ: Опасност от електрически удар. Когато захранването се свързва със захранващ контакт, монтирайте го само към устройство за дефектнотокова защита (RCD) с максимален ток на задействане от 30 mA. Приложимо за САЩ/Канада. Ако захранването се монтира на открито: Опасност от електрически удар. Монтирайте само към затворен контакт GFCI от клас А (RCD), който има устойчив атмосферни влияния корпус с поставена или отстранена капачка на контакта.



ВНИМАНИЕ: Не пробивайте нови отвори в зареждащата платформа.



ВНИМАНИЕ: Не стъпвайте върху опорната плоча на зареждащата станция.



ПРЕДУПРЕЖДЕНИЕ: Захранващият кабел и удължителният кабел трябва да са извън работната площ, за да се избегне повреда на кабелите.



ПРЕДУПРЕЖДЕНИЕ: Уверете се, че щифтовете на кабела за ниско напрежение и захранващият блок са чисти и сухи, преди да ги свържете.

Когато свързвате захранването, използвайте само захранващ контакт, свързан с устройство за дефектнотокова защита (RCD).

1. Прочетете и разберете инструкциите за мястото на поставяне на зареждащата станция. Вижте *За да проверите къде да поставите зареждащата станция на страница 14*.
2. Поставете зареждащата станция в избрания участък.

Забележка: Не закрепвайте зареждащата станция към земята с винтове, докато не бъде монтиран водещият проводник. Вижте *Монтаж на водещия проводник на страница 21*.

3. Свържете кабела за ниско напрежение към зареждащата станция.
4. Поставете захранването на минимална височина 30 cm/12 in.

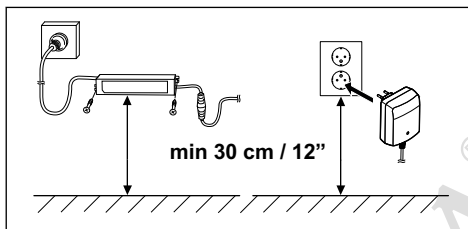

5. Свържете захранващия кабел към захранващ контакт с напрежение 100 – 240 V.

Забележка: Когато зареждащата станция е свързана, зареждането на продукта е възможно. Поставете продукта в зареждащата станция, докато се полагат граничният електрически проводник и водещият проводник. Включете продукта, за да стартирате зареждането. Вижте *Главен прекъсвач на страница 28*. Не продължавайте с настройките на продукта, преди монтажът да приключи.

6. Поставете кабела за ниско напрежение в земята с колчета или зарове кабела. Направете справка с *За да фиксирате проводника с колчета на страница 21* или *Заравяне на граничния електрически проводник или водещия проводник на страница 22*.
7. След приключване на монтажа на граничния електрически проводник и водещия проводник свържете проводниците към зареждащата станция. Вижте *Монтаж на граничния електрически проводник на страница 20* и *Монтаж на водещия проводник на страница 21*.
8. След монтирането на водещия проводник закрепете зареждащата станция към земята с предоставените винтове. Вижте *Монтаж на водещия проводник на страница 21*.

3.5.3 Монтаж на граничния електрически проводник



ВНИМАНИЕ: Не навивайте във вид на намотка оставащия проводник. Намотката създава смущения в продукта.

1. Поставете граничния електрически проводник около целия работен участък. Започнете и завършете монтирането зад зареждащата станция.
2. Отворете съединението и поставете граничния електрически проводник в него.

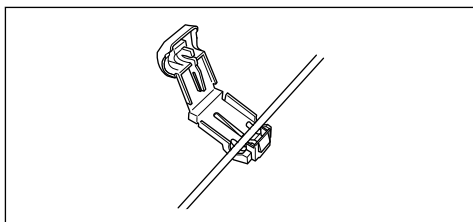

- Затворете конектора с клещи.

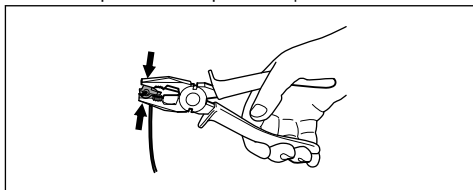

- Отрежете граничния електрически проводник на 1-2 cm/0.4-0.8 in над всеки от конекторите.
- Натиснете десния конектор върху обозначения с "R" метален щифт на зареждащата станция.
- Натиснете левия конектор върху обозначения с "L" метален щифт на зареждащата станция.

3.5.4 Монтаж на водещия проводник



ВНИМАНИЕ: Сдвоените кабели или винтов клемен блок, изолиран с изолационна лента, не са достатъчно добри наставяния. Влагата от почвата причинява окисляване на проводника и след време това води до прекъсване на веригата.

- Отворете съединението и поставете водещия проводник в него.
- Затворете конектора с клещи.
- Отрежете водещия проводник на 1-2 cm/0.4-0.8 in над всеки от конекторите.
- Натиснете водещия проводник през слота в зареждащата платформа.
- Натиснете конектора върху обозначения с "GUIDE" метален щифт на зареждащата станция.
- Изключете захранването на зареждащата станция от контакта.
- Поставете края на водещия проводник в ухото на граничния електрически проводник.
- Отрежете граничния електрически проводник с клещи-резачки.
- Свържете водещия проводник към граничния електрически проводник със съединител.

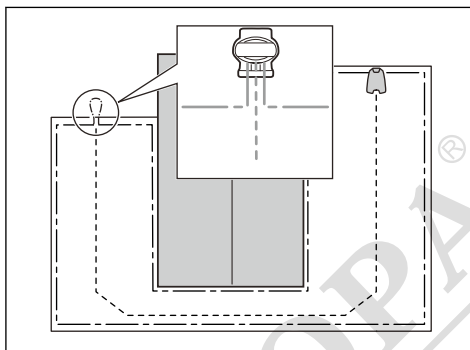

- Поставете 2-та края на граничния електрически проводник и края на водещия проводник в съединителя.

Забележка: Уверете се, че можете да видите краищата на проводниците през прозрачната част на съединителя.

- Натиснете капака на съединителя с регулируеми клещи, за да прикрепите проводниците в съединителя.

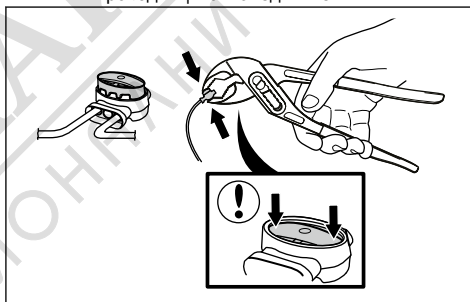

- Закрепете направляващия проводник с колчета към земята или заревете направляващия проводник в земята. Направте справка с *За да фиксирате проводника с колчета на страница 21* или *Заряване на граничния електрически проводник или водещия проводник на страница 22*.
- Свържете зареждащата станция към захранващия контакт.

3.6 За да фиксирате проводника с колчета



ВНИМАНИЕ: Уверете се, че колчетата задържат граничния електрически проводник и водещия проводник по отношение на земята.



ВНИМАНИЕ: Косенето на тревата твърде ниско веднага след инсталацията може да повреди изолацията на проводника. Повреждането на изолацията може да не доведе до смущения до няколко седмици или месеца по-късно.

1. Поставете граничния електрически проводник и водещия проводник на земята.
2. Поставете колчетата на максимално разстояние от 75 cm/30 in едно от друго.
3. Забийте колчетата в земята с чук или с пластмасов чук.

Забележка: След няколко седмици проводникът обрасва с трева и не се вижда.

3.7 Заравяне на граничния електрически проводник или водещия проводник

- Направете канал в земята с резец или с права лопата.
- Поставете граничния електрически проводник или водещия проводник на 1-20 cm/0.4-8 в земята.

3.8 Удължаване на граничния електрически проводник или водещия проводник

Забележка: Удължете граничния електрически проводник или водещия проводник, ако същият е прекалено къс за работния участък. Използвайте оригинални резервни части, например, съединители.

1. Изключете захранването на зареждащата станция от контакта.
2. Отрежете граничния електрически проводник или водещия проводник с клещи-резачки на мястото, където трябва да се монтира удължението.
3. Добавете проводник на мястото, където трябва да се инсталира удължението.
4. Поставете граничния електрически проводник или водещия проводник на мястото.
5. Поставете краищата на проводника в съединител.

Забележка: Уверете се, че можете да видите краищата на граничния електрически

проводник или водещия проводник през прозрачната област на съединителя.

6. Натиснете капака на съединителя с регулируеми клещи, за да прикрепите проводниците в съединителя.

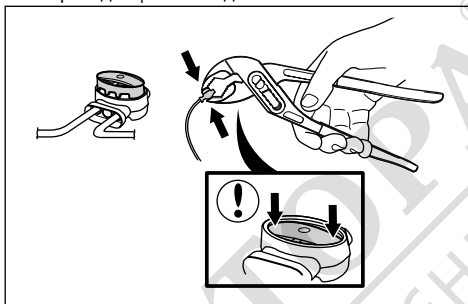

7. Използвайте колчетата, за да поставите граничния електрически проводник или водещия проводник на мястото му.
8. Свържете зареждащата станция към захранващия контакт.

3.9 След като монтирате продукта

3.9.1 За визуална проверка на зареждащата станция

1. Уверете се, че светодиодният индикатор на зареждащата станция свети в зелено.

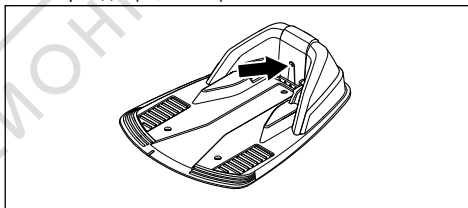

2. Ако светодиодният индикатор не свети в зелено, проверете монтирането. Вижте *Индикаторна лампа в зареждащата станция на страница 39* и *За инсталиране на зареждащата станция на страница 19*.

3.9.2 За да извършите базови настройки

Преди първоначалното пускане на продукта трябва да извършите базови регулировки.

1. Поставете продукта в зареждащата станция.
2. Включете продукта.
3. Натиснете бутоните със **стрелки** и бутона **ОК**. Изберете език, държава, дата, час и въведете личен идентификационен номер.

Забележка: За някои модели е необходим фабричен личен идентификационен номер, преди да изберете личен идентификационен номер. Не може да се използва 0000 като личен идентификационен номер.

4. Натиснете бутона **Start** и затворете капака, за да стартирате процес на калибриране на продукта.

Забележка: Ако акумулаторът е с много нисък заряд, е необходимо батериите да бъдат заредени напълно, преди да започне калибрирането. Направете справка с *Калибриране на страница 23*.

Забележка: Запишете личния идентификационен номер. Направете справка с *Въведение на страница 3*.

3.9.3 Калибриране

Процесът на калибриране е автоматичен. След като са извършени базовите настройки, продуктът се отдалечава от зареждащата станция и спира, докато калибрира някои от настройките на продукта. Когато калибрирането е завършено, продуктът започва да коси.

3.10 За да извършите настройките на продукта

Използвайте разпределителното табло, за да зададете всички настройки на продукта. На разпределителното табло има дисплей и клавиатура, а менютата предлагат достъп до всички функции. Функциите имат фабрични настройки, които са приложими за повечето работни зони, но тези настройки могат да бъдат адаптирани и към условията на всяка работна зона.

3.10.1 Структура на менюто

Главното меню съдържа:

- Таймер
- Инсталиране
- Безопасност
- Настройки

Направете справка с *Общ преглед на структурата на менюто на страница 7*.

3.10.2 За да получите достъп до менюто

1. Натиснете бутона **STOP (СТОП)**.
2. Въведете с клавиатурата личния идентификационен номер.
3. Натиснете бутона за **множествен избор**.

3.10.3 За да извършите настройките на таймера



Забележка: Задайте *Таймер*, ако работната зона е по-малка от 600 m²/0.15 акра, за да се избегне износването на моравата и на продукта.

3.10.3.1 За настройване на таймера

1. Изпълнете стъпки 1 – 3 в *За да получите достъп до менюто на страница 23*.
2. Използвайте бутоните за **множествен избор** за придвижване в структурата на менюто, за да изберете *Timer (Таймер)*.
3. Използвайте бутоните за **множествен избор**, за да изберете *Work hours 1 (Работно време 1)* или *Work hours 2 (Работно време 2)*.
4. Въведете часа чрез **бутоните с цифри**.
5. Натиснете **OK**.
6. Използвайте бутоните за **множествен избор**, за да изберете *Work days (Работни дни)*.
7. Използвайте бутоните за **множествен избор**, за да изберете дните, в които продуктът ще работи.
8. Натиснете **OK**.

3.10.3.2 Прэценете необходимото време на работа

Ако работната зона е по-малка от максималния капацитет на продукта, графикът трябва да се настрои така, че да се намали износването на моравата и на продукта. Продуктът има максимално време за рязане на ден. Може да настроите времето на работа на продукта в графика. Времето на работа включва рязане, търсене и зареждане. Времето на работа може да е различно поради много причини, например поради оформлението на работната зона, растежа на тревата и експлоатационния живот на батерията. Когато продуктът е работил, докато е достигнал максималното време за косене за деня, на дисплея на приложението се показва съобщението *Косенето за деня е приключено*.

Препоръчителното време на работа за някои примерни работни зони е дадено в таблицата по-долу. Ако резултатът не е задоволителен, увеличете времето на работа.

Площ, m ²	Препоръчително време на работа, ч
300	6-7
600	12-13

3.10.3.3 За да нулирате настройката на таймера

Можете да премахнете всички настройки на таймера и да използвате фабричната настройка. Фабричната настройка на таймера позволява на продукта да работи през цялото денонощие всеки ден от седмицата. Вижте *Преценете необходимото време на работа на страница 23*.

1. Изпълнете стъпки 1 – 3 в *За да получите достъп до менюто на страница 23*.
2. Използвайте бутоните за **множествен избор** за придвижване в структурата на менюто *Timer (Таймер) > Reset timer (Нулиране на таймера)*.
3. Натиснете *OK*.

3.10.4 Инсталация



В менюто за инсталация е възможно да адаптирате настройките на продукта за най-добър резултат от косене.

3.10.4.1 Широчина водач

Ширината на водене е разстоянието от водещия проводник, на което може да се движи продукта, когато го следва до и от зареждащата станция. Зоната от страни на проводника, която продуктът използва, се нарича коридор.

Продуктът има настройка по подразбиране за коридори с *Medium (Средна)* ширина. За да намалите още опасността от образуване на следи, препоръчва се да изберете възможно най-широк коридор. Обикновено настройка за *Narrow (Тесен)* коридор не се препоръчва, но в градини с един или много тесни проходи това може да е единствената възможност. Настройката за *Narrow (Тесен)* коридор увеличава опасността от образуване на следи по водещия проводник.

За да зададете ширината на водача

1. Изпълнете стъпки 1 – 3 в *За да получите достъп до менюто на страница 23*.
2. Използвайте бутоните за **множествен избор** за придвижване в структурата на менюто, за да изберете *Инсталиране > Ширина на водача*.
3. Използвайте бутон за **множествен избор**, за да изберете *Тясна, Средна или Широка*.
4. Натиснете *OK*.

3.10.4.2 Дист. старт. 1

Функцията *Remote start (Отдалечен старт)* се използва за направляване на продукта до отдалечени части на работния участък. Ако работният участък включва участъци, свързани с тесни проходи, функцията *Remote start (Отдалечен старт)* е полезна, защото дава възможност да се

получи добре окосена морава във всички части на двора. Продуктът започва да коси тогава, когато достигне точката на *Remote start (Отдалечен старт)*. През останалото време продуктът напуска зареждащата станция по стандартния начин и започва да коси.

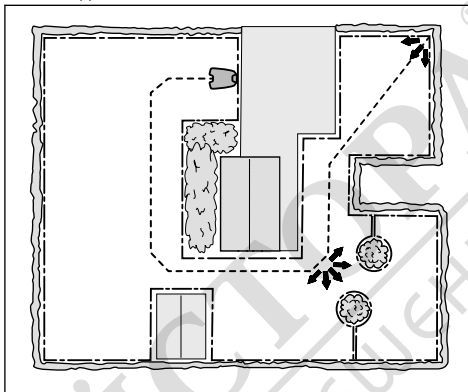

За да настроите функцията за отдалечен старт

1. Изпълнете стъпки 1 – 3 в *За да получите достъп до менюто на страница 23*.
2. Използвайте бутоните за **множествен избор** за придвижване в структурата на менюто, за да изберете *Installation (Инсталация) > Remote start (Отдалечен старт) > Proportion (Пропорция)*.
3. Изберете колко често ще се използва функцията *Remote start (Отдалечен старт)*. Има 5 опции:
 - Never (Никога) (0%)
 - Rarely (Рядко) (прибл. 20%)
 - Medium (Средно) (прибл. 50%)
 - Often (Често) (прибл. 80%)
 - Always (Винаги) (100%)
4. Изберете разстоянието от зареждащата станция до *Remote start (Отдалечен старт)*.
5. Натиснете *OK*.

3.10.4.3 Дист. старт. 2

Ако работният участък съдържа 2 отдалечени участъка, водещият проводник трябва да се инсталира така, че да достига двете зони. *Remote start 1 (Отдалечен старт 1)* и *Remote start 2 (Отдалечен старт 2)* могат да се комбинират, за да водят продукта до всяка зона.

Настройките за *Proportion (Пропорция)* и *Distance (Разстояние)* се извършват по същия начин както за *Remote start 1 (Отдалечен старт 1)*. Фабричната настройка е *Never (Никога)*.

Забележка: Сумата от *Proportion (Пропорция)* за *Remote start 1 (Отдалечен старт 1)* и *Remote start 2 (Отдалечен старт 2)* не може да надвишава 100%.

Ако за *Remote start 1 (Отдалечен старт 1)* сте избрали например *Often (Често)*, след това за *Remote start 2 (Отдалечен старт 2)* може да се избере само *Never (Никога)* или *Rarely (Рядко)*.

За да измерите разстоянието от зареждащата станция

1. Поставете продукта в зареждащата станция.
2. Изпълнете стъпки 1 – 3 в *За да получите достъп до менюто на страница 23*.
3. Използвайте бутоните за **множествен избор** за придвижване в структурата на менюто *Installation (Инсталация) > Remote start 1 (Отдалечен старт 1) или Remote start 2 (Отдалечен старт 2) > Distance (Разстояние)*.
4. Използвайте бутоните със **стрелки**, за да зададете 100 m като разстояние.
5. Натиснете **OK**.
6. Използвайте бутоните за **множествен избор** за придвижване в структурата на менюто *Installation (Инсталация) > Test settings (Проверка на настройките) > Test OUT (Практическа проверка)*.
7. Натиснете **OK**.
8. Натиснете бутона **STOP (СТОП)**, когато продуктът застане на разстоянието, което сте избрали да измервате. Разстоянието се извежда на дисплея.

3.10.4.4 Настройки тест

В менюто *Test settings (Проверка на настройките)* е възможно да се провери как работят настройките за *Remote start 1 (Отдалечен старт 1)* и *Remote start 2 (Отдалечен старт 2)* в конкретния работен участък.

За да направите проверка на функцията за отдалечен старт

1. Поставете продукта в зареждащата станция.
2. Изпълнете стъпки 1 – 3 в *За да получите достъп до менюто на страница 23*.
3. Използвайте бутоните за **множествен избор** за придвижване в структурата на менюто *Installation (Инсталация) > Test settings (Проверка на настройките) > Test OUT (Практическа проверка) > Remote start 1 (Отдалечен старт 1) или Remote start 2 (Отдалечен старт 2)*.
4. Натиснете **OK**.
5. Натиснете бутона **START (СТАРТ)**.
6. Затворете капака.
7. Уверете се, че продуктът може да открие участъка.

3.10.4.5 За да зададете функцията Drive Past Wire (Движение след проводника)

Предната част на продукта винаги изменява определено разстояние след граничния електрически проводник, преди продуктът да се върне обратно в работния участък. Фабричната настройка е 25 cm. Можете да изберете разстоянието от 20-30 cm.

1. Изпълнете стъпки 1 – 3 в *За да получите достъп до менюто на страница 23*.
2. Използвайте бутоните за **множествен избор** за придвижване в структурата на менюто *Installation (Инсталация) > Drive Past Wire (Преминаване след проводника)*.
3. Използвайте бутоните с **цифри**, за да зададете разстоянието в сантиметри.
4. Натиснете бутона **BACK (НАЗАД)**.

3.10.5 Ниво на сигурност



Има 3 нива на защита за продукта.

Функция	Ниска	Средно	Високо
Аларма			X
Заявка на личен идентификационен номер		X	X
Времево блокиране	X	X	X

- *Alarm (Аларма)* – Алармата се задейства, ако не бъде въведен личният идентификационен номер в рамките на 10 секунди след натискането на бутона **STOP (СТОП)**. Алармата се задейства също при повдигане на продукта. Алармата спира, когато бъде въведен личният идентификационен номер.
- *PIN-code (Личен идентификационен номер)* – За да се получи достъп до структурата на менюто на продукта, трябва да се въведе правилният личен идентификационен номер. Ако се въведе 5 пъти грешен личен идентификационен номер, продуктът се блокира за известно време. Времето на блокиране се увеличава при всяко следващо неправилно въвеждане.
- *Time lock (Блокиране по време)* – Ако в продължение на 30 дни не бъде въведен личният идентификационен номер, продуктът се блокира. Въведете личния идентификационен номер, за да получите достъп до продукта.

3.10.5.1 За промяна на личния идентификационен номер

1. Изпълнете стъпки 1 – 3 в *За да получите достъп до менюто на страница 23*.
2. Използвайте бутоните за **множествен избор** за придвижване в структурата на менюто *Защита > Променете пин*.
3. Въведете новия личен идентификационен номер.
4. Натиснете *OK*.
5. Въведете отново новия личен идентификационен номер.
6. Натиснете *OK*.
7. Запишете си новия личен идентификационен номер. Вижте *Въведение на страница 3*.

3.10.5.2 За задаване на нивото на сигурност

Изберете 1 от 3-те нива на сигурност за Вашия продукт.

1. Изпълнете стъпки 1 – 3 в *За да получите достъп до менюто на страница 23*.
2. Използвайте бутоните за **множествен избор** за придвижване в структурата на менюто *Security (Сигурност) > Security level (Ниво на сигурност)*.
3. Използвайте бутоните за **множествен избор**, за да изберете нивото на сигурност.
4. Натиснете *OK*.

3.10.5.3 За да създадете нов сигнал на контура

Сигналът на контура се избира произволно, за да се създаде уникална връзка между продукта и зареждащата станция. В редки случаи може да е необходимо да се генерира нов сигнал, например ако две съседни инсталации имат много сходен сигнал.

1. Поставете продукта в зареждащата станция.
2. Изпълнете стъпки 1 – 3 в *За да получите достъп до менюто на страница 23*.
3. Използвайте бутоните за **множествен избор** за придвижване в структурата на менюто *Security (Сигурност) > New loop signal (Нов сигнал на контура)*.
4. Натиснете *OK* и изчакайте потвърждение, че сигналът на контура е генериран. Това обикновено отнема около 10 секунди.

3.10.6 Настройки



В настройките можете да промените общите настройки на продукта.

3.10.6.1 Режим ECO

Режим *ECO* спира сигнала в граничния електрически проводник, водещия проводник и зареждащата станция, когато продуктът е паркиран или се зарежда.

Забележка: Използвайте *ECO mode* (Режим ЕКО), за да пестите енергия и да избегнете смущение в друго оборудване, например звукови индукционни кръгове или гаражни врати.

Забележка: Натиснете бутон **STOP (СТОП)**, преди да махнете продукта от зареждащата станция. Ако не направите това, продуктът няма да може да стартира в работния участък.

За да зададете режим ECO

1. Изпълнете стъпки 1 – 3 в *За да получите достъп до менюто на страница 23*.
2. Използвайте бутоните за **множествен избор** за придвижване в структурата на менюто *Settings (Настройки) > ECO mode (Режим ECO)*.
3. Натиснете *OK*.

3.10.6.2 За настройване на часа и датата

1. Изпълнете стъпки 1 – 3 в *За да получите достъп до менюто на страница 23*.
2. Използвайте бутоните за **множествен избор** за придвижване в структурата на менюто *Security (Сигурност) > Time & Date (Час и дата)*.
3. Използвайте бутоните с **цифри**, за да настроите часа, след което натиснете бутон *OK*.
4. Използвайте бутоните с **цифри**, за да настроите датата, след което натиснете бутон *OK*.
5. Използвайте бутоните за **множествен избор**, за да настроите формата на часа, след което натиснете бутон *OK*.
6. Използвайте бутоните за **множествен избор**, за да настроите формата на датата, след което натиснете бутон *OK*.

3.10.6.3 За настройване на езика

1. Изпълнете стъпки 1 – 3 в *За да получите достъп до менюто на страница 23*.
2. Използвайте бутоните за **множествен избор** за придвижване в структурата на менюто *Settings (Настройки) > Language (Език)*.
3. Използвайте бутоните за **множествен избор**, за да изберете език, след което натиснете бутон *OK*.

3.10.6.4 За настройване на държавата

1. Изпълнете стъпки 1 – 3 в *За да получите достъп до менюто на страница 23*.

2. Използвайте бутоните за **множествен избор** за придвижване в структурата на менюто *Security (Сигурност) > Country (Държава)*.
3. Използвайте бутоните за **множествен избор**, за да изберете държава, след което натиснете бутона *OK*.

3.10.6.5 За нулиране на всички потребителски настройки

1. Изпълнете стъпки 1 – 3 в *За да получите достъп до менюто на страница 23*.
2. Използвайте бутоните за **множествен избор** за придвижване в структурата на менюто *Settings (Настройки) > Reset user settings (Нулиране на потребителски настройки)*.
3. Използвайте бутоните за **множествен избор**, за да изберете държава, след което натиснете бутона *OK*.
4. Въведете личния идентификационен номер.
5. Натиснете *OK*, за да нулирате всички потребителски настройки.

Забележка: Настройките за *ниво на сигурност, личен идентификационен номер, сигнал на контура, съобщения, дата и час, език и държава* не се нулират.

3.10.6.6 Менюто About (Относно)

В менюто *About (Относно)* се показва информация относно продукта, например сериен номер и фърмуерни версии.



4 Операция

4.1 Главен прекъсвач



ПРЕДУПРЕЖДЕНИЕ: Преди да стартирате Вашия продукт, прочете внимателно инструкциите за безопасност.



ПРЕДУПРЕЖДЕНИЕ: Дръжте ръцете и краката си далеч от въртящите се ножове. Не поставяйте ръцете или краката си близо до или под продукта, когато двигателят за косене е включен.



ПРЕДУПРЕЖДЕНИЕ: Не използвайте продукта, когато хора, особено деца, или животни се намират в работната зона.

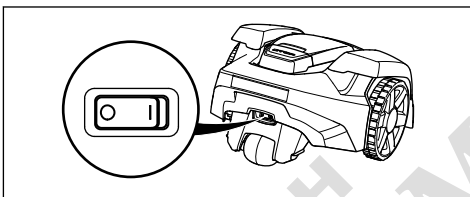

- За да стартирате продукта, поставете **главния прекъсвач** в положение *1*.
- Поставете **главния прекъсвач** в положение *0*, когато продуктът не се използва, или преди проверка или техническо обслужване.

4.2 За стартиране на продукта

1. Натиснете бутона **STOP (СТОП)**, за да отворите капака.
2. Поставете главния прекъсвач в положение *1*.
3. Въведете личния идентификационен номер.
4. Натиснете бутона **START (СТАРТ)**.

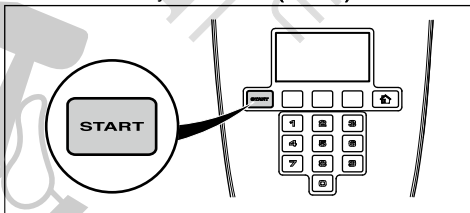

5. Затворете капака.

Забележка: Ако продуктът е паркиран в зареждащата станция, той ще напусне зареждащата станция само когато батерията е напълно заредена и ако таймерът позволява на продукта да работи.

Забележка: Натиснете бутона **START (СТАРТ)**, преди да затворите капака, за да пуснете продукта. Ако бутонът **START (СТАРТ)** не е натиснат, се чува уведомителен звук и продуктът не се стартира.

4.3 Режими на работа

Натиснете бутона **Избор на режим на работа**, за да изберете следните работни режими:

- *Начало*
- *Авто*
- *Ръчно*

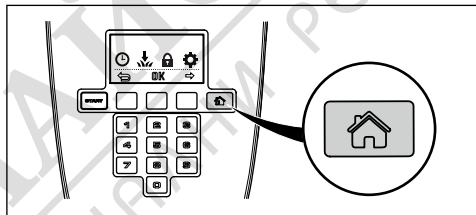

4.3.1 Режим начало

Режим на работа *Home (Начало)* означава, че продуктът остава в зареждащата станция, докато не бъде избран друг работен режим. Режимът *Home (Начало)* също се използва, за да се провери дали продуктът може да следва водещия проводник и да се скачи със зареждащата станция.

4.3.2 Автоматичен режим

Режимът *Auto (Автоматично)* е стандартният режим на работа, при който продуктът коси и се зарежда автоматично.

4.3.3 Ръчен режим

За косене на второстепенни зони трябва да бъде избран работен режим *Map (Ръчно)*. В режима *Map (Ръчно)* операторът трябва ръчно да движи продукта между основната и второстепенната зона. Продуктът коси до изтощаване на батерията.

Когато батерията се изтощи, продуктът спира и на дисплея му се появява съобщение *Needs manual charging* (Необходимо е ръчно зареждане). Поставете продукта в зареждащата станция, за да се зареди батерията. Когато батерията е заредена, продуктът излиза от зареждащата станция и спира.

Сега продуктът е готов да започне работа, но първо се нуждае от потвърждение от оператора.

Забележка: Ако искате да косите основната зона след зареждане на батерията, настройте продукта на режим *Auto (Автоматично)*, преди да го поставите в зареждащата станция.

4.4 Спиране на продукта

1. Натиснете бутона **СПИРАНЕ**, за да спрете продукта и двигателя за косене.

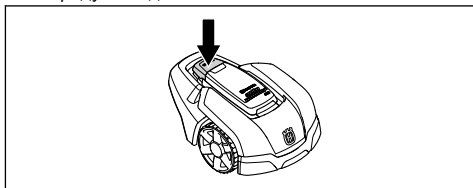

4.5 За изключване на продукта

1. Натиснете бутона **STOP (СТОП)** върху горната част на продукта.
2. Поставете **главния прекъсвач** в положение *0*.

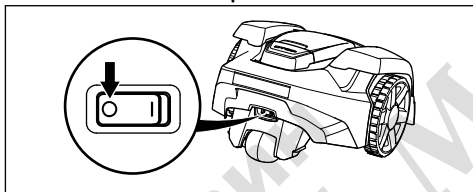

ПРЕДУПРЕЖДЕНИЕ: Винаги изключвайте продукта от главния прекъсвач, ако се нуждае от техническо обслужване или ако трябва да се премести извън работната зона.

4.6 За зареждане на акумулатора



ПРЕДУПРЕЖДЕНИЕ: Зареждайте продукта само с помощта на зареждащата станция, която е предназначена за това. Неправилната употреба може да доведе до електрически удар, прегряване или теч на корозивна течност от акумулатора.

В случай на теч на електролит измийте с вода и потърсете медицинска помощ, ако влезе в контакт с очите и т.н.

Когато продуктът е нов или е съхраняван за дълъг период, акумулаторът може да е изтощен и трябва да се зареди, преди да се стартира. В режима

Основна зона продуктът автоматично редува косене и зареждане.

1. Поставете **главния прекъсвач** в положение *1*.
2. Поставете продукта в зареждащата станция. Плъзнете продукта възможно най-навътре, за да се гарантира надежден контакт между продукта и зареждащата станция. Направете справка за контакта и зареждащите плочи в *Общ преглед на продукта на страница 4*.
3. На дисплея се показва съобщение, че протича зареждане.

4.7 Регулиране на височината на рязане

Височината на косене може да варира от МИН. (2 cm / 0.8 in) до МАКС. (5 cm / 2 in).

Забележка: През първата седмица след нова инсталация, височината на косене трябва да бъде настроена на **MAX (МАКС.)**, за да се избегне повреждането на контура. След това височината на рязане може да се намалява с една стъпка всяка втора седмица, докато се достигне желаната височина на рязане.

4.7.1 За регулиране на височината на рязане

1. Натиснете бутона **STOP (СТОП)**, за да спрете продукта, и отворете капака.
2. Завъртете бутона за регулиране на височината до желаното положение. Избраното положение се показва чрез оранжевата колона на индикатора на регулирането на височината.
 - Завъртете по посока обратна на часовниковата стрелка, за да увеличите височината на рязане.
 - Завъртете по часовниковата стрелка, за да намалите височината на рязане.

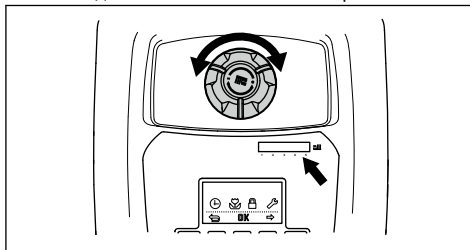

3. Затворете капака.

5 Поддръжка

5.1 Въведение – поддръжка



ПРЕДУПРЕЖДЕНИЕ: Преди каквото и да било изпълнение на техническо обслужване продуктът трябва да се изключи.



ПРЕДУПРЕЖДЕНИЕ: Носете защитни ръкавици.

За по-добра работа и по-дълъг срок на експлоатация редовно почиствайте продукта и сменяйте износените части. Поддръжката и обслужването трябва да се извършват съгласно инструкциите на Husqvarna®. Направете справка с *Гаранция на страница 47*.

Когато продуктът се използва за първи път, режещият диск и ножовете трябва да се проверяват веднъж седмично. Ако износването през този период е малко, интервалът за проверка може да се увеличи.

Важно е режещият диск да се върти лесно. Ръбовете на ножовете не трябва да са повредени. Експлоатационният живот на ножовете се различава значително и зависи например от:

- Работното време и размер на работния участък.
- Вида на тревата и сезонния растеж.
- Почва, пясък или употреба на торове.
- Наличието на предмети, като шишарки, съборени от вятъра обекти, играчки, инструменти, камъни, корени и други.

Обичайният живот е от 4 до 7 седмици, когато се използва при благоприятни условия. Относно смяната на ножовете направете справка с *Смяна на ножовете на страница 31*.

Забележка: Работата със затъпени ножове води до по-лоши резултати при косене. Тревата не се реже равно и е необходима повече енергия, поради което продуктът няма да коси толкова голям участък.

5.2 Почистване на продукта



ВНИМАНИЕ: Никога не използвайте устройство за миене под високо налягане за почистване на продукта. При почистването никога не използвайте разтворители.

Продуктът не работи задоволително при наклон, ако колелата са блокирани с трева. Използвайте мека четка за почистване на продукта.

Husqvarna® препоръчва използването на специален комплект за почистване и поддръжка, предлаган като аксесоар. Свържете се с Вашия представител на Husqvarna® за повече информация.

5.2.1 Шаси и режещ диск

Проверявайте ежеседмично режещия диск и ножовете.

1. Натиснете бутона **STOP (СТОП)**.
2. Поставете **главния прекъсвач** в положение 0.
3. Повдигнете продукта настрани.
4. Почистете режещия диск и шасито с помощта на, например, четка за съдове. В същото време проверете дали режещият диск се върти свободно по отношение на предпазителя за крака. Също така проверете дали ножовете са изправни и могат да се въртят свободно.

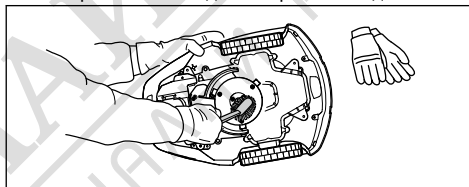

5.2.2 За почистване на колелата

Продуктът не работи задоволително при наклон, ако колелата са блокирани с трева.

- Използвайте мека четка за почистване на колелата.

5.2.3 За почистване на корпуса на продукта

- Използвайте мека кърпа и разтвор с малко количество сапун за почистване на корпуса на продукта.

5.2.4 За почистване на зареждащата станция



ПРЕДУПРЕЖДЕНИЕ:

Разкачвайте захранването от захранващия контакт преди техническо обслужване или при почистване на зареждащата станция или захранването.



ВНИМАНИЕ: Не използвайте водоструйка или течаша вода за почистване на зареждащата станция.

Забележка: Продуктът не може да влезе в зареждащата станция, ако има предмети в зареждащата станция. Почиствайте зареждащата станция редовно.

- Отстранете трева, клонки и други предмети от зареждащата станция.

5.3 Смяна на ножовете



ПРЕДУПРЕЖДЕНИЕ:

Husqvarna® може да гарантира безопасност само ако се използват оригинални ножове Husqvarna® с гравирана емблема H с корона.

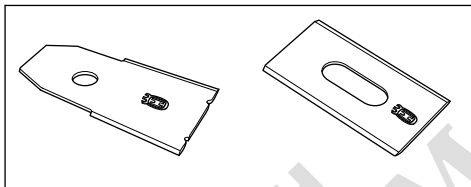

ПРЕДУПРЕЖДЕНИЕ: Когато сменяте ножовете, трябва да смените комплекта винтове. Използваните винтове могат да се износят бързо и това да доведе до разхлабване на ножовете, което може да причини тежко нараняване.

За да работите безопасно, сменяйте износените или повредени ножове. Сменяйте ножовете редовно, за да постигнете удовлетворителен резултат от косенето и намалено потребление на енергия. Всичките 3 ножа и винтовете трябва да се сменят едновременно, за да се балансира системата за рязане.

5.3.1 За смяна на ножовете

1. Натиснете бутона **STOP**.
2. Поставете **главния прекъсвач** в положение *0*.

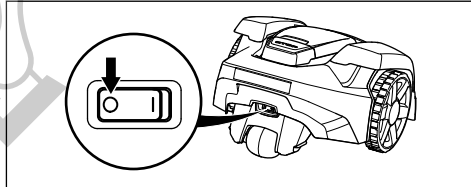

3. Обърнете продукта с горната част надолу. Поставете продукта върху мека и чиста повърхност, за да не се надраска.
4. Завъртете плъзгащата се плоча така, че отворите да се изравнят с винтовете за ножа.
5. Отстранете 3-те винта с отвертка.

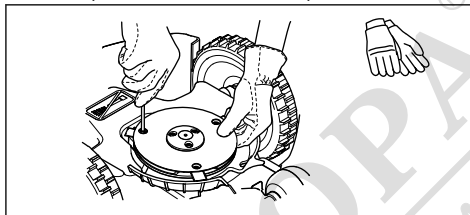

6. Отстранете 3-те ножа.
7. Закрепете 3 нови ножа и винта.
8. Уверете се, че ножовете се въртят около опорната точка свободно.

5.4 Акумулаторна батерия



ВНИМАНИЕ: Заредете напълно акумулаторната батерия, преди да оставите продукта за съхранение. Ако акумулаторната батерия не е напълно заредена, тя може да се повреди.

Ако времето за работа на продукта е по-кратко от нормалното между зарежданията, това означава, че акумулаторната батерия е в края на своя експлоатационен цикъл. Сменете акумулаторната батерия, за да удължите времето на работа.

Забележка: Животът на батерията е свързан с дължината на сезона и броя часове на ден, през които работи продуктът. Дългият сезон или многобройните часове работа на ден означават, че акумулаторната батерия трябва да се сменя по-често.

5.5 Зимно обслужване

Преди зимното съхранение занесете Вашия продукт в сервизния център на Husqvarna® за обслужване. Редовното зимно обслужване поддържа продукта в добро състояние и създава най-добрите условия за новия сезон без каквито и да било смущения.

Обслужването обикновено включва следното:

- Цялостно почистване на корпуса, шасито, режещия диск и всички други движещи се части.
- Проверка на функцията на продукта и компонентите.

- Проверка и при необходимост смяна на износени елементи, като например ножове и лагери.
- Проверка на капацитета на акумулатора на продукта, както и препоръка за смяна на акумулатора, ако е необходимо.
- Ако има нов фърмуер, продуктът се актуализира.



МАГАЗИН
БАШ МАЙСТОРА®
ПРОФЕСИОНАЛНИ РЕШЕНИЯ

6 Отстраняване на проблеми

6.1 Въведение – отстраняване на неизправности

В тази глава може да откриете информация и помощ във връзка с неизправностите и симптомите на продукта. Може да намерите повече информация и ЧЗВ (често задавани въпроси) относно www.husqvarna.com.

6.2 Съобщения за неизправност

Съобщенията за неизправност в таблицата по-долу се извеждат на дисплея на продукта. Ако едно и също съобщение се показва често, свържете се с Вашия представител на Husqvarna®.

Съобщение	Причина	Действие
<i>Двигателят на колелото е блокиран, отляво/отдясно</i>	Трева или друг предмет се е увил около задвижващото колело.	Проверете задвижващото колело и отстранете тревата или другия предмет.
<i>Режещата система е блокирала</i>	Трева или друг предмет се е увил около режещия диск.	Проверете режещия диск и отстранете тревата или другия предмет.
	Режещият диск е в локва.	Преместете продукта и не допускайте събирането на вода в работната зона.
	Тревата е прекалено висока.	Окосете тревата, преди да монтирате продукта. Уверете се, че тревата е с височина максимум 4 cm/1,6 in.
<i>Възпрепятстван</i>	Продуктът е заседнал в тясна зона зад няколко препятствия.	Проверете дали има някакви препятствия, които затрудняват продължаването на продукта от това място. Премахнете препятствията или създайте изолирана зона около препятствията. Направете справка с <i>Как се прави изолирана зона на страница 17</i> .
<i>Извън работния участък</i>	Връзките на граничния електрически проводник към зареждащата станция са пресечени.	Проверете дали граничният електрически проводник е свързан правилно.
	Граничният електрически проводник е твърде близо до края на работната зона.	Проверете дали граничният електрически проводник е положен според инструкциите. Направете справка с <i>Монтаж на граничния електрически проводник на страница 20</i> .
	Работната зона е твърде стръмна при граничния контур.	
	Граничният електрически проводник е положен в грешната посока около изолирана зона.	
	Смущения от метални предмети (огради, арматурна стомана) или закопани кабели наблизо.	Опитайте да преместите граничния електрически проводник.
	Продуктът трудно разграничава сигнала от този на друга близка инсталация на продукт.	Поставете продукта в зареждащата станция и генерирайте нов сигнал на контура.

Съобщение	Причина	Действие
<i>Изтощен акумулатор</i>	Продуктът не може да намери зареждащата станция.	Променете положението на водещия проводник. Направете справка с <i>Монтаж на водещия проводник на страница 21</i> .
	Батерията е изтощена.	Сменете батерията. Направете справка с <i>Акумулаторна батерия на страница 31</i> .
	Антената на зареждащата станция е повредена.	Проверете дали индикаторната лампа в зареждащата станция мига в червено. Направете справка с <i>Индикаторна лампа в зареждащата станция на страница 39</i> .
	Зареждащите плочи на продукта или допирните плочи на зареждащата станция са корозирали.	Почистете зареждащите плочи и допирните плочи с помощта на фина шкурка. Ако проблемът продължава, говорете с Вашия оторизиран сервизен техник.
<i>Грешен личен идентификационен номер</i>	Въведен е грешен PIN код. Разрешени са пет опита и след това клавиатурата се блокира за определен период от време.	Въведете правилния личен идентификационен номер. Ако забравите своя личен идентификационен номер, се свържете с отдела за обслужване на клиенти на Husqvarna®.
<i>Няма движение</i>	Продуктът се е закачил в нещо и приплъзва.	Освободете продукта и отстранете проблема, причиняващ липса на задвижване. Ако това е поради влажна трева, изчакайте моравата да изсъхне, преди да използвате продукта.
	Работната зона включва стръмен склон.	Стръмните склонове трябва да се изолират. Вижте <i>За да проверите къде да поставите граничния електрически проводник на страница 15</i> .
	Направляващият проводник не е положен диагонално по склона.	Уверете се, че водещият проводник е поставен диагонално по наклона. Направете справка с <i>За да проверите къде да поставите водещия проводник на страница 18</i> .
<i>Двигателят на колелото е претоварен, отляво/отдясно</i>	Трева или друг предмет се е увил около задвижващото колело.	Проверете задвижващото колело и отстранете тревата или предмета.
<i>Проблем със сензора за сблъсък, отзад</i>	Корпусът на продукта не може да се движи свободно около шасито си.	Проверете дали корпусът на продукта може да се движи свободно около шасито си. Ако проблемът продължава, говорете с Вашия оторизиран сервизен техник.
<i>Ал.! Косачката е изкл.</i>	Алармата е активирана, тъй като продуктът е бил изключен.	Регулирайте нивото на сигурност в менюто <i>Сигурност</i> . Направете справка с <i>Ниво на сигурност на страница 25</i> .
<i>Ал.! Кос. е спряна</i>	Алармата е активирана, тъй като продуктът е спрял.	
<i>Ал.! Кос. е вдигната</i>	Алармата е активирана, тъй като продуктът е повдигнат.	
<i>Ал.! Кос. е наклонена</i>	Алармата е активирана, тъй като продуктът е наклонен.	

Съобщение	Причина	Действие
<i>Зареждащата станция е блокирала</i>	Контактът между зареждащите плочи на продукта и допирните плочи на зареждащата станция може да е лош и продуктът да е направил няколко опита за зареждане.	Поставете продукта в зареждащата станция и проверете дали зареждащите плочи и допирните плочи имат добър контакт.
	По пътя на продукта има предмет, който му пречи да влезе в зареждащата станция.	Отстранете предмета.
	Зареждащата станция е наклонена или извита.	Поставете опорната плоча на равна повърхност.
	Водещият проводник не е правилно инсталиран.	Проверете дали водещият проводник е инсталиран в съответствие с инструкциите. Направете справка с <i>Монтаж на водещия проводник на страница 21</i> .
<i>Заседнало в зареждащата станция</i>	Има предмет по пътя на продукта, който предотвратява излизането му от зареждащата станция.	Отстранете предмета.
<i>Преобърната</i>	Продуктът е много наклонен или се е преобърнал.	Обърнете продукта с правилната страна нагоре.
<i>Нуждае се от ръчно зареждане</i>	Продуктът е поставен в работен режим <i>РЪЧНО</i> .	Поставете продукта в зареждащата станция.
<i>Next start hh:mm (Следващ старт чч:мм)</i>	Настройката на таймера възпрепятства работата на продукта.	Променете настройките на таймера. Направете справка с <i>За да извършите настройки на таймера на страница 23</i> .
	Тече периода на почивка. Продуктът има предвиден период на готовност според таблицата за време на готовност.	Поведението е нормално и не е необходимо никакво действие.
	Часовникът или датата на продукта са неправилни.	Настройте часовника. Направете справка с <i>За настройване на часа и датата на страница 26</i> .
<i>Днешното косене е приключено</i>	Продуктът има предвиден период на готовност според таблицата за време на готовност.	Поведението е нормално и не е необходимо никакво действие. Направете справка с <i>Преценете необходимото време на работа на страница 23</i> .
<i>Вдигната</i>	Сензорът за повдигане е активиран, тъй като продуктът е бил повдигнат.	Проверете дали корпусът на продукта може да се движи свободно около шасито си. Отстранете или създайте изолирана зона около предмети, които могат да повдигнат шасито. Ако проблемът продължава, говорете с Вашия оторизиран сервизен техник.
<i>Проблем със задвижващото колело, дясно/ляво</i>	Трева или друг предмет се е увил около задвижващото колело.	Почистете колелата и около колелата.

Съобщение	Причина	Действие
<i>Електронен проблем</i>	Временен проблем, свързан с електрониката или фърмуера в продукта.	Рестартирайте продукта. Ако проблемът продължава, говорете с Вашия оторизиран сервизен техник.
<i>Проблем със сензора на контура, отпред/отзад</i>		
<i>Проблем с наклонен сензор</i>		
<i>Временен проблем</i>		
<i>Невалидна комбинация с подустройство</i>		
<i>Временен проблем с акумулатора</i>		
<i>Проблем със системата на управление</i>	Неправилен тип акумулатор.	Използвайте оригинални акумулатори, препоръчани от производителя.
<i>Проблем с акумулатора</i>	Временен проблем, свързан с акумулатора или фърмуера в продукта.	Рестартирайте продукта. Ако проблемът продължава, говорете с Вашия оторизиран сервизен техник.
	Неправилен тип акумулатор.	Използвайте оригинални акумулатори, препоръчани от производителя.
<i>Темп. на акумулатора извън гранич.</i>	Температурата в акумулатора е твърде висока или твърде ниска за започване на работа.	Не е необходимо действие. Продуктът ще започне да работи, когато температурата е в необходимите граници.
<i>Прекалено висок ток на зареждане</i>	Грешен или неизправен захранващ блок.	Рестартирайте продукта. Ако проблемът продължава, говорете с Вашия оторизиран сервизен техник.
<i>Проблем с връзката</i>	Потенциален проблем с навигационната печатна платка за свързване в продукта.	Рестартирайте продукта. Ако проблемът продължава, говорете с Вашия оторизиран сервизен техник.
<i>Настройките за свързване са възстановени</i>	Настройките за свързване бяха възстановени поради неизправност.	Проверете и променете настройките, ако е необходимо.
<i>Лошо качество на сигнала</i>	Навигационната печатна платка за свързване в продукта е монтирана с горната част надолу или самият продукт е наклонен или обърнат с горната част надолу.	Уверете се, че продуктът не е обърнат с горната част надолу или наклонен. Ако проблемът продължава, говорете с Вашия оторизиран сервизен техник.

Съобщение	Причина	Действие
<i>Няма сигнал от конт.</i>	Захранването или кабелът за ниско напрежение не са свързани.	Ако светодиодният индикатор за състоянието на зареждащата станция не свети, това показва, че няма захранване. Проверете връзката със захранващия контакт и устройството за остатъчен ток. Уверете се, че кабелът за ниско напрежение е свързан със зареждащата станция.
	Захранващият кабел или кабелът за ниско напрежение е повреден или не е свързан.	Сменете захранването или кабела за ниско напрежение.
	Граничният електрически проводник не е свързан към зареждащата станция.	Проверете дали съединителите на граничния електрически проводник са правилно поставени към зареждащата станция. Сменете конекторите, ако са повредени. Направете справка с <i>Монтаж на граничния електрически проводник на страница 20</i> .
	Граничният електрически проводник е прекъснат.	Проверете светодиодния индикатор за състоянието на зареждащата станция. Ако показва прекъсване на граничния електрически проводник, заменете повредения участък с нов проводник на контур и съединете с помощта на оригинален съединител.
	<i>Режимът ECO</i> е активиран и продуктът е направил опит за стартиране извън зареждащата станция.	Поставете продукта в зареждащата станция, стартирайте го и затворете люка.
	Граничният електрически проводник се пресича по пътя си към и от изолирана зона.	Проверете дали граничния електрически проводник е разположен според инструкциите, например в правилна посока около изолираната зона. Направете справка с <i>Монтаж на граничния електрически проводник на страница 20</i> .
	Сдвояването между продукта и зареждащата станция е изгубено.	Поставете продукта в зареждащата станция и генерирайте нов сигнал на контура. Направете справка с <i>За да създадете нов сигнал на контура на страница 26</i> .
	Смущения от метални предмети (огради, арматурна стомана) или закопани кабели наблизо.	Опитайте се да преместите граничния електрически проводник и/или да създадете изолирани зони в работната зона, за да се увеличи силата на сигнала.
Продуктът е твърде далеч от граничния електрически проводник.	Повторете инсталирането на граничния електрически проводник, така че всички части на работната зона да са на максимално разстояние от 15 m/50ft от граничния електрически проводник.	
<i>Кос. е наклонена</i>	Продуктът е наклонен с повече от максималния ъгъл.	Преместете продукта на равен участък.

Съобщение	Причина	Действие
<i>Връз. HE E променена</i>	Неуспешна промяна на сигнала на контура.	Опитайте да създадете <i>Нов сигнал на контура</i> няколко пъти. Направете справка с <i>За да създадете нов сигнал на контура на страница 26</i> . Ако проблемът продължава, говорете с Вашия оторизиран сервизен техник.

6.3 Информационни съобщения

Информационните съобщения в таблицата по-долу се извеждат на дисплея на продукта. Ако едно и също съобщение се показва често, свържете се с Вашия представител на Husqvarna®.

Съобщение	Причина	Действие
<i>Ниско ниво на акумулаторната батерия</i>	Продуктът не може да намери зареждащата станция.	Променете положението на водещия проводник. Вижте <i>Монтаж на водещия проводник на страница 21</i> .
	Батерията е в края на своя жизнен цикъл.	Сменете акумулаторната батерия. Вижте <i>Акумулаторна батерия на страница 31</i> .
	Антената на зареждащата станция е дефектна.	Проверете дали индикаторната лампа в зареждащата станция мига в червено. Вижте <i>Индикаторна лампа в зареждащата станция на страница 39</i> .
	Зареждащите плочи на продукта или допирните плочи на зареждащата станция са дефектни поради корозия.	Почистете зареждащите плочи и допирните плочи. Ако проблемът продължава, се обърнете към Вашия сервиз на Husqvarna®.
<i>Настройките са възстановени</i>	Изпълнено е <i>Нулиране на всички потребителски настройки</i> .	Обичайна работа на продукта.
<i>Водач 1 не е намерен</i>	Водещият проводник не е свързан към зареждащата станция.	Свържете водещия проводник със зареждащата станция. Вижте <i>Монтаж на водещия проводник на страница 21</i> .
	Повреда във водещия проводник.	Подменете повредения участък с нов водещ проводник.
	Водещият проводник не е свързан към граничния контур.	Свържете водещия проводник правилно с граничния контур. Вижте <i>Монтаж на граничния електрически проводник на страница 20</i> .
<i>Калибрирането на водача е неуспешно</i>	Продуктът не е калибрирал водещия проводник поради грешка.	Монтирайте водещия проводник правилно. Вижте <i>Монтаж на водещия проводник на страница 21</i> .
<i>Калибр. водач извърш.</i>	Продуктът е калибрирал водещия проводник.	Обичайна работа на продукта.
<i>Връзката е променена</i>	Новият сигнал на контура е променен.	Обичайна работа на продукта.

6.4 Индикаторна лампа в зареждащата станция

При правилна инсталация индикаторната лампа в зареждащата станция трябва да свети с постоянна или мигаща зелена светлина. Ако това не е така, следвайте инструкциите в ръководството за отстраняване на неизправности по-долу.

Можете да намерите информация и на www.husqvarna.com. За повече информация се свържете с отдела за обслужване на клиенти на Husqvarna®.

Светлина	Причина	Действие
<i>Зелена постоянна светлина</i>	Добри сигнали.	Не е необходимо действие.
<i>Зелена мигаща светлина</i>	Сигналът е добър и е активиран <i>режим ECO</i> .	Не е необходимо действие. За повече информация относно <i>ECO режима</i> направете справка с <i>Режим ECO на страница 26</i> .
<i>Синя мигаща светлина</i>	Граничният контур не е свързан към зареждащата станция.	Проверете дали конекторът на граничния електрически проводник е правилно поставен към зареждащата станция. Направете справка с <i>Монтаж на граничния електрически проводник на страница 20</i> .
	Прекъсване в граничния контур.	Намерете къде е прекъсването. Сменете повредения участък от граничния електрически проводник с нов контур и съединете с помощта на оригинален куплунг. Вижте <i>Открити са прекъсвания в проводника на контура на страница 41</i> .
<i>Жълта мигаща светлина</i>	Водещият проводник не е свързан към зареждащата станция.	Проверете дали конекторът на водещия проводник е правилно свързан към зареждащата станция. Направете справка с <i>Монтаж на водещия проводник на страница 21</i> .
	Прекъсване във водещия проводник.	Намерете къде е прекъсването. Сменете повредения участък от водещия проводник с нов контурен проводник и съединете с оригинален съединител.
<i>Червена мигаща светлина</i>	Прекъсване в антената на зареждащата станция.	Свържете се с Вашия местен представител на Husqvarna®.
<i>Червена постоянна светлина</i>	Неизправност в печатната платка или неправилно хранване в зареждащата станция. Неизправността трябва да се отстрани от упълномощен сервизен техник.	Свържете се с Вашия местен представител на Husqvarna®.

6.5 Симптоми

Ако Вашият продукт не работи според очакванията, следвайте указанията за симптоми по-долу.

На www.husqvarna.com има ЧЗВ (Често задавани въпроси), които дават подробни отговори на редица стандартни въпроси. Ако все още не можете да намерите причината за неизправността, се с отдела за обслужване на клиенти на Husqvarna®.

Симптоми	Причина	Действие
Продуктът се скачва трудно.	Водещият проводник не е разположен по дълга права линия достатъчно далеч от зареждащата станция.	Проверете дали зареждащата станция е инсталирана според инструкциите в <i>За да проверите къде да поставите водещия проводник на страница 18</i>
	Водещият проводник не е вкаран в отвора под зареждащата станция.	От изключително значение за работата е водещият проводник да бъде идеално прав и в правилното положение под зареждащата станция. Уверете се, че водещият проводник е винаги в своя прорез в зареждащата станция. Вижте <i>Монтаж на водещия проводник на страница 21</i> .
	Зареждащата станция е върху наклон.	Поставете зареждащата станция върху напълно равна повърхност. Вижте <i>За да проверите къде да поставите зареждащата станция на страница 14</i> .
Продуктът работи в неподходящото време	Часовникът на продукта трябва да се настрои.	Настройте часовника. Вижте <i>За настройване на часа и датата на страница 26</i> .
	Началните и крайните времена за косене са неправилни.	Нулирайте настройките на началните и крайните времена за косене. Вижте <i>За да нулирате настройката на таймера на страница 24</i> .
Продуктът вибрира.	Повредените ножове водят до дебалансиране на системата за рязане.	Проверете ножовете и винтовете и ако е необходимо, ги сменете. Вижте <i>Смяна на ножовете на страница 31</i> .
	Наличието на твърде много ножове в една и съща позиция водят до дисбаланс в системата за рязане.	Проверете дали на всеки винт е поставен само един нож.
	Използват се различни варианти (дебелини) на ножовете Husqvarna®.	Проверете дали ножовете са различни варианти.
Продуктът работи, но режещият диск не се върти.	Продуктът търси зареждащата станция или се движи към началната точка.	Не е необходимо действие. Когато продуктът търси зареждащата станция, режещият диск не се върти.
Между зарежданията продуктът коси в продължение на по-къси периоди от обикновено.	Трева или друго чуждо тяло блокира режещия диск.	Отстранете и почистете режещия диск. Направете справка с <i>Шаси и режещ диск на страница 30</i> .
	Батерията е изтощена.	Сменете батерията. Вижте <i>Отстраняване на акумулатора на страница 44</i> .
И времето за косене, и времето за зареждане е по-малко от обикновено.	Батерията е изтощена.	Сменете батерията. Вижте <i>Отстраняване на акумулатора на страница 44</i> .

Симптоми	Причина	Действие
Продуктът е паркиран в зареждащата станция в продължение на часове.	Продуктът има вграден период на готовност според таблицата с време на готовност. Вижте <i>Преценете необходимото време на работа на страница 23</i> .	Не е необходимо действие.
	Активиран е бутон STOP (СТОП) .	Отворете капака, въведете личния идентификационен номер и потвърдете с бутон OK . Натиснете бутона Start (Старт) и след това затворете капака.
Получава се неравномерно косене.	Продуктът работи твърде малко часове на ден.	Увеличете времето за косене. Вижте <i>Преценете необходимото време на работа на страница 23</i> .
	Формата на работния участък изисква използването на функцията <i>Remote start (Отдалечен старт)</i> , за да може продуктът да намери пътя към всички отдалечени участъци.	Придвигнете продукта на равен участък. Вижте <i>Дист. старт. 2 на страница 24</i> .
	Настройката за <i>Proportion (Пропорция)</i> е неправилна по отношение на оформлението на работния участък.	Проверете дали е избрана правилната стойност за <i>Proportion (Пропорция)</i> .
	Работният участък е прекалено голям.	Опитайте се да ограничите работния участък или да удължите работното време. Вижте <i>За да извършите настройки на таймера на страница 23</i> .
	Затъпени ножове.	Сменете всички ножове. Вижте <i>Смяна на ножовете на страница 31</i> .
	Тревата е много висока по отношение на зададената височина на рязане.	Увеличете височината на рязане и след това постепенно я намалявайте.
	Натрупване на трева до режещия диск или около двусекционния вал на двигателя.	Проверете дали режещият диск се върти свободно и лесно. Ако не е така, развийте режещия диск и отстранете тревата и чуждите тела. Вижте <i>Шаси и режещ диск на страница 30</i> .

6.6 Открити са прекъсвания в проводника на контура

Прекъсванията в контурния проводник обикновено са резултат от непреднамерено физическо увреждане на проводника, като например при работа с лопата. В държави, където земята замръзва, проводникът може да се повреди също от движещи се остри камъни в земята. Прекъсванията могат да се дължат и на прекомерното опъване на проводника по време на инсталирането.

Косенето на тревата твърде ниско след инсталацията може да повреди изолацията на проводника. Повреждането на изолацията може да не доведе до смущения до няколко седмици или месеца по-късно. За да избегнете това, винаги през първите седмици след инсталацията избирайте максималната височина на рязане и след това намалявайте височината с по една стъпка на

всяка втора седмица, докато достигнете желаната височина на рязане.

Дефектно съединяване на проводника на контура също може да доведе до прекъсвания няколко седмици след съединяването. Лошото съединяване може например да е в резултат на недостатъчно здраво пресоване на съединителя с клещи или от използване на съединител с по-ниско качество от това на оригиналния. Преди да пристъпите към по-нататъшно отстраняване на неизправностите, първо проверете всички известни снамки.

Прекъсването на проводника може да се намери чрез постепенно намаляване наполовина на разстоянието на контура, където може да се е получило прекъсването, докато остане само много къса част от проводника.

Следващият метод не работи, ако е активиран *ECO mode (Режим ECO)*. Първо се уверете, че *Режим ЕКО* е изключен. Вижте *Режим ECO на страница 26*.

1. Проверете дали индикаторната лампа в зареждащата станция мига в синьо, което показва прекъсване в граничния контур. Вижте *Индикаторна лампа в зареждащата станция на страница 39*.

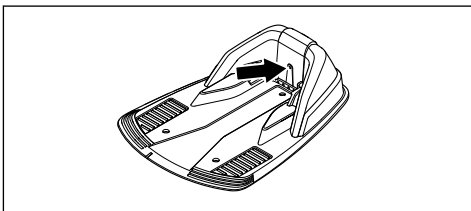

2. Проверете дали връзките на граничния електрически проводник със зареждащата станция са осъществени правилно и дали са изправни. Проверете дали индикаторната лампа в зареждащата станция все още мига в синьо.

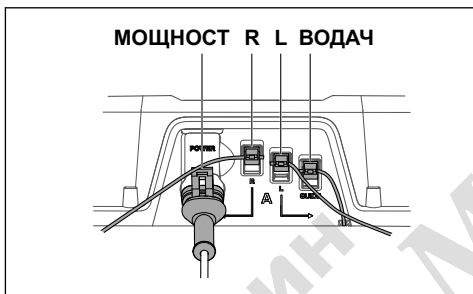

3. Превключете връзките между водещия проводник и граничния електрически проводник в зареждащата станция.

Започнете с превключване на връзка L и GUIDE.

Ако индикаторната лампа мига в жълто, прекъсването е някъде по граничния електрически проводник между L и точката, където водещият проводник се свързва с граничния електрически проводник (дебелата черна линия на илюстрацията).

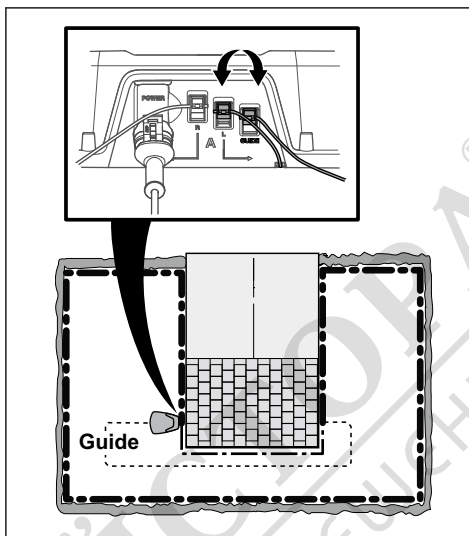

За да коригирате неизправността, имате нужда от граничен електрически проводник, конектор(и) и съединител(и):

а) ако предполагаемият граничен електрически проводник е къс, тогава е най-лесно да смените целия граничен електрически проводник между L и точката на свързване на водещия проводник и граничния електрически проводник (дебелата черна линия).

б) ако предполагаемият граничен електрически проводник е дълъг (дебелата черна линия), направете следното: Поставете L и GUIDE в техните първоначални положения. След това разкачете R. Свържете нов проводник на контура към R. Свържете другия край на новия проводник на контура в средата на предполагаемия участък от проводника.

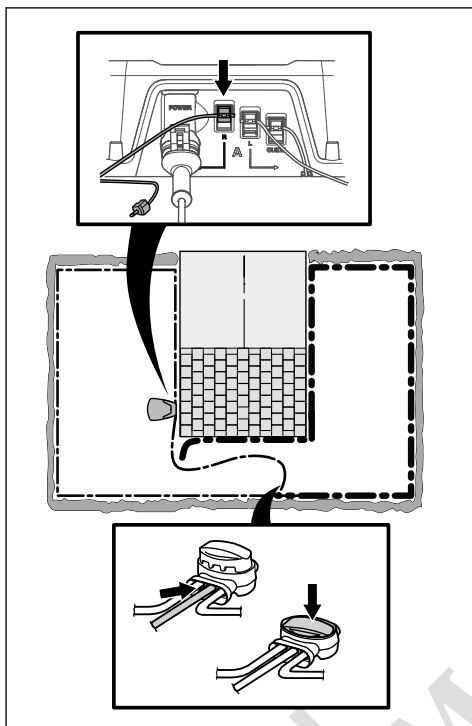

Ако сега индикаторната лампа мига в жълто, прекъсването е някъде в проводника между разкачения край и точката, където е свързан новият проводник (дебелата черна линия по-долу). В този случай преместете връзката за новия проводник по-близо до разкачения край (приблизително около средата на предполагаемия участък на проводника) и отново проверете дали индикаторната лампа е зелена.

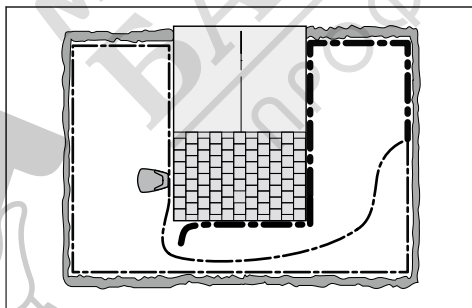

Продължете, докато остане само много малък участък от проводника, който е разликата между непрекъснатата зелена светлина и

мигащата синя светлина. След това следвайте инструкцията в стъпка 5 по-долу.

4. Ако индикаторната лампа все още мига в синьо в стъпка 3 по-горе: Поставете L и GUIDE в техните първоначални положения. След това превключете R и GUIDE. Ако индикаторната лампа сега свети с непрекъсната зелена светлина, разединете L и свържете нов граничен електрически проводник към L. Свържете другия край на новия проводник в средата на предполагаемия участък от проводника. Следвайте същия подход като в 3а) и 3б) по-горе.
5. Когато прекъсването бъде открито, повреденият участък трябва да се смени с нов проводник. Винаги използвайте оригинални контакти.

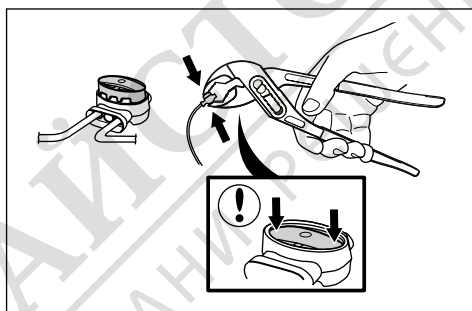

7 Транспортиране, съхранение и изхвърляне

7.1 Транспортиране

Доставените литиево-йонни батерии отговарят на изискванията на законодателството за опасни продукти.

- Спазвайте всички приложими национални наредби.
- Специалното изискване на опаковката и етикетите за търговско транспортиране трябва да се спазва, включително от третите страни и следиторите.

7.2 Съхранение

- Зареждайте продукта напълно. Вижте *За зареждане на акумулатора на страница 29*.
- Изключете продукта. Вижте *За изключване на продукта на страница 29*.
- Почистете продукта. Вижте *Почистване на продукта на страница 30*.
- Дръжте продукта на сухо място и незамръзващо място.
- По време на съхранение дръжте продукта с всичките му колела опрени върху пода или използвайте оригинална закачалка за стена, ако е налична.
- Ако държите зареждащата станция на закрито, изключете и отстранете захранването и всички конектори от зареждащата станция. Поставете края на всеки кабелен конектор в съд с грес.

Забележка: Ако държите зареждащата станция на открито, не изключвайте захранването и конекторите.

7.3 Изхвърляне

- Съблюдавайте местните изисквания за рециклиране и приложимите разпоредби.
- Относно въпроси, свързани с махането на акумулатора, направете справка с *Отстраняване на акумулатора на страница 44*.

7.3.1 Отстраняване на акумулатора

Следвайте тези стъпки, за да отстраните батерията от продукта.

1. Поставете **главния прекъсвач** в положение *0*.
2. Задайте височината на рязане до най-ниското положение.
3. Обърнете продукта с горната част надолу.
4. Почистете около капака на батерията.

5. Премахнете 4-те винта на капака на акумулатора (Торх 20) и махнете капака на същия.

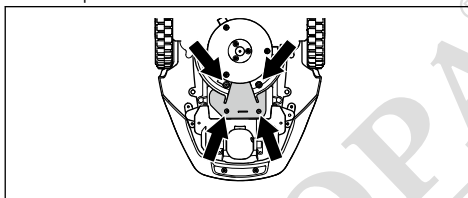

6. Премахнете винта на закрепващата скоба на акумулатора и махнете скобата.
7. Извадете батерията, като дърпате ремъка.

8 Технически данни

8.1 Технически характеристики

Размери	Automower® 105
Дължина, cm/in	55/21,7
Ширина, cm/in	39/15,4
Височина, cm/in	25/9,8
Тегло, kg/lbs	6,9/15

Електрическа система	Automower® 105
Акумулаторна батерия, литиевойонна 18,5 V/2,1 Ah № на арт.	586 57 62-02
Акумулатор, литиево-йонен 18 V/2,0 Ah № на арт.	586 57 62-03, 586 57 62-05
Акумулаторна батерия, литиевойонна, 18,25 V/2,0 Ah, кат. №	586 57 62-04
Захранване (28 V DC), V AC	100 – 240
Дължина на кабела за ниско напрежение, m/ft	5/16,4
Средно потребление на енергия при максимална употреба	5 kWh/месец в работна зона от 600 m ² /0,15 акра
Ток на зареждане, A DC	1,3
Видове захранващи блокове	ADP-40BR XX, ADP 40EW XX, FW7313/28/D/XX/Y/1.3/PI, FW7313/28/D/XX/Y/1.3
Средно време за косене, мин.	65
Средно време за зареждане, мин.	50

Антена на граничен електрически проводник	Automower® 105
Работна честотна лента, Hz	100 – 80000
Максимално магнитно поле ² , dBuA/m	82
Максимална мощност на радиочестотен сигнал ³ , mW при 60 m	< 25

² Измерено съгласно EN 303 447.

³ Максимална активна мощност на изхода към антените в честотната лента, в която работи радиооборудването.

Данни за звука ⁴	Automower® 105
Звуково ниво, възприето, dB (A)	65
Измерена звукова мощност на ниво на шума, dB (A)	58
Неопределености на шумовите емисии, KWA dB (A)	3
Гарантирана звукова мощност за ниво на шума, dB (A)	61
Звуково налягане за ниво на шума при ухото на оператора ⁵ , dB (A)	47

Косене	Automower® 105
Режеща система	3 шарнирни режещи диска
Обороти на двигателя за косене, об/мин	2900
Консумация на енергия при рязане, W +/- 20%	20
Височина на рязане, cm/in	2 – 5/0,8 – 2
Ширина на рязане, cm/in	17/6,7
Възможно най-тесен проход, cm/in	60/24
Максимален ъгъл за работната зона, %	25
Максимален ъгъл за граничния електрически проводник, %	15
Максимална дължина на граничния електрически проводник, m/ft	400/1300
Максимална дължина на водещия контур ⁶ , m/ft	200/650
Максимално разстояние на граничния електрически проводник m/ft	15/50
Работен капацитет, m ² /акра +/- 20%	600/0,15

IP класификация	Automower® 105
Косачка робот	IPX4
Зареждаща станция	IPX1
Захранване	IPX4/IP44

Не може да се гарантира пълна съвместимост между косачката робот и други видове безжични системи, като например дистанционни управления, радиопредаватели, звукови бариери, подземна електрическа защита за животни или други подобни.

⁴ Определено съгласно Директива 2006/42/ЕО и стандарт EN 50636-2-107. С изключение на "Звуково ниво, възприето", което се измерва съгласно ISO 11094:1991.

⁵ Неопределености на звуковото налягане K_{pA} , 2 – 4 dB (A)

⁶ Водещият контур е контурът, който се състои от водещия проводник и частта от граничния електрически проводник от разклонението с водещия проводник към дясната връзка в зареждащата станция.

9 Гаранция

9.1 Гаранционни условия

Гаранцията на Husqvarna® покрива функционалността на продукта за период от 2 години от датата на закупуване. Гаранцията покрива сериозни неизправности, свързани с материалите или производствени недостатъци. В рамките на гаранционния период ние ще сменим продукта или ще го ремонтираме безплатно, ако са изпълнени следните условия:

- Продуктът и зареждащата станция се използват само в съответствие с инструкциите в настоящата инструкция за експлоатация. Настоящата гаранция на производителя не влияе върху гаранционните права срещу дилъра/продавача.
- Крайните потребители или неупълномощени трети страни не трябва да се опитват да поправят продукта.

Примери за неизправности, които не са включени в гаранцията:

- Повреди, настъпили от просмукване на вода от използване на водоструйка или от потапяне под вода, например когато силен дъжд образува локви вода.
- Повреди, причинени от мълния.
- Повреди, причинени от неправилно съхранение или работа с акумулатора.
- Повреди, причинени от използването на акумулатор, който не е оригинален акумулатор на Husqvarna®.
- Повреди, причинени от използването на неоригинални резервни части и аксесоари на Husqvarna®, като например ножове и инсталационен материал.
- Повреди на контура.
- Повреди, причинени от неупълномощена смяна или намеса в изделието или неговото съхраняване.

Ножовете и колелата се считат за еднократна употреба и не се покриват от гаранцията.

Ако с Вашия продукт Husqvarna® възникне грешка, моля, свържете се с отдела за обслужване на клиенти на Husqvarna® за допълнителни инструкции. Моля, когато се свържете с отдела за обслужване на клиенти на Husqvarna®, имайте платежния документ и серийния номер на продукта под ръка.

МАГАЗИН
БАШ МАЙСТОРА®
ПРОФЕСИОНАЛНИ РЕШЕНИЯ



Husqvarna®

AUTOMOWER® е търговска марка, собственост на Husqvarna AB.
Copyright® 2022 г. HUSQVARNA. Всички права запазени.

www.husqvarna.com

Оригинални инструкции

1142743-60



2022-03-08

