

**SE 5**  
**SE 5 Upholstery**  
**SE 5 Car**  
**SE 6 Signature Line**

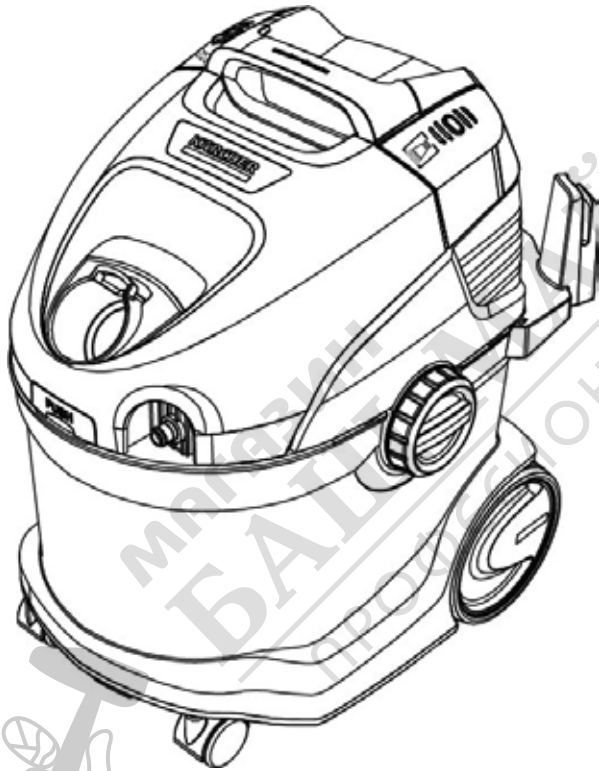

|             |     |
|-------------|-----|
| Deutsch     | 6   |
| English     | 12  |
| Français    | 18  |
| Italiano    | 24  |
| Español     | 30  |
| Português   | 37  |
| Nederlands  | 43  |
| Türkçe      | 49  |
| Svenska     | 55  |
| Suomi       | 61  |
| Norsk       | 66  |
| Dansk       | 72  |
| Eesti       | 78  |
| Latviešu    | 84  |
| Lietuviškai | 90  |
| Polski      | 96  |
| Magyar      | 102 |
| Čeština     | 108 |
| Slovenčina  | 114 |
| Slovenščina | 120 |
| Românește   | 125 |
| Hrvatski    | 132 |
| Srpski      | 138 |
| Ελληνικά    | 144 |
| Русский     | 150 |
| Українська  | 157 |
| Қазақша     | 164 |
| Български   | 171 |
| العربية     | 182 |



**Register  
your product**  
[www.karcher.com/welcome](http://www.karcher.com/welcome)



# EAC



A

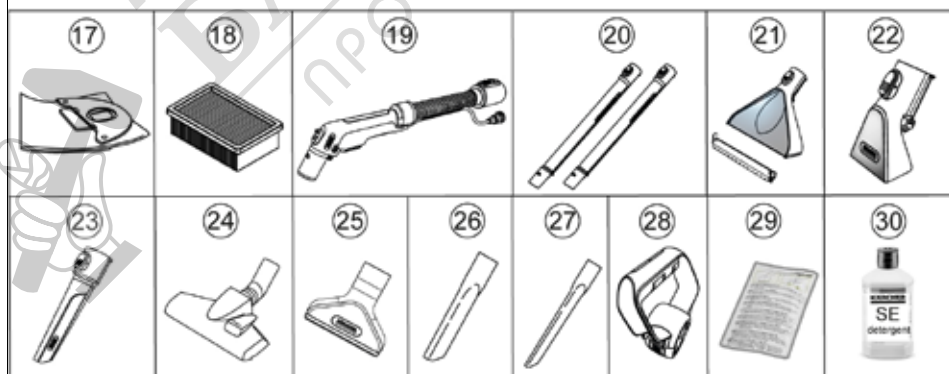
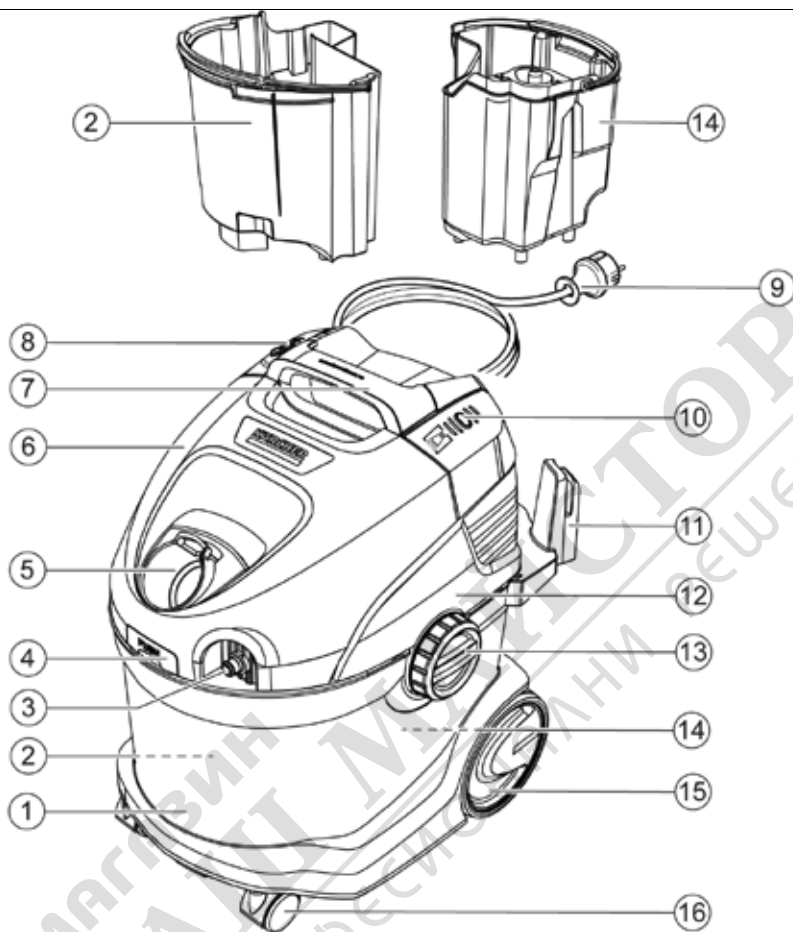

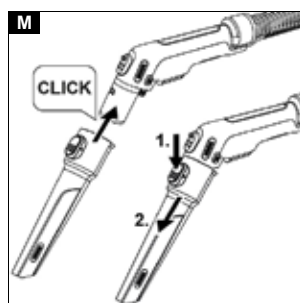
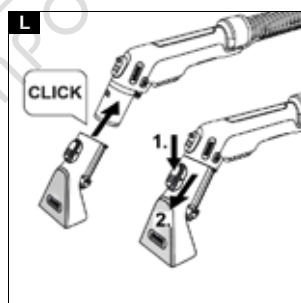
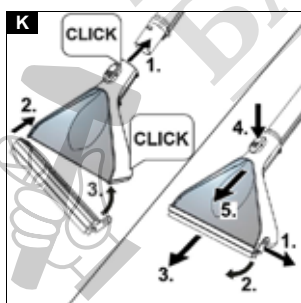
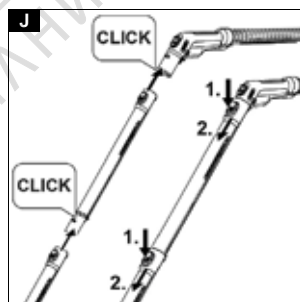
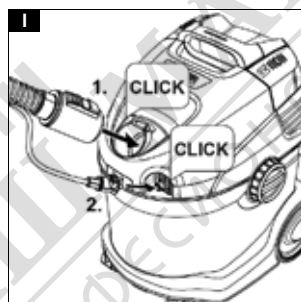
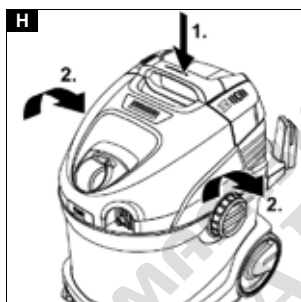
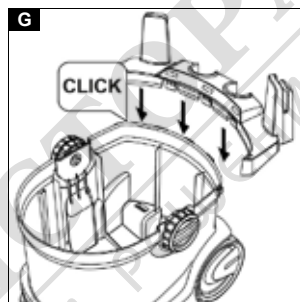
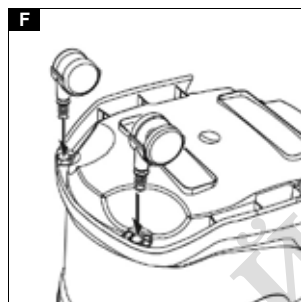
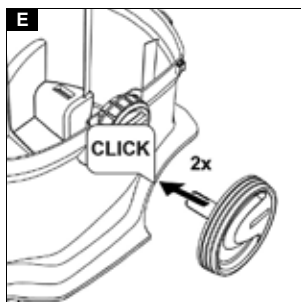
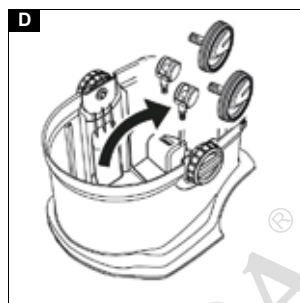
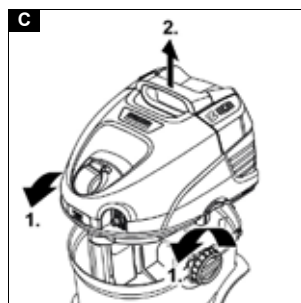

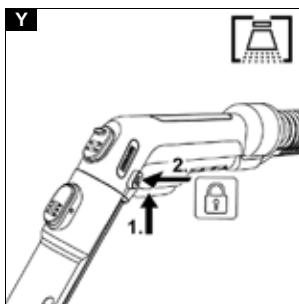
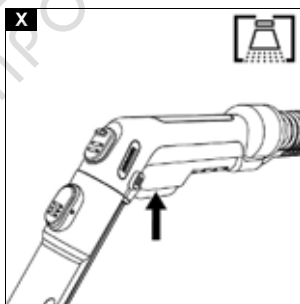
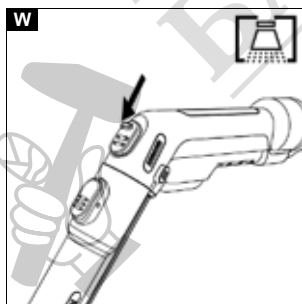
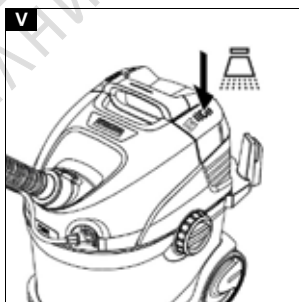
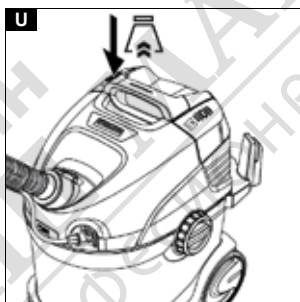
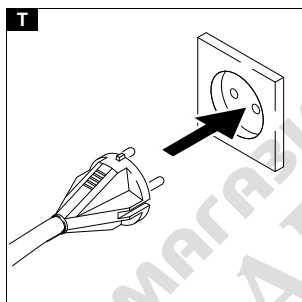
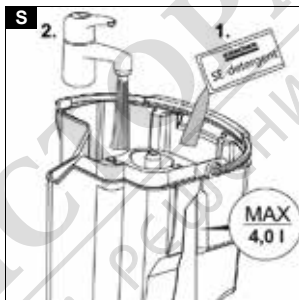
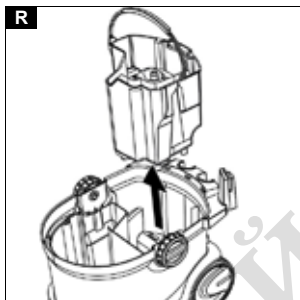
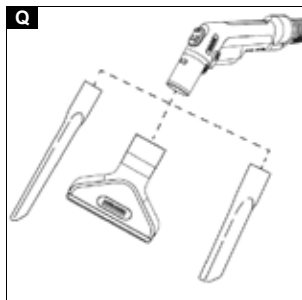
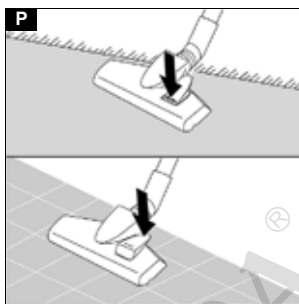
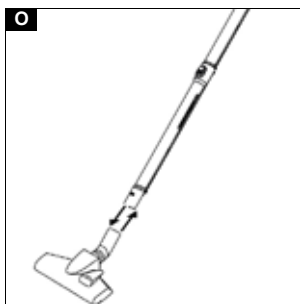
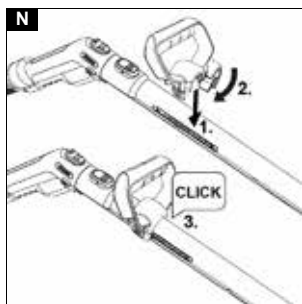

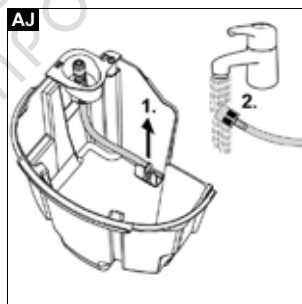
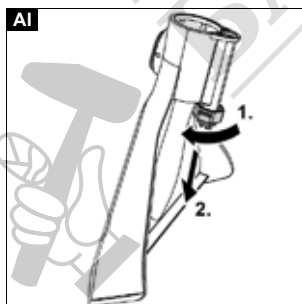
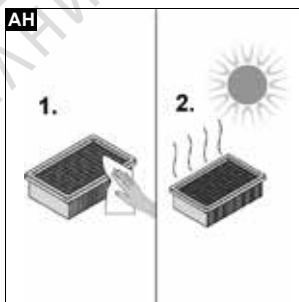
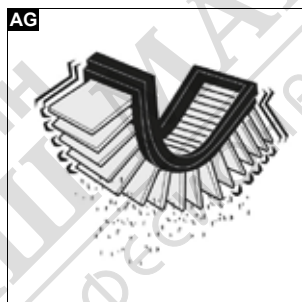
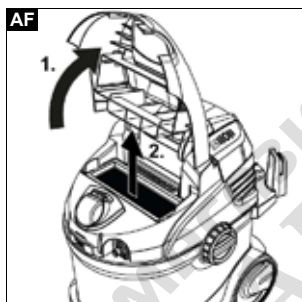
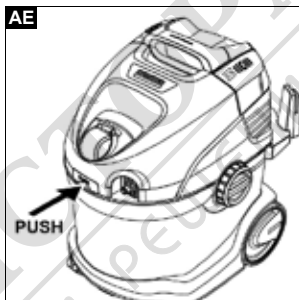
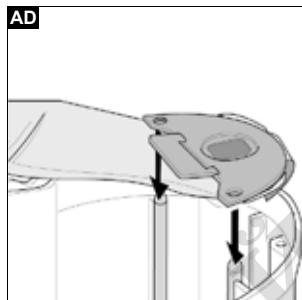
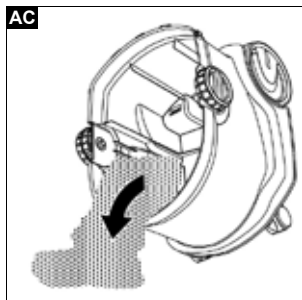
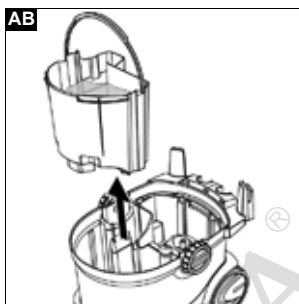
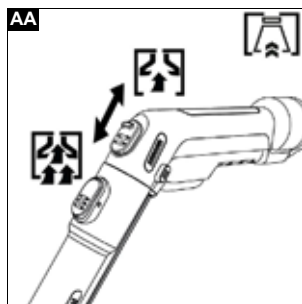
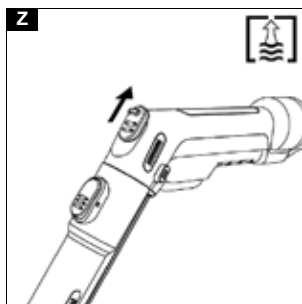

4. Ойықты жуу саптамасының бүріккіш саптамасындағы кез келген қалдықты ағын су астында тазалаңыз.

### Таза су багіндегі електі тазалаңыз

#### Нұсқау

Таза су ыдысының түбінде қоқыс бөлшектері тұнып, судың ағуына кедергі болатын сүзгі бар. Сондықтан таза су ыдысын жүйелі түрде шайып тұрыңыз.

- Құрылғы бастиегін алып тастаңыз, Құрылғы бастиегін алып тастаңыз тарауын қараңыз
- Таза су багін контейнерден алыңыз, Таза су багін толтырыңыз тарауын қараңыз
- Сүзгіні тазалаңыз.
  - Су шлангін бактен алыңыз. Елек су шлангіннің ұшында орналасқан.
  - Електі су ағысының астында жуып алыңыз. **Сурет АЖ**
- Таза су багін таза сумен шайыңыз.
- Електі таза су багінге салыңыз.
- Таза су багін қайтадан контейнерге орнатыңыз.

### Ақаулар кезіндегі көмек

#### Саптамада су шықпайды

Таза су багі бос

- Таза су ыдысын толтырыңыз.

Таза су елегі ластанған,

- Таза су сүзгісін тазалаңыз.

Таза су багі дұрыс орнатылмаған.

- Таза су багін дұрыс орнатыңыз. Керек-жарақтар мен бүріккіш/сорғыш шлангіннің арасындағы қосылым дұрыс емес.

- Дұрыс қосылым орнатыңыз.

- Тазалау құралының сорғысы ақаулы,
- тұтынушыларға қызмет көрсету орталығына жүгініңіз.

#### Бүріккіш ағыны біркелкі емес

Жуу шаңсорғышының керек-жарағындағы бүріккіш саптамасы ластанған.

- Тиісті керек-жарақтағы бүріккіш саптамасын тазалаңыз.

#### Сору күші жеткіліксіз

Жетіспейтін ауа қалқасы тым кеңінен ашық.

- Жетіспейтін ауа қалқасын жабыңыз.

Керек-жарақтар, сорғыш шлангі немесе бүріккіш сору құбырлары бітелген.

- Бітелуді жойыңыз.

Сүзгі қапшығы толы.

- Сүзгі қапшығын босатыңыз.

Жалпақ қабатты сүзгі ластанған.

- Жалпақ қабатты сүзгіні тазалаңыз

Жалпақ қабатты сүзгі тозған.

- Тегіс бүктелген сүзгіні ауыстырыңыз.

#### Тазалау құралының сорғысы қатты дыбыс шығарады

Таза су багі бос

- Таза су ыдысын толтырыңыз.

### Кепілдік

Әр елде жергілікті дистрибьюторлар берген кепілдік шарттары қолданылады. Бұйымда материалдық немесе өндірістік ақаулар анықталған жағдайда, ықтимал ақауларды кепілдік мерзімі ішінде ақысыз жөндейміз. Кепілдік мерзіміне наразылықтарыңыз болса, бұйымды сатқан сауда мекемесіне немесе жақындағы өкілетті қызмет көрсету орнына түбіртеккі көрсетіп хабарласыңыз.

(Мекенжайымыз артқы бетте)

Кепілдік туралы қосымша ақпаратты (бар болса) жергілікті Kärcher веб-сайтының «Жүктеулер» бөліміндегі қызмет көрсету бөлімінде табуға болады. Шығару күні фирмалық тақтайшада MM/YYYY пішімінде көрсетіледі, мұнда MM - өндіріс айы, YYYY - шығарылған жылы немесе кодталған түрде.

Жеке сандардың мағынасы келесідей болады:

Мысалы: 30290

3 Өндірілген жылы

0 Өндірілген ғасыры

2 Өндірілген онжылдық

9 Өндірілген айының екінші саны

0 Өндірілген айының бірінші саны

Сонымен бұл мысалда 30290 коды 09/(2)023

өндірілген күнін білдіреді.

### Техникалық мағлұматтар

#### Электр желісіне қосу

|   |    |         |
|---|----|---------|
| Жілілік   | Hz | 50-60   |
| Кернеу  | V  | 220-240 |
| Желіні шамадан тыс жүктелуден қорғау (инерциялық) | A  | 10      |
| Номиналды қуаты                                   | W  | 1000    |

#### Құрылғының техникалық сипаттамалары

|  |    |    |
|--|----|----|
| Таза судың макс. сыйымдылығы                                     | l  | 4  |
| Лас судың макс. сыйымдылығы                                      | l  | 4  |
| Тазалау ерітіндісінің максималды температурасы (макс. мәндегі T) | °C | 50 |

#### Өлшемдері мен өнімдер

|                            |    |             |
|----------------------------|----|-------------|
| Салмағы (толымдаушыларсыз) | kg | 7,5         |
| Ұзындығы x ені x биіктігі  | mm | 424x320x466 |

#### EN 60704-2-1 стандартына сәйкес есептелінетін мәндер

|                         |       |    |
|-------------------------|-------|----|
| Дыбыс қысымының деңгейі | dB(A) | 77 |
|-------------------------|-------|----|

Техникалық өзгерістер рұқсат етілген.

### Съдържание

|                              |     |
|------------------------------|-----|
| Общи указания                | 171 |
| Употреба по предназначение   | 171 |
| Зашита на околната среда     | 171 |
| Сервиз                       | 171 |
| Аксессуары и резервни части  | 171 |
| Обхват на доставка           | 171 |
| Символи върху уреда          | 171 |
| Описание на уреда            | 171 |
| Преци пускане в експлоатация | 172 |
| Въвеждане в експлоатация     | 172 |
| Експлоатация                 | 172 |
| Грижа и поддръжка            | 176 |
| Помощ при повреди            | 176 |
| Гаранция                     | 177 |
| Технически данни             | 177 |

## Общи указания



Преди първото използване на уреда прочетете това оригинално ръководство за експлоатация и приложените указания за безопасност. Прочетедирайте съответно.

Запазете двете книжки за последващо използване или за следващия собственик.

- При неспазване на ръководствата за експлоатация могат да възникнат повреди на уреда и опасности за обслужващото лице и други хора.
- При транспортни дефекти незабавно информирайте търговеца.
- При разопаковането проверете съдържанието на опаковката за липсващи принадлежности или повреди.

Code за отваряне на видеоклип за приложение можете да намерите в:

**Фигура В**

## Употреба по предназначение

Използвайте уреда само в частно домакинство.

- В съответствие с посочените в това ръководство за експлоатация описания и указания за защита уредът е предназначен за употреба като уред с впръскваща екстракция за почистване за поддръжка, съотв. основно почистване на основата на килими с дълбок почистващ ефект.
- С приставка за твърди подове за миещата подова дюза (включена в обхвата на доставката) могат да се почистват и твърди подове.
- С подходящите принадлежности (включени в обхвата на доставката) уредът може да се използва и за мокро и сухо изсмукване.

## Защита на околната среда



Опаковъчните материали подлежат на рециклиране. Моля, изхвърляйте опаковките по съобразен с околната среда начин.



Електрическите и електронните уреди съдържат ценни материали, подлежащи на рециклиране, а често и съставни части, напр. батерии, акумулаторни батерии или масло,

които при неправилно боравене или изхвърляне могат да представляват потенциална опасност за човешкото здраве и за околната среда. За правилното функциониране на уреда все пак тези съставни части са необходими. Обозначените с този символ уреди не трябва да бъдат изхвърляни заедно с битовите отпадъци.

### Указания за съставни вещества (REACH)

Актуална информация за съставките ще намерите на интернет страница: [www.kaercher.de/REACH](http://www.kaercher.de/REACH)

## Сервиз

При въпроси или повреди нашият филиал на KÄRCHER ще Ви помага с удоволствие.

## Акcesoари и резервни части

Използвайте само оригинални акcesoари и оригинални резервни части, по този начин осигурявате безопасната и безпроблемна експлоатация на уреда.

Информация относно акcesoари и резервни части ще намерите тук: [www.kaercher.com](http://www.kaercher.com).

## Обхват на доставка

Обхватът на доставката на уреда е изобразен върху опаковката. При разопаковане проверете съдържанието за цялост. При липсващи акcesoари или при транспортни щети, моля, обърнете се към Вашия дистрибутор.

## Символи върху уреда

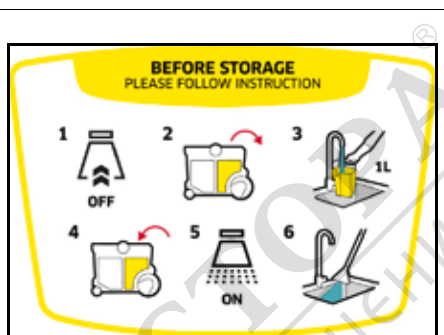

Върху главата на уреда има стикер, който описва как да почиствате уреда след употреба:

- 1 Изключете уреда и свалете главата на уреда.
  - 2 Извадете резервоара за прясна вода.
  - 3 Напълнете резервоара за прясна вода с ок. 1 литър чиста вода.
  - 4 Поставете резервоара за прясна вода и поставете главата на уреда.
  - 5 Натиснете превключвателя за пръскане.
  - 6 Изсипете водата в мивката.
- Вижте също глава *Прекратяване на експлоатацията*

## Описание на уреда

Оборудването се различава в зависимост от избрания модел. Конкретното оборудване е описано върху опаковката на уреда.

Вижте изображенията на страницата с графики.

### Фигура А

- ① Резервоар
- ② Замърсен резервоар за вода (в контейнера)
- ③ Свързване, маркуч за пръскане
- ④ Бутон за освобождаване на капак на филтър
- ⑤ Свързване на смукателен маркуч
- ⑥ Капак на филтър
- ⑦ Дръжка за носене
- ⑧ Превключвател за включване/изключване на смукателен двигател
- ⑨ Кабел за свързване към електрическата мрежа с щепсел
- ⑩ Превключвател за включване/изключване за разпръскване на вода и почистващ препарат
- ⑪ Постапка за принадлежности/съхранение, кабел за свързване към електрическата мрежа
- ⑫ Глава на уреда

- ⑬ Освобождаване на контейнера (от двете страни)
  - ⑭ Резервоар за прясна вода (в контейнера)
  - ⑮ Ходово колело (2x)
  - ⑯ Насочваща ролка (2x)
  - ⑰ Филцова филтърна торба
  - ⑱ Плосък филтър
  - ⑲ Разпръсквателен смукателен маркуч с фиксиращ бутон
  - ⑳ \*\* Разпръсквателна смукателна тръба 2 x 0,5 m
  - ㉑ \*\* Дюза за миене на под с приставка за твърд под
  - ㉒ \*\* Дюза за пране на тапицария
  - ㉓ \*\* Дюза за измиване на fugи
  - ㉔ \*\* Превключваема подова дюза за сухо почистване на килими и твърди подове
  - ㉕ Дюза за тапицария за сухо почистване
  - ㉖ Дюза за fugи за сухо почистване
  - ㉗ \*\* Много дълга дюза за fugи за сухо почистване
  - ㉘ \*\* Допълнителна дръжка за разпръсквателни смукателни тръби
  - ㉙ \*\* Почистващ препарат KÄRCHER SE (100 ml)
  - ㉚ \*\* Почистващ препарат KÄRCHER SE (1000 ml)
- \*\* според варианта на оборудване

## Преди пускане в експлоатация

### Сваляне на главата на уреда

1. Завъртете двата освобождаващи механизма по посока на стрелката и свалете главата на уреда.  
**Фигура С**
2. Извадете съдържанието от контейнера.  
**Фигура D**

### Монтиране на ходови колела, насочващи ролки и поставка за принадлежности

1. Натиснете до упор и двете ходови колела в страничните отвори на контейнера.  
**Фигура E**
2. Обърнете контейнера и натиснете до упор и двете насочващи ролки в отворите от долната страна на контейнера.  
**Фигура F**
3. Обърнете контейнера и фиксирайте дръжача за поставката за принадлежности на задната страна на главата на уреда.  
**Фигура G**

### Поставяне на главата на уреда

- Поставете главата на уреда и завъртете двете отклоняващи обратно на стрелката. Главата на уреда е заключена.  
**Фигура H**

## Въвеждане в експлоатация

### Указание

В зависимост от изискванията за почистване:

- при сухо почистване използвайте филтърната торбичка, вижте глава Сухо почистване
- за мокро почистване поставете резервоара за отпадъчна вода и напълнете резервоара за прясна вода, вижте глава Напълване на резервоара за чиста вода.
- за изсмукване на влажно замърсяване/вода, извадете резервоарите за прясна и отпадъчна вода, както и филтърната торбичка от контейнера, вижте глава Изпразване на контейнера след почистване

### Свързване на смукателния и разпръскващия маркуч

1. Свържете смукателния и разпръскващия маркуч към свързването на уреда; двете части трябва да се фиксират с щракване.  
**Фигура I**
2. Монтирайте принадлежностите при необходимост. Вж. глава Монтиране на принадлежностите.

## Експлоатация

### Монтиране на принадлежностите

#### Монтиране на принадлежности за смукателен вентилатор за миене

#### Почистване на подове

Използвайте дюзата за миене на под за почистване на основата на килими или твърди подове (с приставка за твърди подове).

1. Свържете разпръсквателните смукателни тръби и ги свържете към смукателния маркуч; всички части трябва да се фиксират с щракване.  
**Фигура J**
2. Прикрепете дюзата за миене на под към разпръсквателните смукателни тръби така, че да се фиксира с щракване.

#### Указание

Използвайте приставката за почистване на твърди подови настилки за почистване на твърди подови настилки.

- Прикрепете приставката за твърди подове към дюзата за миене на подове така, че да се фиксира с щракване.  
Гумената устна е насочена напред, а лентовите четки назад.  
**Фигура K**

#### Почистване на мека мебел

Според необходимостта използвайте дюзата за пране на тапицария или дюзата за измиване на fugи, за почистване напр. на тапицарии и матраци.

- Прикрепете дюзата за пране на тапицария или дюзата за измиване на fugи към ръчката на смукателния маркуч така, че да се фиксира с щракване.

#### Фигура L

#### Фигура M

#### Монтиране на допълнителна ръкохватка за разпръсквателни смукателни тръби

#### Почистване на подове

#### Указание

За по-добро управление и по-удобна работа при мокро почистване ръкохватката може да се монтира и към разпръсквателните смукателни тръби.

1. Отворете държача на тръбата на ръкохватката и го прикрепете към разпръсквателната смукателна тръба в маркираната област; трябва да чуете как се фиксира с щракване на мястото си.

#### Фигура N

#### Указание

За да промените позицията на ръкохватката, не я плъзгайте, а натиснете бутона за освобождаване и регулирайте ръкохватката отново.

#### Монтиране на принадлежности за мокро и сухо почистване

1. За почистване на пода свържете разпръсквателните смукателни тръби и ги свържете към смукателния маркуч; всички части трябва да се фиксират с щракване.

#### Фигура J

2. Поставете подовата дюза върху разпръсквателните смукателни тръби.

#### Фигура O

3. В зависимост от подовата настилка и необходимостта от почистване подберете подходящите настройки на подовата дюза.

#### Фигура P

#### Указание

Употреба на превключващата се подова дюза

- Използвайте само за изсмукване на суха мръсотия.
- За почистване на основата на клима използвайте позицията с прибрани ленти с четки от долната страна.
- За почистване на твърди подове използвайте позицията с изведени ленти с четки от долната страна.

#### Фигура P

4. За почистване напр. на тапицирана мебел поставете дюзата за тапицерия или дюзата за фуги директно върху ръкохватката на смукателния маркуч.

#### Фигура Q

#### Демонтиране на принадлежност

#### Демонтиране на принадлежности за мокро почистване

1. Свалете приставката за твърди подове от дюзата за миене на подове.
2. Натиснете бутона за освобождаване и свалете дюзата за миене на подове от разпръсквателните смукателни тръби.

#### Фигура K

3. Натиснете бутона за освобождаване и отделете разпръсквателните смукателни тръби една от друга.

#### Фигура J

4. Натиснете бутона за освобождаване на дюзата за миене или дюзата за фуги и я свалете от смукателния маркуч.

#### Фигура L

#### Фигура M

#### Демонтиране на принадлежности за сухо почистване

1. Отделете подовата дюза от разпръсквателната смукателна тръба.

#### Фигура O

2. Натиснете бутона за освобождаване и отделете разпръсквателните смукателни тръби.

#### Фигура J

3. Демонтирайте дюзата за тапицерия или дюзата за фуги от смукателния маркуч.

#### Фигура Q

#### Напълване на резервоара за чиста вода

#### ВНИМАНИЕ

Употребата на неподходящи почистващи препарати може да повреди уреда и да доведе до изключване на гаранционни претенции.

#### ВНИМАНИЕ

Резервоарите за прясна и отпадъчна вода трябва да са здраво закрепени в устройството.

#### Указание

При необходимост за почистването на текстил използвайте почистващ препарат KÄRCHER SE.

- Налейте почистващ препарат и долейте вода.
- Общото количество за пълнене е макс. 4,0 литра.

#### Указание

Резервоарът за чиста вода може да се изважда за напълване или да се пълни директно на уреда.

#### Пълнете резервоара за вода директно в уреда

1. Сваляне на главата на уреда, вижте глава Сваляне на главата на уреда

#### Фигура C

2. Изсипете 100 – 200 ml от препаратите за почистване KÄRCHER SE (количеството може да варира в зависимост от нивото на замърсяване) в резервоара за прясна вода, напълнете с вода от водопровода, не препълвайте.

3. Поставете на главата на уреда, вижте глава Поставете на главата на уреда

#### Фигура H

#### Издадете резервоара за вода, за да го напълните

1. Сваляне на главата на уреда, вижте глава Сваляне на главата на уреда

#### Фигура C

2. Издадете резервоара за прясна вода от контейнера, като го хванете за дръжката.

#### Фигура R

3. Пълнене, вижте „2“ при пълнене на резервоара за вода директно в уреда“.

#### Фигура S

4. Поставете резервоара за прясна вода в контейнера.

5. Поставете на главата на уреда, вижте глава Поставете на главата на уреда

#### Фигура H

#### Включване на уреда

#### Указание

В зависимост от необходимостта от почистване функциите за засмукване и разпръскване могат да се включат и използват самостоятелно или едновременно.

1. Включете мрежовия щепсел в контакта.

#### Фигура T

2. За да включите смукателната функция на уреда, натиснете превключвателя за включване/ изключване за засмукване. Смукателният двигател стартира.

#### Фигура U

- Натиснете превключвателя за разпръскване, за да разпръснете водата с почистващия препарат. Помпата стартира.  
**Фигура V**
- Затворете напълно плъзгача за въздух.  
**Фигура W**

## Методи за почистване

### Съвети за почистване

- Напръскайте предварително силно замърсените участъци и оставете почистващия разтвор да действа 5 до 10 минути.
- Винаги работете от светлината към сянката (от прозореца към вратата).
- Винаги работете от почистената към непочистената повърхност.
- Колкото по-чувствителна е настилката (ориенталски килими, берберски килими, тапицери), толкова по-ниска концентрация на почистващ препарат използвайте.
- При работа с твърде много влага килими с обратна страна от юта могат да се свият и да променят цвета си.
- След почистване в мокро състояние на килими с висок влас ги изчеткайте по посока на власа (напр. с метличка за влакна или груба четка).
- Импрегниране след мокро почистване предотвратява бързото повторно замърсяване на текстилната настилка.
- За да се избегнат места с отпечатъци от натиск или петна от ръжда, преминавайте по почистената повърхност или поставяйте мебели върху нея едва след изсъхването.
- За подобряване на резултата от почистването след употреба на почистващи препарати изплаквайте обекта с чиста вода.

### Струйно изсмукване

#### Указание

Топлата вода (максимално 50 °C) повишава почистващото действие.

#### Указание

За почистването използвайте само почистващия препарат SE от KÄRCHER.

### ВНИМАНИЕ

**Опасност поради почистващ разтвор**

**Опасност от повреда**

Преди да използвате уреда, на незабележимо място проверете предмета, който ще се почиства, за трайност на цвета и водоустойчивост.

### ВНИМАНИЕ

Използвайте уреда само на твърди подове с водоустойчиво покритие, като напр. емайлирани плочки или линолеум.

### ВНИМАНИЕ

За да избегнете повреда на торбичката на филтъра, не я използвайте за струйно изсмукване

- Уверете се, че торбичката на филтъра е свалена.
- Монтирайте желаните принадлежности, вижте глава *Монтиране на принадлежностите*.
- Напълнете резервоара за чиста вода с почистващ препарат и вода, вижте глава *Напълване на резервоара за чиста вода*.

- Включете смукателния двигател, вижте глава *Включване на уреда*  
**Фигура U**
- Затворете напълно плъзгача за въздуха.  
**Фигура W**
- Включете функцията за струйно изсмукване чрез натискане на превключвателя за включване/изключване на разпръскване. Помпата се стартира.  
**Фигура V**
- За разпръскване на почистващия разтвор натиснете лоста на ръкохватката.  
**Фигура X**
- Разпръсква се почистващ разтвор.
- За напръскване на големи площи първо натиснете лоста на ръкохватката и след това натиснете бутона за фиксиране.  
**Фигура Y**
- Обхождайте почистваната повърхност на припокриващи се участъци. При това изтегляйте дюзата назад, не я плъзгайте.

#### Указание

Ако резервоарът за прясна вода е празен, в помпата навлиза въздух и тя става шумна. В този случай функцията за пръскане трябва да бъде изключена. Ако е необходима вода, изключете смукателния мотор и напълнете резервоара за прясна вода.

#### Указание

Ако съдът с отпадъчна вода е пълен, поплавък затваря смукателния отвор, уредът работи с повишени обороти и става шумен.

За да избегнете преплъщане на резервоара за мръсна вода, изпразвайте го винаги когато пълните резервоара за прясна вода.

- След почистването изключете функцията за струйно изсмукване и двигателя за засмукване.

#### Фигура V

#### Фигура U

#### Указание

След изключването на уреда в принадлежността за изпиране и изсмукване все още има остатъчна течност, която изтича на пода. За да изсмучете тази остатъчна течност, включете отново за кратко смукателната функция на уреда и отстранете остатъчната течност от пода.

- Включете уреда, вижте глава *Включване на уреда*, и изсмучете остатъчните течности.
- Изключете уреда, вижте глава *Изключване на уреда*
- Изпразнете резервоара за отпадъчна вода, вижте глава *Изпразване на контейнера след почистване*

### Леко/нормално замърсяване с едностъпков метод

- Натиснете превключвателя за пръскане, вижте глава *Включване на уреда*  
**Фигура V**
- Разпръскване и същевременно изсмукване на разтвор за почистване в рамките на един работен ход.
- Изключете превключвателя за разпръскване и изсмучете останалия разтвор на почистващото средство.
- След почистването почистете допълнително тапицериата и основата на килима с чиста, топла вода, и я импрегнирайте по желание.

### **Силно замърсяване или петна с двустъпковия метод**

1. Натиснете превключвателя за пръскане, вижте глава *Включване на уреда*  
**Фигура V**
2. Нанесете разтвора за почистване и оставете да действа 5 - 10 минути.  
При това смукателната функция остава изключена.
3. След изтичане на времето на въздействие почистете повърхността, както при леко/нормално замърсяване.
4. След почистването почистете допълнително тапицерията и основата на килима с чиста, топла вода, и я импрегирайте по желание.

### **Мокро почистване**

#### **ВНИМАНИЕ**

##### **Поверда на филтърната торбичка**

При употреба на торбичката на филтъра за мокро изсмукване, тя може да се повреди.

При мокрото изсмукване не използвайте торбичката на филтъра.

1. Извадете торбичката на филтъра.
2. Монтирайте желаните принадлежности, вижте глава *Монтиране на принадлежностите*.
3. Включете уреда, вж. глава *Включване на уреда*.  
**Фигура U**
4. За да засмучете големи количества вода, отворете напълно въздушния плъзгач за въздух.  
**Фигура Z**

##### **Указание**

Ако съдът с отпадъчна вода е пълен, поплавък затваря всмукателния отвор, уредът работи с повишени обороти и става шумен.

5. Изпразнете резервоара, вижте глава *Изпразване на контейнера след почистване*.

### **Сухо почистване**

#### **ВНИМАНИЕ**

##### **Материални щети поради изсмукване без торбичка на филтъра.**

Уредът може да се повреди.

При сухо изсмукване винаги работете с поставена филтърна торбичка.

#### **ВНИМАНИЕ**

##### **Поверда на плоския нагънат филтър**

При преминаване от мокро към сухо почистване влажният плосък нагънат филтър може да се задръсти и да стане неизползваем.

Преди сухо почистване оставете плоския нагънат филтър да изсъхне добре или го сменете със сух.

При необходимост сменете плоския нагънат филтър.

##### **Указание**

Резервоарът и принадлежностите трябва да са сухи, в противен случай може да поленнат замърсявания.

1. Извадете резервоара за чиста и отпадъчна вода от уреда.  
**Фигура R**  
**Фигура АВ**
2. Уверете се, че резервоарът и принадлежностите са сухи.

3. Закрепете филцовата торбичка на филтъра в контейнера:  
Разгънете филцовата торбичка на филтъра в контейнера: Запушете отворите в картонения фланец на торбичката на филтъра от двете страни върху страничните държачи на контейнера.  
**Фигура AD**
4. Поставете главата на уреда и я заключете, вижте глава *Поставяне на главата на уреда*.
5. Монтирайте желаните принадлежности, вижте глава *Монтиране на принадлежностите*
6. Включете уреда, вж. глава *Включване на уреда*.  
**Фигура U**
7. Регулирайте силата на засмукване с плъзгача за въздух.  
**Фигура AA**
8. Изключете уреда, вижте глава *Изключване на уреда*.

### **Изпразване на контейнера след почистване**

##### **Указание**

Ако резервоарът е пълен, поплавък затваря всмукателния отвор, уредът работи с повишени обороти и става шумен. Незабавно изключете уреда и изпразнете резервоара за отпадъчни води.

1. Свалете главата на уреда, вижте глава *Сваляне на главата на уреда*
2. Изпразнете резервоара.  
**Фигура AC**
3. Поставете главата на уреда, вижте глава *Поставяне на главата на уреда*

### **Изключване на уреда**

1. След струйно изсмукване изключете функцията за струйно изсмукване, за целта натиснете превключвател за включване/изключване за струйно изсмукване.  
**Фигура V**
2. Изключете уреда, за целта натиснете превключвателя за включване/изключване за изсмукване.  
**Фигура U**
3. Извадете мрежовия щепсел от контакта.

### **Изпразване на резервоара за прясна и за отпадъчна вода**

1. Сваляне на главата на уреда, вижте глава *Сваляне на главата на уреда*
2. Хванете за дръжката и извадете резервоара за прясна/отпадъчна вода от контейнера.  
**Фигура R**  
**Фигура АВ**
3. Изпразнете резервоара за прясна/отпадъчна вода.
4. Поставете резервоара за прясна/отпадъчна вода в контейнера, като се уверите, че е здраво закрепен.
5. Поставяне на главата на уреда, вижте глава *Поставяне на главата на уреда*

### **Прекратяване на експлоатацията**

##### **Указание**

За да не остават мръсни частици и частици от средството за почистване и от замърсявания в тръбопроводите, след всяка употреба извършвайте почистване (без добавяне на средства за почистване).

1. Промийте тръбите за разпръскване в уреда.
  - a Изключете уреда и свалете главата на уреда.
  - b Извадете резервоара за прясна вода и напълнете с ок. 1 литър чиста вода.
  - c Поставете резервоара за прясна вода и поставете главата на уреда.
  - d Поставете уреда и натиснете превключвателя за разпръскване.  
Помпата се стартира.
  - e Задръжте разпръсквателния/смукателния маркуч над канализацията, докато се изчерпи чистата вода.
2. Изключете уреда, вж. глава *Изключване на уреда*.
3. Демонтиране на принадлежностите, вижте глава *Демонтиране на принадлежност*
4. Отстраняване на останалата течност в разпръсквателния/смукателния маркуч.
  - a Натиснете бутона за освобождаване и свалете разпръсквателния/смукателния маркуч от уреда.
  - b Натиснете лоста на ръкохватката върху смукателния маркуч и оставете течността да изтече.

#### Указание

*За да може течността да изсъхне напълно, за изсушаването не навивайте маркуча за пръскане/изсмукване около уреда.*

#### Указание

*За да не се образуват локви в жилището (напр. върху подове с килими, паркет), оставете останалата течност да изтече в подходящ съд (напр. мивка, кофа).*

5. Почистете спомагателните елементи поотделно под течаща вода, след което ги оставете да изсъхнат.

#### Указание

*Може да изтече остатъчна вода, затова е най-добре да го поставите под душа или във ваната.*

6. Изпразнете резервоара, вижте глава *Изпразване на контейнера след почистване*.
7. Измийте добре резервоара с чиста вода.
8. При необходимост, като напр. при замърсяване на цедката в резервоара за прясна вода, изплакнете резервоара за прясна вода с чиста вода, вижте глава *Почистване на цедката в резервоара за прясна вода*.
9. Оставете уреда отворен, за да съхне.
10. След пълното изсъхване закрепете разпръсквателните смукателни тръби към държача за принадлежностите.
11. Съхранявайте уреда в сухи помещения без опасност от замръзване.

## Грижа и поддръжка

### Общи указания за грижа

- Поддържайте уреда и пластмасовите принадлежности с конвенционален препарат за почистване на пластмаси.
- При необходимост изплакнете резервоара и принадлежностите с вода и ги подсушете, преди да ги използвате отново.

### Почистване на плоския нагънат филтър

#### Указание

*За да функционира уредът оптимално, почистете плоския нагънат филтър, ако е замърсен.*

1. Отключете капака на главата на уреда.  
**Фигура АЕ**
2. Отворете капака и извадете плоския нагънат филтър и решетката.  
**Фигура АF**
3. Издърпайте плоския нагънат филтър над кошче за отпадъци и го изтупайте. При силно замърсяване изтупайте леко плоския нагънат филтър в ръба на кофата за отпадъци.  
**Фигура АG**
4. Мокро почистване на филтъра.
  - a При необходимост внимателно избършете избършете плоския нагънат филтър с влажна кърпа. Не търкайте или изчетквайте.
  - b Оставете плоския филтър да изсъхне напълно, преди да го използвате отново.

### Почистване на разпръсквателната дюза

#### Указание

*Ако разпръсквателната струя е неравномерна, разпръсквателната дюза на принадлежността за пране може да се запуши от остатъци и трябва да бъде почистена.*

1. За почистване на дюзата за миене на под и пране на тапицерия, разхлабете закрепването на дюзата чрез завъртане и я издърпайте заедно с разпръсквателната дюза.

#### Указание

*Съхранявайте О-пръстена/уплътнителния пръстен на сигурно място и го поставете отново след почистване.*

#### Фигура АI

2. Почистете остатъците в разпръсквателната дюза под течаща вода.
3. Поставете разпръсквателната дюза в държача и я закрепете отново чрез завъртане.
4. Почистете остатъците в разпръсквателната дюза на дюзата за почистване на фуги под течаща вода.

### Почистване на цедката в резервоара за прясна вода

#### Указание

*На дъното на резервоара за чиста вода има цедка, върху която се утаяват частици замърсявания и могат да възпрепятстват потока на водата. Затова редовно изплаквайте резервоара за чиста вода.*

1. Сваляне на главата на уреда, вижте глава *Сваляне на главата на уреда*
2. Извадете резервоара за прясна вода от контейнера, вижте глава *Напълване на резервоара за чиста вода*
3. Почистете цедката.
  - a Извадете водния маркуч от резервоара. Филтърът се намира в края на водния маркуч.
  - b Почистете цедката под течаща вода.
4. Изплакнете резервоара за прясна вода с чиста вода.
5. Поставете цедката в резервоара за прясна вода.
6. Поставете резервоара за прясна вода обратно в контейнера.

## Помощ при повреди

### От дюзата не изтича вода

Резервоарът за чиста вода е празен

- Напълнете резервоара за чиста вода.
- Цедката за чиста вода е замърсена,
- Почистете цедката за чиста вода.

Резервоарът за прясна вода не е монтиран правилно.

- Монтирайте правилно резервоара за прясна вода.

Свързването между принадлежностите и маркуча за разпръскване/смукателния маркуч не е правилна.

- Установете правилно свързване.
- Помпата за почистващо средство е повредена,
- свържете се с Обслужване на клиенти.

#### Разпръсквателна струя неравномерна

Разпръсквателната дюза на принадлежността за засмукването с вентилатор за миене е замърсена.

- Почистете разпръсквателната дюзата на съответната принадлежност.

#### Недостатъчна смукателна мощност

Плъзгачът за въздух е твърде широко отворен.

- Затворете плъзгача за въздух.
- Принадлежността, смукателният маркуч или разпръсквателните смукателни тръби са запушени.
- Отстранете запушването.
- Торбичката на филтъра е пълна.

- Изпразнете торбичката на филтъра.
- Плоският нагънат филтър е замърсен.
- Почистване на плоския нагънат филтър
- Плоския нагънат филтър е износен.
- Сменете плоския нагънат филтър.

#### Помпата за почистващо средство според

Резервоарът за чиста вода е празен

- Напълнете резервоара за чиста вода.

## Гаранция

Във всяка държава са валидни издадените от нашия оторизиран дистрибутор гаранционни условия.

Евентуални повреди на Вашия уред ще отстраним в рамките на гаранционния срок безплатно, ако се касае за дефект в материалите или производствен дефект. В случай на предявяване на право на гаранция, се обърнете към Вашия дистрибутор или към най-близкия оторизиран сервиз, като представите касовата бележка.

(Адрес, вж. задната страна)

Допълнителна гаранционна информация (ако има такава) можете да намерите в страницата „Сервиз“ на местния уебсайт на Kärcher в раздел „Изтегляне“.



## Технически данни

### Електрическо свързване

|                       |    |         |
|-----------------------|----|---------|
| Честота               | Hz | 50-60   |
| Напрежение            | V  | 220-240 |
| Предпазител (инертен) | A  | 10      |
| Номинална мощност     | W  | 1000    |

### Данни за мощността на уреда

|   |    |    |
|---|----|----|
| Макс. количество за пълнене, прясна вода              | l  | 4  |
| Макс. количество за пълнене, отпадъчни води           | l  | 4  |
| Макс. температура на почистващия разтвор (T in макс.) | °C | 50 |

### Размери и тегла

|                             |    |             |
|-----------------------------|----|-------------|
| Тегло (без принадлежности)  | kg | 7,5         |
| Дължина x ширина x височина | mm | 424x320x466 |

### Установени стойности съгласно EN 60704-2-1

|                          |       |    |
|--------------------------|-------|----|
| Ниво на звуково налягане | dB(A) | 77 |
|--------------------------|-------|----|

Запазваме си правото на технически промени.