

SE 4
SE 4 Plus
SE 4 Plus Special

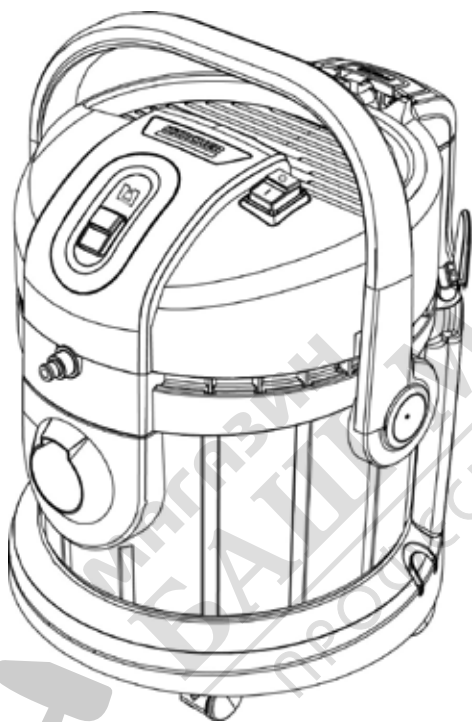

Deutsch	6
English	12
Français	17
Italiano	23
Español	29
Português	36
Nederlands	42
Türkçe	48
Svenska	53
Suomi	59
Norsk	64
Dansk	70
Eesti	76
Latviešu	81
Lietuviškai	87
Polski	93
Magyar	99
Čeština	105
Slovenčina	110
Slovenščina	116
Românește	122
Hrvatski	128
Srpski	134
Ελληνικά	139
Русский	146
Українська	152
Қазақша	159
Български	165
العربية	176



**Register
your product**
www.karcher.com/welcome

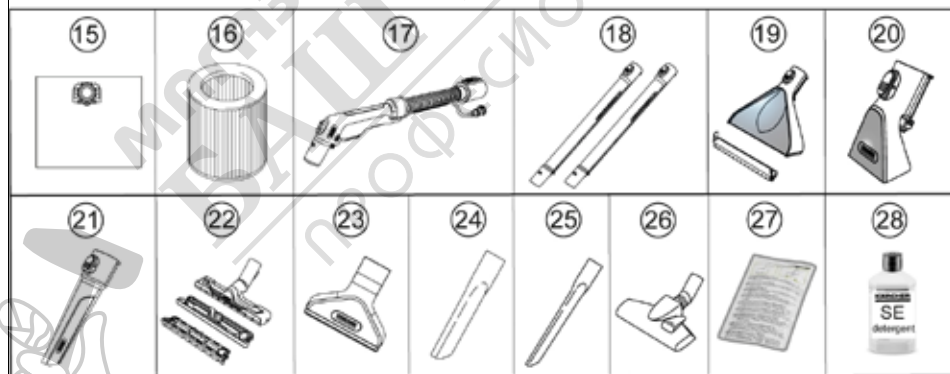
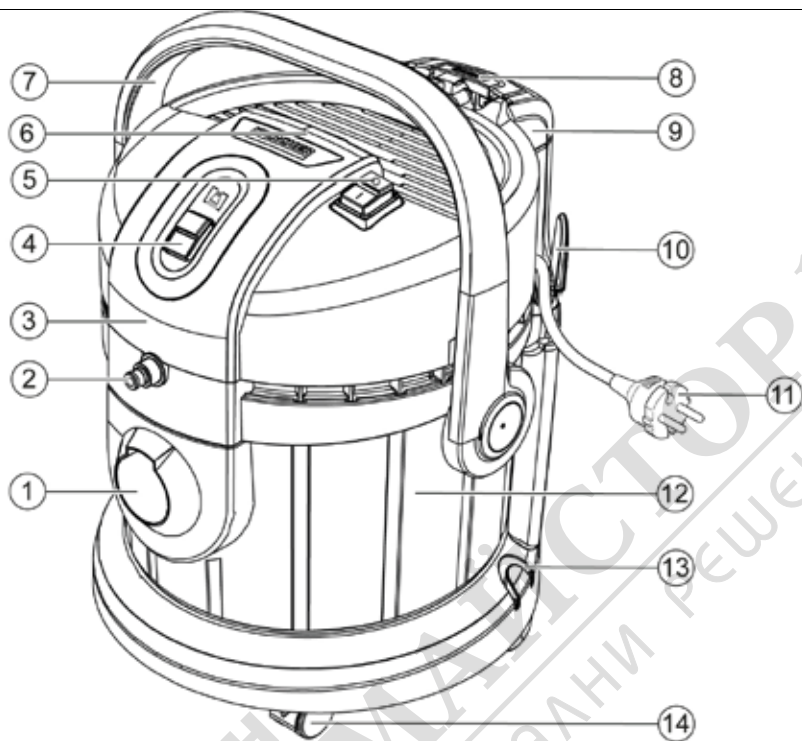

A

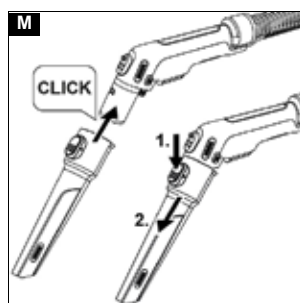
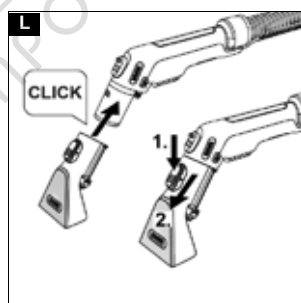
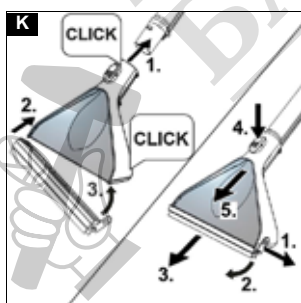
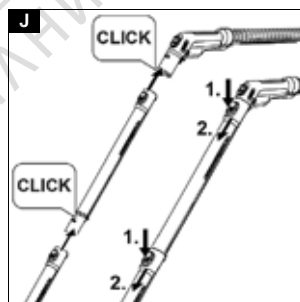
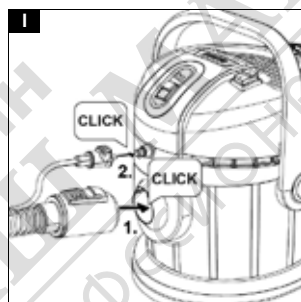
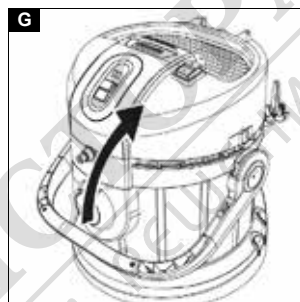
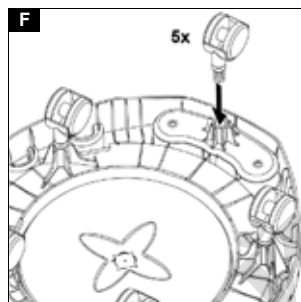
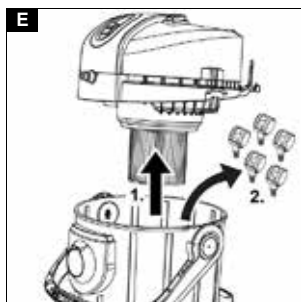
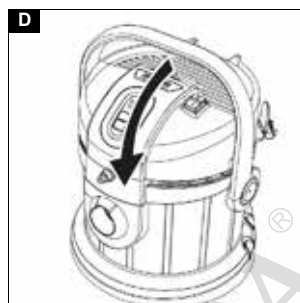
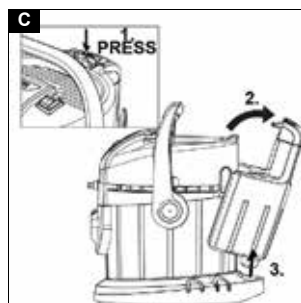

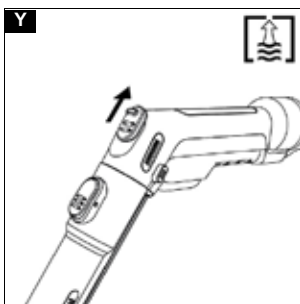
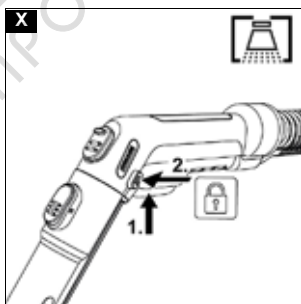
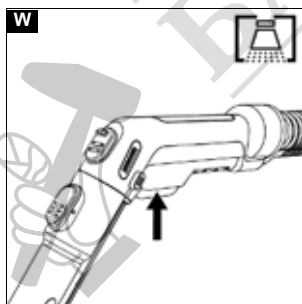
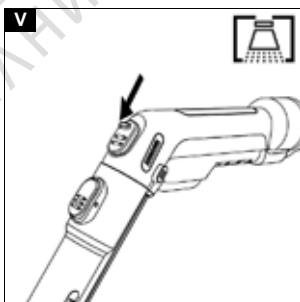
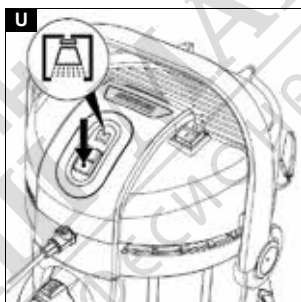
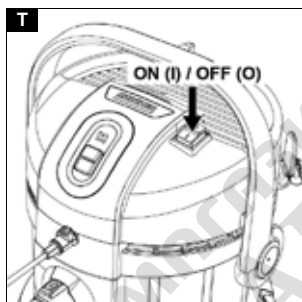
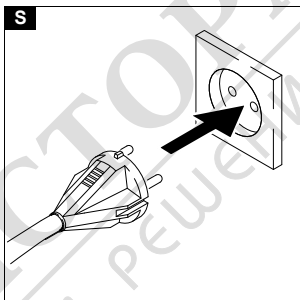
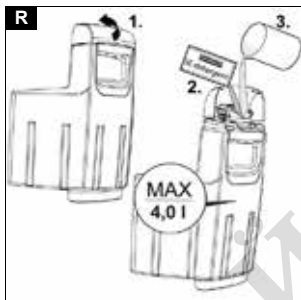
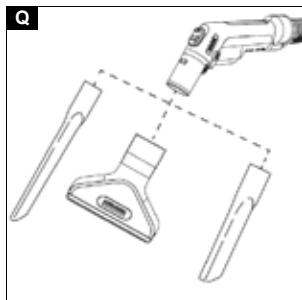
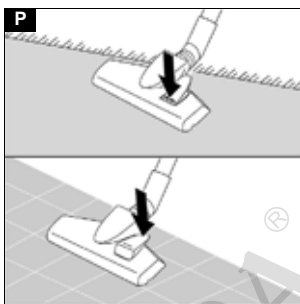
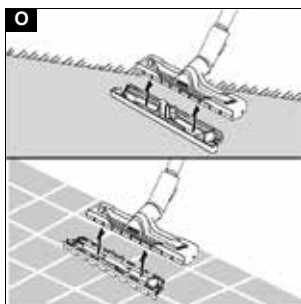
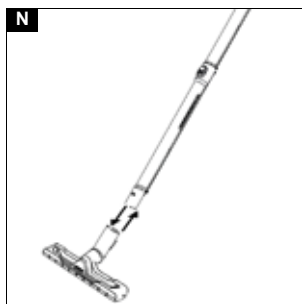

- Бителуді жойыңыз.
- Сүзгі қапшығы толы.
- Сүзгі қапшығын босатыңыз.
- Сүзгі картриджі ластанған.
- Картридж сүзгісін тазалау
- Картридж сүзгісі тозған.
- Картридж сүзгісін ауыстырыңыз.

Тазалау құралының сорғысы қатты дыбыс шығарады

Таза су бағи бос

- Таза су ыдысын толтырыңыз.

Құрылғы басының алдыңғы жағынан су шығады

Патронды сүзгі өте дымқыл болғандықтан, су қозғалтқыш арқылы сорылады.

- Құрылғыны өшіріп, патронды сүзгі мен құрылғыны кептіріңіз.

Кепілдік

Әр елде жергілікті дистрибьюторлар берген кепілдік шарттары қолданылады. Бұйымда материалдық немесе өндірістік ақаулар анықталған жағдайда, ықтимал ақауларды кепілдік мерзімі ішінде ақысыз жөндейміз. Кепілдік мерзіміне наразылықтарыңыз болса, бұйымды сатқан сауда мекемесіне немесе жақындағы өкілетті қызмет көрсету орнына түбіртекте көрсетіп хабарласыңыз.

(Мекенжайымыз артық бетте)

Кепілдік туралы қосымша ақпаратты (бар болса) жергілікті Kärcher веб-сайтының «Жүктеулер» бөліміндегі қызмет көрсету бөлімінде табуға болады.

Шығару күні фирмалық тақтайшада ММ/YYYY пішімінде көрсетіледі, мұнда ММ - өндіріс айы, YYY - шығарылған жылы немесе кодталған түрде.

Жеке сандардың мағынасы келесідей болады:

Мысалы: 30290

3 Өндірілген жылы

0 Өндірілген ғасыры

2 Өндірілген онжылдық

9 Өндірілген айының екінші саны

0 Өндірілген айының бірінші саны

Сонымен бұл мысалда 30290 коды 09/(2)023

өндірілген күнін білдіреді.

Техникалық мағлұматтар

Электр желісіне қосу

Жилік	Hz	50-60
Кернеу	V	220-240
Желіні шамадан тыс жүктелуден қорғау (инерциялық)	A	10
Номиналды қуаты	W	1000

Құрылғының техникалық сипаттамалары

Таза судың макс. сыйымдылығы	l	4
Лас судың макс. сыйымдылығы	l	4
Тазалау ерітіндісінің максималды температурасы (макс. мәндегі T)	°C	50

Өлшемдері мен өнімдер

Салмағы (толымдаушыларсыз)	kg	7,6
Ұзындығы x ені x биіктігі	mm	430x385x535

EN 60704-2-1 стандартына сәйкес есептелінетін мәндер

Дыбыс қысымының деңгейі	dB(A)	74
-------------------------	-------	----

Техникалық өзгерістер рұқсат етілген.

Съдържание

Общи указания	165
Употреба по предназначение	165
Защита на околната среда	165
Сервиз	166
Аксессуары и резервни части	166
Обхват на доставка	166
Символи върху уреда	166
Описание на уреда	166
Эксплоатация	167
Грижа и поддръжка	170
Помощ при повреди	171
Гарантия	171
Технически данни	171

Общи указания



Преци първото използване на уреда прочетете това оригинално ръководство за експлоатация и приложените указания за безопасност.

Процедурите съответно.

Запазете двете книжки за последващо използване или за следващия собственик.

- При неспазване на ръководствата за експлоатация могат да възникнат повреди на уреда и опасности за обслужващото лице и други хора.
- При транспортни дефекти незабавно информирайте търговеца.
- При разопаковането проверете съдържанието на опаковката за липсващи принадлежности или повреди.

Code за отваряне на видеоклип за приложение може да намерите в:

Фигура В

Употреба по предназначение

Използвайте уреда само в частно домакинство.

- В съответствие с посочените в това ръководство за експлоатация описания и указания за защита уредът е предназначен за употреба като уред с въпръскваща екстракция за почистване за поддръжка, съотв. основно почистване на основата на килими с дълбок почистващ ефект.
- С приставка за твърди подове за миешката подова дюза (включена в обхвата на доставката) могат да се почистват и твърди подове.
- С подходящите принадлежности (включени в обхвата на доставката) уредът може да се използва и за мокро и сухо изсмукване.

Защита на околната среда



Опаковъчните материали подлежат на рециклиране. Моля, изхвърляйте опаковките по съобразен с околната среда начин.



Електрическите и електронните уреди съдържат ценни материали, подлежащи на рециклиране, а често и съставни части, напр. батерии, акумулаторни батерии или масло,

които при неправилно боравене или изхвърляне могат да представляват потенциална опасност за човешкото здраве и за околната среда. За правилното функциониране на уреда все пак тези съставни части са необходими. Обозначените с този

символ уреди не трябва да бъдат изхвърляни заедно с битовите отпадъци.

Указания за съставни вещества (REACH)

Актуална информация за съставките ще намерите на интернет страницата: www.kaercher.de/REACH

Сервиз

При въпроси или повреди нашият филиал на KÄRCHER ще Ви помага с удоволствие.

Акcesoари и резервни части

Използвайте само оригинални акcesoари и оригинални резервни части, по този начин осигурявате безопасната и безпроблемна експлоатация на уреда.

Информацията относно акcesoари и резервни части ще намерите тук: www.kaercher.com.

Обхват на доставка

Обхватът на доставката на уреда е изобразен върху опаковката. При разопаковане проверете съдържането за цялост. При липсващи акcesoари или при транспортни щети, моля, обърнете се към Вашия дистрибутор.

Символи върху уреда

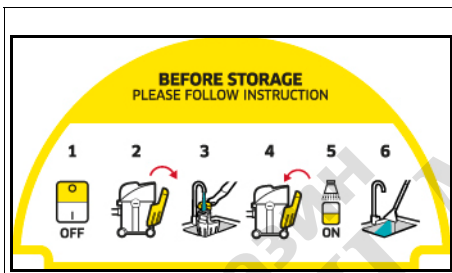

Върху повърхността за съхранение на уреда има етикет за залепване, в който е описано почистването на уреда преди прибирането му:

- 1 Изключете уреда.
- 2 Извадете резервоара за прясна вода.
- 3 Напълнете резервоара за прясна вода с ок. 1 литър чиста вода.
- 4 Поставете резервоара за чиста вода.
- 5 Натиснете превключвателя за пръскане.
- 6 Изпуснете водата за пръскане в мивката.
Вижте също глава *Приключване на работата*

Описание на уреда

Оборудването се различава в зависимост от избрания модел. Конкретното оборудване е описано върху опаковката на уреда.

Вижте изображенията на страницата с графики.

Фигура А

- ① Извод за всмукателен маркуч
- ② Свързване, маркуч за пръскане
- ③ Глава на уреда
- ④ Превключвател за разпръскване на вода и средство за почистване
- ⑤ Превключвател за включване/изключване на засмукването

- ⑥ Жлеб на дръжката на главата на уреда
- ⑦ Дръжка за носене
- ⑧ Бутон за отключване на резервоара за чиста вода
- ⑨ Резервоар за прясна вода
- ⑩ Съхраняване, кабел за свързване към електрическата мрежа
- ⑪ Кабел за свързване към електрическата мрежа с мрежов щепсел
- ⑫ Резервоар
- ⑬ Държач за смукателни тръби и принадлежности
- ⑭ Ролки на кормилна предавка (5x)
- ⑮ Филтърна торбичка
- ⑯ Патронен филтър
- ⑰ Разпръсквателен смукателен маркуч с лост за разпръскване и бутон за спиране
- ⑱ Разпръсквателни смукателни тръби за пръскане 2 x 0,5 m (2x)
- ⑲ Дюза за миене на подове с приставка за твърди подове
- ⑳ ** Дюза за пране на тапицериия
- ㉑ ** Дюза за измиване на fugи
- ㉒ ** Подова дюза със скоба с вложка за основата на килима и твърди подови настилки за мокро и сухо почистване
- ㉓ ** Дюза за тапицериия за сухо почистване
- ㉔ ** Дюза за fugи за сухо почистване
- ㉕ ** Много дълга дюза за fugи за сухо почистване
- ㉖ ** Превключваща подова дюза за сухо почистване на килими и твърди подове
- ㉗ ** Почистващ препарат KÄRCHER SE (100 ml)
- ㉘ ** Почистващ препарат KÄRCHER SE (1000 ml)

** според варианта на оборудване

Пускане в експлоатация

Указание

За да се свали главата на уреда, първо трябва да се извади резервоарът за прясна вода и работната ръчка да се сгъне странично надолу.

Демонтиране на резервоара за прясна вода

1. Натиснете бутона за деблокиране.
2. Извадете резервоара за прясна вода.
Фигура С

Отстраняване на главата на уреда

1. Издърпайте работната ръчка напред.
Фигура D
Главата на уреда е отключена.
2. Отстранете главата на уреда.
Фигура E

Монтиране на водещите колела

1. Свалете ролките на кормилна предавка от резервоара.
Фигура Е
2. Завъртете резервоара.
3. Натиснете ролките на кормилна предавка докрай в отворите в долната част на резервоара.
Фигура F
4. Завъртете резервоара.

Поставяне на главата на уреда

1. Поставете главата на уреда върху резервоара.
2. Издърпайте работната ръчка нагоре. Главата на уреда е заключена.
Фигура G

Монтиране на резервоара за прясна вода

1. Поставете резервоара за прясна вода долу.
2. Притиснете горната част на резервоара за прясна вода към главата на уреда.
3. Уверете се, че резервоарът за прясна вода е фиксиран.
Фигура H

Свързване на смукателния и разпръскващия маркуч

1. Свържете смукателния и разпръскващия маркуч към свързането на уреда; двете части трябва да се фиксират с щракване.
Фигура I
2. Монтирайте принадлежностите при необходимост. Вж. глава *Монтиране на принадлежностите*.

Експлоатация

Монтиране на принадлежностите

Монтиране на принадлежности за смукателен вентилатор за миене

Почистване на подове

Използвайте дюзата за миене на под за почистване на основата на килими или твърди подове (с приставка за твърди подове).

1. Свържете разпръсквателните смукателни тръби и ги свържете към смукателния маркуч; всички части трябва да се фиксират с щракване.
Фигура J
2. Прикрепете дюзата за миене на под към разпръсквателните смукателни тръби така, че да се фиксира с щракване.

Указание

Използвайте приставката за почистване на твърди подове настилки за почистване на твърди подове настилки.

- Прикрепете приставката за твърди подове към дюзата за миене на подове така, че да се фиксира с щракване. Гумената устна е насочена напред, а лентовите четки назад.
Фигура K

Почистване на мека мебел

Според необходимостта използвайте дюзата за пране на тапицериия или дюзата за измиване на фуги, за почистване напр. на тапицериия и матраци.

- Прикрепете дюзата за пране на тапицериия или дюзата за измиване на фуги към ръчката на смукателния маркуч така, че да се фиксира с щракване.

Фигура L Фигура M

Монтиране на принадлежности за мокро и сухо почистване

1. За почистване на пода свържете разпръсквателните смукателни тръби и ги свържете към смукателния маркуч; всички части трябва да се фиксират с щракване.
Фигура J
2. Плъзнете подовата дюза върху разпръсквателните смукателни тръби.
Фигура N
3. В зависимост от подовата настилка и изискванията за почистване се уверете, че използвате правилните вложки или настройки за подовата дюза.

Указание

Използване на подова дюза с вложки

- За почистване на основата на килима използвайте вложката за основата на килима.
- За почистване на суха мръсотия, твърди подове или вода - използвайте смесената вложка (ленти с четки и гумена устна).
Фигура O

Указание

Употреба на превключващата се подова дюза

- Използвайте само за изсмукване на суха мръсотия.
- За почистване на основата на килима използвайте позицията с прибрали ленти с четки от долната страна.
- За почистване на твърди подове използвайте позицията с изведени ленти с четки от долната страна.

Фигура P

4. За почистване напр. на тапицирана мебел, плъзнете дюзата за тапицериия или дюзата за фуги директно върху ръчката на смукателния маркуч.

Фигура Q

Демонтиране на принадлежност

Демонтиране на принадлежности за мокро почистване

1. Свалете приставката за твърди подове от дюзата за миене на подове.
Фигура K
2. Натиснете бутона за освобождаване и свалете дюзата за миене на подове от разпръсквателните смукателни тръби.
Фигура K
3. Натиснете бутона за освобождаване и отделете разпръсквателните смукателни тръби една от друга.
Фигура J
4. Натиснете бутона за освобождаване на дюзата за миене или дюзата за фуги и я свалете от смукателния маркуч.
Фигура L
Фигура M

Демонтиране на принадлежности за сухо почистване

- Отделете подовата дюза от разпръсквателната смукателна тръба.
Фигура N
- Натиснете бутона за освобождаване и отделете разпръсквателните смукателни тръби.
Фигура J
- Демонтирайте дюзата за тапицерия или дюзата за фуги от смукателния маркуч.
Фигура Q

Напълване на резервоара за чиста вода

ВНИМАНИЕ

Употребата на неподходящи почистващи препарати може да повреди уреда и да доведе до изключване на гаранционни претенции.

ВНИМАНИЕ

Резервоарът за прясна вода трябва да застане стабилно в уреда.

Указание

При необходимост за почистването на текстил използвайте почистващ препарат KÄRCHER SE.

- Налейте почистващ препарат и долейте вода.
- Общото количество за пълнене е макс. 4,0 литра.

Указание

Резервоарът за чиста вода може да се изважда за напълване или да се пълни директно на уреда.

Напълване на резервоара за вода директно на уреда

- Приберете капачката на резервоара за гориво нагоре.
- Изсипете 100 – 200 ml от препаратата за почистване KÄRCHER SE (количеството може да варира в зависимост от нивото на замърсяване) в резервоара за прясна вода, напълнете с вода от водопровода, не препълвайте.
- Затворете капачката за зареждане.

Сваляне на резервоара за вода за напълване

- Демонтирайте резервоара за прясна вода, вижте глава *Монтиране на резервоара за прясна вода*.
- Приберете капачката на резервоара за гориво нагоре.
- Напълване, вижте "2" при "Пълнене на резервоара за вода директно на уреда".
Фигура R
- Затворете капачката за зареждане.
- Монтирайте резервоара за прясна вода, вижте глава *Монтиране на резервоара за прясна вода*.

Включване на уреда

Указание

В зависимост от необходимостта от почистване функциите за засмукване и разпръскване могат да се включват и използват самостоятелно или едновременно.

- Включете мрежовия щепсел в контакта.
Фигура S
- За да включите уреда за смукателната функция, натиснете превключвателя за включване (позиция I).
Смукателният двигател стартира.
Фигура T

- Натиснете превключвателя за разпръскване, за да разпръснете водата със средството за почистване.
Лампата на превключвателя светва и помпата се стартира.
Фигура U
- Затворете напълно плъзгача за въздух.
Фигура V

Методи за почистване

Съвети за почистване

- Напръскайте предварително силно замърсените участъци и оставете почистващия разтвор да действа 5 до 10 минути.
- Винаги работете от светлината към сянката (от прозореца към вратата).
- Винаги работете от почистената към непочистената повърхност.
- Колкото по-чувствителна е настилната (ориенталски килими, берберски килими, тапицерии), толкова по-ниска концентрация на почистващ препарат използвайте.
- При работа с твърде много влага килими с обратна страна от юта могат да се свият и да променят цвета си.
- След почистване в мокро състояние на килими с висок влас ги изчеткайте по посока на власа (напр. с метличка за влакна или груба четка).
- Импрегнирани след мокро почистване предотвратява бързото повторно замърсяване на текстилната настилка.
- За да се избегнат места с отпечатъци от натиск или петна от ръжда, преминавайте по почистената повърхност или поставяйте мебели върху нея едва след изсъхването.
- За подобряване на резултата от почистването след употреба на почистващи препарати изплаквайте обекта с чиста вода.

Струино изсмукване

Указание

Топлата вода (максимално 50 °C) повишава почистващото действие.

Указание

За почистването използвайте само почистващия препарат SE от KÄRCHER.

ВНИМАНИЕ

Опасност поради почистващ разтвор

Опасност от повреда

Преди да използвате уреда, на незабележимо място проверете предмета, който ще се почиства, за трайност на цвета и водоустойчивост.

ВНИМАНИЕ

Използвайте уреда само на твърди подове с водоустойчиво покритие, като напр. напр. емайлирани плочки или линолеум.

ВНИМАНИЕ

За да избегнете повреда на торбичката на филтъра, не я използвайте за струино изсмукване

- Уверете се, че торбичката на филтъра е свалена.
- Монтирайте желаните принадлежности, вижте глава *Монтиране на принадлежностите*.
- Напълнете резервоара за чиста вода с почистващ препарат и вода, вижте глава *Напълване на резервоара за чиста вода*.

4. Включете уреда (позиция I), вижте глава *Включване на уреда*. Смукателният двигател стартира.
Фигура Т
5. Затворете напълно плъзгача за въздуха.
Фигура V
6. Натиснете превключвателя за пръскане. Лампата на превключвателя светва и помпата се стартира
Фигура U
7. За разпръскване на почистващия разтвор натиснете лоста на ръкохватката.
Фигура W
Разпръсква се почистващ разтвор.
8. За напръскване на големи площи първо натиснете лоста на ръкохватката и след това натиснете бутона за фиксиране.
Фигура X
9. Обхождайте почистваната повърхност на припокриващи се участъци. При това изтегляйте дюзата назад, не я плъзгайте.

Указание

Ако резервоарът за прясна вода е празен, в помпата наелиза въздух и тя става шумна. В този случай функцията за пръскане трябва да бъде изключена. Ако е необходима вода, изключете смукателния мотор и напълнете резервоара за прясна вода.

Указание

Ако резервоарът за мръсна вода е пълен и/или патронният филтър е мокър, поплавак затваря смукателния отвор, уредът работи с повишени обороти и става шумен.

За да избегнете препълване на резервоара за мръсна вода, изпразвайте го винаги когато пълните резервоара за прясна вода.

10. След работата по почистването изключете уреда (позиция O), вижте глава *Изключване на уреда*
Фигура Т

Указание

След изключването на уреда в принадлежността за изпиране и изсмукване все още има остатъчна течност, която изтича на пода. За да изсмуχετε тази остатъчна течност, включете отново за кратко смукателната функция на уреда и отстранете остатъчната течност от пода.

11. Включете уреда (позиция I), вижте глава *Включване на уреда* и изсмучете остатъчната течност.
12. Изключете уреда отново (позиция I), вижте глава *Изключване на уреда*.
Фигура Т
13. Изпразнете резервоара, вижте глава *Изпразване на резервоара*.
Фигура AA

Леко/нормално замърсяване с едностъпков метод

1. Натиснете превключвателя за пръскане, вижте глава *Струйно изсмукване*
Фигура U
2. Разпръскване и същевременно изсмукване на разтвор за почистване в рамките на един работен ход.
3. Изключете превключвателя за разпръскване и изсмучете останалия разтвор на почистващото средство.

4. След почистването почистете допълнително тапицерията и основата на килима с чиста, топла вода, и я импрегнирайте по желание.

Силно замърсяване или петна с двустъпковия метод

1. Натиснете превключвателя за пръскане, вижте глава *Струйно изсмукване*
Фигура U
2. Нанесете разтвора за почистване и оставете да действа 5 - 10 минути.
При това смукателната функция остава изключена.
3. След изтичане на времето на въздействие почистете повърхността, както при леко/нормално замърсяване.
4. След почистването почистете допълнително тапицерията и основата на килима с чиста, топла вода, и я импрегнирайте по желание.

Мокро почистване

ВНИМАНИЕ

Повреда на филтърната торбичка

При употреба на торбичката на филтъра за мокро изсмукване, тя може да се повреди. При мокрото изсмукване не използвайте торбичката на филтъра.

1. Извадете торбичката на филтъра.
2. Монтирайте желаните принадлежности, вижте глава *Монтиране на принадлежностите*.
3. Включете уреда, вж. глава *Включване на уреда*.
Фигура Т
4. За да засмуχετε големи количества вода, отворете напълно въздушния плъзгач за въздух.

Фигура Y

Указание

Ако съдът с отпадна вода е пълен, поплавак затваря есмукателния отвор, уредът работи с повишени обороти и става шумен.

5. Изпразнете резервоара, вижте глава *Изпразване на резервоара*.

Сухо почистване чрез засмукване

ВНИМАНИЕ

Материални щети поради изсмукване без торбичка на филтъра.

Уредът може да се повреди.

При сухо изсмукване винаги работете с поставена филтърна торбичка.

ВНИМАНИЕ

Повреда на патронния филтър

При превключване от мокро към сухо почистване мокрият патронен филтър може да се повреди и да стане незоден за употреба.

Преди сухо почистване оставете патронния филтър да изсъхне добре или го сменете със сух. При необходимост сменете патронния филтър.

Указание

Резервоарът и принадлежностите трябва да са сухи, в противен случай може да полепне мръсотията.

1. Уверете се, че резервоарът и принадлежностите са сухи.
2. Поставете нова торбичка на филтъра.
 - а Разгънете филтърната торбичка изцяло.
 - б Поставете филтърната торбичка на извода на уреда и я натиснете силно.

Фигура AB

3. Монтирайте желаните принадлежности, вижте глава *Монтиране на принадлежности*.
4. Включете уреда (позиция I), вижте глава *Изключване на уреда*.
Фигура Т
5. Регулирайте силата на засмукване с плъзгача за въздух.
Фигура Z
6. Изключете уреда, вж. глава *Изключване на уреда*.
Фигура Т

Изключване на уреда

1. Натиснете превключвателя за пръскане след струйното изсмукване.
Помпата спира и лампата на превключвателя вече не свети.
Фигура U
2. Натиснете превключвателя за изключване (позиция O).
Смукателният двигател спира.
Фигура Т
3. Извадете мрежовия щепсел от контакта.

Изпразване на резервоара за чиста вода

1. Демонтирайте резервоара за прясна вода, вижте глава *Демонтиране на резервоара за прясна вода*.
2. Изпразване на резервоара за прясна вода
3. Монтирайте резервоара за прясна вода, вижте глава *Монтиране на резервоара за прясна вода*.

Изпразване на резервоара

Указание

Ако резервоарът е пълен, поплавък затвара всмукателния отвор, уредът работи с повишени обороти и става шумен. Незабавно изключете уреда и изпразнете резервоара за отпадъчни води.

1. Изключете уреда. Вж. глава *Изключване на уреда*
2. Отстранете смукателния и разпръскващия маркуч.
3. Свалете смукателната глава, вижте глава *Отстраняване на главата на уреда*.
4. Изпразнете резервоара.
Фигура AA
5. Поставете главата на уреда, вижте глава *Поставяне на главата на уреда*.
6. Монтирайте резервоара за прясна вода, вижте глава *Монтиране на резервоара за прясна вода*.

Приключване на работата

Указание

За да не остават мръсни частици и частици от средството за почистване и от замърсявания в тръбопроводите, след всяка употреба извършвайте почистване (без добавяне на средство за почистване).

1. Промийте тръбите за разпръскване в уреда.
 - a. Напълнете резервоара за прясна вода с ок. 1 литър чиста вода.
 - b. Натиснете превключвателя за пръскане. Лампата на превключвателя светва и помпата се стартира
 - c. Задръжте маркуча за разпръскване/смукателния маркуч над канала, докато се изчерпи чистата вода.

2. Изключете уреда, вж. глава *Изключване на уреда*.
3. Демонтирайте принадлежностите, вижте глава *Демонтиране на принадлежност*
4. Отстраняване на останалата течност в маркуча за разпръскване/смукателния маркуч.
 - a. Натиснете бутона за освобождаване и свалете маркуча за разпръскване/смукателния маркуч от уреда.
 - b. Натиснете лоста на ръчката и оставете течността да изтече.
Фигура W

Указание

За да може течността да изсъхне напълно, за изсушаването не навивайте маркуча за пръскане/изсмукване около уреда.

Указание

За да не се образуват локви в жилището (напр. върху подове с килими, паркет), оставете останалата течност да изтече в подходящ съд (напр. мивка, кофа).

5. Почистете спомагателните елементи поотделно под течаща вода, след което ги оставете да изсъхнат.

Указание

Може да изтече остатъчна вода, затова е най-добре да го поставите под душа или във ваната.

6. Изпразнете резервоара, вижте глава *Изпразване на резервоара*.
7. Измийте добре резервоара с чиста вода.
8. При необходимост, напр. ако цедката в резервоара за прясна вода е замърсена, изплакнете резервоара за прясна вода с чиста вода, вижте глава *Почистете цедката в резервоара за прясна вода*.
9. Оставете уреда отворен, за да съхне.
10. След пълното изсушаване закрепете разпръсквателните смукателни тръби към държача за принадлежности.
11. Съхранявайте уреда в сухи помещения без опасност от замръзване.

Грижа и поддръжка

Общи указания за грижа

- Поддържайте уреда и пластмасовите принадлежности с конвенционален препарат за почистване на пластмаси.
- При необходимост изплакнете резервоара и принадлежностите с вода и ги подсушете, преди да ги използвате отново.

Почистване на патронния филтър

Указание

При необходимост внимателно избършете патронния филтър с влажна кърпа.

1. Демонтирайте главата на уреда, вижте глава *Поставяне на главата на уреда*.
2. Филтърът може да се деблокира и свали чрез завъртане по посока на символите .

Фигура AC

3. При почистването не търкайте или четкайте филтъра.
4. Оставете филтъра да изсъхне напълно, преди да го използвате отново.

Фигура AD

5. Повторно поставяне на патронния филтър:
- Монтирайте филтъра върху филтърния кош, завъртете по посока на символа  и внимавайте за правилното фиксиране.

Фигура АС

Почистване на разпръсквателната дюза

Указание

Ако разпръсквателната струя е неравномерна, разпръсквателната дюза на принадлежността за пране може да се запуши от остатъци и трябва да бъде почистена.

1. За почистване на дюзата за миене на под и пране на тапицерия, разхлабете закрепването на дюзата чрез завъртане и я издърпайте заедно с разпръсквателната дюза.

Указание

Съхранявайте О-пръстена/уплътнителния пръстен на сигурно място и го поставете отново след почистване.

Фигура АЕ

2. Почистете остатъците в разпръсквателната дюза под течаща вода.
3. Поставете разпръсквателната дюза в държача и я закрепете отново чрез завъртане.
4. Почистете остатъците в разпръсквателната дюза на дюзата за почистване на фуги под течаща вода.

Почистете цедката в резервоара за прясна вода.

Указание

На дъното на резервоара за чиста вода има цедка, върху която се утаяват частици замърсявания и могат да възпрепятстват потока на водата. Затова редовно изплаквайте резервоара за чиста вода.

1. Демонтирайте резервоара за прясна вода, вижте глава *Демонтиране на резервоара за прясна вода*.
2. Почистете цедката.
 - a Сгнетете капачката на резервоара за гориво нагоре.
 - b Освободете блокировката.
 - c Извадете водния маркуч от резервоара. Цедката се намира в края на водния маркуч.
 - d Почистете цедката под течаща вода.
3. Изплакнете резервоара за прясна вода с чиста вода.

Фигура АF

4. Поставете цедката.
5. Заклучете резервоара за прясна вода.
6. Монтирайте резервоара за прясна вода, вижте глава *Монтиране на резервоара за прясна вода*.

Помощ при повреди

От дюзата не изтича вода

Резервоарът за чиста вода е празен

- Напълнете резервоара за чиста вода.
- Цедката за чиста вода е замърсена.
- Почистете цедката за чиста вода.

Резервоарът за прясна вода не е монтиран правилно.

- Монтирайте правилно резервоара за прясна вода.

Свързването между принадлежностите и маркуча за разпръскване/смукателния маркуч не е правилна.

- Установете правилно свързване.
- Помпата за почистващо средство е повредена,
- свържете се с Обслужване на клиенти.

Разпръсквателна струя неравномерна

Разпръсквателната дюза на принадлежността за засмукването с вентилатор за миене е замърсена.

- Почистете разпръсквателната дюзата на съответната принадлежност.

Недостатъчна смукателна мощност

Плъзгачът за въздуха е твърде широко отворен.

- Затворете плъзгача за въздух.
- Принадлежността, смукателният маркуч или разпръсквателните смукателни тръби са запушени.

- Отстранете запушването.

Торбичката на филтъра е пълна.

- Изпразнете торбичката на филтъра.

Филтруващият патрон е замърсен.

- Почистване на патронния филтър

Патронният филтър е износен.

- Заменете патронния филтър.

Помпата за почистващо средство според

Резервоарът за чиста вода е празен

- Напълнете резервоара за чиста вода.

От предната част на главата на уреда изтича вода

Патронният филтър е твърде мокър, така че водата се изпомпва през двигателя.

- Изключете уреда и оставете патронния филтър и уреда да изсъхнат.

Гаранция

Във всяка държава са валидни издадените от нашия оторизиран дистрибутор гаранционни условия.

Евентуални повреди на Вашия уред ще отстраним в рамките на гаранционния срок безплатно, ако се касае за дефект в материалите или производствен дефект. В случай на предявяване на право на гаранция, се обърнете към Вашия дистрибутор или към най-близкия оторизиран сервиз, като представите касовата бележка.

(Адрес, вж. задната страна)

Допълнителна гаранционна информация (ако има такава) можете да намерите в страницата „Сервиз“ на местния уебсайт на Kärcher в раздел „Изтегляне“.

Технически данни

Електрическо свързване

Честота	Hz	50-60
Напрежение	V	220-240
Предпазител (инертен)	A	10
Номинална мощност	W	1000

Данни за мощността на уреда

Макс. количество за пълнене, прясна вода	l	4
Макс. количество за пълнене, отпадъчни води	l	4
Макс. температура на почистващия разтвор (T in макс.)	°C	50

Размери и тегла

Тегло (без принадлежности)	kg	7,6
Дължина x ширина x височина	mm	430x385 x535

Установени стойности съгласно EN 60704-2-1

Ниво на звуково налягане	dB(A)	74
--------------------------	-------	----

Запазваме си правото на технически промени.