

ВЪВЕДЕНИЕ

Благодарим Ви, че закупихте косачка Honda. Това ръководство е предназначено за модел HRN537 VK и VY. Ние искаме да Ви помогнем да постигнете най-добри резултати с Вашата косачка и да я използвате безопасно. Това ръководство Ви предоставя именно тази информация; моля прочетете го внимателно. Това ръководство трябва да бъде считано като неразделна част от косачката и трябва да остане с нея дори при препродажба. Ако имате проблем или въпроси касаящи Вашата косачка, моля свържете се с оторизиран дилър. Ние препоръчваме да се запознаете с гаранционните условия и да разберете условията на гаранцията. Honda Power Equipment Mfg., Inc. запазва своето право да прави промени без да се задължава да оповести това предварително. Нито една част от този текст не може да бъде възпроизведена без писмено разрешение.

СЪОБЩЕНИЯ ЗА БЕЗОПАСНОСТ

Обърнете специално внимание на следните думи:

⚠ Опасност

Ще пострадате или ще бъдете сериозно наранени ако не спазвате инструкциите

⚠ Внимание

Ще пострадате или ще бъдете сериозно наранени ако не спазвате инструкциите

Всяко съобщение Ви предупреждава за опасност и Ви инструктира как да избегнете или намалите опасността от нараняване.

СЪОБЩЕНИЕ ЗА ПРЕДПАЗВАНЕ ОТ ПОВРЕДИ

Ще откриете съобщения, които Ви предупреждават за следното:

ВАЖНО: Вашата косачка или друго имущество могат да пострадат, ако не спазвате предупрежденията.

Целта на тези съобщения е да ви предпази от повреди по косачката, по друго имущество или на околната среда.

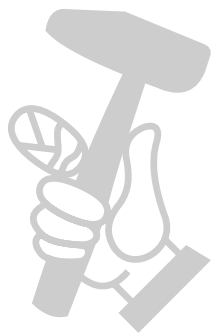

HONDA

ИНСТРУКЦИЯ ЗА ЕКСПЛОАТАЦИЯ

Превод на оригиналната
инструкция на български език

HRN536CVKEA • HRN536CVYEA

Бензинови косачки®



СЪДЪРЖАНИЕ

ВЪВЕДЕНИЕ	1
БЕЗОПАСНОСТ	1
ИНСТРУКЦИИ ЗА БЕЗОПАСНОСТ	2
ИДЕНТИФИКАЦИЯ НА КОМПОНЕНТИ	3
ПОДГОТОВКА ЗА РАБОТА	4
УПРАВЛЕНИЕ	5
ПРОВЕРКА ПРЕДИ РАБОТА	6
РАБОТА	9
ПОДДРЪЖКА	11
ТРАНСПОРТИРАНЕ	15
СЪХРАНЕНИЕ	15
ОТСТРАНЯВАНЕ НА ПРОБЛЕМИ	16
СПЕЦИФИКАЦИИ	17

ИНСТРУКЦИИ ЗА БЕЗОПАСНОСТ

⚠ ВНИМАНИЕ



- **Косачките на Honda са конструирани да работят дълго и надеждно, ако се спазват инструкциите. Прочетете тази инструкция преди работа.**

Модифициране

В никакъв случай не променяйте нищо по горивната и изпускателната системи:

- Не отстранявайте и не модифицирайте каквото и да е по горивната и изпускателната системи.
- Не променяйте нищо по параметрите на двигателя.

- Прочетете внимателно това ръководство и се запознайте с управлението и правилното използване на машината.
- Използвайте машината по предназначение, а именно косене и събиране на трева. Друго използване може да бъде опасно за вас и за машината.
- Не позволявайте на деца или хора незапознати с инструкциите да използват косачката.
- **Никога не косете ако:**
 - Наблизо има хора или животни
 - Сте под влияние на медикаменти
 - При светкавици или опасност от буря
- Операторът е отговорен за вреди и наранявания причинени на други.
- При косене винаги носете подходящи обувки и дълъг панталон. Не използвайте машината, ако сте на бос крак или носите отворени сандали.
- Предварително огледайте терена за косене и премахнете всички предмети които може да попречат на нормалната работа на машината.

Бензинът е лесно запалима течност:

- Съхранявайте горивото в съдове предвидени за тази цел.
- Презареждайте само на открито и не пушете по време на презареждане.
- Налейте гориво преди да стартирате двигателя. Не презареждайте с бензин при работещ двигател или топъл такъв.
- Ако бъде разлято гориво, не се опитвайте да запалите двигателя, а преместете машината на друго място и изчакайте докато се изпари горивото.
- Завийте внимателно капачката на резервоара.
- Подменете ауспуха, ако е повреден.
- Преди работа, винаги огледайте внимателно ножът, болтовете на ножа и косилният апарат за повреди и наранявания. В случай, че има такива, отстранете ги.

- Не използвайте машината на закрити пространства.
- Косете само през деня или при добра естествена светлина.
- При опасност от лошо време и светкавици, преустановете работа.
- Избягвайте работа при мокра трева.
- При косене винаги спазвайте дистанция спрямо ножовете.
- Вървете, не тичайте. Не се оставяйте да бъдете дърпани от косачката.
- Заемете сигурна стойка при наклон. Косете напреко на наклона, никога отгоре надолу.
- Внимавайте, когато сменяте посоката при наклон.
- Не косете по склон по-стръмен от 20°.
- Внимавайте, когато дърпате косачката към себе си.
- Спрете ножовете, ако косачката бъде наклонена при транспортиране и преминаване на площи различни от трева
- Не работете с дефектирани предпазители или без дефлектор и кош за събиране на трева.

- Не променяйте настройките на двигателя и не го претоварвайте.
- Деактивирайте самоходът и ножа на косачката преди стартиране на двигателя.

Стартирайте косачката внимателно съгласно инструкциите и спазвайте безопасно разстояние от ножовете.

- Не накланяйте косачката при стартиране на двигателя.

- Стартирайте на равна повърхност и пазете ръцете и краката си. Не стартирайте, когато отворът за тревата е отворен.
- Не повдигайте и не носете косачката, когато двигателят работи.
- Спрете двигателя и откачете свещта, когато:

Почистване от задръстване с трева.

Проверка, почистване или работа по косачката.

След удар с чужд обект. Проверете за щети и ги отстранете ако откриете такива преди да започнете повторна работа с косачката.

Ако косачката започне да вибрира не обичайно, преустановете работа и проверете веднага.

- Спрете двигателя в следните случаи:

Преди презареждане с гориво

Преди да отстраните коша за трева.

Когато настройвате височината.

- Правете настройки при спрян двигател и затворено кранче за гориво.
- Използването на части принадлежности различни от оригиналните може да доведе до повреди и това не се покрива от гаранцията.
- Преди работа, винаги огледайте внимателно ножът, болтовете на ножа и косилният апарат за повреди и наранявания. В случай, че има такива, отстранете ги.
- Никога не съхранявайте машината в помещения, където може да възникне искра или открит пламък.
- Изчакайте двигателят да изстине преди да приберете косачката на закрито.
- За да намалите опасността от пожар, почиствайте винаги добре двигателя, ауспуха и акумулатора (ако има такъв) от засъхнала трева, листа или други замърсявания.
- Ако резервоарът трябва да бъде източен, направете го на открито пространство.
- Проверявайте редовно кошът за тревата за износване или влошено състояние.
Не работете при повредени части или детайли.
Използвайте само оригинални ножове и резервни части.
- Носете ръкавици при почистване или смяна на ножовете.
При развиване и затягане на болтовете на ножовете, използвайте дървено трупче за да предотвратите въртенето на ножовете.
- Работете с балансирани и остри ножове.
- Носете защитни очила.
- Не работете, ако сте болни или под въздействие на медикаменти или алкохол.
- Работете с дълъг панталон. Носете подходящи обувки и защитни очила. Не носете накити, вратовръзки, широки дрехи. Приберете дългата коса. Носете антифони.
- Операторът е отговорен за вреди и наранявания причинени на други. Негова отговорност е да провери площта и възможните рискове особено при наклони и хлъзгава повърхност.

- **ВНИМАНИЕ** – Посочените нива на шум и вибрации са максималните. Използването на небалансирани ножове, по-висока скорост или липса на обслужване могат да доведат до повишение на тези показатели. Вземете превантивни мерки за да не допускате това. Правете почивки по време на работа.

Изваждане от употреба

Не изхвърляйте косачката или части от нея заедно с други отпадъци. Спазвайте местните разпоредби относно изхвърлянето им.

СТИКЕРИ ЗА БЕЗОПАСНОСТ

Тези стикери предупреждават за опасности, които могат да ви наранят. Запознайте се с тях. Ако бъдат повредени, се свържете с вашия дилър за подмяна.

Буква	Значение
A	
	
	<p>1. Прочетете ръководството преди да започнете работа</p> <p>2. Риск от наранявания. Спазвайте дистанция.</p> <p>3. Риск от порязване. Не поставяйте ръце или крака в косилния апарат. Откачете кабела на свеща в случай на работа по вътрешността на косилния апарат.</p> <p>4. Не използвайте машината без кош за трева или без пластмасовия предпазен капак.</p>

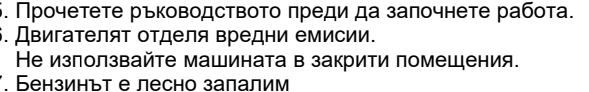
Буква	Значение
B	
	
	<p>5. Прочетете ръководството преди да започнете работа.</p> <p>6. Двигателят отделя вредни емисии. Не използвайте машината в закрити помещения.</p> <p>7. Бензинът е лесно запалим</p>

ИДЕНТИФИКАЦИЯ НА ПРОДУКТА

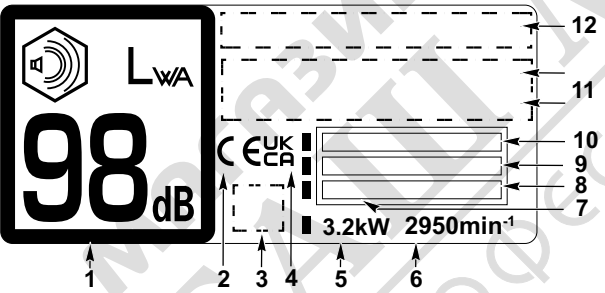
Буква	Значение
C	
	<p>1. Звуково налягане съгласно Директива 2000/14/ЕС</p> <p>2. Знак за съответствие</p> <p>3. Опционен знак за съответствие</p> <p>4. Знак за съответствие за Великобритания</p> <p>5. Мощност</p> <p>6. Макс. обороти</p> <p>7. Дата на производство</p> <p>8. Тегло</p> <p>9. Сериен номер</p> <p>10. Модел</p> <p>11. Оторизиран представител</p> <p>12. Производител</p> <p>Името и адреса на производителя и оторизирания представител са посочени в ЕС Декларацията за съответствие.</p>

КОМПОНЕНТИ

VKEA модел

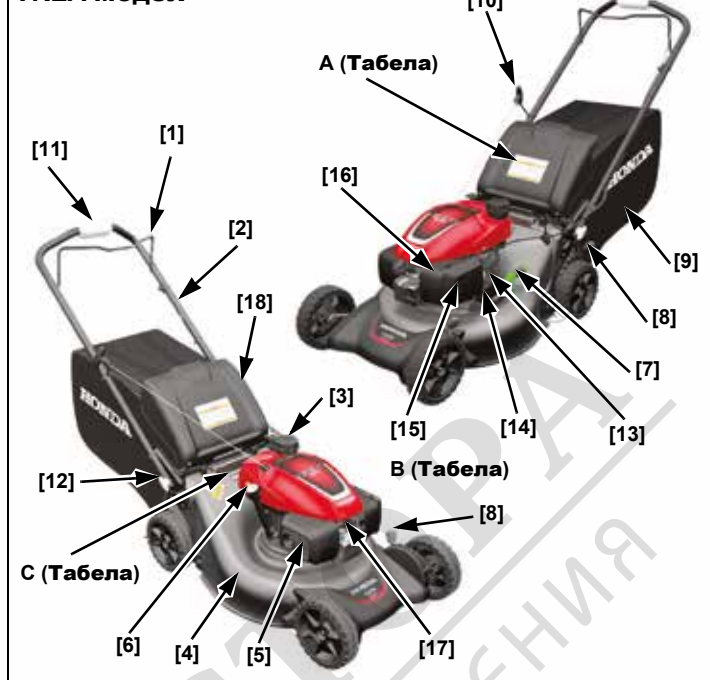

VYEA модел

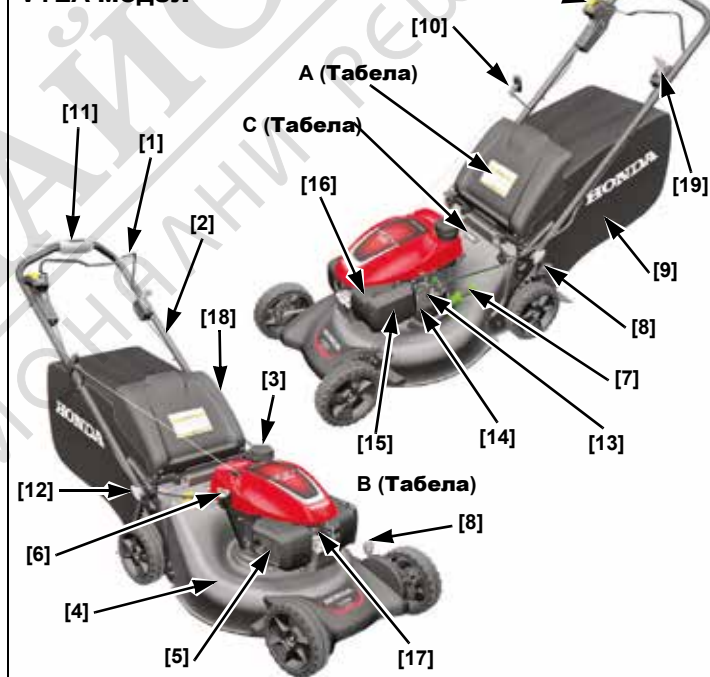

1	Лост за ножовете (Спиране и стартиране на ножовете)
2	Дръжка
3	Капачка на резервоара
4	Косилен апарат
5	Ауспух
6	Капачка за маслото
7	Лост за мулчиране
8	Настройка на височината (2)
9	Кош
10	Стартер

11	Smart Drive управление
12	Регулиране дръжка (2)
13	Кранче за горивото
14	Сериен № двигател
15	Въздушен филтър
16	Карбуратор
17	Свещ
18	Капак на изхода
19	Лост за газта (VYEA)
20	Roto-Stop бутон (VYEA)

ПОДГОТОВКА

Разопаковане

Отстранете опаковките около дръжката.

РЕГУЛИРАНЕ НА ДРЪЖКАТА

Отключете дръжката чрез фиксаторите и поставете дръжката в работна позиция /1/. При модел VKEA е необходимо да притиснете лоста за задвижване на ножовете към дръжката /2/.



Нагласете фиксаторите така, че да съвпадат с един от двата отвора. Ако поставите в долните отвори, дръжката застава в най-висока позиция.

Завъртете фиксаторите на 90 градуса в заключена позиция, така че от двете страни да са на еднаква височина.

NOTICE

Не позволявайте на жилата да се опъват или усукват когато придвижвате дръжката. Можете да ги повредите.

МОНТИРАНЕ НА КОША

1. Поставете рамката [1] в коша [2], като държите клипсовете [3] отворени.
2. Защипете клипсовете на коша [4] за рамката.

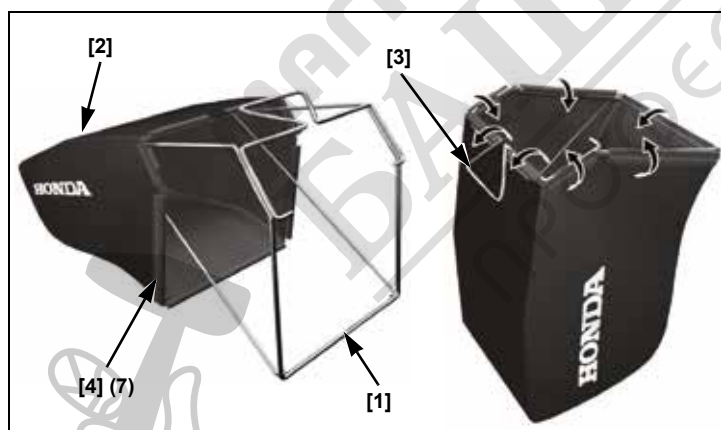

Повдигнете предпазителя [1] и поставете коша [2].



ДВИГАТЕЛНО МАСЛО

Косачката се доставя без масло в двигателя..

Налейте масло SAE 10W-30 API категория SN между горните [2] и долните [3] отметки на щеката [1] както е показано.

Не препълвайте. При препълване масло може да попадне във въздушния филтър.



ГОРИВО

Виж стр. 7.

ПРЕДИ РАБОТА

Прочетете следните раздели:

- **ИНСТРУКЦИИ ЗА БЕЗОПАСНОСТ** (стр 2)
- **УПРАВЛЕНИЕ** (стр 5)
- **ПРОВЕРКИ ПРЕДИ РАБОТА** (стр 6)

УПРАВЛЕНИЕ

КРАНЧЕ ГОРИВО

Кранчето за гориво [1] отваря и затваря връзката между резервоара и карбуратора.

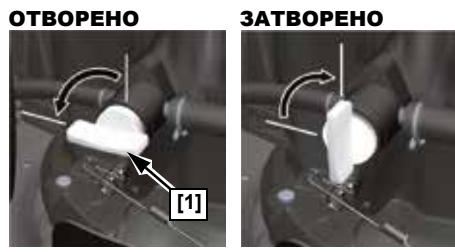

УПРАВЛЕНИЕ НА НОЖОВЕТЕ

VKEA модел

Трябва да притиснете лост [1] към дръжката за да стартирате двигателя. Ножовите започват да се въртят, когато отпуснете лоста и стартерното въже е издърпано.



Дръжте притиснат предпазния лост към дръжката по време на работа.

Отпуснете предпазния лост за да спрете двигателя и въртенето на ножа.

VVEA модел

За да задвижите ножовете, двигателят трябва да работи и лоста за газта [1] да е в позиция БЪРЗО.

1. Натиснете и задръжте Roto-Stop® бутон [2].
2. Притиснете лоста за ножовете [3] към дръжката за да се завъртят ножовете с пълна скорост. След това освободете Roto-Stop бутона.



Продължете да притискате лоста за ножовете към дръжката за да се въртят ножовете. Лостът за ножовете трябва да или напълно притиснат или напълно освободен. Не го притискайте частично.

Отпуснете лоста за да спрете въртенето на ножовете. rotation, винаги отпускате лоста преди стартиране за да предотвратите въртенето на ножовете.

SMART DRIVE УПРАВЛЕНИЕ

При стартиран двигател и въртящи се ножове бавно натиснете Smart Drive управлението за да потегли косачката.

Колкото повече натискате толкова по-бързо ще се движи косачката. След като достигнете максимална скорост, дори и да натискате, косачката няма да се

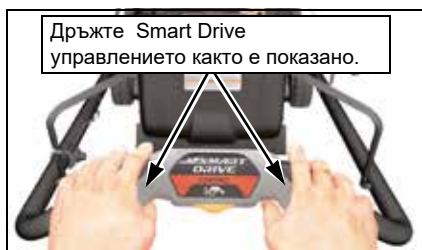

движи по-бързо. Контролирайте скоростта чрез силата на натискане.

Отпуснете Smart Drive лоста за да изключите самохода, когато обикаляте около дърво или друго препятствие. Бутайте косачката в желаната посока.

Скоростта е различна в зависимост от терена, височината и влажността на тревата, склона и др. Чрез Smart Drive избирате скоростта според обстоятелствата.

Отпуснете Smart Drive лоста за да спрете самохода.

Настройка на Smart Drive лоста

Smart Drive може да се фиксира в една от 5 позиции за по-голям комфорт.

Не сменяйте позицията на Smart Drive лоста по време на движение.

Плъзнете бутон [1] наляво за да освободите лоста и преместете Smart Drive нагоре или надолу в желаната позиция и след това освободете бутона за да се върне.

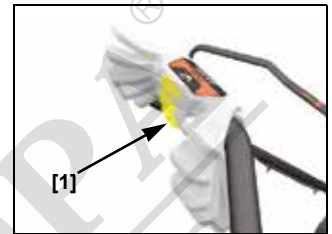

ЛОСТ ЗА ГАЗТА

VVEA модел

Винаги когато косите лостът за газта е добре да е в позиция БЪРЗО. Така ножовете се въртят бързо и това завихря и повдига тревата и косенето е ефективно.

Не се опитвайте да увеличавате още скоростта.



НАСТРОЙКА НА ВИСОЧИНАТА НА КОСЕНЕ

Има два лоста за настройка на височината и се намират в лявата част на косачката. Лост [1] на предно ляво колело настройва височината на предните колела, а лост [2] на задно ляво колело настройва височината на задните колела. Двата лоста имат по 7 позиции.

Двигателят трябва да е изключен при настройка на височината.

Поставете двата лоста в еднаква позиция, напред за висока трева и назад за ниска трева.

При настройка, фиксирайте първо задния лост. Повдигнете косачката чрез дръжката и след това бутнете лоста към колелото и поставете в желаната позиция. Фиксирайте предната част на височината на задната.

Ако не сте сигурни каква височина да изберете, поставете на по-голяма височина и проверете резултата. След това коригирайте, ако е необходимо.

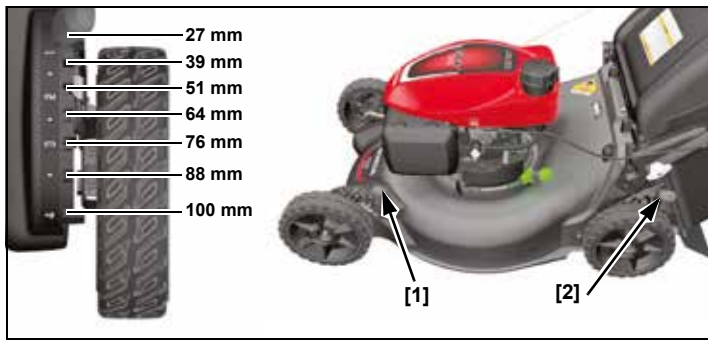

ЛОСТ ЗА МУЛЧИРАНЕ

Този лост може да бъде поставен в позиции СЪБИРАНЕ или МУЛЧИРАНЕ.

В поз. Събиране, отворът към коша е отворен, а при Мулчиране е затворен (стр 8).

За да смените позицията, издърпайте лоста и след това го преместете в желаната позиция. Пуснете го за да влезе в улея.



Натрупването на трева около отвора е нормално в позиция Мулчиране. За да я отстраните, затворете капака на отвора, поставете лоста в поз. Събиране, задействайте лоста за въртене на ножовете и стартирайте двигателя.

Ако лостът не може да се издърпа или се движи трудно:

- При изключен двигател, повдигнете капака на отвора и отстранете насъбралата се трева.
- Със струя вода почистете насъбралата се трева под лоста.

ПРОВЕРКИ ПРЕДИ РАБОТА

ПРОВЕРЕТЕ ПЛОЩТА

За ваша сигурност огледайте площта.

Предмети

Всичко, което може да бъде засмукано от косачката представлява потенциална опасност за Вас и другите около Вас. Отстранете предмети като камъни, тухли, кокали и кабели.

Хора и животни

Не трябва да има присъствие на други хора и животни по време на работата Ви с косачката. Тяхната безопасност е Ваша отговорност.

Трева

Проверете височината и състоянието на тревата, за да прецените на каква височина да настроите косачката.

Избягвайте косене при мокра трева. Възможно е да запуши канала за отвеждане на тревата в коша.

ПРОВЕРКА НА КОСАЧКАТА

Ножове

1. Затворете на крана за бензин (стр. 5) и откачете кабела на свещта (стр. 13).
2. Наклонете косачката надясно така че капачката на резервоара да е отгоре [1]. Това ще предотврати разливане на гориво и попадане на масло във филтъра.
3. Проверете ножовете [1] и болтовете [2] за повреди, огъване, ръжда и др.

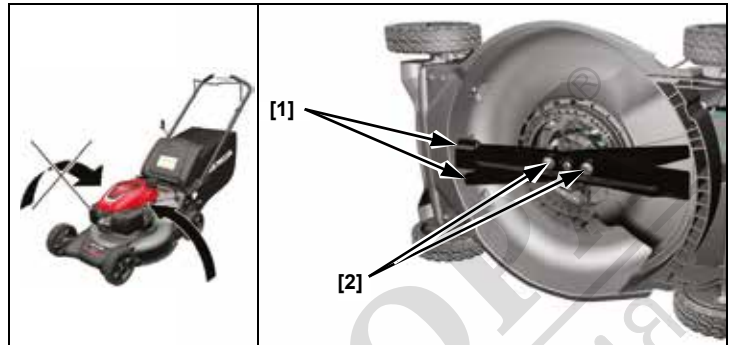

НОРМАЛЕН ИЗНОСЕН ОГЪНАТ СЧУПЕН

⚠ ВНИМАНИЕ

Износен, счупен или повреден нож може да остави отломки по терена, които са потенциална заплаха за причиняване на наранявания.

Проверявайте редовно косачката и не работете със повредени ножове.

Ножът може да бъде заточван, но в случай на износване, огъване или счупване моля подменете.

При нужда от заточване или подмяна моля свържете се с оторизиран дилър. Ако разполагате с инструменти, може да демонтирате ножа самостоятелно.

Проверете дали болтовете са затегнати (стр. 14).

Ниво на маслото

Проверете нивото на маслото при неработещ двигател и при равна повърхност.

Изполвайте 4-тактово масло, което отговаря на API сервизна категория SJ или по нова.

SAE 10W-30 е препоръчаното масло за масова употреба. Други вискозитети показани на графиката могат да бъдат използвани в зависимост от външната среда.

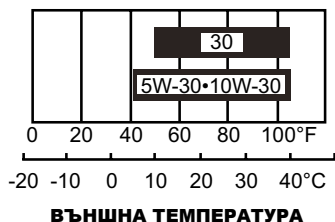

Забележка

- Работа при ниско ниво на масло може да доведе до повреда.
 - Употребата на неподходящо масло може да скъси живота на двигателя, употребата на 2-тактова смес ще повреди двигателя
1. Отвийте щеката за масло [1] и я забършете.
 2. Поставете щеката в отвора отново. Не завивайте. Извадете я и проверете нивото на маслото
 3. Ако нивото е близко до минимума [3], долейте от препоръчаното масло докато достигнете ниво максимум [2]. Не препълвайте.
 4. Поставете щеката [1] в отвора и затегнете



Гориво

Този двигател е предназначен за работа с безоловен бензин с октаново число 91 или по високо. Препоръчваме презареждане след всяка употреба поради намаляване на наличието на въздух в горивния резервоар. Презареждайте в добре вентилирано помещение. Ако двигателя е работил, оставете машината да изстине. Никога не зареждайте косачката в помещения, в които има наличие на бензинови изпарения. Може да използвате бензин с наличие на етанол, но не повече от 10% (E10) или 5% метанол. В допълнение, трябва да съдържа разтворители метанол и инхибитори за корозията. Използване на горива със съдържание на етанол или метанол по-голямо отколкото е показано по-горе, може да причини проблеми при стартиране и / или представяне. Така че това може да повреди метал, гума и пластмасови части на горивната система. В допълнение, етанол е хигроскопичен, което означава, че привлича и задържа вода в горивната система. Повреда на двигателя или проблеми в резултат от използване на гориво с етанол или метанол, ако процентът е по-голям отколкото е показано по-горе, не се покрива от гаранцията.

Ако не използвате машината регулярно (напр. след 4 седмици) вижте раздел Съхранение (стр. 15).

ВНИМАНИЕ

- Бензинът е лесно запалим. Може да пострадате или да бъдете обгорен.
- Спрете двигателя и оставете да изстине.
- Дръжте топлия елемент далеч.
- Зареждайте само отвън.
- Избършете разливи незабавно.

Никога не използвайте остарял, разреден бензин или двутактова смес. Не използвайте замърсен бензин.

Забележка

Гориво може да повреди боята и пластмасата. Внимавайте да не разлеете гориво при зареждане. Вреди, причинени от разлято гориво не се покриват от гаранцията.

Отстранете капачката на резервоара за да проверите нивото на горивото. Напълнете резервоара, ако нивото на горивото е ниско. Зареждайте с гориво внимателно, за да не разливате.

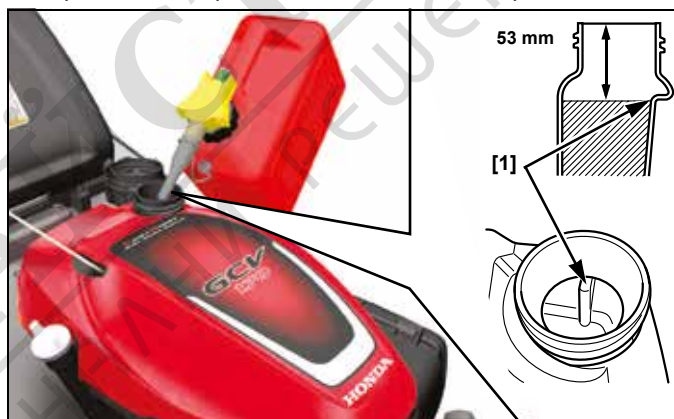

След зареждане затворете капачката.

Преместете косачката поне на 3 метра от мястото на зареждане и тогава стартирайте двигателя.

Съд за гориво

Съхранявайте бензин в чиста, пластмасова туба, запечатана и одобрена за съхранение на гориво. Затворете отдушника (ако има такъв) когато не се използва, и съхранявайте контейнера далеч от пряка слънчева светлина. Ако това ще отнеме повече от 3 месеца предлагаме използване на стабилизатор за гориво.

Проверка на въздушния филтър

Свалете капака [1]. Уверете се, че филтъра [2] е чист и в добро състояние. Замърсен въздушен филтър ще ограничи въздушния поток към карбуратора и ще намали мощността. Вижте стр. 13.

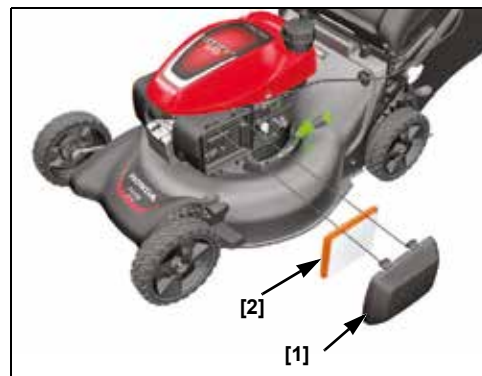

Заден капак

При нормална употреба задния капак подлежи на износване. Извадете коша за да се повиши изхвърлянето [1] и да се провери задния капак [2] за пукнатини или скъсвания. Ако задния капак е прекалено износен, трябва да се подмени.

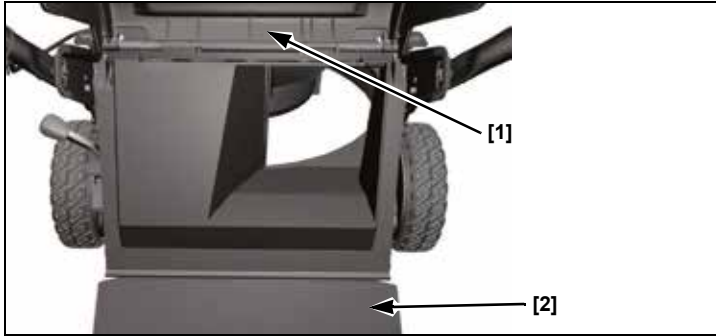

Настройка височината на дръжката

Фиксирайте дръжката на желаното ви ниво (стр. 4).

КОШ

Косачка за трева работи като прахосмукачка; тя изсмуква въздух през коша, който улавя тревата. Винаги изчиствайте коша за трева, преди да стане пълен до границата на капацитета си. Работоспособността на коша намалява когато достигне 90% от капацитета му. Изпразването е по-удобно когато не е пълен на 100 %.

Проверка

При нормална употреба кошът се износва.

Забележка

Преглеждайте редовно коша за трева за дупки и прекомерно износване. Уверете се, че коша отговаря на първоначалните спецификации.

Ако коша за трева се нуждае от подмяна, можете да го махнете и инсталирате сами (page 14).

Монтаж

1. Повдигнете предпазителя за освобождаване [1] и използвайте дръжката на коша за трева [3] за да закачите коша [2] на корпуса.



2. Освободете предпазителя за да осигурите коша.

Демонтаж

1. Повдигнете предпазителя, хванете коша за дръжката и премахнете коша
2. Освободете предпазителя.

3. Когато коша е освободен от предпазителя можете да го повдигнете и отстраните в посока под дръжката на косачката.

Височина на косене

Проверете настройката на височина на косилния апарат, така че двата лоста да са в една и съща позиция.

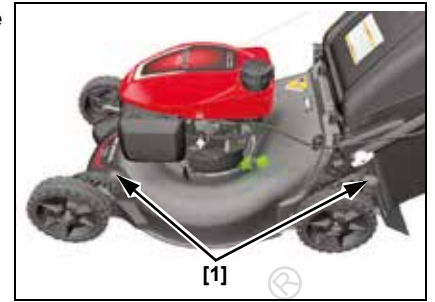

Лост за мулчиране

Настройка

Този лост може да бъде поставен в позиции СЪБИРАНЕ или МУЛЧИРАНЕ.

В поз. Събиране, отворът към коша е отворен, а при Мулчиране е затворен.

За да смените позицията, издърпайте лоста и след това го преместете в желаната позиция. Пуснете го за да влезе в улея..



ВАЖНО

Винаги загасете двигателя и изваждайте кабела на свеща преди вдигане на предпазителя, за да видите или почистите около плъзгащата се част на косилния апарат. Това ще предотврати контакт с движещи се части.

Натрупване на трева около плъзгащата се част е нормално когато е в затворено положение. За да премахнете тази трева отворете напълно лоста за мулчиране и запалете двигателя.

Ако усещате усилие при затваряне и отваряне на лоста за мулчиране това означава, че има прекомерно натрупване на трева.

Мулчиране

Освободете лоста ① и го поставете в позиция МУЛЧИРАНЕ ②.

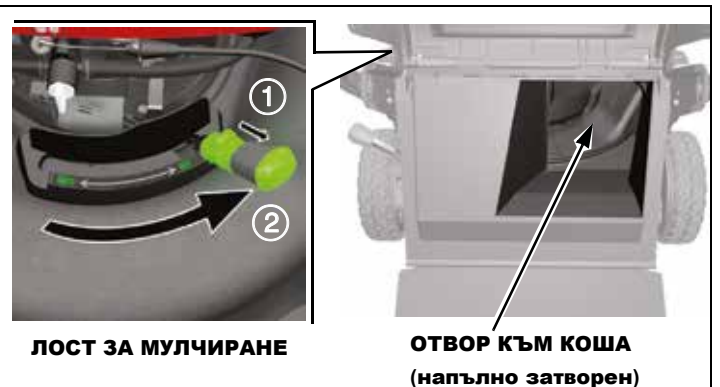

ЛОСТ ЗА МУЛЧИРАНЕ

ОТВОР КЪМ КОША
(напълно затворен)

Събиране или задно изхвърляне

Освободете лоста ① и го поставете в позиция СЪБИРАНЕ ②.



При задно изхвърляне е нужно да махнете коша и лоста за мулчиране да е в позиция Събиране.



Готови ли сте да косите?

Бъдете сигурни, че носите защитни дрехи и предпазни очила. Дългите панталони ще намалят риска от нараняване от изхвърлени предмети от косилния апарат. Носете обувки с грайфер против пързаяне.

РАБОТА

ПРЕДУПРЕЖДЕНИЯ

Преди да започнете работа с косачката за първи път, моля прегледайте ИНСТРУКЦИИ ЗА БЕЗОПАСНОСТ (стр. 2) и ПРОВЕРКИ преди работа (стр. 5).

Дори и да сте работили други косачки, отделете време да се запозаеете как работи тази косачка и прктикувайте в безопасна зона, докато не изградите уменията си.

За вашата безопасност, избягвайте пускането или работата на двигателя в затворено пространство като гараж. Изпускателна система на вашата косачка съдържа отровен въглероден окис който може да причини заболяване или смърт.

ЧЕСТОТА НА ИЗПОЛЗВАНЕ

Ако вашето оборудване ще се използва рядко (повече от 4 седмици преди следващата употреба) прочетете информацията в секцията СЪХРАНЕНИЕ (страница 15) относно влошаването на гориво.

РАБОТА НА ГОЛЯМА НАДМОРСКА ВИСОЧИНА

Работата на голяма надморска височина изисква настройка на карбуратора. Много бедната смес не осигурява достатъчно мощност, а богатата смес зацапва свеща.

Производителността на висока надморска височина може да бъде подобрена чрез специални модификации на карбуратора. Ако косачка ще работи на височина над 1500 м, дилър на Honda трябва да направи тази модификация

Дори с модификации по карбуратора, мощността на двигателя ще намалява с 3,5% на всеки 300 м. Ефектът без модификация ще е по-голям.

Ако карбураторът е настроен за по-висока надморска височина, при работа под 610 м, двигателят може да прегрее. Затова е необходимо настройката да се върне.

СТАРТИРАНЕ НА ДВИГАТЕЛЯ

1. Поставете кранчето за гориво в поз. ON (отворено) (стр. 5).

2. VKEA модел:

Притиснете и задръжте лоста за ножовете [1] към дръжката.

Лостът трябва да е в това положение за да стартирате. Ножовете се въртят когато лостът е към дръжката и издърпвате стартера.



VYEA модел:

Поставете лоста за газта в поз. БЪРЗО.

3. Издърпайте стартерното въже бавно до съпротива, след което дръпнете рязко. Върнете бавно въжето.



VKEA модел: Продължете да притискате лоста за ножовете към дръжката. Ако го отпуснете, двигателят ще спре.

За да е осигурено лесно стртиране в машините е вградена система с автоматичен смукач. След стартиране на двигателя оставете машината да работи поне 3 минути и започнете косене.

СПИРАНЕ НА ДВИГАТЕЛЯ

1. **VKEA модел:** Отпуснете лоста за ножовете, за да спре двигателя и въртенето на ножовете.

VYEA модел: Отпуснете лоста за ножовете, за да спре въртенето на ножовете и поставете лоста за газта в поз. STOP за да спре двигателят.

2. Ако не ползвате машината, поставете кранчето /1/ в поз. OFF .

3. Ако не ползвате машината повече от 4 седмици е добре да изпразните карбуратора. Поставете кранчето в поз. OFF, стартирайте машината докато изразходите горивото. Виж СЪХРАНЕНИЕ на стр. 15.

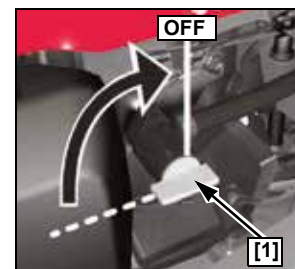

СЪВЕТИ ЗА БЕЗОПАСНО КОСЕНЕ

За вашата безопасност, нека всичките четири колела са на земята, за да се избегне загубата скорост и вашия контрол над косачката. Дръжте здраво дръжката и подберете подходяща скорост. Бъдете много внимателни при косене по неравен терен. Ако заседне, не ритайте косачката, а използвайте дръжката.

⚠ ОПАСНОСТ

Ножа на косачката е остър и се върти с висока скорост. Въртящи се и режещи елементи може да ви порежат сериозно и може да ампутират пръстите на ръцете и краката.

- Носете защитни обувки.
- Дръжте ръцете и краката далеч от косачката
- Спрете двигателя преди всякакви настройки.

Наклони

Косете настрани, а не нагоре и надолу. Избягвайте наклон повече от 20°. Косене по наклон в мокро време може да причини подхлъзване.



Препятствия

Използвайте страниците на косачката при косене в близост до стени и огради.

Освободете бутона Smart Drive за да е по-лесно преминаването около препятствия.

Бутайте косачката за по-добър контрол. Бъдете внимателни при косене около тротоари, поливни системи и др. Избягвайте всичко, което стърчи над повърхността на тревата.

Ако ножът удари нещо или ако косачката започне да вибрира, спрете двигателя незабавно и проверете за повреди. Предмети по тревата може да повредят ножа, да огънат вала или да повредят други компоненти на косачката. Вибрациите обикновено показват наличие на проблем.

⚠ ВНИМАНИЕ

Износен, напукан или повреден нож може да се счупи, и парчета могат да станат опасни снаряди. Летящи предмети могат да причинят сериозни наранявания. Проверявайте ножа редовно за повреди и следи от удари.

Гаранцията не покрива повреди, вследствие на удар.

Чакъл и незакрепени предмети

Чакъл и дребни камъни могат да бъдат опасни предмети. Най-добрият начин да се предотврати потенциална вреда и опасност е да отпуснете лоста за ножовете и да спрете въртенето им преди да достигните до такива зони.

ПОЛЕЗНИ СЪВЕТИ

Кога да косим

Повечето треви трябва да се косят, когато са повече от 15 - 25 mm над тяхната препоръчана височина.

Изисква се по-често косене при мулчиране, отколкото при събиране. За най-добри резултати, може да се наложи да се коси два пъти седмично по време на растеж.

Консултирайте се с местния разсадник или градински център за препоръки по височина на тревата и съвети за специфични видове треви във Вашия район.



Достатъчно висока

Ако се вгледате внимателно, ще видите, че повечето треви имат стъбла и листа. Не режете листата твърде ниско. Нека тревата се възстанови между коситбите.



Твърде ниска

Ако тревата стане прекалено висока, окосете я възможно най-бързо на по-висока настройка за косене и след това отново косете след 2-3 дни.

Настройката на височината на косене е обяснена на стр. 5.

Ширина на косене

За добър завършек, припокривайте окосените ивици с няколко сантиметра. Ако тревата е по-висока или гъста, припокривайте повече.

Скорост на въртене на ножа

Ножът трябва да се върти много бързо, за да реже добре. Ако оборотите на двигателя паднат това може да означава че е претоварена или се опитвате да окосите прекалено висока трева. Косете на по-тесни ивици, намалете скоростта или увеличете височината.

Заточване на ножа

Острият нож реже чисто. Изхабеният нож наранява тревата. При необходимост заточете ножа или го подменете.

Суха трева

Ако земята е твърде суха се вдига много прах. Освен, че е неприятно да се работи се образува и твърде много прах които запушва карбуратора или въздушния филтър. В такъв случай полейте тревата и оставете да изсъхне. На другия ден окосете.

Мокра трева

Мократа трева е хлъзгава и може да изгубите контрол. Също така мократа трева може да запуши косилния апарат на косачката и затова изчакайте тревата да изсъхне хубаво преди косене.

Паднали листа

Може да използвате вашата косачка за събиране на паднали листа. Ако използвате косачката за големи количества паднали листа, а не за косене, настройте лосчетата на височината на косене така че, предната част на косилния апарат да е с 1-2 степени по-висока от задната част.

Ако искате да мулчирате листата, не ги оставяйте да бъдат утъпкани в тревата. добре е когато тревата се подава между листата. На места, където листата са утъпкани, ги разровете с гребло или сложете коша за да ги събирате.

Задръстване на косилния апарат

Преди почистване на косилния апарат поставете крана за гориво в положение OFF с премахнат кабел на свещта. наклонете косачката в посока отвора за наливане и източване на масло. Не почиствайте с ръка.

Видове косене

Вашата косачка ще работи най-ефективно, ако използвате следните методи на косене.

Мулчиране

Косете в посока, обратна на часовниковата стрелка като лоста е в поз. Мулчиране. Ако площта е с неправилна форма или има препятствия, разделете я на зони.

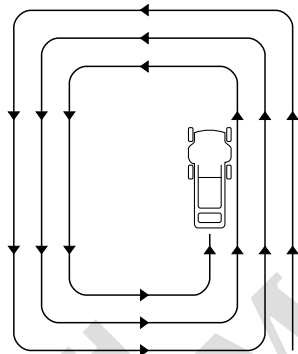

МУЛЧИРАНЕ

Събиране

Косете по часовниковата стрелка. Поставете лоста за мулчиране в поз. Събиране. Този начин ще даде по-добри резултати при процес на събиране.

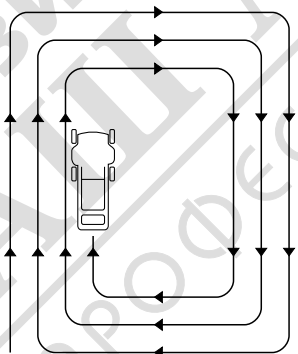

СЪБИРАНЕ И ЗАДНО ИЗХВЪРЛЯНЕ

Задно изхвърляне

Премахнете коша за събиране на трева. Поставете лоста за мулчиране в поз. Събиране. Ако площта е с неправилна форма разделете на секции и косете по посока на часовниковата стрелка.

ПОДДРЪЖКА

Добрата поддръжка е от съществено значение за безопасността и икономичната и безпроблемна работа. Тя също така ще помогне за намаляване на замърсяването на въздуха.

За да ви помогнем да се грижите правилно за вашата косачка, следващите страници съдържат график за поддръжката, рутинни процедури за инспекция и прости процедури за поддръжка, използвайки основни ръчни инструменти. Други услуги, които са по-трудни или изискват специални инструменти, най-добре да се извършват от професионалист и обикновено се извършват от оторизиран техник или друг квалифициран механик.

Графика за поддръжка се отнася за нормални условия на работа. Ако работите с косачка при необичайни условия, се консултирайте с оторизиран дилър за препоръки. Не забравяйте, че Вашия дилър познава вашата косачка и е напълно оборудван, за да я поправи.

⚠ ВНИМАНИЕ

Неправилната поддръжка или не отстранени проблеми могат да доведат до сериозни повреди на оборудването. Винаги следвайте препоръките за проверка и поддръжка, както и графици в това ръководство.

БЕЗОПАСНОСТ ПРИ ПОДДРЪЖКА

Следват някои важни предупреждения. Въпреки това ние не можем да предвидим всички рискове. Само Вие можете да решите дали можете да изпълните дадена операция.

⚠ ВНИМАНИЕ

Погрешно изпълнени инструкции могат да доведат до сериозни наранявания. Винаги следвайте процедурите и предпазните мерки в това ръководство.

ПРЕДУПРЕЖДЕНИЯ

- Уверете се, че двигателят е изключен преди да предприемете действия по поддръжка.
 - **Изгорелите газове съдържат въглероден окис.** Палете двигателя в проветриви помещения.
 - **Изгаряния от горещи детайли.** Оставете двигателя и ауспуха да изстинат.
 - **Наранявания от движещи се части.**
- Прочетете инструкциите и се уверете, че сте подготвен да извършите дадена дейност.
- Бъдете внимателни при работа с бензин. Не пушете, дръжте далеч от искри и пламъци.

ГРАФИК ЗА ПОДДРЪЖКА

Извършете съответната операция в зависимост от дадените работни часове или периоди- което настъпи първо.

Период	Деиност	Стр.	
Преди работа	Проверка: кош	14	
	Проверка: нож	6	
	Проверка: работа на ножа	5	
	Проверка: масло в двигателя	7	
	Проверка: въздушен филтър	7	
Първи месец или след 5 часа	Проверка: заден капак	8	
	Проверка: болтове на ножа	14	
	Смяна на двигателно масло	12	
	Смяна на двигателно масло	12	
Първите 25 ч.	Почистване възд. филтър **//	13	
	Настройка Smart Drive кабел		
	Настройка Roto-Stop кабел (VYEA)		
	Настройка кабел за газта (VYEA)		
КНа 6 месеца или 50 часа	Смяна двиг. масло	12	
	Почистване въздушен филтър	13	
Всяка година или на 100 часа	Настройка Smart Drive кабел	13	
	Настройка Roto-Stop кабел (VYEA)		
	Настройка кабел за газта (VYEA)		
	Почистване резервоар		
	Гресирание пинон		5
	Проверка свещ		
Проверка искроуловител	13		
Проверка: управление на ножовете	5		
На 2 години или 150 часа	Проверка: управление на ножовете	13	
	Гресирание пинон		
	Настройка клапани		
	Настройка Roto-Stop кабел (VYEA)		
На всеки 2 год.	Настройка кабел за газта (VYEA)	13	
	Почистване резервоар		
На всеки 2 год.	Проверка на горивната линия и смяна при нужда	13	
	Проверка на горивната линия и смяна при нужда		

1. Сервизирайте по-често при работа в запрашена среда.
2. Някои от дейностите трябва за се извършват от оторизиран сервиз.

Не спазването на този график може да доведе до повреди, които не се покриват от гаранцията или до увеличаване на вредните емисии.

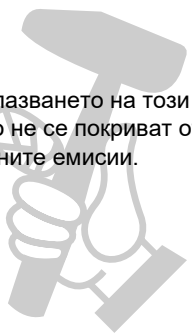

ОБСЛУЖВАНЕ НА ДВИГАТЕЛЯ

Смяна на маслото

Източете маслото, докато машината е топла. Топлото масло изтича бързо и напълно.

1. Затворете кранчето за гориво OFF. Това ще предотврати разливането на гориво (стр. 5).
2. Почистете мястото около масления филтър и след това отворете капачката на масления филтър.

3. Поставете подходящ съд до косачката за използваното масло и след това наклонете косачката на дясната ѝ страна. Маслото ще изтече през отвора. Изчакайте да изтече напълно. Изхвърлете отработеното масло в съответствие с изискванията за опазване на околната среда. Не го изхвърляйте като смет и не го изливайте в почвата.



4. Напълнете с препоръчано масло. Не препълвайте. Измерете нивото както е показано. Вместимост: **0.35~0.40 L**



5. След като смените маслото и преди да стартирате двигателя, проверете нивото на маслото на равна повърхност:
 - a. Извадете щеката [1].
 - b. Избършете я.
 - c. Пъхнете и извадете пръчката без да я завинтвате в отвора. Проверете нивото на маслото по нея.



- d. Ако маслото е под долната граница [3], добавете още за да достигне горната граница [2] на пръчката. Не препълвайте. Ако е препълнено маслото може да попадне във въздушния филтър



ВАЖНО

Стартирането на машината при ниско ниво на маслото може да повреди двигателя.

- e. Завийте щеката сигурно.

Обслужване на въздушния филтър

Правилното обслужване на въздушния филтър предотвратява попадането на мръсотия в двигателя. Мръсотия попаднала в карбуратора може да доведе до преждевременно износване на двигателя. Задръстването на карбуратора може да предизвика проблеми при стартирането и работата на двигателя. Винаги използвайте подходящия въздушен филтър за вашия двигател, за да сте сигурни при работа. Необходимо е по-често да почиствате филтъра, ако работите в замърсена среда.

ВАЖНО

Работата без въздушен филтър или с повреден, ще позволи на мръсотия да проникне в двигателя и да причини бързото му износване. Тези повреди не се покриват от гаранцията.

1. Натиснете ушите на капака [1] и отстранете капака [2].
2. Отстранете филтъра [3] от кутията [4].
3. Проверете филтъра. Ако е необходимо го сменете.
4. Почистете филтъра като го изтръскате върху твърда повърхност за да падне мръсотията или издухайте със сгъстен въздух отвътре навън. Не използвайте четка, тъй като мръсотията се набива във филтъра
5. Избършете вътре кутията и капака на филтъра. Внимавайте да не попадне мръсотия в канала, който води към карбуратора.
6. Поставете филтъра и капака.

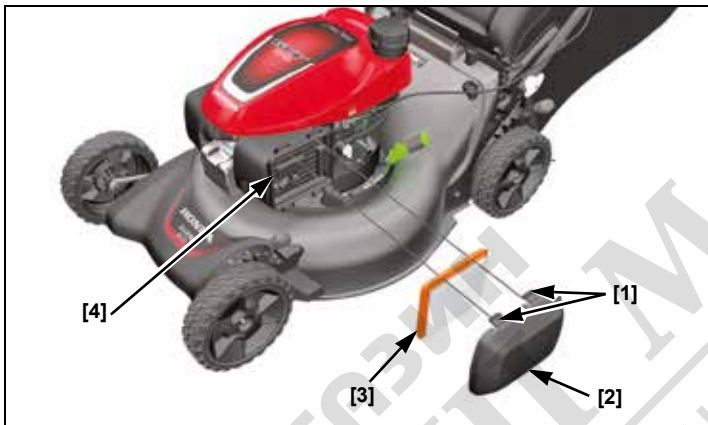

Обслужване на свещта

Модел на свещта: NGK - BPR5ES

ВАЖНО

Неправилно подбрана свещ може да повреди двигателя.

За добра работа свещта [1] трябва да е добре поставена и да не е зацапана.

1. Отстранете капачето на свещта [2], и почистете мястото около свещта.
2. Отстранете свещта с ключ.

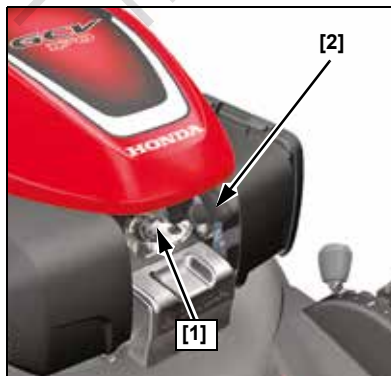

3. Проверете свещта. Сменете я ако електродите са износени или корпуса е повреден.
4. Измерете разстоянието между електрода и основата на свещта. То трябва да бъде между 0.7 ~ 0.8 mm. Коригирайте внимателно разстоянието, ако е необходимо.

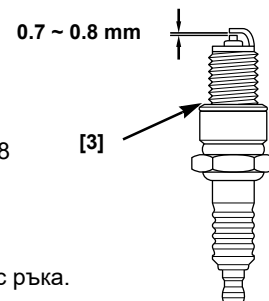

5. Монтирайте внимателно свещта с ръка.
6. След това дозатегнете с ключ

Ако реинсталирате старата свещ, дозатегнете 1/8 до 1/4 оборота след като свещта е поставена

Ако монтирате нова свещ затегнете 1/2 оборота след като поставите свещта.

Въртящ момент: 20 Nm

ВАЖНО

Разхлабената свещ може да прегрее и повреди двигателя. Презатягането на свещта може повреди главата на цилиндъра.

7. Поставете капачето на свещта.

Обслужване на искроуловителя

В Европа и други страни, където е в сила Директива 2006/42/EC това обслужване трябва да бъде направено от вашия дилър

Искроуловителя трябва да бъде обслужван на всеки 100 часа.

1. Оставете двигателят да се охлади.
2. Освободете двата клипса [6] от страната на ауспуха и след това леко повдигнете червения капак за да видите болтовете в горната част.
3. Развийте трите болта [1] от капака на ауспуха [2] с ключ 10 mm.
4. Отстранете капака [2].
5. Отстранете винта [4].
6. Отстранете искроуловителя [3] от ауспуха [5].
7. Проверете за отлагания от въглерод по искроуловителя и ауспуха. Изчистете с четка отлаганията. Внимавайте да не нараните екрана на искроуловителя.
8. Монтирайте искроуловителя.
9. Поставете капака на ауспуха, завийте 3-те болта и поставете отново червения капак.

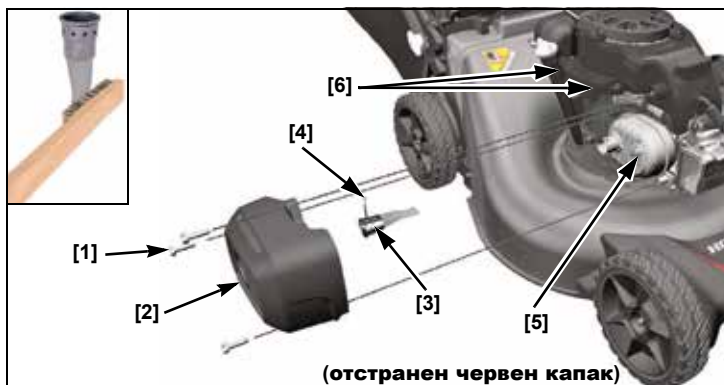

Сваляне и поставяне на ножовете

Ако сменяте или поставяте ножовете ще имате нужда от динамометричен ключ за монtranето им. Носете защитни ръкавици.

Заточване на ножовете: за да избегнете намаляване здравината на ножовете или нарушаване на баланса, заточването на ножовете трябва да се извърши от обучен персонал или оторизиран дилър.

Смяна на ножовете: Използвайте оригинални Хонда ножове

Демонтиране

1. Поставете кранчето за гориво в положение OFF и махнете капачето на свещта.
2. Наклонете косачката на дясната страна така че кранчето за гориво да е от горната страна. Това предотвратява разливане на гориво и попадане на масло във възд. филтър
3. Развийте болтовете [1] и шайбите [2] с вложка 14 mm (шестостен) . Носете здрави ръкавици и дръжте ножовете [3] с ръце за да не се въртят докато развивате болтовете. Отстранете ножовете.
4. Проверете държача на ножовете (VKEA) или Roto-Stop системата (VYEA) [4] за повреди. Ако откриете повреди или ножовете са повредени, сменете съответните части.

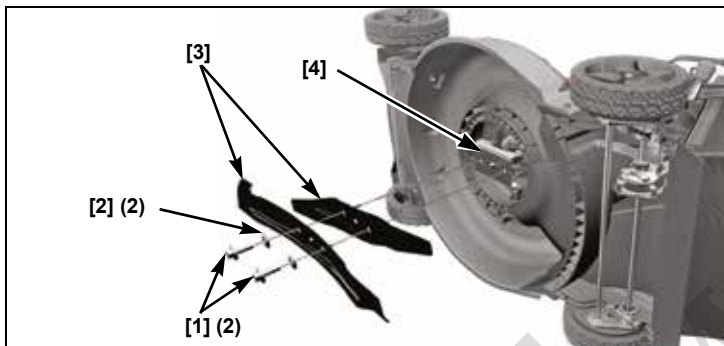

Монтиране

1. Изчистете полепналата трева от косилния апарат..
2. Поставете двата ножа [3] с двата болта [1] и шайби [2] както е показано. Поставете шайбите с вдлъбнатата страна към ножовете, а изпъкналата към главата на болтовете.

⚠ ВНИМАНИЕ

Работата с тази косачка само с един нож е води до неправилно функциониране на косилния апарат и това може да доведе до изхвърчането на ножа, което може да нарани или убие някого. Винаги монтирайте двата ножа като комплект.

⚠ ВНИМАНИЕ

Ако болтовете не са затегнати правилно това може да доведе до изхвърчането на ножа, което може да нарани или убие някого. Винаги се уверявайте, че болтовете са затегнати правилно.

Болтовете и шайбите за монтиране на ножовете са със специален дизайн и винаги използвайте оригинални такива.

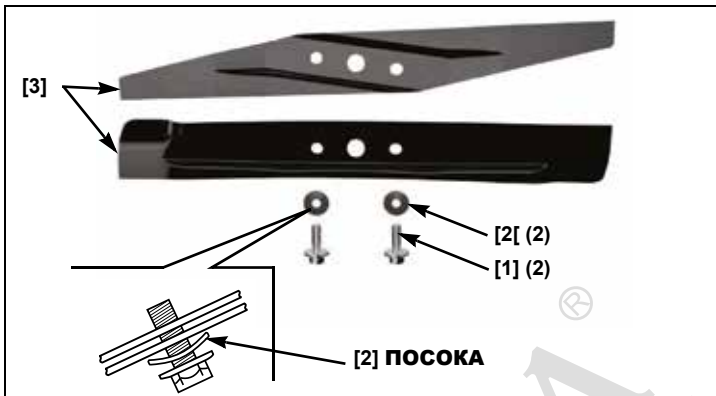

3. Затегнете болтовете с динамометричен ключ [7]. Носете ръкавици [8] и дръжте ножовете с ръце за да не се въртят докато завивате болтовете.

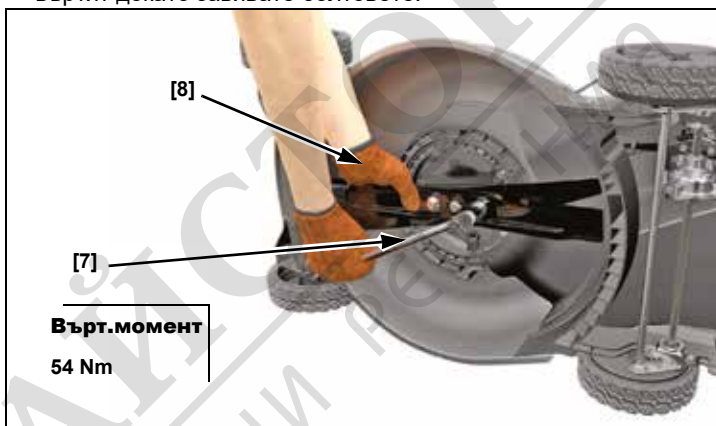

Въртящ момент при завиване: 54 N·m

Ако не разполагате с динамометричен ключ, болтовете на ножа трябва да бъдат затегнати от оторизиран дилър на Хонда, преди да използвате косачката. Ако болтовете са пренатегнати могат да се скъсат. Ако не са достатъчно затегнати могат да се разхлабят и да се извадят. И в двата случая има опасност ножовете да изхвърчат при работа.

Проверка на болтовете

Проверете болтовете и шайбите дали са добре затегнати. Ако са повредени ги сменете.

Ако болтовете са разхлабени, затегнете с динамометричен ключ. Ако не разполагате болтовете на ножа трябва да бъдат затегнати от оторизиран дилър на Хонда, преди да използвате косачката.

Проверете болтовете и шайбите



Болтовете и шайбите за монтиране на ножовете са със специален дизайн и винаги използвайте оригинални такива.

ПОЧИСТВАНЕ И СМЯНА НА КОША

Почистване

Измивайте коша с градински маркуч и изчакайте да изсъхне напълно преди употреба. При работа с мокър кош той лесно се запушва.

Смяна

При износен или повреден кош го сменете с оригинален.

ПРОВЕРКА НА УПРАВЛЕНИЕТО НА НОЖОВЕТЕ

Само за модел VKEA :

Стартирайте косачката на открито. Освободете осигурителния лост на ръкохватката и двигателят трябва да спре бързо. Ако двигателят не изгасне бързо, занесете косачката до оторизиран сервиз на Хонда за ремонт.

ТРАНСПОРТИРАНЕ

Преди товарене

Ако двигателят е работил, оставете да се охлади поне 15 мин. преди да го натоварите за. Горещият двигател може да ви причини изгаряне или да повреди някои материали.

Поставете кранчето за гориво в позиция OFF. Това ще предотврати изливането на гориво и повреда на карбуратора

ТОВАРЕНЕ И РАЗТОВАРВАНЕ

Поставете косачката така, че четирите колела да стъпят на пода на превозното средство. Завържете косачката с въже/ колани и блокирайте колелата. Дръжте въжетата и коланите далеч от контролните уреди и кабели.

ВАЖНО

За да не загубите контрол и повредите косачката, не използвайте самохода при движение по рампата.

1. Затворете кранчето за гориво - позиция OFF.
2. Използвайте подходяща рампа. Наклонът по рампата не трябва да надвишава 15°. Ако нямате рампа, двама души трябва повдигнат косачката за да я качат/свалят от транспортното средство като съблюдават тя да не се накланя.

СЪХРАНЕНИЕ

Правилното съхранение е важно Вашата косачка да работи безпроблемно и да изглежда добре. Следните стъпки ще ви помогнат да защитите косачката от ръжда и корозия и двигателят да стартира лесно, когато отново я използвате.

ПОЧИСТВАНЕ

Двигател

Измивайте двигателя ръчно и внимавайте да не намокрите въздушния филтър.

ВАЖНО

Използвайки градински маркуч или водоструйка можете да намокрите въздушния филтър. Водата във въздушния филтър може да проникне в карбуратора или цилиндъра и да причини повреда. Ако двигателят е работил, оставете да се охлади поне един час преди измиване.

Корпус

Преди да измиете вътрешната част на косилния апарат, се уверете че кранчето за гориво е в позиция OFF. Махнете капачето на свещта. Наклонете косачката на дясната страна така че кранчето за гориво да сочи нагоре. Това предотвратява разливане на гориво и затруднение при стартиране. Носете здрави ръкавици за защита на ръцете от ножовете.

Измийте корпуса и вътрешната част на косилния апарат. Когато използвате маркуч или водоструйка, внимавайте да не допуснете вода в контролните уреди и кабели или да намокрите въздушния филтър или вода да проникне в отвора на ауспуха.

Кош

Демонтирайте коша и го измийте с маркуч или водоструйка. Оставете го да изсъхне напълно преди съхранение.

Съхранение

1. След като измиете косачката избършете достъпните части.
2. Стартирайте машината като лоста за мулчиране е в положение "събиране" и оставете машината да поработи до достигане на нормална работна температура за да изпари всякаква вода останала по двигателя.
3. Спрете двигателя и го оставете да изстине.
4. След като косачката е чиста и суха поправете драскотини и повреди по боята и покрийте места, които могат да ръждясат с тънък слой масло.

ГОРИВО

ВАЖНО

В зависимост от региона, горивото може да се окисли или да влоши качествата си бързо. Това може да настъпи за по-малко от 30 дни и може да повреди карбуратора и горивната система. Проверете препоръките за съхранение на горивото.

Бензинът може да се влоши или окисли при съхранение. Старият бензин е причина за трудно стартиране и той отделя малки частици, които могат да запушат малките каналчета на горивната система. Ако бензинът се влоши по време на съхранение, може да се наложи да сервизирате или смените карбуратора или други компоненти на горивната система. Продължителността от време, през което бензинът може да престои в резервоара без да се влоши зависи от фактори като състава на бензина, околната температура, дали резервоарът е пълен догоре или не. Въздухът в непълния резервоар причинява влошаване. Високи температури на съхранение също ускоряват влошаването. Проблеми могат да възникнат и ако бензинът не е бил пресен при зареждане на резервоара.

Когато наливате бензин от тубата се уверете, че той е пресен

Ако бензинът е престоял повече от 3 месеца, Ви съветваме да добавите стабилизатор

Краткотрайно съхранение (30-90 дни)

Ако не използвате косачката между 30 и 90 дни, препоръчваме следното за да избегнете проблеми, свързани с горивото:

1. Добавете стабилизатор.
Като добавяте стабилизатор, напълнете резервоара с пресен бензин. Ако резервоара не е пълен въздухът влошава качеството на горивото.
Важно:
 - Всички стабилизатори имат срок на годност и техните качества се влошават с времето.
 - Стабилизаторът не подобрява влошен бензин.
2. След като добавите стабилизатор, стартирайте машината навън за 10 мин. за да сте сигурни, че стабилизираният бензин е попаднал в карбуратора.
3. Спрете мотора и поставете кранчето за гориво на OFF.
4. Стартирайте машината и я оставете да спре сама поради недостиг на гориво в карбуратора. Машината би работила не повече от 3 мин.

Дълготрайно съхранение (повече от 90 дни)

Стартирайте двигателя и оставете да работи докато свърши бензина в резервоара. Не оставяйте бензин, ако не ползвате косачката повече от 90 дни.

ГАРАНЦИЯТА не покрива проблеми на горивната система или на двигателя, в резултат на неправилно съхранение.

ДВИГАТЕЛНО МАСЛО

Сменете маслото (стр. 12).

ЦИЛИНДЪР

Ако ще съхранявате повече от 3 месеца, откачете свещта. Излейте 5 ~ 10 cm³ чисто двигателно масло в цилиндъра [1]. Дръпнете няколко пъти стартерното въже за да разпределите маслото по цилиндъра. Поставете свещта.



Издърпайте стартерното въже бавно, до съпротивление, след това леко върнете ръкохватката на въжето. Това ще затвори клапаните, така че влагата да не може да попадне в цилиндъра.

СЪХРАНЕНИЕ

Докато съхранявате вашата косачка с бензин в резервоара е добре да намалите риска от възпламеняване. Изберете проветриво помещение, далеч от огън и пламаци, бойлери, котлета, сушилни и др. Също така избягвайте места, където има опасност от искри от ел. мотор или където се работи с електроинструменти.

Избягвайте влажни помещения, защото тя причинява корозия и ръжда.

Поставете косачката на колелата, на равна повърхност. Ако е наклонена, може да се стигне до разлив на масло или бензин

Когато машината е изстинала, покрийте я за да не се запращава. Ако е гореща, това може да стопи и повреди някои материали. Не използвайте найлон. Непроветриви покривала задържат влага и това причинява ръжда.

Сгъване на дръжката

1. Свалете коша.
2. Хванете дръжката.
3. Освободете бутоните ① и приберете дръжката ② напред.

ВАЖНО

Внимавайте да не усуквате и не натягате жилата ③ когато сгъвате дръжката. Това може да ги повреди.



ИЗВАЖДАНЕ ОТ СЪХРАНЕНИЕ

Проверете косачката, както е описано (стр. 6).

Ако цилиндъра е покрит с масло по време на съхранение, машината може да изпуши при стартиране. Това е нормално.

СЕРИЕН НОМЕР

Запишете си серийните номера на двигателя и рамата. Това ще ви е необходимо когато поръчвате части.

Frame serial number: _____

Engine serial number: _____

Date of purchase: ____ / ____ / ____

ЧАСТИ

Част	Кат. номер	Забележка
Възд. филтър	17211-Z8B-901	Хартия
Свещ	98079-55846	NGK (brand) BPR5ES
Ножове	72511-VR8-M00 72531-VR8-M00	Използвайте оригинални ножове
Болт за ножа (2)	90105-960-710	2 бр., 10 x 20 mm Bolt
Шайби за ножа (2)	90502-VG3-000	2 бр.
Колело	44710-VR8-N00	Предно
	42710-VR8-N00	Задно

РЕШАВАНЕ НА ПРОБЛЕМИ

ДВИГАТЕЛЯТ НЕ СТАРТИРА

Възможна причина	Корекция
Кранчето за гориво е в поз. OFF	Поставете в поз. ON (стр. 5).
Няма гориво (стр. 7).	Заредете с гориво.
Лоста за газта е в грешна поз.	Поставете лоста за газта в поз. БЪРЗО (стр. 5).
Лошо качество на горивото.	Заредете с пресен бензин (стр.7).
Повредена свещ	Проверете и сменете свещта (стр. 13).
Намокрена или зацапана свещ	Подсушете и забършете свещта
Горивният филтър е задръстен, проблем с карбуратора или клапаните	Занесете машината в оторизиран сервиз на Хонда

ЗАГУБА НА МОЩНОСТ

Възможна причина	Корекция
Твърде висока трева	Повдигнете височината (стр. 8), косете на по-тесни ивици, намалете скоростта, косете по-често.
Лоста за газта е в грешна позиция.	Поставете лоста за газта в поз. БЪРЗО (стр. 5).
Косилния апарат е задръстен	Почистете косилния апарат (стр. 11).
Възд. филтър е задръстен	Почистете или сменете филтъра
Лошо качество на горивото	Заредете с пресен бензин (стр. 7).
Горивният филтър е задръстен, проблем с карбуратора или клапаните	Занесете машината в оторизиран сервиз на Хонда

ВИБРАЦИИ

Възможна причина	Корекция
Задръстен косилен апарат.	Почистете косилния апарат (стр. 11).
Разхлабени, огънати, повредени, разбалансираны ножове.	Затегнете болтовете. (стр. 14). Проверете ножовете за повреда и при нужда ги сменете.
Механична повреда, напр. изкривен вал	Посетете оторизиран сервис.

ПРОБЛЕМИ ПРИ КОСЕНЕ И СЪБИРАНЕ

Възможна причина	Корекция
Косачката се движи твърде бързо.	Натискайте по-леко Smart Drive управлението.
Настройката на височината е в различни позиции.	Поставете двата лоста в еднаква позиция (стр. 8).
Кошът е препълнен или задръстен.	Изпразнете коша и го измийте. (стр. 14).
Задръстен косилен апарат.	Почистете косилния апарат (стр. 11).
Ножовете са изхабени или повредени.	Заточете или подменете ножовете. (стр. 14).

СПЕЦИФИКАЦИИ

Модел	HRN536C	
Тип	VKEA	VYEA
Код	MANA	

Дължина	1,550 mm	
Височина с дръжка	1,035 mm	
Тегло (ISO5395)	36.0 kg	39.9 kg
Ширина	575 mm	
Ширина на косене	530 mm	
Настройка височина	27 mm, 39 mm, 51mm, 64 mm, 76 mm, 88 mm, 100 mm	
Обем на коша	70 L	
Звуково налягане (съгл. EN ISO 5395-1:2013)	85 dB(A)	
Отклонение	1 dB(A)	
Измерена сила на звука (съгл. 2000/14/EC directive)	96 dB(A)	
Отклонение	1 dB(A)	
Гарантирана сила на звука (съгл. 2000/14/EC directive)	98 dB(A)	
Вибрации (съгл. EN ISO 5395-1:2013)	5.0 m/s ²	5.4 m/s ²
Отклонение	0.5 m/s ²	

ДВИГАТЕЛ

Модел	GCV170
Тип	4-тактов, 1 цилиндър, вертикален вал
Обем	166 cm ³
Ход на буталото	60 x 59 mm
Охлаждане	Въздушно
Смазване	Центробежно
Компресия	8.0:1
Макс. обороти	2,950 ⁻⁰ ₋₁₀₀ min ⁻¹
Номинална мощност	3.2 kW
Запалителна система	Транзисторна бобина
Свещ	NGK:BPR5ES
Разст. м/у електродите	0.7 ~ 0.8 mm
Възд. филтър	Сух
Гориво	Безоловен бензин 91 или по-висок
Горивен резервоар	0.91 L
Двигателно масло	SAE 10W-30, API SN
Вместимост масло	0.40 L * При смяна: 0.35 ~ 0.40 L
(CO ₂) емисии	Вижте нивата на CO ₂ на www.honda-engines-eu.com/co2

* Актуалният обем зависи от останалото в двигателя масло. Проверете с щеката. (стр. 7).

** Това CO₂ измерване е направено в лаборатория на производителя и не гарантира показателите на даден двигател.

ЗАДВИЖВАНЕ

Тип	Променлива скорост Smart Drive
Трансмисия	V-ремък
Съединител	Конусен с приплъзване
Скорост при косене	0 ~ 1.75 m/s

HONDA

The Power of Dreams

МАГАЗИН
БАШ МАЙСТОРА[®]
ПРОФЕСИОНАЛНИ РЕШЕНИЯ



Вносител:

Премиум Мотор ООД

София, бул. Андрей Ляпчев №34

Тел. 02/ 423 58 79

www.hondamotor.bg