

**HD 9/20-4 S, HD 9/20-4 SX(A), HD 10/21-4 S  
HD 10/21-4 SX(A), HD 10/25-4 S, HD 10/25-4 SXA  
HD 13/18-4 S, HD 13/18-4 SXA**



Deutsch	7
English	16
Français	26
Italiano	36
Español	46
Português	56
Nederlands	65
Türkçe	75
Svenska	84
Suomi	93
Norsk	102
Dansk	111
Eesti	120
Latviešu	129
Lietuviškai	139
Polski	148
Magyar	158
Čeština	167
Slovenčina	177
Slovenščina	186
Românește	195
Hrvatski	205
Srpski	215
Ελληνικά	224
Русский	235
Українська	245
Қазақша	256
Български	266
中文	277
العربية	285



Read Online



**Register  
your product**

[www.karcher.com/welcome](http://www.karcher.com/welcome)



A

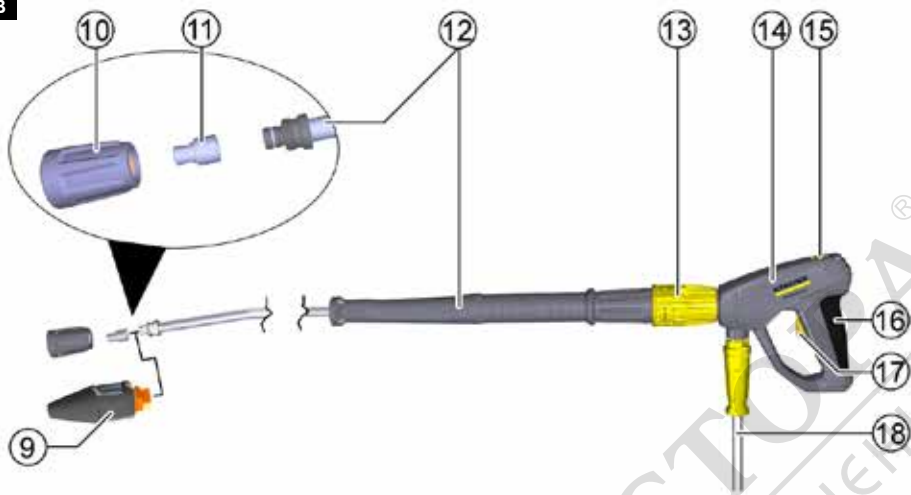

**B**

C

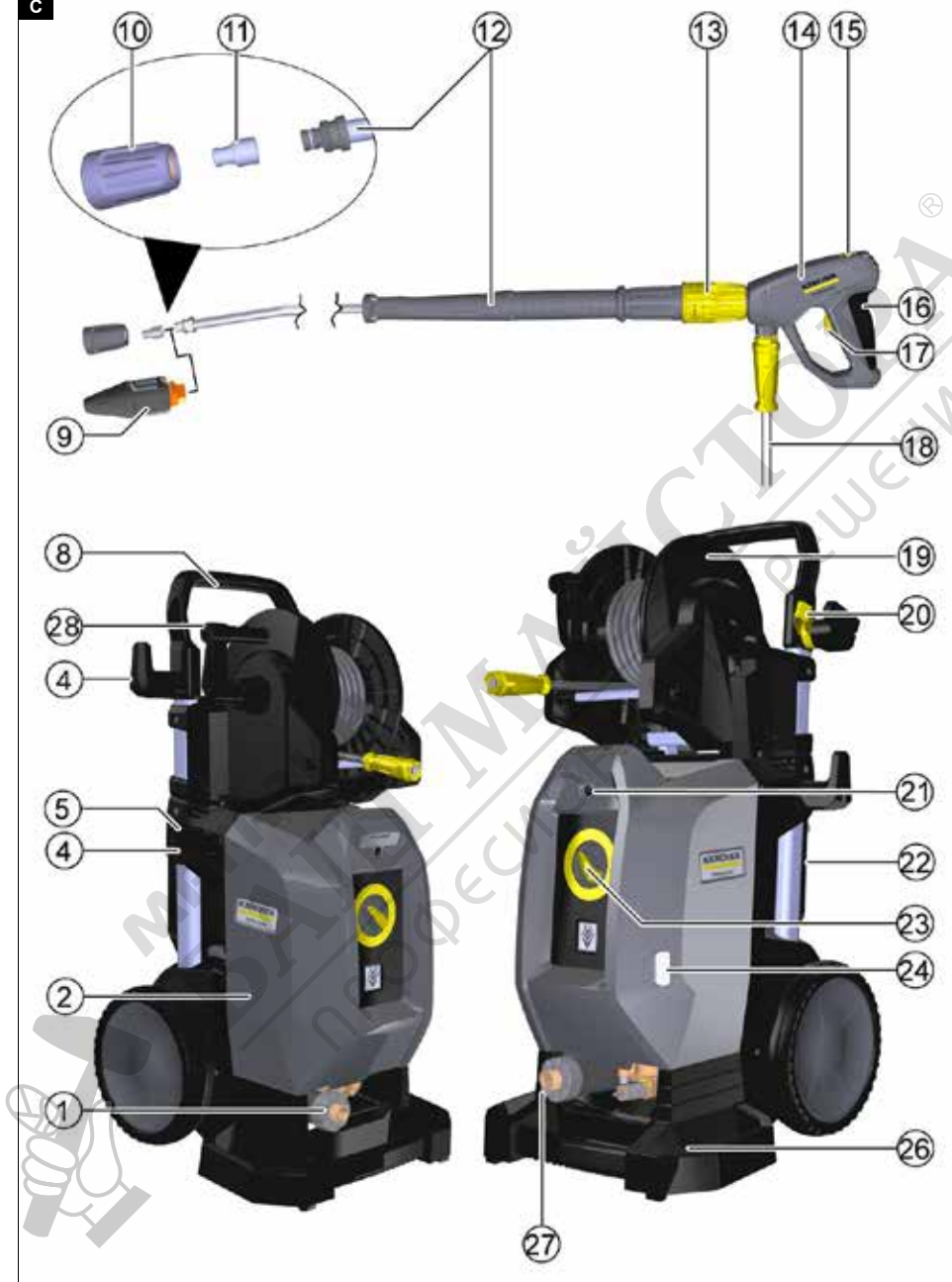

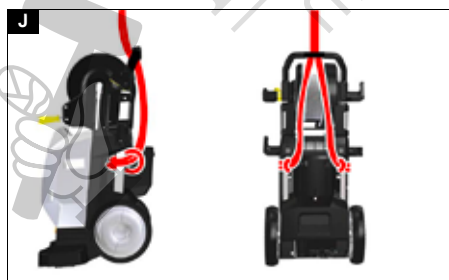
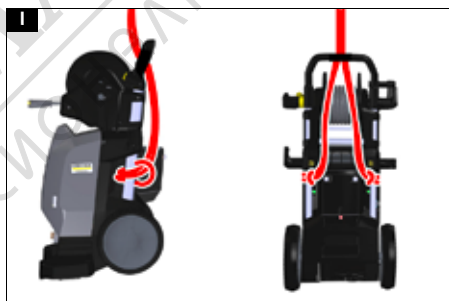
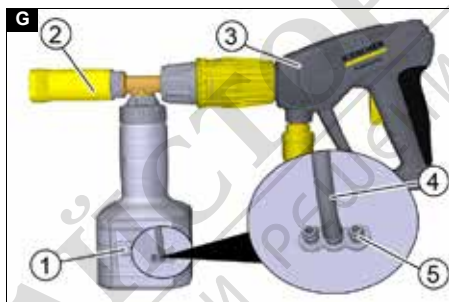
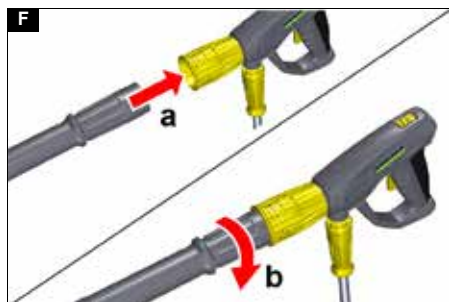
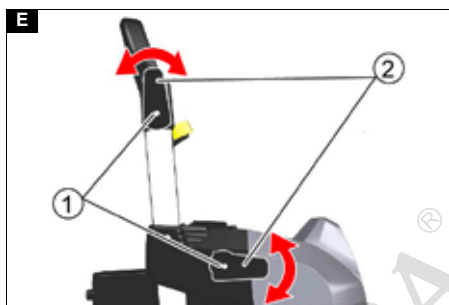
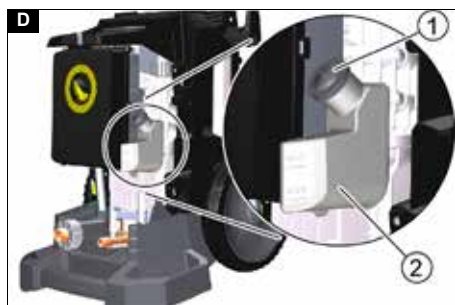

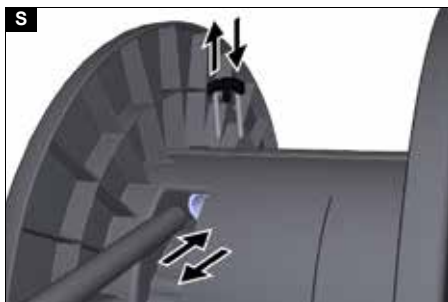
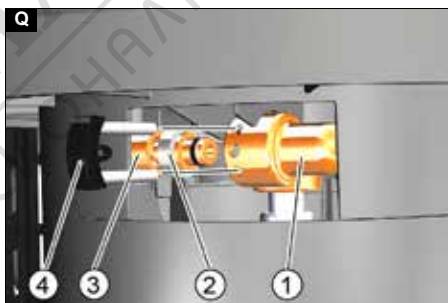
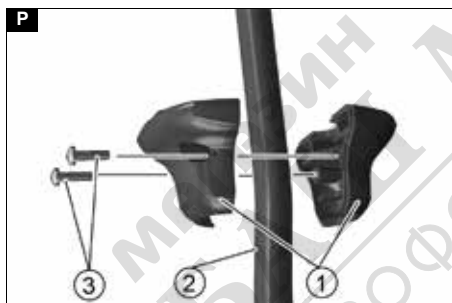
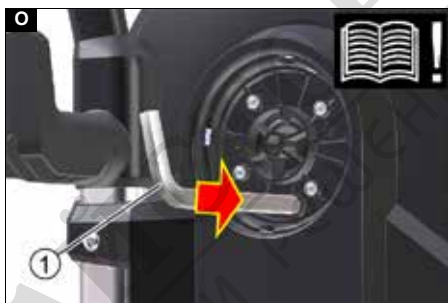
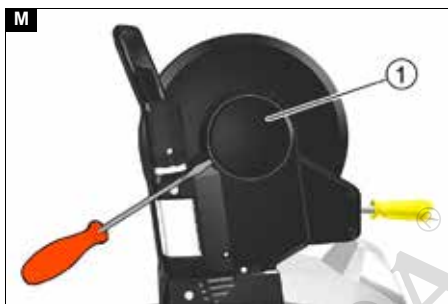



		HD 10/ 25-4 S	HD 10/ 25-4 SXA	HD 10/ 25-4 S	HD 10/ 25-4 S	HD 10/ 25-4 SXA	HD 13/ 18-4 S	HD 13/ 18-4 SXA
Ені	mm	518	518	518	518	518	518	518
Биіктігі	mm	1063	1063	1063	1063	1063	1063	1063
Май мөлшері	l	1,0	1,0	1	1	1	1,0	1,0
Май түрі	Түрі	SAE 90	SAE 90	SAE 90	SAE 90	SAE 90	SAE 90	SAE 90
<b>EN 60335-2-79 стандартына сәйкес есептелінетін мән</b>								
Қолдағы дірілдің мәні	m/s <sup>2</sup>	4,7	4,7	6,1	6,6	5,3	3,7	3,7
Белгісіздік К	m/s <sup>2</sup>	1	1	1,5	1,2	1,3	0,9	0,9
Дыбыс қысымының деңгейі L <sub>РА</sub>	dB(A)	74	76	75	75	75	74	75
Белгісіздік K <sub>РА</sub>	dB(A)	3	3	3	3	3	3	3
өлшенген дыбыс қуатының деңгейі L <sub>WA</sub>	dB(A)	91	91	91	91	91	91	91
кепілдік берілген дыбыс қуатының деңгейі L <sub>WA,d</sub>	dB(A)	93	93	93	93	93	93	93

(ЕО) 2019/1781 қосымшасына сәйкес алып тастау себебі 2-бөлім (12): j)  
Техникалық өзгерістер енгізілуі мүмкін.

## Съдържание

Общи указания.....	266
Употреба по предназначение.....	266
Защита на околната среда.....	266
Аксессуары и резервни части.....	267
Комплект на доставката.....	267
Указания за безопасност.....	267
Описание на уреда.....	267
Монтаж.....	268
Електрическо свързване.....	268
Извод за вода.....	268
Обслужване.....	268
Ръчен барабан за маркуч.....	269
Автоматичен барабан за маркуч.....	269
Експлоатация.....	269
Транспортиране.....	270
Съхранение.....	271
Грижа и поддръжка.....	271
Помощ при повреди.....	273
Гаранция.....	273
Декларация за съответствие на ЕС.....	274
Технически данни.....	274

## Общи указания

  Преди първото използване на уреда прочетете това оригинално ръководство за експлоатация и приложените указания за безопасност. Процедирайте съответно. Запазете двете книжки за последващо използване или за следващия собственик.

## Употреба по предназначение

Използвайте този уред за почистване под високо налягане единствено за следните работи:

- Почистване със струя под високо налягане без почистващи препарати (напр. на фасади, тераси, градински уреди)
- Почистване със струята с ниско налягане и почистващ препарат с предлагания като

принадлежност уред за пяна с резервоар (напр. на машини, автомобили, сгради, инструменти)  
При упорити замърсявания препоръчваме роторна дюза като специална принадлежност.  
При варианта HD...Plus в комплекта на доставката е включена роторна дюза.  
Уредът може да се използва с принадлежност Servo Control.



## Гранични стойности за захранване с вода

### ВНИМАНИЕ Замърсена вода

Прездвременно износване или отпаганя в уреда  
Захранвайте уреда само с чиста или рециклирана вода, която не превишава граничните стойности.  
За захранването с вода важат следните гранични стойности:

- Стойност рН: 6,5-9,5
- Електрическа проводимост: проводимост на чиста вода + 1200 µS/cm, максимална проводимост 2000 µS/cm
- Утаяващи се вещества (обем на пробата 1 l, време за утаяване 30 минути): < 0,5 mg/l
- Филтриращи се вещества: < 50 mg/l, без абразивни вещества
- Въглеродороди: < 20 mg/l
- Хлориди: < 300 mg/l
- Сулфати: < 240 mg/l
- Калций: < 200 mg/l
- Обща твърдост: < 28 °dH, < 50° TH, < 500 ppm (mg CaCO<sub>3</sub>/l)
- Желязо: < 0,5 mg/l
- Манган: < 0,05 mg/l
- Мед: < 2 mg/l
- Активен хлор: < 0,3 mg/l
- Без неприятни миризми

## Защита на околната среда

 Опаковъчните материали подлежат на рециклиране. Моля, изхвърляйте опаковките по съобразен с околната среда начин.  
 Електрическите и електронните уреди съдържат ценни материали, подлежащи на рециклиране, а често и съставни части, напр. батерии, акумулаторни батерии или масло, които при неправилно боравене или изхвърляне могат да представляват потенциална опасност за

човешкото здраве и за околната среда. За правилното функциониране на уреда все пак тези съставни части са необходими. Обозначените с този символ уреди не трябва да бъдат изхвърляни заедно с битовите отпадъци.

### Указания за съставни вещества (REACH)

Актуална информация за съставките ще намерите на интернет страница: [www.kaercher.de/REACH](http://www.kaercher.de/REACH)

### Акcesoари и резервни части

Използвайте само оригинални акcesoари и оригинални резервни части, по този начин осигурявате безопасната и безпроблемна експлоатация на уреда.

Информация относно акcesoари и резервни части ще намерите тук: [www.kaercher.com](http://www.kaercher.com).

### Комплект на доставката

При разпаковане проверете съдържанието за цялост. При липсващи акcesoари или при транспортни щети, моля, обърнете се към Вашия дистрибутор.

### Указания за безопасност

- Преди първото пускане в експлоатация на уреда задължително прочетете указанията за безопасност 5.951-949.0.
- Спазвайте националните предписания за струйни апарати.
- Спазвайте националните предписания за избягване на злополуки. Струйните апарати трябва да се изпитват редовно. Резултатите от изпитването трябва да се документират в писмена форма.
- Не предприемайте промени по уреда и принадлежностите.

### Символи върху уреда



Уредът не трябва да се свързва директно към обществената мрежа за питейна вода.



Не насочвайте струята под високо налягане към хора, животни, активно електрическо оборудване или към самия уред. Пазете уреда от замръзване.

### Предпазни устройства

#### **⚠ ПРЕДПАЗЛИВОСТ**

**Опасност от нараняване поради липсващи или модифицирани защитни приспособления!**

*Предпазните устройства служат за Вашата защита.*

*Не пренебрегвайте, отстранявайте и деактивирайте предпазните устройства. Предпазните устройства са настроени фабрично и са plombирани. Настройките се извършват единствено от сервиза.*

### Преливен вентил с пневматичен прекъсвач

При намаляване на количеството на водата с регулирането на налягането и количеството преливният вентил се отваря и част от водата се оттича обратно към смукателната страна на помпата.

При освобождаване на лоста на спусъка на пистолета за работа под високо налягане пневматичният прекъсвач изключва помпата за

високо налягане и струята под високо налягане спира.

Ако лостът на спусъка се придърпа, помпата се включва отново.

## Описание на уреда

### Преглед на уреда

Вижте страницата с графики

**Фигура А**

**Фигура В**

**Фигура С**

- ① Фин филтър
- ② Капак на уреда
- ③ Контролна лампа за работно състояние/повреда \*
- ④ Държач за кабел
- ⑤ Типова табелка
- ⑥ Постапка за маркуч \*\*
- ⑦ Гумено стягащо приспособление \*\*
- ⑧ Плъзгаща скоба
- ⑨ Vibrasoft роторна дюза \*\*\*\*
- ⑩ Холендрова гайка
- ⑪ Дюза за високо налягане
- ⑫ Тръба за разпръскване EASY!Lock
- ⑬ Регулиране на налягането/количеството
- ⑭ Пистолет за работа под високо налягане EASY!Force
- ⑮ Предпазен запъващ механизъм
- ⑯ Лост на спусъка
- ⑰ Предпазен лост
- ⑱ Маркуч за работа под високо налягане EASY!Lock
- ⑲ Барабан за маркуч \*\*\*\*
- ⑳ Носач на тръбата за разпръскване
- ㉑ Винт за закрепване на капака на уреда
- ㉒ Чекмедже за принадлежности
- ㉓ Прекъсвач на уреда
- ㉔ Индикация за ниво на маслото
- ㉕ Извод за високо налягане EASY!Lock \*\*
- ㉖ Носач на дюзата
- ㉗ Извод за вода
- ㉘ Манивела ръчен барабан на маркуч \*\*\*

\* само при HD 10/25 и HD 13/18

\*\* само при изпълнение S

\*\*\* само при изпълнение SX

\*\*\*\* само при изпълнение SX/SXA

\*\*\*\*\* само при изпълнение Plus

## Монтаж

### Активиране на обезвъздушаването на резервоара за масло

1. Развийте закрепващия болт на капака на уреда.
2. Свалете капака на уреда.
3. Отрежете върха на капака на резервоара за масло така, че да се получи малък отвор.  
**Фигура D**

- ① Капак
  - ② Резервоар за маслото
4. Закрепете капака на уреда.

### Проверка на нивото на маслото

1. Поставете уреда върху хоризонтална повърхност.
2. Нивото на маслото трябва да бъде между маркировките "MIN" и "MAX" на индикацията за ниво на маслото.

### Завъртане на държача за кабел

При необходимост държачите за кабел могат да бъдат завъртани.

1. Развийте винта с приблизително 4 оборота.  
**Фигура E**

- ① Винт
  - ② Държач за кабел
2. Извадете държача за кабел и го завъртете в желаното положение.
  3. Притиснете държача за кабел към уреда, за да навлезе във фиксатора.
  4. Затегнете винта.

### Монтиране на принадлежностите

#### Указание

Системата EASY!Lock свързва бързо и надеждно компоненти чрез резба за бързо завиване само с едно пълно завъртане.

1. Поставете дюзата за високо налягане на тръбата за разпръскване.
2. Монтирайте и затегнете здраво холендровата гайка (EASY!Lock).
3. Свържете тръбата за разпръскване с пистолета за работа под високо налягане и затегнете здраво (EASY!Lock).

#### Фигура F

При уреди без барабан за маркуча:

4. Свържете маркуча за работа под високо налягане с пистолета за работа под високо налягане и извода за високо налягане на уреда и затегнете здраво (EASY!Lock).

При уреди с барабан за маркуча:

5. Свържете маркуча за работа под високо налягане с пистолета за работа под високо налягане и затегнете здраво с ръка (EASY!Lock).

## Електрическо свързване

### ⚠ ОПАСНОСТ

**Опасност от нараняване поради електрически удар**

Свързвайте уреда с електрическата мрежа посредством щепсел. Забранена е връзка с електрическата мрежа без възможност за изключване. Щепселът служи за изключване от мрежата.

Свързвайте уреда само към променлив ток. Използвайте удължителен кабел с достатъчно сечение (вж. "Технически данни"). Развийте цялото удължителния кабел от барабана за кабела.

1. Развийте мрежовия захранващ кабел и го положете на пода.
2. Включете мрежовия щепсел в контакта.

## Извод за вода

### Свързване към водопровод

### ⚠ ПРЕДУПРЕЖДЕНИЕ

**Обратен поток на замърсена вода в мрежата за питейна вода**

**Опасност за здравето**

Спазвайте предписанията на водоснабдителното предприятие.

Съгласно валидните предписания уредът никога не трябва да се използва без системен разделител към мрежата за питейна вода. Използвайте системен разделител на KÄRCHER или, като алтернатива, системен разделител в съответствие с EN 12729, тип BA. Водата, преминала през системен разделител, вече не се счита за годна за пиене. Винаги свързвайте системния разделител към водопровода, никога директно към извода за вода на уреда.

1. Проверявайте водопровода за налягане, температура и количество на постъпващата вода (вж. глава *Технически данни*).
2. Свържете системния разделител и извода за вода на уреда с маркуч за подаване на вода (изисквания към маркуча за подаване на вода - вж. глава *Технически данни*).
3. Отворете подаването на вода.

### Изсмукване на водата от резервоара

1. Завинтете смукателния маркуч към филтъра на извода за вода (каталожен номер на филтъра - вж. глава *Технически данни*).
2. Обезвъздушете уреда (вж. глава *Обезвъздушаване на уреда*).

### Обезвъздушаване на уреда

1. Развийте дюзата за високо налягане от тръбата за разпръскване.
2. Оставете уреда да работи, докато водата започне да излиза без мехурчета.
3. При проблеми при обезвъздушаването оставете уреда да работи в продължение на 10 секунди, след това го изключете. Повторете процеса няколко пъти.
4. Изключете уреда.
5. Завинтете дюзата за високо налягане към тръбата за разпръскване.

## Обслужване

### ⚠ ОПАСНОСТ

**Опасност от нараняване**

Струята под високо налягане може да причини наранявания.

Никога не фиксирайте лоста на спусъка и предпазния лост в задействано положение. Не използвайте пистолета за работа под високо налягане, ако предпазният лост е повреден. При дефектен предпазен лост потърсете сервиза.

Преди всякакви работи по уреда натиснете напред предпазния запъващ механизъм на пистолета за работа под високо налягане. Никога не използвайте уреда без монтирана тръба за разпръскване. Проверете за фиксирано положение на тръбата за разпръскване. Тръбата за разпръскване трябва да се затегне ръчно. Дръжте пистолета за работа под високо налягане и тръбата за разпръскване с две ръце. Проверете уреда, принадлежностите, захранващите линии и връзките за повреди. Използвайте уреда само в безупречно състояние.

## Ръчен барабан за маркуч

Уредът е оборудван с ръчен барабан за маркуч (HD 9/20-4 SX Plus и HD10/21-4 SX Plus).

### Развиване на маркуча

1. Завъртете ръкохватката на макарата за маркуч обратно на часовниковата стрелка.
2. Развийте напълно маркуча.

### Навиване на маркуча

1. Изпразнете напълно маркуча.
2. Завъртете ръкохватката на барабана за маркуч по часовниковата стрелка.
3. Навийте напълно маркуча.

## Автоматичен барабан за маркуч

Уредът е оборудван с автоматичен барабан за маркуч.

### Развиване на маркуча

1. Издърпайте маркуча.
2. При освобождаването барабанът за маркуча се фиксира.

### Навиване на маркуча

#### **⚠ ОПАСНОСТ**

##### **Опасност от нараняване**

Ако маркучът за работа под високо налягане се пусне по време на навиването, той може да се задвижи неконтролирано и да удари и отхвърли с висока скорост предмети.

По време на навиването дръжте маркуча за работа под високо налягане здраво с двете ръце и го направлявайте по време на процеса на навиване.

Не посягайте в барабана за маркуч.

1. Изтеглете малко маркуча и след това освободете Барабанът за маркуча навива маркуча автоматично.
2. По време на навиването регулирайте скоростта на навиване посредством направляване на маркуча.

## Експлоатация

### Отваряне/затваряне на пистолета за работа под високо налягане

1. Натиснете предпазния лост и лоста на спусъка. Пистолетът за работа под високо налягане се отваря.
2. Отпуснете предпазния лост и лоста на спусъка. Пистолетът за работа под високо налягане се затваря.

## Работа с високо налягане

### Указание

Уредът е оборудван с пневматичен прекъсвач. Двигателят сработва само ако пистолетът за работа под високо налягане е отворен.

1. При уреди с барабан за маркуча: Развийте изцяло маркуча за работа под високо налягане от барабана за маркуча.
2. Поставете прекъсвача на уреда на "I". При HD 10/25...и 13/18... Контролната лампа свети зелено.
3. Освободете пистолета за работа под високо налягане, за целта натиснете предпазния запъващ механизъм назад.
4. Отворете пистолета за работа под високо налягане.

### **⚠ ОПАСНОСТ**

#### **Опасност от нараняване**

Излизащата от регулирането на налягането/количеството водна струя може да причини наранявания.

Уверете се, че връзката между регулирането на налягането/количеството и тръбата за разпръскване не се разхлабва.

5. Настройте работното налягане и количеството на водата чрез въртене на регулирането на налягането и количеството.

### Указание

При минимален дебит отпадъчната топлина от двигателя осигурява поддържане на водата с ок. 15 °C.

## Работа с почистващи препарати

### **⚠ ПРЕДУПРЕЖДЕНИЕ**

#### **Неправилна работа с почистващи препарати**

Опасност за здравето

Спазвайте указанията за безопасност, посочени върху почистващия препарат.

### **ВНИМАНИЕ**

#### **Неподходящи почистващи препарати**

Повреда на уреда и на почистващите обекти  
Използвайте само одобрени от KÄRCHER почистващи препарати.

Съблюдавайте приложените към почистващия препарат препоръки за дозировка и указания. С цел опазване на околната среда използвайте икономично почистващи препарати.

### Указание

Почистващите препарати на KÄRCHER гарантират безпроблемна работа. Моля, консултирайте се или поискайте нашия каталог или нашите информационни листове за почистващи препарати.

### Указание

За работа с почистващи препарати е необходим уред за пяна с резервоар (опция).

1. Развийте резервоара.

#### **Фигура G**

- ① Резервоар
- ② Дюза за пяна
- ③ Пистолет за работа под високо налягане
- ④ Смукателен маркуч
- ⑤ Комплект от бленди

Смесен почистващ препарат: 3=високо, 2=средно, 1=ниско

- Поставте желаната бленда в маркуча за всмукване.
- Сипете почистващ препарат в резервоара.
- Завинтете резервоара към дюзата за пяна.
- Отделете тръбата за разпръскване от пистолета за работа под високо налягане.
- Поставте уреда за пяна с резервоар на пистолета за работа под високо налягане и затегнете с ръка.
- Пуснете уреда за почистване под високо налягане в експлоатация.

#### Препоръчани методи за почистване

- Напръскайте икономично почистващия препарат върху сухата повърхност и оставете да действа (не изсушавайте).
- Отмийте разтворената мръсотия със струята под високо налягане.

#### След работа с почистващи препарати

След употреба уредът за пяна с резервоар трябва да се изплаква, за да се избегнат отлагания на почистващ препарат.

- Развийте резервоара.
- Излейте остатъка от почистващия препарат обратно в доставената опаковка.
- Напълнете резервоара с чиста вода.
- Завинтете резервоара към уреда за пяна с резервоар.
- Работете с уреда за пяна с резервоар в продължение на ок. 1 минута, за да отмиете остатъците от почистващ препарат.
- Изпразнете резервоара.

#### Прекъсване на работата

- Затворете пистолета за работа под високо налягане.  
Уредът се изключва.
- Натиснете напред предпазния запъващ механизъм.  
Пистолетът за работа под високо налягане е с поставен предпазител.

#### Продължаване на работата

- Натиснете назад предпазния запъващ механизъм.  
Пистолетът за работа под високо налягане е със свален предпазител.
- Отворете пистолета за работа под високо налягане.  
Уредът се включва.

#### Време за готовност

Само изпълненията HD 10/25... и HD 13/18... са оборудвани с тази функция.  
В рамките на времето за готовност уредът стартира при отваряне на пистолета за работа под високо налягане. Контролната лампа свети зелено.  
Ако пистолетът за работа под високо налягане остане затворен в продължение на 30 минути, времето за готовност свършва. Контролната лампа мига в зелен цвят.

#### Нулиране на времето за готовност

- Поставте прекъсвача на уреда на "0".
- Изчакайте няколко секунди.
- Поставте прекъсвача на уреда на "I".

Уредът може да бъде пренастроен от сервиза на непрекъснат режим.

#### Приключване на работата

### ⚠ ПРЕДУПРЕЖДЕНИЕ

#### Опасност от попарване

Съдържащата се в изключения уред остатъчна вода може да се нагорещи. При отстраняването на маркуча от подаването на вода може да пръсне гореща вода и да причини изгаряния.  
Отстранете маркуча за подаване на вода едва след като уредът се е охладил.

- Затворете подаването на вода.
- Отворете пистолета за работа под високо налягане.
- Поставте прекъсвача на уреда на "I" и оставете уреда да работи в продължение на 5 до 10 секунди.
- Затворете пистолета за работа под високо налягане.
- Поставте прекъсвача на уреда на "0".
- Извадете мрежовия щепсел със сухи ръце от контакта.
- Отстранете подаването на вода.
- Отворете пистолета за работа под високо налягане, докато уредът се освободи от налягането.
- Натиснете напред предпазния запъващ механизъм.  
Пистолетът за работа под високо налягане е с поставен предпазител.

#### Транспортиране

### ⚠ ПРЕДПАЗЛИВОСТ

#### Несъблюдаване на телото

Опасност от наранявания и повреди  
При транспортирането и съхранението съблюдавайте телото на уреда.

### ВНИМАНИЕ

#### Неправилно транспортиране

#### Опасност от повреда

Предпазвайте лоста на спуська на пистолета за работа под високо налягане от повреди.

- Транспортиране на уреда в превозни средства:  
Осигурявайте уреда срещу изплъзване и обръщане в съответствие с валидните инструкции.
- Транспортиране на уреда на по-дълги разстояния: Дърпайте или бутайте уреда от плъзгащата скоба.

#### Транспортиране с кран

### ⚠ ОПАСНОСТ

#### Опасност от нараняване

Неправилно транспортирането с кран уред може да падне и да причини наранявания.  
Спазвайте местните разпоредби за предотвратяване на злополуки и указания за безопасност.

Позволено е транспортирането на уреда с кран само от лица, които са инструктирани за обслужване на крана.

Преди всяко транспортиране с кран проверявайте подемното приспособление за повреда.

Преди всяко транспортиране с кран проверявайте уреда за повреда.

Повдигайте уреда само по начина, описан в края на главата.

Не закрепляйте товароподемното устройство към плъзгащата скоба на уреда.

Не използвайте верижни сапани.

Подсигурявайте подъемното приспособление срещу непреднамерено откъчане на товара.

Преди транспортирането с кран отстранете тръбата за разпръскване с пистолета за работа под високо налягане, дюзите и други отделни предмети.

По време на процеса на повдигане не транспортирайте предметите върху уреда.

Не стойте под товара.

Внимавайте в опасната зона на крана да няма хора.

Не оставяйте уреда да виси без наблюдение на крана.

1. Закрепете подъемното устройство към уреда.

Фигура Н

Фигура I

Фигура J

## Съхранение

### ⚠ ПРЕДПАЗЛИВОСТ

Несъблюдаване на теглото

Опасност от наранявания и повреди

При транспортирането и съхранението съблюдавайте теглото на уреда.

Съхранявайте уреда само във вътрешни помещения.

### Съхранение на уреда

1. Поставете тръбата за разпръскване с пистолета за работа под високо налягане в носача на дюзата и фиксирайте в държача на тръбата за разпръскване.
2. Навийте мрежовия захранващ кабел около държача за кабел и го фиксирайте със скобата за кабел.
3. Навиване на маркуча за работа под високо налягане:
  - a Версия S: Навийте маркуча за работа под високо налягане, поставете го върху поставката за маркуча и го фиксирайте с гумения затягащ елемент.
  - b Версия SX/SXA: Навийте маркуча за работа под високо налягане на барабана за маркуча.

### Защита от замръзване

## ВНИМАНИЕ

При замръзване ненапълно изпразненият от вода уред се поврежда.

Съхранявайте уреда на място, където липсват условия за замръзване.

Ако не е възможно съхранение без замръзване:

1. Източете водата.
2. Изпомпвайте през уреда конвенционален препарат за защита от замръзване.
3. Оставете уреда да работи максимално 1 минута, докато помпата и тръбите се изпразнят.

### Указание

Използвайте конвенционални препарати за защита от замръзване за моторни превозни средства на базата на гликол. Съблюдавайте правилата за боравене, дадени от производителя на препарата за защита от замръзване.

## Грижа и поддръжка

### ⚠ ОПАСНОСТ

Непреднамерено стартиращ уред

Опасност от нараняване, токов удар

Преди всякакви работи изключвайте уреда и издърпвайте мрежовия щепсел.

### Указание

Отстраняването на старото масло е позволено само на предвидените за целта места за събиране. Моля, предавайте там полученото се старо масло. Замърсяванията на околната среда със стари масла са наказуеми.

### Инспекция на безопасността/договор за поддръжка

С Вашия дистрибутор можете да договорите провеждането на периодична инспекция на безопасността или да сключите договор за поддръжка. Моля, консултирайте се.

### Интервали на поддръжка

#### Преди всяка употреба

- Проверете мрежовия захранващ кабел за повреди. Незабавно предайте за смяна от оторизирания сервиз или електротехник повредения кабел.
- Проверете маркуча за работа под високо налягане за повреда. Незабавно сменяйте повреден маркуч за работа под високо налягане.
- Проверете уреда за херметичност. Допуска се да изтичат 3 капки вода за една минута. При по-силна пропускливост потърсете сервиз.

#### Веднъж седмично

- Проверете нивото на маслото. Ако маслото е млекоподобно (вода в маслото), веднага потърсете сервиза.
- Почистете финия филтър.

#### Фигура К

- ① Корпус на филтъра
- ② Фин филтър
- ③ Кръгло уплътнение
- ④ Ръкохватка, разгъваща се
- ⑤ Присъединителен щуцер
- ⑥ Холендрова гайка

- a Развийте холендровата гайка.
- b Извадете присъединителния щуцер.
- c Извадете филтия филтър от корпуса на филтъра, като го държите на разгъващата се ръкохватка.
- d Изплакнете финия филтър с чиста вода или го продухайте със състен въздух.
- e Проверете О-пръстена на финия филтър и при необходимост го сменете.
- f Поставете финия филтър в корпуса на филтъра.
- g Проверете О-пръстена на присъединителния щуцер и при необходимост го сменете.
- h Поставете присъединителния щуцер.
- i Завинтете и затегнете здраво с ръка холендровата гайка.

### На всеки 500 работни часа, най-малко веднъж годишно

- Възлагайте извършването на поддръжката на уреда на сервиза.
- Смяна на маслото в помпата за високо налягане:
  - a Наклонете уреда назад и го оставете.
  - b Под изпускателния канал поставете приемен съд за старото масло.

#### Фигура L

- ① Скоба
- ② Кръгло уплътнение
- ③ Тапа
- ④ Изпускателен канал
  - c Извадете скобата надолу.
  - d Свалете тапата.
  - e Изпуснете маслото в приемен съд.
  - f Проверете O-пръстена на тапата, при необходимост го сменете.
  - g Поставете тапата и я фиксирайте със скобата.
  - h Избършете останалото в изпускателния канал масло.
  - i Изправете уреда.
  - j Развийте закрепващия болт на капака на уреда.
  - k Свалете капака на уреда.
  - l Свалете капака на резервоара за масло.

#### Фигура D

- ① Капак
- ② Резервоар за маслото
  - m Наливайте новото масло бавно, за да могат да се освобождават въздушните мехурчета. Количество и вид масло - вж. "Технически данни".
  - n Поставете отново капака на резервоара за масло.
  - o Поставете отново капака на уреда и го закрепете.
  - p Работете с уреда в продължение на 5 минути и след това проверете отново нивото на маслото.

### Работи по поддръжка

Заменете маркуча за високо налягане при автоматичен барабан за маркуч

#### ⚠ ПРЕДУПРЕЖДЕНИЕ

##### Опасност от нараняване

Ако блокировката се освободи, барабанът за маркуча може неочаквано да се завърти много бързо.

Следвайте точно описаните по-долу стъпки и обезопасете барабана за маркуча, както е описано.

##### Указание

За този уред са подходящи само маркучи за работа под високо налягане в изпълнение "Ultra Guard".

1. Повдигнете капака на барабана за маркуча с отвертка.

#### Фигура M

- ① Капак

2. Развийте изцяло маркуча за работа под високо налягане от барабана за маркуча.
3. Пъхнете ключ с вътрешен шестостен SW 10 през шестоъгълния отвор в корпуса. Вкарайте ключа навътре, докато барабанът за маркуча се блокира.

#### Фигура N

- ① Отвор, шестоъглен

#### Фигура O

- ① Ключ с вътрешен шестостен, размер 10

4. Развийте 2-та винта.

#### Фигура P

- ① Стопер на маркуча
- ② Маркуч за работа под високо налягане

- ③ Винт

5. Свалете стопера от маркуча за работа под високо налягане.
6. Свалете обезопасителната кука.

#### Фигура Q

- ① Извод за маркуч
- ② Подложни шайби
- ③ Маркуч за работа под високо налягане.
- ④ Обезопасителна кука

7. Извадете маркуча за работа под високо налягане от извода за маркуч.
8. Прокарайте новия маркуч за работа под високо налягане през направляващите ролки за маркуч и го поставете в извода за маркуч. Съблюдавайте посоката на въртене на барабана за маркуча.

#### Фигура R

- ① Направляваща ролка за маркуч
9. Поставете обезопасителната кука в извода за маркуч.
10. Проверете дали всички подложни шайби са зад обезопасителната кука.
11. Поставете стопера на маркуча на другия край на маркуча за работа под високо налягане. Разстояние до края на маркуча приблизително 1 m (до пистолета за работа под високо налягане).
12. Свържете уреда към захранването с вода и електричество, пуснете го в експлоатация и проверете извода за херметичност.
13. Обтегнете маркуча и го дръжте изпънат. Докато маркучът е обтегнат, извадете ключа с вътрешен шестостен.
14. Деблокирайте барабана за маркуча посредством издърпване на маркуча за работа под високо налягане и оставете маркуча за работа под високо налягане да се навива бавно. Контролирайте скоростта на навиване посредством задържане на маркуча.
15. Поставете капака отново.

Заменете маркуча за високо налягане при ръчен барабан за маркуч

1. Развийте изцяло маркуча за работа под високо налягане от барабана за маркуча.

#### Фигура S

2. Дръпнете скобата за закрепване на маркуча за работа под високо налягане и извадете маркуча.
3. Пъхнете нипела за маркуча докрай в елемента с коляно на барабана за маркуча и фиксирайте със скобата за закрепване.

## Помощ при повреди

### **⚠ ОПАСНОСТ**

**Непреднамерено стартиращ уред, контакт с провеждащи ток части**

*Опасност от нанасяване, токов удар  
Преди работи по уреда го изключвайте.  
Издърпайте щелсела.*

*Възлагайте извършването на всички проверки и работи по електрически части на специализиран персонал.*

*При повреди, които не са споменати в настоящата глава, потърсете оторизиран сервис.*

### Контролна лампа

#### Указание

*Тази функция е налична само при HD 10/25... и HD 13/18....*

Контролната лампа показва работни състояния (зелено) и неизправности (червено).

#### Нулиране на контролната лампа

1. Поставете прекъсвача на уреда на "0".
2. Изчакайте няколко секунди.
3. Поставете прекъсвача на уреда на "I".

#### Показание експлоатационно състояние

#### Постоянна зелена светлина

Уредът е готов за експлоатация.

#### Мига 1 път в зелено

Готовността за експлоатация изтича след 30 минути работа в непрекъснат режим и уредът ще се изключи (безопасност при спукан маркуч за работа под високо налягане).

За повторно стартиране на времето за готовност:

1. Поставете прекъсвача на уреда на "0".
2. Изчакайте няколко секунди.
3. Поставете прекъсвача на уреда на "I".

#### Индикация за повреда

#### Мига 1 път в червено

Страната на високо налягане не е херметична.

1. Проверете маркуча за работа под високо налягане, връзките на маркуча и пистолета за работа под високо налягане за херметичност.

#### Мига 2 пъти в червено

Двигателят е твърде горещ.

1. Поставете прекъсвача на уреда на "0".
2. Оставете уреда да се охлади.
3. Поставете прекъсвача на уреда на "I".

#### Указание

*При многократна поява на тази повреда проверете дюзата, температурата на постъпващата вода, температурата на заобикалящата среда и мрежовото напрежение.*

#### Мига 3 пъти в червено

Настъпила е грешка в захранването с напрежение.

1. Проверете свързването с мрежата и мрежовите предпазители.

#### Мига 4 пъти в червено

Потреблението на ток е твърде високо.

1. Потърсете сервиса.

## Повреди без показание

### Уредът не може да стартира.

1. Ако контролната лампа мига в зелено:
  - a Поставете прекъсвача на уреда на "0".
  - b Поставете прекъсвача на уреда на "I".
2. Оставете двигателя да се охлади:
  - a Поставете прекъсвача на уреда на "0".
  - b Оставете уреда да се охлади.
  - c Поставете прекъсвача на уреда на "I".
3. Проверете мрежовия захранващ кабел за повреда.
4. Проверете мрежовото напрежение.
5. При електрически дефект потърсете сервиса.

### Уредът не постига налягане

1. Проверете дали дюзата за високо налягане е с правилния размер (вж. глава "Технически данни").
2. Почистете или сменете дюзата.
3. Обезвъздушете уреда (вж. глава "Обезвъздушаване на извода завода/уредата").
4. Почистете финия филтър, при необходимост го сменете (вж. глава "Грижа и поддръжка/Веднъж седмично").
5. Проверете количеството на постъпващата вода (необходимото количество вж. в глава "Технически данни").
6. При необходимост потърсете сервиса.

### Помпата не е херметична.

Допуска се изпускане на до 3 капки вода за една минута.

- При по-силна пропускливост възлагайте проверка на уреда от сервиса.

### Помпата хлопа

1. Проверете количеството на постъпващата вода (необходимото количество вж. в глава "Технически данни").
2. Обезвъздушете уреда (вж. глава "Обезвъздушаване на извода завода/уредата").
3. Почистете финия филтър, при необходимост го сменете (вж. глава "Грижа и поддръжка/Веднъж седмично").
4. При необходимост потърсете сервиса.

### Добавеният почистващ препарат е твърде малко

1. Проверете дали използваният уред за пяна с резервоар е подходящ за дебита на уреда.
2. Допълнете резервоара на уреда за пяна с резервоар.
3. Поставете по-голяма бленда на смукателния маркуч.
4. Проверете смукателния маркуч и дюзата за пяна с резервоар за отлагания от почистващи препарати. Отмийте отлаганията с хладка вода.
5. При необходимост потърсете сервиса.

### Разпенването е твърде слабо

1. Проверете дали използваният уред за пяна с резервоар е подходящ за дебита на уреда.
2. Проверете смукателния маркуч и уреда за пяна с резервоар за отлагания от почистващи препарати. Отмийте отлаганията с хладка вода.
3. При необходимост потърсете сервиса.

## Гаранция

Във всяка държава са валидни издадените от нашия оторизиран дистрибутор гаранционни условия. Евентуални повреди на Вашия уред ще отстраним в рамките на гаранционния срок безплатно, ако се касае за дефект в материалите или производствен

дефект. В случай на предявяване на право на гаранция, се обърнете към Вашия дистрибутор или към най-близкия оторизиран сервиз, като представите касовата бележка.  
(Адрес, вж. задната страна)  
Допълнителна гаранционна информация (ако има такава) можете да намерите в страницата „Сервиз“ на местния уебсайт на Kärcher в раздел „Изтегляне“.

**HD 9/20-4 S**  
**HD 10/21-4 S**  
EN 61000-3-11: 2020  
**HD 13/18-4 S**  
**HD 10/25-4 S**  
EN 62233: 2008

**Приложими национални стандарти**

**Ниво на звукова мощност dB(A)**

HD 9/20-4 S(XA)  
Измерено: 91  
Гарантирано: 93  
HD 10/21-4 S(XA)  
Измерено: 91  
Гарантирано: 93  
HD 13/18-4 S(XA)  
Измерено: 91  
Гарантирано: 93  
HD 10/25-4 S(XA)  
Измерено: 91  
Гарантирано: 93

Подписващите лица действат от името и като пълномощници на управителния орган.

  
H. Jenner  
Chairman of the Board of Management

  
S. Reiser  
Manager Regulatory Affairs & Certification

Пълномощник по документацията:

S. Reiser  
Alfred Kärcher SE & Co. KG  
Alfred-Kärcher-Str. 28 - 40  
71364 Winnenden (Germany)  
Тел.: +49 7195 14-0  
Факс: +49 7195 14-2212  
Виннден, 2023/08/01

## Декларация за съответствие на ЕС

С настоящото декларираме, че посочената по-долу машина по своята концепция и конструкция, както и в пуснатото от нас на пазара изпълнение, съответства на приложените основни изисквания за безопасност и опазване на здравето, определени в директивите на ЕС. При несъгласувана с нас промяна на машината тази декларация губи своята валидност.

Продукт: Уред за почистване под високо налягане  
Тип: 1.286-xxx.x

**Приложими директиви на ЕС**

2000/14/EO  
2006/42/EO (+2009/127/EO)  
2011/65/EC  
2014/30/EC  
2009/125/EO

**Приложен(и) регламент(и)**

(EC) 2019/1781

**Приложими хармонизирани стандарти**

EN 60335-1  
EN 60335-2-79  
EN IEC 63000: 2018  
EN 55014-1: 2017 + A11: 2020  
EN 55014-2: 1997+A1: 2001+A2: 2008  
EN 61000-3-2: 2014  
EN 61000-3-3: 2013

## Технически данни

		HD 9/ 20-4 S	HD 9/ 20-4 SX Plus	HD 9/ 20-4 SXA	HD 10/ 21-4 S	HD 10/ 21-4 SX Plus	HD 10/ 21-4 SXA	HD 10/ 21-4 S
<b>Вариант за различните страни</b>								
Страна		EU	EU	EU	EU	EU	EU	KAP
<b>Електрическо свързване</b>								
Напрежение	V	400	400	400	400	400	400	380
Фаза	~	3	3	3	3	3	3	3
Честота	Hz	50	50	50	50	50	50	50
Максимално допустим мрежов импеданс	$\Omega$	-	-	-	-	-	-	-
Присъединителна мощност	kW	7,0	7,0	7,0	8,0	8,0	8,0	8
Тип защита		IPX5	IPX5	IPX5	IPX5	IPX5	IPX5	IPX5
Мрежов предпазител (инертен, хар. C)	A	16	16	16	16	16	16	16
Удължителен кабел 10 m	mm <sup>2</sup>	2,5	2,5	2,5	2,5	2,5	2,5	2,5
Удължителен кабел 30 m	mm <sup>2</sup>	4	4	4	4	4	4	4
<b>Извод за вода</b>								
Налягане на постъпващата вода (макс.)	MPa	1	1	1	1	1	1	1

		HD 9/ 20-4 S	HD 9/ 20-4 SX Plus	HD 9/ 20-4 SXA	HD 10/ 21-4 S	HD 10/ 21-4 SX Plus	HD 10/ 21-4 SXA	HD 10/ 21-4 S
Температура на постъпващата вода (макс.)	°C	60	60	60	60	60	60	60
Количество на постъпващата вода (мин.)	l/h	1100	1100	1100	1200	1200	1200	1200
Височина на засмукване (макс.)	m	0,5	0,5	0,5	0,5	0,5	0,5	0,5
Минимална дължина на маркуча за подаване на вода	m	7,5	7,5	7,5	7,5	7,5	7,5	7,5
Минимален диаметър на маркуча за подаване на вода	in	1	1	1	1	1	1	1
Смукателен филтър - каталожен номер		4.730-012.0	4.730-012.0	4.730-012.0	4.730-012.0	4.730-012.0	4.730-012.0	4.730-012.0
<b>Данни за мощността на уреда</b>								
Големината на дюза за стандартна дюза		047	047	047	050	050	050	050
Работно налягане на водата със стандартна дюза	MPa	20	20	20	23	23	23	21
Работно свръхналягане (макс.)	MPa	25	25	25	25	25	25	25
Дебит, вода	l/min	15	15	15	16,7	16,7	16,7	16,67
Реактивна сила на пистолета за работа под високо налягане	N	48	49	49	56	56	56	56
<b>Размери и тегла</b>								
Типично собствено тегло	kg	62,4	67,1	74	63,4	68,1	75	63,4
Дължина	mm	607	607	607	607	607	607	607
Широчина	mm	518	518	518	518	518	518	518
Височина	mm	1063	1063	1063	1063	1063	1063	1063
Количество на маслото	l	1,0	1,0	1,0	1,0	1,0	1,0	1
Вид масло	Тип	SAE 90	SAE 90	SAE 90	SAE 90	SAE 90	SAE 90	SAE 90
<b>Установени стойности съгласно EN 60335-2-79</b>								
Стойност на вибрацията ръка-рамо	m/s <sup>2</sup>	3,6	3,7	3,7	4,6	4,4	4,4	4,6
Неустойчивост К	m/s <sup>2</sup>	0,9	0,9	0,9	1,0	0,9	0,9	1
Ниво на звуково налягане L <sub>рА</sub>	dB(A)	72	72	72	72	75	75	70
Неустойчивост К <sub>рА</sub>	dB(A)	3	3	3	3	3	3	3
измерено ниво на звукова мощност L <sub>WA</sub>	dB(A)	91	91	91	91	91	91	91
гарантирано ниво на звукова мощност L <sub>WA,d</sub>	dB(A)	93	93	93	93	93	93	93
		HD 10/ 25-4 S	HD 10/ 25-4 SXA	HD 10/ 25-4 S	HD 10/ 25-4 S	HD 10/ 25-4 SXA	HD 13/ 18-4 S	HD 13/ 18-4 SXA
<b>Вариант за различните страни</b>								
Страна		EU	EU	KAP	KAP	EU II	EU	EU
<b>Електрическо свързване</b>								
Напрежение	V	400	400	220	440-460	230	400	400
Фаза	~	3	3	3	3	3	3	3
Честота	Hz	50	50	60	60	50	50	50
Максимално допустим мрежов импеданс	Ω	0.0452 + j0.0283	0.0452+ j0.0283	0.0452 + j0.0283	0.0452 + j0.0283	0.0452 + j0.0283	0.0452+ j0.0283	0.0452+ j0.0283
Присъединителна мощност	kW	8,8	8,8	7,5	8	8,5	8,8	8,8

		HD 10/ 25-4 S	HD 10/ 25-4 SXA	HD 10/ 25-4 S	HD 10/ 25-4 S	HD 10/ 25-4 SXA	HD 13/ 18-4 S	HD 13/ 18-4 SXA
Тип защита		IPX5	IPX5	IPX5	IPX5	IPX5	IPX5	IPX5
Мрежов предпазител (инертен, хар. C)	A	16	16	25	16	25	16	16
Удължителен кабел 10 m	mm <sup>2</sup>	2,5	2,5	2,5	2,5	2,5	2,5	2,5
Удължителен кабел 30 m	mm <sup>2</sup>	4	4	4	4	4	4	4
<b>Извод за вода</b>								
Налягане на постъпващата вода (макс.)	MPa	1	1	1	1	1	1	1
Температура на постъпващата вода (макс.)	°C	60	60	60	60	60	60	60
Количество на постъпващата вода (мин.)	l/h	1200	1200	1200	1200	1200	1500	1500
Височина на засмукване (макс.)	m	0,5	0,5	0,5	0,5	0,5	0,5	0,5
Минимална дължина на маркуча за подаване на вода	m	7,5	7,5	7,5	7,5	7,5	7,5	7,5
Минимален диаметър на маркуча за подаване на вода	in	1	1	1	1	1	1	1
Смукателен филтър - каталожен номер		4.730-012.0	4.730-012.0	4.730-012.0	4.730-012.0	4.730-012.0	4.730-012.0	4.730-012.0
<b>Данни за мощността на уреда</b>								
Големината на дюза за стандартна дюза		047	047	055	050	050	075	075
Работно налягане на водата със стандартна дюза	MPa	25	25	19	22	23	18	18
Работно свръхналягане (макс.)	MPa	28	28	22	25	26	25	25
Дебит, вода	l/min	16,67	16,67	16,67	16,67	16,67	21,67	21,67
Реактивна сила на пистолета за работа под високо налягане	N	62	62	54	58	60	68	68
<b>Размери и тегла</b>								
Типично собствено тегло	kg	67	78,6	67,0	67	75	69,8	81,4
Дължина	mm	607	607	607	607	607	607	607
Широчина	mm	518	518	518	518	518	518	518
Височина	mm	1063	1063	1063	1063	1063	1063	1063
Количество на маслото	l	1,0	1,0	1	1	1	1,0	1,0
Вид масло	Тип	SAE 90	SAE 90	SAE 90	SAE 90	SAE 90	SAE 90	SAE 90
<b>Установени стойности съгласно EN 60335-2-79</b>								
Стойност на вибрацията ръка-рамо	m/s <sup>2</sup>	4,7	4,7	6,1	6,6	5,3	3,7	3,7
Неустойчивост K	m/s <sup>2</sup>	1	1	1,5	1,2	1,3	0,9	0,9
Ниво на звуково налягане L <sub>pA</sub>	dB(A)	74	76	75	75	75	74	75
Неустойчивост K <sub>pA</sub>	dB(A)	3	3	3	3	3	3	3
измерено ниво на звукова мощност L <sub>WA</sub>	dB(A)	91	91	91	91	91	91	91
гарантирано ниво на звукова мощност L <sub>WA,d</sub>	dB(A)	93	93	93	93	93	93	93

Основание за освобождаване съгласно Регламент (ЕС) 2019/1781, приложение I, раздел 2 (12): j)  
Запазваме си правото на технически промени.