

HD 9/20-4 S ST Classic HD 10/21-4 S ST Classic
HD 10/25-4 S ST Classic HD 13/18-4 S ST Classic
HD 17/15-4 S ST Classic



Deutsch	4
English	12
Français	20
Italiano	29
Español	37
Português	46
Nederlands	54
Türkçe	62
Svenska	70
Suomi	78
Norsk	86
Dansk	93
Eesti	101
Latviešu	108
Lietuviškai	117
Polski	125
Magyar	134
Čeština	142
Slovenčina	150
Slovenščina	158
Românește	166
Hrvatski	175
Srpski	183
Ελληνικά	191
Русский	200
Українськи	209
Български	218
中文	228
العربية	235



**Register
your product**

www.karcher.com/welcome

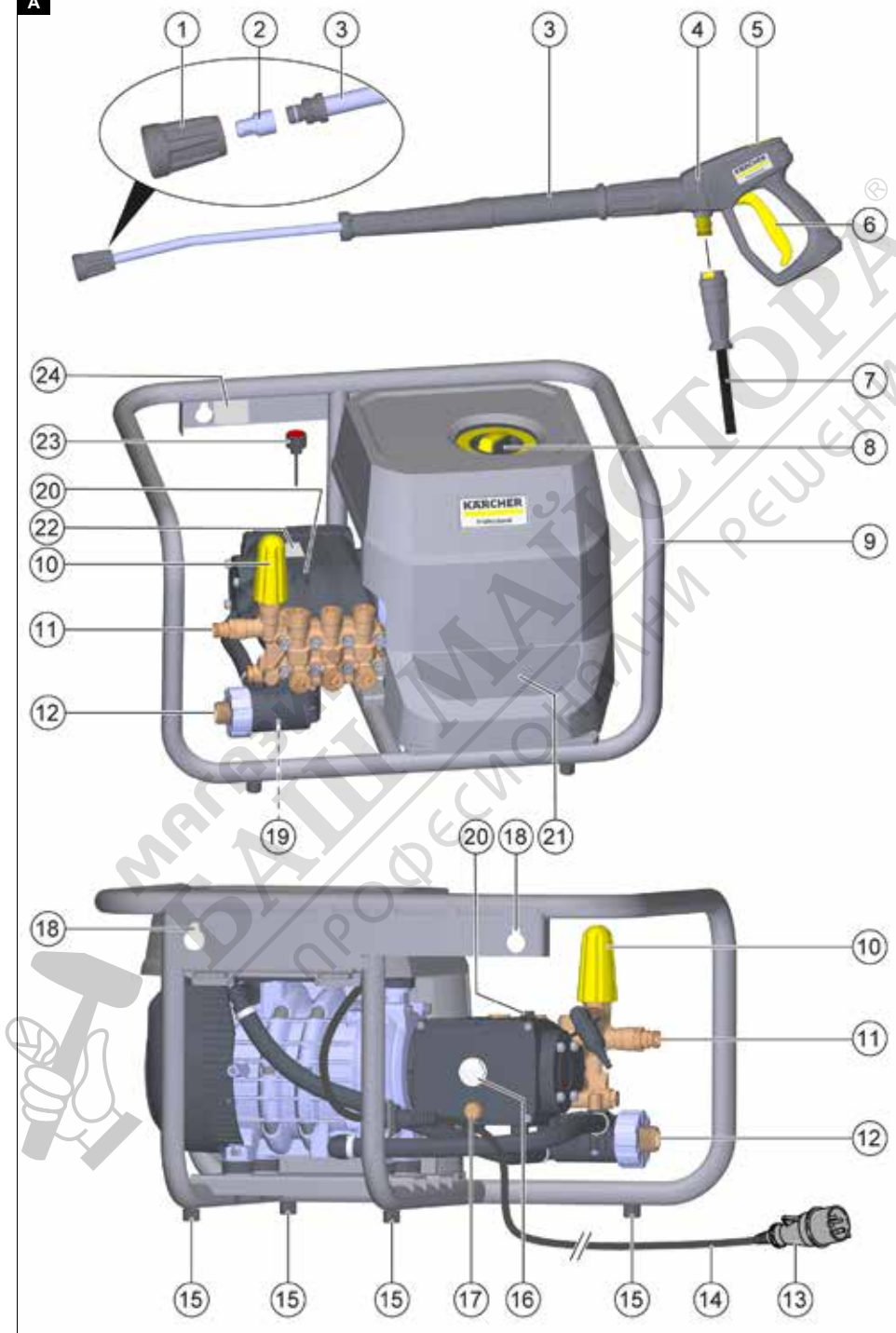
A

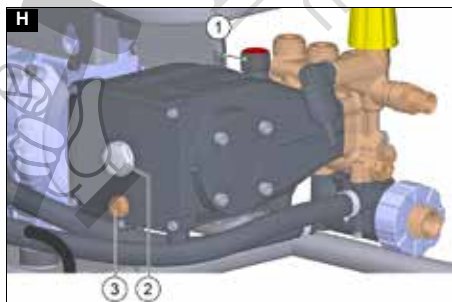
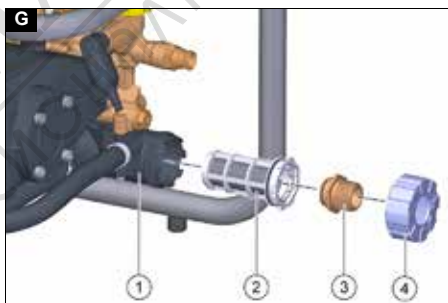
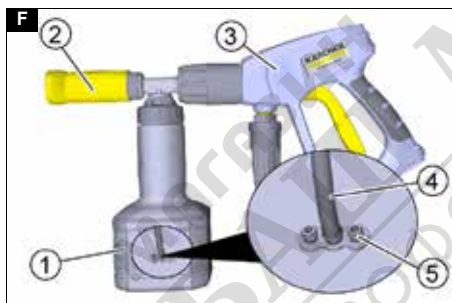
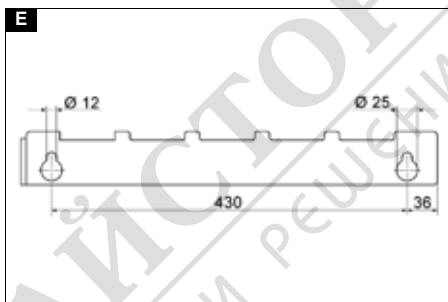
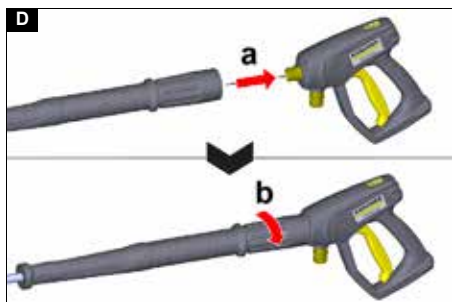
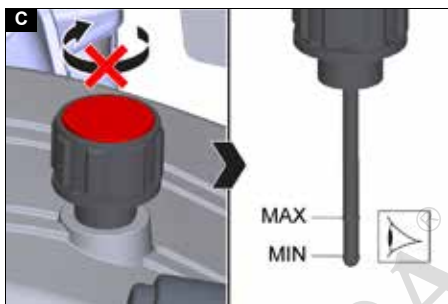
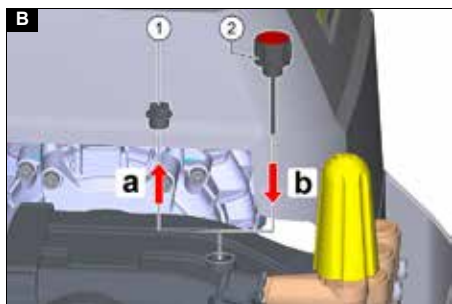

Причина виключення відповідно до Регламенту (ЄС) 2019/1781 Додаток I Розділ 2 (12): j)
Зберігається право на внесення технічних змін.

Декларація про відповідність стандартам ЄС

Цим ми повідомляємо, що нижче зазначена машина на основі своєї конструкції та конструктивного виконання, а також у випущеної у продаж моделі, відповідає спеціальним основним вимогам щодо безпеки та захисту здоров'я представлених нижче директив ЄС. У разі внесення неузгоджених із нами змін до машини ця заява втрачає свою чинність.
Виріб: Миючий апарат високого тиску
Тип: 1.367-xxx.x

Відповідні директиви ЄС

2000/14/ЄС
2006/42/EG (+2009/127/EG)
2011/65/ЄС
2014/30/ЄС
2009/125/ЄС

Застосований(-и) регламент(-и) (ЄС) 2019/1781

Застосовувані гармонізовані стандарти

EN 60335-1
EN 60335-2-79
EN IEC 63000: 2018
EN 55014-1: 2017 + A11: 2020
EN 55014-2: 1997+A1: 2001+A2: 2008
EN 61000-3-2: 2014
EN 61000-3-3: 2013
HD 9/20-4 S St Classic
HD 10/21-4 S St Classic
EN 61000-3-11: 2000
HD 10/25-4 S St Classic
HD 13/18-4 S St Classic
HD 17/15-4 S St Classic
EN 62233: 2008

Застосовувані національні стандарти

-

Рівень звукової потужності, дБ(A)

HD 9/20-4 S St Classic
Вимірний: 85
Гарантований: 88
HD 10/21-4 S St Classic
Вимірний: 84
Гарантований: 86
HD 10/25-4 S St Classic
Вимірний: 89
Гарантований: 91
HD 13/18-4 S St Classic
Вимірний: 89
Гарантований: 91
HD 17/15-4 S St Classic
Вимірний: 91
Гарантований: 93
Особи, що нижче підписалися, діють від імені та за довіреністю керівництва.

H. Jenner
Chairman of the Board of Management

S. Reiser
Manager Regulatory Affairs & Certification



Особа, відповідальна за ведення документації:
Ш. Райзер (S. Reiser)

Alfred Kärcher SE & Co. KG
Alfred-Kärcher-Str. 28 - 40
71364 Winnenden (Germany)
Тел.: +49 7195 14-0
Факс: +49 7195 14-2212
м. Вінненден, 01.02.2023

Съдържание

Общи указания	218
Употреба по предназначение	218
Защита на околната среда	219
Акcesoари и резервни части	219
Комплект на доставката	219
Указания за безопасност	219
Описание на уреда	219
Монтаж	220
Електрическо свързване	221
Извод за вода	222
Обслужване	222
Транспортиране	223
Съхранение	224
Грижа и поддръжка	224
Помощ при повреди	225
Гаранция	226
Технически данни	226
Декларация за съответствие на ЕС	227

Общи указания

  Преди първото използване на уреда прочетете това оригинално ръководство за експлоатация и приложените указания за безопасност. Процедурите съответно. Запазете двете книжки за последващо използване или за следващо собственик.

Употреба по предназначение

Използвайте този уред за почистване под високо налягане единствено за следните работи:

- Почистване със струя под високо налягане без почистващи препарати (напр. фасади, тераси, градински уреди)
- Почистване със струя с ниско налягане и почистващи препарати (напр. машини, автомобили, сгради, инструменти)
Необходими са допълнителни принадлежности, напр. дозатор, инжектор за почистващ препарат, уред за пяна с резервоар.

За най-упоритите замърсявания препоръчваме принадлежността фреза за блоклука.

ВНИМАНИЕ

Опасност от повреда поради недостатъчно смазване!

Ако уредът е наклонен или виси, помпата за високо налягане може да се повреди поради недостатъчно смазване.

Работете с уреда само когато стои хоризонтално върху краката на равна повърхност или в сходна ориентация след монтиране на стена.

Не използвайте уреда с принадлежности за сервоуправление.

Гранични стойности на входящата вода

ВНИМАНИЕ

Опасност от повреда поради неподходяща входяща вода!

Входящата вода, чиито характеристики и съставни вещества надвишават допустимите гранични стойности, води до преждевременно износване или отлагане в уреда.

Използвайте само чиста входяща вода (също и рециклирана вода), чиито характеристики и съставни вещества са в допустимите гранични стойности.

За входящата вода важат следните гранични стойности:

- Стойност pH: 6,5-9,5
- Електрическа проводимост: проводимост на чиста вода + 1200 $\mu\text{S}/\text{cm}$, максимална проводимост 2000 $\mu\text{S}/\text{cm}$
- Утаяващи се вещества (обем на пробата 1 l, време за утаяване 30 минути): < 0,5 mg/l
- Филтриращи се вещества: < 50 mg/l, без абразивни вещества
- Въглеродороди: < 20 mg/l
- Хлориди: < 300 mg/l
- Сулфати: < 240 mg/l
- Калций: < 200 mg/l
- Обща твърдост: < 28 °dH, < 50° TH, < 500 ppm (mg CaCO₃/l)
- Желязо: < 0,5 mg/l
- Манган: < 0,05 mg/l
- Мед: < 2 mg/l
- Активен хлор: < 0,3 mg/l
- Без неприятни миризми

Защита на околната среда



Опаковъчните материали подлежат на рециклиране. Моля, изхвърляйте опаковките по съобразен с околната среда начин.



Електрическите и електронните уреди съдържат ценни материали, подлежащи на рециклиране, а често и съставни части, напр. батерии, акумулаторни батерии или масло, които при неправилно боравене или изхвърляне могат да представляват потенциална опасност за човешкото здраве и за околната среда. За правилното функциониране на уреда все пак тези съставни части са необходими. Обозначените с този символ уреди не трябва да бъдат изхвърляни заедно с битовите отпадъци.

Указания за съставни вещества (REACH)

Актуална информация за съставките ще намерите на интернет страницата: www.kaercher.de/REACH

Акcesoари и резервни части

Използвайте само оригинални акcesoари и оригинални резервни части, по този начин осигурявате безопасната и безпроблемна експлоатация на уреда.

Информация относно акcesoари и резервни части ще намерите тук: www.kaercher.com.

Комплект на доставката

При разопаковане проверете съдържанието за цялост. При липсващи акcesoари или при транспортни щети, моля, обърнете се към Вашия дистрибутор.

Указания за безопасност

- Преди първото пускане в експлоатация на уреда задължително прочетете указанията за безопасност 5.951-949.0.
- Спазвайте националните предписания за струйни апарати.
- Спазвайте националните предписания за избягване на злополуки. Струйните апарати трябва да се изпитват редовно. Резултатите от изпитването трябва да се документират в писмена форма.
- Не предприемайте промени по уреда и принадлежностите.

Символи върху уреда



Уредът не трябва да се свързва директно към обществената мрежа за питейна вода.



Не насочвайте струята под високо налягане към хора, животни, активно електрическо оборудване или към самия уред. Пазете уреда от замръзване.

Предпазни устройства

△ ПРЕДПАЗЛИВОСТ

Липсващи или променени предпазни устройства

Предпазните устройства служат за Вашата защита.

Никога не променяйте или пренебрегвайте предпазни устройства.

Предпазните устройства са настроени фабрично и са plombирани. Настройките се извършват единствено от сервиза.

Пневматичен прекъсвач

При освобождаване на лоста на спусъка на пистолета за работа под високо налягане пневматичният прекъсвач изключва помпата за високо налягане и струята под високо налягане спира.

Щом лостът на спусъка се натисне, помпата се включва отново.

Преливен вентил

При намаляване на количеството на водата с регулирането на налягането и количеството преливният вентил се отваря и част от водата се оттича обратно към смукателната страна на помпата.

Защитен прекъсвач на двигателя

При твърде високо потребление на ток защитният прекъсвач на двигателя изключва уреда.

Защитен контакт на намотките

Защитният контакт на намотките в намотката на двигателя на помпено задвижване изключва двигателя в случай на термично претоварване.

Описание на уреда

Преглед на уреда

Фигура А

- ① Холендрова гайка
- ② Дюза за високо налягане
- ③ Тръба за разпръскване EASY!Lock Classic

- ④ Пистолет за работа под високо налягане EASY!LOCK Classic
- ⑤ Предпазен запъващ механизъм
- ⑥ Лост на спуська
- ⑦ Маркуч за високо налягане EASY!Lock Classic
- ⑧ Прекъсвач на уреда
- ⑨ Рамка на уреда
- ⑩ Регулиране на налягането/количеството
- ⑪ Извод за високо налягане EASY!Lock
- ⑫ Извод за вода
- ⑬ Щепсел на захранването
- ⑭ Мрежов захранващ кабел
- ⑮ Крак (4 броя)
- ⑯ Индикация за ниво на маслото
- ⑰ Винт за изпускане на маслото
- ⑱ Халка за окачване
- ⑲ Фин филтър
- ⑳ Тапа
- ㉑ Чекмедже за принадлежности
- ㉒ Типова табелка (помпа за високо налягане)
- ㉓ Маслоизмервателна пръчка с обезвъздушителен клапан
- ㉔ Типова табелка (уред)

Цветна маркировка

- Обслужващите елементи за процеса на почистване са жълти.
- Обслужващите елементи за поддръжка и сервизно обслужване са светлосиви.

Монтаж

Монтиране или поставяне на уреда

Уредът е подходящ за монтаж на стена или като свободностоящ.

Стенен монтаж

▲ ОПАСНОСТ

Опасност за живота и от повреда поради падане на уреда!

При падане на уреда съществува опасност за живота и от повреда.

Монтирайте уреда само на подходящо стени с достатъчна носимост.

При монтаж вземайте под внимание теглото на уреда. Използвайте подходящо подемно оборудване или намерете помощници.

Използвайте подходящи крепежни елементи и осигурете правилен монтаж.

При колебания поверете монтажа на лице със специализирани познания.

ВНИМАНИЕ

Опасност от повреда поради замръзване!

Ненапълно изпразненият уред може да бъде повреден поради замръзване.

Пазете уреда от замръзване.

Работете или съхранявайте уреда на място без опасност от замръзване.

Изпразнете напълно уреда и принадлежностите, преди да ги приберете за съхранение.

1. Проверете носещата способност на стената, като вземете предвид теглото на уреда, вж. глава *Технически данни*.
2. Проверете пространството, като вземете предвид размерите на уреда и съответните просвети от всички страни, вж. глава *Технически данни*.
3. Изберете подходящи крепежни елементи и монтирайте уреда хоризонтално на вертикална стена.
За размерите и разстоянията между халките за окачване вижте скицата.

Фигура Е

Свободностоящ уред

4. Поставете уреда върху равна, хоризонтална и твърда основа върху 4-те крака.

Свързване на страната с високо налягане към постоянно инсталирана тръбопроводна мрежа

Указание

При монтаж трябва да се съблюдават националните валидни предписания за постоянно инсталирани системи за почистване с високо налягане.

По време на монтажа трябва да се спазват предписаните величини на лист за съвместимост 24416 на VDMA „Почистващи системи с високо налягане; постоянно инсталирани почистващи системи с високо налягане; понятия, изисквания, монтаж, изпитване“ (на разположение от издателство Beuth Verlag, Кьолн, www.beuth.de).

ВНИМАНИЕ

Опасност от повреда поради загуба на налягане!

Ако загубата на налягане в тръбопроводната мрежа за високо налягане е по-голяма от тази в стандартния маркуч за високо налягане с дължина 10 m, помпата за високо налягане може да се повреди от претоварване.

Монтирайте съответно по-голяма дюза за високо налягане, за да компенсирате по-голямата загуба на налягане.

1. Положете тръбопроводната мрежа, която трябва да бъде постоянно инсталирана, с възможно най-малко промени в посоката.

Указание

Спазвайте минималното напречно сечение на тръбопроводите: DN 15 (½").

2. С цел компенсиране на разширяването вследствие на налягане и топлина полагайте тръбопроводната мрежа с омекотяващи подвижни и неподвижни скоби.

ВНИМАНИЕ

Опасност от повреда поради вибрации!

Ако уредът е свързан към тръбопроводната мрежа за високо налягане с твърда тръба, вибрациите може да причинят повреда по уреда или на тръбопроводната мрежа за високо налягане.

Свързвайте уреда към тръбопроводната мрежа за високо налягане само с помощта на маркучопровод за високо налягане.

3. Свържете уреда към тръбопроводната мрежа с маркучопровод за високо налягане.

Указание

Спазвайте минималното напречно сечение на маркучопровода за високо налягане:

Уред	Минимален Ø на маркучопровод за високо налягане, номинален диаметър DN (цол)
HD9/20-4 S ST Classic HD10/21-4 S ST Classic HD10/25-4 S ST Classic HD13/18-4 S ST Classic	DN 8 (¼")
HD17/15-4 S ST Classic	DN 10 (¾")

Монтиране на маслоизмервателна пръчка с обезвъздушителен клапан

ВНИМАНИЕ

Опасност от повреда поради недостатъчно или серъхналягане!

Ако тапата не се замени с маслоизмервателна пръчка с обезвъздушителен клапан преди въвеждане в експлоатация, помпата за високо налягане може да се повреди.

Не забравяйте да смените тапата с маслоизмервателна пръчка с обезвъздушителен клапан.

1. Развийте тапата и я изхвърлете.

Фигура В

- ① Тапа
 - ② Маслоизмервателна пръчка с обезвъздушителен клапан
2. Завийте маслоизмервателна пръчка с обезвъздушителен клапан и я затегнете.

Проверка/коригиране на нивото на маслото в помпата за високо налягане

ВНИМАНИЕ

Опасност от повреда поради недостатъчно смазване или неподходящи смазочни средства!

Твърде ниското ниво на маслото или използването на неподходящи смазочни средства може да повреди помпата за високо налягане. Преди въвеждане в експлоатация се уверете, че нивото на маслото в помпата за високо налягане е достатъчно, и използвайте само подходящи смазочни средства.

ВНИМАНИЕ

Опасност от повреда поради наличие на вода в маслото!

Ако маслото е млечно на цвят, в него има вода, което води до повреда в помпата за високо налягане.

Не пускайте в експлоатация уред с млечно на цвят масло.

Свържете се със сервиза на Kärcher.

1. Поставете уреда хоризонтално, вж. глава Монтиране или поставяне на уреда.

Проверете нивото на маслото в помпата за високо налягане по индикатора за нивото на маслото

2. Проверете нивото на маслото по индикатора за нивото на маслото, то трябва да е в средата на визьора.

При необходимост бавно допълнете масло, за спецификации вж. глава Технически данни.

Проверете нивото на маслото в помпата за високо налягане с помощта на маслоизмервателна пръчка с обезвъздушителен клапан

3. Отвийте маслоизмервателната пръчка с обезвъздушителен клапан и я избършете с чиста кърпа без власинки.
4. Поставете маслоизмервателната пръчка с обезвъздушителен клапан в отвора, без да я завинтвате.
Фигура С
5. Издърпайте маслоизмервателната пръчка с обезвъздушителен клапан и отчетете нивото на маслото, то трябва да е между маркировките MIN и MAX.
При необходимост бавно допълнете масло, за спецификации вж. глава Технически данни.
6. След всеки контакт с масло измивайте добре ръцете си със сапун и вода.

Монтиране на принадлежностите

Указание

Системата EASY!Lock свързва бързо и надеждно компоненти чрез резба за бързо завиване само с едно пълно завъртане.

1. Свържете тръбата за разпръскване с pistolета за работа под високо налягане и затегнете здраво с ръка холендровата гайка (EASY!Lock).
Фигура D
2. Поставете дюзата за високо налягане на тръбата за разпръскване.
3. Монтирайте и затегнете здраво холендровата гайка (EASY!Lock).
4. Свържете маркуча за работа под високо налягане с pistolета за работа под високо налягане и извода за високо налягане на уреда и затегнете здраво (EASY!Lock).

Електрическо свързване

⚠ ОПАСНОСТ

Опасност от нараняване поради електрически удар

Свързвайте уреда с електрическата мрежа посредством щепсел. Забранена е връзка с електрическата мрежа без възможност за изключване. Щепселът служи за изключване от мрежата.

Свързвайте уреда само към променлив ток.

Използвайте удължителен кабел с достатъчно сечение (вж. "Технически данни").

Развийте изцяло удължителния кабел от барабана за кабели.

1. Развийте мрежовия захранващ кабел и го положете на пода.
2. Включете мрежовия щепсел в контакта.

Извод за вода

Свързване към водопровод

⚠ ПРЕДУПРЕЖДЕНИЕ

Опасност за здравето при работа без системен разделител!

При работа без предварително присъединен системен разделител съществува опасност за здравето поради обратен поток на замърсена вода в мрежата за питейна вода. Спазвайте предписанията на водоснабдителното предприятие.

Не използвайте уреда в мрежата за питейна вода без системен разделител.

Използвайте системен разделител на KÄRCHER или, като алтернатива, системен разделител в съответствие с EN 12729, тип BA. Водата, преминала през системен разделител, вече не се счита за годна за пиене.

Винаги свързвайте системния разделител към водопровода, никога директно към извода за вода на уреда.

1. Проверете дали налягането, температурата и количеството на входящата вода, както и размерите на захранващия маркуч за вода отговарят на изискванията, вж. глава *Технически данни*.
2. Свържете системния разделител и извода за вода на уреда със захранващ маркуч за вода.
3. Отворете подаването на вода.

Изсмукване на водата от резервоара

1. Завинтете смукателния маркуч към филтъра на извода за вода (каталожен номер на филтъра - вж. глава *Технически данни*).
2. Обезвъздушете уреда (вж. глава *Обезвъздушаване на уреда*).

Обезвъздушаване на уреда

1. Развийте дюзата за високо налягане от тръбата за разпръскване.
2. Оставете уреда да работи, докато водата започне да излиза без мехурчета.
3. При проблеми при обезвъздушаването оставете уреда да работи в продължение на 10 секунди, след това го изключете. Повторете процеса няколко пъти.
4. Изключете уреда.
5. Завинтете дюзата за високо налягане към тръбата за разпръскване.

Обслужване

⚠ ОПАСНОСТ

Опасност за живота при докосване на повредени части под електрическо напрежение!

При използване на повредени мрежови щепсели, мрежови кабели и удължителни кабели съществува опасност за живота поради токов удар!

Преди всяка употреба проверявайте мрежовия щепсел, мрежовия кабел и удължителния кабел за повреди и ги използвайте само ако са в неповредено състояние.

Повредените части трябва незабавно да се подменят от лице със специализирани познания.

⚠ ПРЕДУПРЕЖДЕНИЕ

Опасност от нараняване поради струя под високо налягане!

От дефектен уред и принадлежности или при неправилен монтаж може да излезе струя под високо налягане може и да причини сериозни наранявания.

Преди всяка употреба проверявайте уреда и принадлежностите за повреди и грешки в монтажа.

Отстранете незабавно повредите и използвайте уреда и принадлежностите само ако са в изправно състояние и правилно монтирани.

⚠ ПРЕДУПРЕЖДЕНИЕ

Опасност от нараняване поради струя под високо налягане!

От уреда и принадлежностите в състояние на високо налягане може да излезе струя под високо налягане и да причини сериозни наранявания.

Дръжте пистолета за работа под високо налягане и тръбата за разпръскване здраво с две ръце.

Никога не фиксирайте лоста на спусъка в задействено положение.

Преди да разхлабите, демонтирате или монтирате маркуча за високо налягане или пистолета за работа под високо налягане, или да извършвате работа по уреда или принадлежностите, намалете налягането в уреда и изключете мрежовия щепсел от контакта.

Натиснете напред предпазния запъващ механизъм на пистолета за работа под високо налягане, преди да разхлабите, демонтирате или монтирате тръбата за разпръскване, дюзата за разпръскване или принадлежностите (напр. T-Racer, уред за пяна с резервоар).

Работа с високо налягане

Указание

Уредът е оборудван с пневматичен прекъсвач. Двигателят се включва само при натискане на лоста на спусъка.

1. Преди всяка експлоатация проверявайте уреда за повреди и течове, вж. глава *Преди всяка употреба*.
2. Поставете прекъсвача на уреда на "I/ON".
3. Натиснете назад предпазния запъващ механизъм. Пистолетът за работа под високо налягане е със свален предпазител.
4. Дръпнете лоста на спусъка.
5. Настройте работното налягане и количеството вода чрез безстепенно въртене на регулирането на налягането/количеството (+/-).

Работа с почистващи препарати

⚠ ПРЕДУПРЕЖДЕНИЕ

Опасност за здравето поради неправилна работа с почистващи препарати!

Неправилната работа с почистващи препарати може да застраши вашето здраве и здравето на други хора.

Спазвайте указанията за приложение и безопасност на производителя на почистващи средства и действайте в съответствие с тях.

ВНИМАНИЕ

Опасност от повреда поради неправилна работа с почистващи препарати!

Неправилната работа с почистващи препарати може да повреди уреда, принадлежностите и третираните предмети.

Използвайте само одобрени от KÄRCHER почистващи препарати.

Спазвайте указанията за приложение и безопасност на производителя на почистващи средства и действателно в съответствие с тях. Спазвайте указанията за дозиране и времето на въздействие.

С цел опазване на околната среда използвайте икономично почистващи препарати.

Указание

Почистващите препарати на KÄRCHER гарантират безпроблемна работа. Моля, консултирайте се или поискайте нашия каталог или нашите информационни листове за почистващи препарати.

Указание

Нанасянето на почистващи препарати с уреда е възможно с допълнителни принадлежности, напр. дозатор, инжектор за почистващ препарат, уред за пяна с резервоар.

Потърсете информация или съвет.

Работа с уред за пяна с резервоар

1. Развийте резервоара.

Фигура F

- ① Резервоар
 - ② Дюза за пяна
 - ③ Пистолет за работа под високо налягане
 - ④ Смукателен маркуч
 - ⑤ Комплект от бленди
Смеси: 3=високо, 2=средно, 1=ниско
2. Поставете желаната бленда в маркуча за всмукване.
 3. Сипете почистващ препарат в резервоара.
 4. Завинтете резервоара към дюзата за пяна.
 5. Отделете тръбата за разпръскване от пистолета за работа под високо налягане.
 6. Поставете уреда за пяна с резервоар на пистолета за работа под високо налягане и затегнете ръчно.
 7. Пуснете уреда за почистване под високо налягане в експлоатация.

Препоръчани методи за почистване

1. Напръскайте икономично почистващия препарат върху сухата повърхност и оставете да подедържа (не изсушавайте).
2. Отмийте разтворената мръсотия със струята под високо налягане.

След работа с почистващи препарати

След употреба уредът за пяна с резервоар трябва да се изплаква, за да се избегнат отлагания на почистващ препарат.

1. Развийте резервоара.
2. Излейте остатъка от почистващия препарат обратно в доставената опаковка.
3. Напълнете резервоара с чиста вода.

4. Завинтете резервоара към уреда за пяна с резервоар.
5. Работете с уреда за пяна с резервоар в продължение на ок. 1 минута, за да отмиете остатъците от почистващ препарат.
6. Изпразнете резервоара.

Прекъсване на работата

1. Отпуснете лоста на спусъка. Уредът се изключва.
2. Натиснете напред предпазния запъващ механизъм. Пистолетът за работа под високо налягане е с поставен предпазител.

Продължаване на работата

1. Натиснете назад предпазния запъващ механизъм. Пистолетът за работа под високо налягане е със свален предпазител.
2. Задействайте лоста на спусъка. Уредът се включва.

Приключване на работата

1. Затворете подаването на вода.
2. Задействайте лоста на спусъка.
3. Поставете прекъсвача на уреда на „I/ON“ и оставете уреда да работи в продължение на 5 – 10 сек.
4. Отпуснете лоста на спусъка.
5. Поставете прекъсвача на уреда на „0/OFF“.
6. Извадете мрежовия щепсел със сухи ръце от контакта.
7. Свържете захранващия маркуч за вода към извода за вода на уреда.
8. Натиснете лоста на спусъка, докато уредът се освободи от налягането.
9. Натиснете напред предпазния запъващ механизъм. Пистолетът за работа под високо налягане е с поставен предпазител.

Транспортиране

△ ПРЕДПАЗЛИВОСТ

Опасност от нараняване и повреда при несъблюдаване на теглото!

При транспортиране и съхранение на уреда съществува опасност от нараняване и повреда поради теглото.

При транспортирането и съхранението на уреда съблюдавайте теглото на уреда, вж. глава Технически данни.

Указание

За повдигане или пренасяне на уреда е необходим поне 1 помощник.

- Транспортиране на уреда:
 - a Вдигайте и носете уреда за рамката му.
 - b Поставете уреда върху подходящо транспортно средство (напр. автомобил с платформа) и го обезопасявайте срещу приплъзване и преобръщане.
 - c Натоварвайте уреда в автомобил и го обезопасявайте срещу приплъзване и преобръщане съгласно приложимите разпоредби.

Съхранение

⚠ ПРЕДПАЗЛИВОСТ

Опасност от нараняване и повреда при несъблюдаване на тоглото!

При транспортиране и съхранение на уреда съществува опасност от нараняване и повреда поради тоглото.

При транспортирането и съхранението на уреда съблюдавайте тоглото на уреда, вж. глава Технически данни.

ВНИМАНИЕ

Опасност от повреда поради замръзване!

Неизточната вода може да повреди уреда и принадлежностите при замръзване.

Изпразнете напълно водата от уреда и принадлежностите.

Пазете уреда и принадлежностите от замръзване.

Съхранение на уреда

1. Приклучете работата, вж. глава *Приклучване на работата*.
2. Демонтирайте маркуча за високо налягане или маркучопровода за високо налягане от връзката за високо налягане на уреда, вж. глава *Монтиране на принадлежностите*.
3. Свалете маркуча за високо налягане от пистолета за работа под високо налягане, вж. глава *Монтиране на принадлежностите*.
4. Оставете водата да изтече напълно от маркуча за високо налягане и пистолета за работа под високо налягане с тръба за разпръскване.
5. Извадете мрежовия щепсел със сухи ръце от контакта.
6. Съхранявайте уреда и принадлежностите в защитено от замръзване помещение.

Промиване на уреда с антифриз

Ако не е възможно съхранение без замръзване:

1. Затворете подаването на вода.
2. Свържете захранващия маркуч за вода към извода за вода на уреда.
3. Оставете водата да изтече от уреда.
4. Изпомпвайте през уреда конвенционален препарат за защита от замръзване.

Указание

Използвайте конвенционални препарати за защита от замръзване за моторни превозни средства на базата на гликол. Спазвайте предписанията за боравене, дадени от производителя на препарата за защита от замръзване.

5. Завъртете прекъсвача на уреда на „I/ON“.
6. Натиснете поста на спусъка за макс. 1 мин, докато антифризът бъде премахнат от уреда.
7. Завъртете прекъсвача на уреда на „0/OFF“.
8. Демонтирайте маркуча за високо налягане или маркучопровода за високо налягане от връзката за високо налягане на уреда, вж. глава *Монтиране на принадлежностите*.
9. Свалете маркуча за високо налягане от пистолета за работа под високо налягане, вж. глава *Монтиране на принадлежностите*.
10. Оставете водата да изтече напълно от маркуча за високо налягане и пистолета за работа под високо налягане с тръба за разпръскване.

11. Извадете мрежовия щепсел със сухи ръце от контакта.

12. Съхранявайте уреда и принадлежностите на закрито.

Грижа и поддръжка

⚠ ОПАСНОСТ

Непреднамерено стартиращ уред

Опасност от нараняване, токов удар

Преди всякакви работи изключвайте уреда и издърпвайте мрежовия щепсел.

Указание

Отстраняването на старото масло е позволено само на предвидените за целта места за събиране. Моля, предавайте там полученото се старо масло. Замърсяванията на околната среда със стари масла са наказуеми.

Инспекция на безопасността/договор за поддръжка

С Вашия дистрибутор можете да договорите провеждането на периодична инспекция на безопасността или да сключите договор за поддръжка. Моля, консултирайте се.

Интервали на поддръжка

Преди всяка употреба

- Проверявайте мрежовия щепсел, мрежовия кабел и удължителния кабел за повреди. Незабавно предайте за смяна от оторизирания сервиз или електротехник повредените части.
- Проверявайте маркуча за високо налягане, пистолета за работа под високо налягане, тръбата за разпръскване и принадлежностите за повреди. Незабавно подменяйте повредените части.
- Проверете уреда за херметичност. Допуска се изтичане на 3 капки вода за една минута. При по-силна пропускливост потърсете сервиз.

Веднъж седмично

ВНИМАНИЕ

Опасност от повреда поради наличие на вода в маслото!

Ако маслото е млечно на цвят, в него има вода, което води до повреди в помпата за високо налягане.

Не пускайте в експлоатация уред с млечно на цвят масло.

Свържете се със сервиза на Kärcher.

- Проверявайте нивото на маслото на помпата за високо налягане, вж. глава *Проверка/коригиране на нивото на маслото в помпата за високо налягане*.
- Почиствайте финия филтър, вж. глава *Почистване на финия филтър*.

На всеки 500 работни часа, най-малко веднъж годишно

- Възлагайте извършването на поддръжката на уреда на сервиза.
- Сменяйте маслото на помпата за високо налягане, вж. глава *Смяна на масло на помпата за високо налягане*.

Почистване на финия филтър

1. Затворете подаването на вода.

2. Намалете налягането в уреда, вж. глава *Приключване на работата*.
3. Развийте холендровата гайка.

Фигура G

- ① Корпус на фин филтър
 - ② Фин филтър
 - ③ Присъединителен шуцер
 - ④ Холендрова гайка
4. Извадете присъединителния шуцер.
 5. Извадете финия филтър от корпуса на финия филтър.
 6. Изплакнете финия филтър с чиста вода или го продухайте със състен въздух.
 7. Поставете финия филтър в корпуса на филтъра.
 8. Поставете присъединителния шуцер.
 9. Затегнете здраво с ръка холендровата гайка.

Смяна на маслото на помпата за високо налягане

ВНИМАНИЕ

Опасност от повреда при източване на маслото на помпата за високо налягане!
Източването на маслото по време на работа поврежда помпата за високо налягане. Не развивайте винта за изпускане на маслото, докато уредът работи.

1. Поставете прекъсвача на уреда на "0/OFF".

▲ ПРЕДУПРЕЖДЕНИЕ

Опасност от изгаряне!

Маслото на помпата за високо налягане може да бъде многогорещо и да причини изгаряния. Оставете уреда да се охлади, преди да източите маслото от помпата за високо налягане.

2. Оставете уреда да се охлади.
2. Под винта за изпускане на маслото поставете подходящ съд (маслоустойчив, вместимост мин. 1,5 l).

Уредът трябва да е хоризонтален, вж. глава *Монтиране или поставяне на уреда*.

Фигура H

- ① Маслоизмервателна пръчка с обезвъздушителен клапан
 - ② Индикация за ниво на маслото
 - ③ Винт за изпускане на маслото
4. Отвийте винта за изпускане на маслото обратно на часовниковата стрелка с помощта на гаечен ключ или глух ключ.
 5. Оставете маслото на помпата за високо налягане да изтече напълно.
 6. Подменете уплътнителния пръстен на винта за изпускане на маслото.
 7. Завийте и затегнете винта за изпускане на маслото.
 8. Напълнете ново масло, вж. глава *Проверка/коригиране на нивото на маслото в помпата за високо налягане*.
 9. Изхвърлете отработеното масло природосъобразно и в съответствие с местните разпоредби.
 10. След всеки контакт с масло измийте добре ръцете си със сапун и вода.

▲ ОПАСНОСТ

Непреднамерено стартираш уред, контакт с провеждащи ток части

Опасност от нараняване, токов удар

Преди работи по уреда го изключвайте.

Издържайте щепсела.

Възлагайте извършването на всички проверки и работи по електрически части на специализиран персонал.

При повреди, които не са споменати в настоящата глава, потърсете оторизиран сервис.

Уредът не може да стартира

1. Проверете мрежовия захранващ кабел за повреда.
2. Проверете мрежовото напрежение.
3. Ако уредът е прегрял:
 - а Поставете прекъсвача на уреда на "0/OFF".
 - б Оставете уреда да се охлади най-малко 15 минути.
 - в Поставете прекъсвача на уреда на "I/ON".
4. При електрически дефект потърсете сервиса.

Уредът не постига налягане

1. Проверете дали дюзата за високо налягане е с правилния размер (вж. глава "Технически данни").
2. Почистете или сменете дюзата.
3. Обезвъздушете уреда (вж. глава "Обезвъздушаване на извода завода/уреда").
4. Почистете финия филтър, при необходимост го сменете (вж. глава "Грижа и поддръжка/Веднъж седмично").
5. Проверете количеството на постъпващата вода (необходимото количество вж. в глава "Технически данни").
6. При необходимост потърсете сервиса.

Количеството вода е твърде малко

1. При употреба на дълъг маркуч за работа под високо налягане или такъв с по-малко сечение поставете по-голяма дюза за високо налягане на тръбата за разпръскване.

Помпата не е херметична.

Допуска се изпускане на до 3 капки вода за една минута.

- При по-силна пропускливост възлагайте проверка на уреда от сервиса.

Помпата хлюпа

1. Проверете количеството на постъпващата вода (необходимото количество вж. в глава "Технически данни").
2. Обезвъздушете уреда (вж. глава "Обезвъздушаване на извода завода/уреда").
3. Почистете финия филтър, при необходимост го сменете (вж. глава "Грижа и поддръжка/Веднъж седмично").
4. При необходимост потърсете сервиса.

Добавеният почистващ препарат е твърде малко

1. Проверете дали използваният уред за пяна с резервоар е подходящ за дебита на уреда.
2. Допълнете резервоара на уреда за пяна с резервоар.
3. Поставете по-голяма бленда на смукателния маркуч.
4. Проверете смукателния маркуч и дюзата за пяна с резервоар за отлагания от почистващи препарати. Отмийте отлаганията с хладка вода.

5. При необходимост потърсете сервиз.

Разпенването е твърде слабо

1. Проверете дали използваният уред за пяна с резервоар е подходящ за дебита на уреда.
2. Проверете смукателния маркуч и уреда за пяна с резервоар за отлагания от почистващи препарати. Отмийте отлаганията с хладка вода.
3. При необходимост потърсете сервиз.

Гаранция

Във всяка държава са валидни издадените от нашия оторизиран дистрибутор гаранционни условия. Евантуални повреди на Вашия уред ще отстраним в рамките на гаранционния срок безплатно, ако се касае за дефект в материалите или производствен дефект. В случай на предявяване на право на гаранция, се обърнете към Вашия дистрибутор или към най-близкия оторизиран сервиз, като представите касовата бележка. (Адрес, вж. задната страна)

Технически данни

	HD 9/20-4 S ST Classic	HD 10/21-4 S ST Classic	HD 10/25-4 S ST Classic	HD 13/18-4 S ST Classic	HD 17/15-4 S ST Classic	
Вариант за различните страни						
Страна	EU	EU	EU	EU	EU	
Електрическо свързване						
Напрежение	V	400	400	400	400	
Фаза	~	3	3	3	3	
Честота	Hz	50	50	50	50	
Максимално допустим мрежов импеданс	Ω	-	-	0.0452 +j0.0283	0.0452 +j0.0283	0.0452 +j0.0283
Присъединителна мощност	kW	7	8	8,8	8,8	9
Тип защита		IPX5	IPX5	IPX5	IPX5	IPX5
Мрежов предпазител (инертен, хар. С)	A	16	16	16	16	16
Удължителен кабел 10 m	mm ²	2,5	2,5	2,5	2,5	2,5
Удължителен кабел 30 m	mm ²	4	4	4	4	4
Извод за вода						
Налигане на постъпващата вода (макс.)	MPa	1	1	1	1	1
Температура на постъпващата вода (макс.)	°C	60	60	60	60	60
Количество на постъпващата вода (мин.)	l/min	18	20	20	25	31,6
Височина на засмукване (макс.)	m	0,5	0,5	0,5	0,5	0,5
Минимална дължина на маркуча за подаване на вода	m	7,5	7,5	7,5	7,5	7,5
Минимален диаметър на маркуча за подаване на вода	in	1	1	1	1	1
Смукателен филтър - каталожен номер		4.730-012.0	4.730-012.0	4.730-012.0	4.730-012.0	4.730-012.0
Данни за мощността на уреда						
Големината на дюза за стандартна дюза		047	050	045	075	105
Работно налягане на водата със стандартна дюза	MPa	20	21	25	18	15
Работно свръхналягане (макс.)	MPa	26	27	31	24	21
Дебит, вода	l/min	15	16,67	16,67	21,67	28,33
Реактивна сила на пистолета за работа под високо налягане	N	50	57	63	69	85
Помпа за високо налягане						
Вид масло		Моторно масло	Моторно масло	Моторно масло	Моторно масло	Моторно масло

		HD 9/20-4 S ST Classic	HD 10/21-4 S ST Classic	HD 10/25-4 S ST Classic	HD 13/18-4 S ST Classic	HD 17/15-4 S ST Classic
Клас на вискозитет SAE		15W-40	15W-40	15W-40	15W-40	15W-40
Количество на пълнене	l	0,65	0,65	0,65	0,65	1,2
Размери и тегла						
Типично собствено тегло	kg	44,8	48,4	54,4	54,4	59,2
Дължина	mm	720	720	720	720	720
Широчина	mm	522	522	522	522	522
Височина	mm	418	418	418	418	418
Установени стойности съгласно EN 60335-2-79						
Стойност на вибрацията ръка-рамо	m/s ²	2,6	2,8	3,7	2,9	3,0
Неустойчивост K	m/s ²	0,8	0,8	0,9	0,8	0,8
Ниво на звуково налягане L _{pA}	dB(A)	71	69	74	74	76
Неустойчивост K _{pA}	dB(A)	3	3	3	3	3
Ниво на звукова мощност L _{WA} + Неустойчивост K _{WA}	dB(A)	88	86	91	91	93

Основание за освобождаване съгласно Регламент (ЕС) 2019/1781, приложение I, раздел 2 (12): j)
Запазваме си правото на технически промени.

Декларация за съответствие на ЕС

С настоящото декларираме, че посочената по-долу машина по своята концепция и конструкция, както и в пуснатото от нас на пазара изпълнение, съответства на приложимите основни изисквания за безопасност и опазване на здравето, определени в директивите на ЕС. При несъгласувана с нас промяна на машината тази декларация губи своята валидност.

Продукт: Уред за почистване под високо налягане
Тип: 1.367-xxx.x

Приложими директиви на ЕС

2000/14/EO
2006/42/EO (+2009/127/EO)
2011/65/EC
2014/30/EC
2009/125/EO

Приложен(и) регламент(и)

(ЕС) 2019/1781

Приложими хармонизирани стандарти

EN 60335-1
EN 60335-2-79
EN IEC 63000: 2018
EN 55014-1: 2017 + A11: 2020
EN 55014-2: 1997+A1: 2001+A2: 2008
EN 61000-3-2: 2014
EN 61000-3-3: 2013
HD 9/20-4 S St Classic
HD 10/21-4 S St Classic
EN 61000-3-11: 2000
HD 10/25-4 S St Classic
HD 13/18-4 S St Classic
HD 17/15-4 S St Classic
EN 62233: 2008

Приложими национални стандарти

-

Ниво на звукова мощност dB(A)

HD 9/20-4 S St Classic

Измерено: 85

Гарантирано: 88

HD 10/21-4 S St Classic

Измерено: 84

Гарантирано: 86

HD 10/25-4 S St Classic

Измерено: 89

Гарантирано: 91

HD 13/18-4 S St Classic

Измерено: 89

Гарантирано: 91

HD 17/15-4 S St Classic

Измерено: 91

Гарантирано: 93

Подписващите лица действат от името и като пълномощници на управителния орган.

H. Jenner
Chairman of the Board of Management

S. Reiser
Manager Regulatory Affairs & Certification

Пълномощник по документацията:

S. Reiser
Alfred Kärcher SE & Co. KG
Alfred-Kärcher-Str. 28 - 40
71364 Winnenden (Germany)
Тел.: +49 7195 14-0
Факс: +49 7195 14-2212
Виннден, 2023/02/01