

**Milwaukee**

Nothing but **HEAVY DUTY**.®



## **M18 FTHCHS30** **M18 FTHCHS35**

Original instructions  
Originalbetriebsanleitung  
Notice originale  
Istruzioni originali  
Manual original  
Oorspronkelijke gebruiksaanwijzing  
Original brugsanvisning  
Original bruksanvisning  
Bruksanvisning i original  
Alkuperäiset ohjeet

Πρωτότυπο οδηγιών χρήσης  
Orijinal işletme talimatı  
Původním návodem k používání  
Pôvodný návod na použitie  
Instrukcją oryginalną  
Eredeti használati utasítás  
Izvirna navodila  
Originalne pogonske upute  
Instrukcijām oriģinālvalodā  
Originali instrukcija

Algupärane kasutusjuhend  
Оригинальное руководство по эксплуатации  
Оригинално ръководство за експлоатация  
Instrucțiuni de folosire originale  
Оригинален прирачник за работа  
Оригінал інструкції з експлуатації  
التعليمات الأصلية



МАГАЗИН  
БАШ

МАЙСТЕРС

ПРОФЕСИОНАЛНА

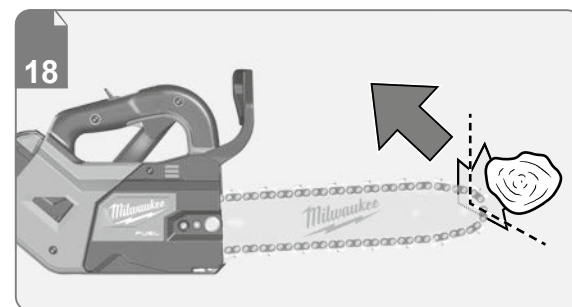
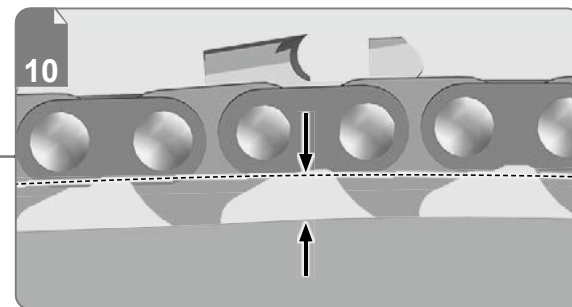
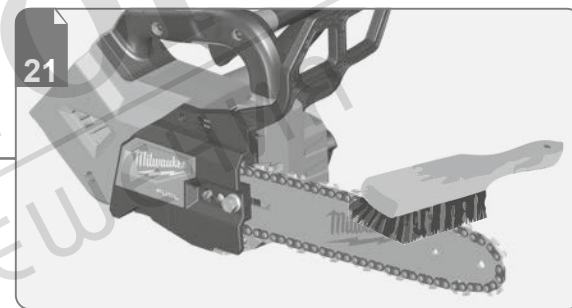
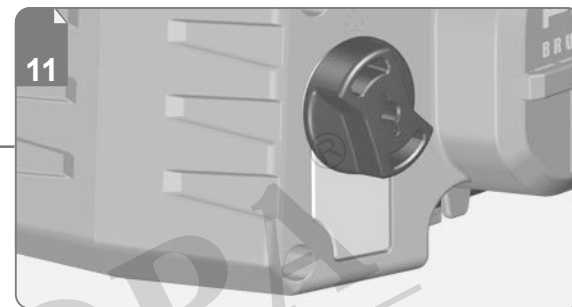
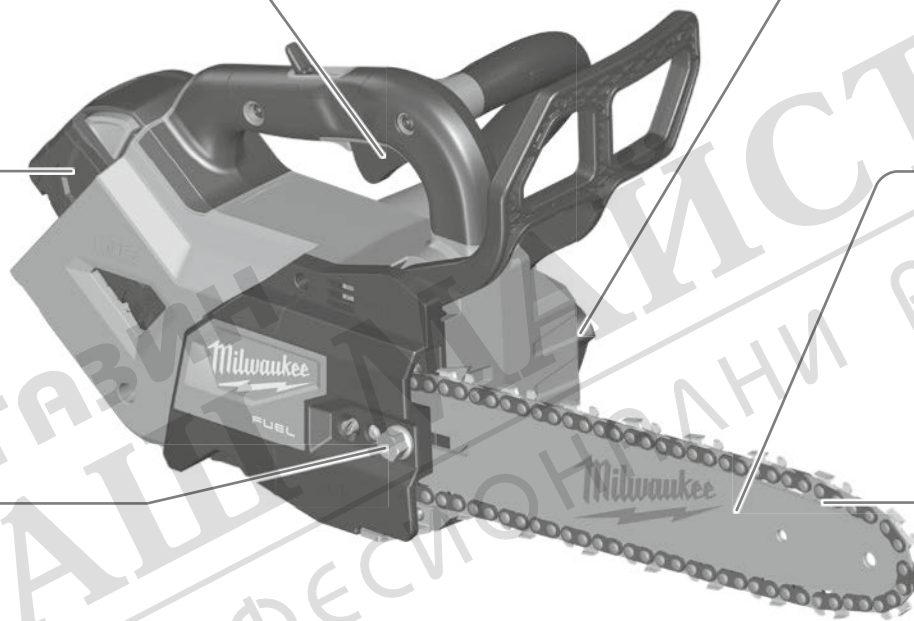
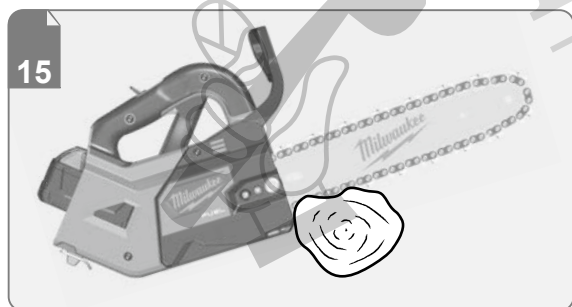
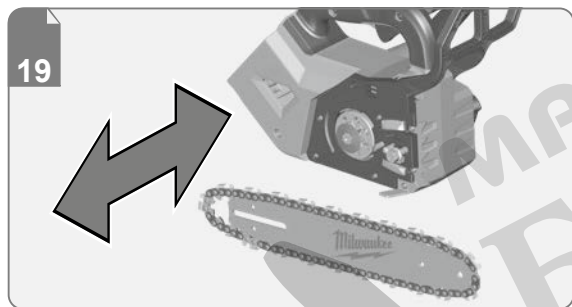
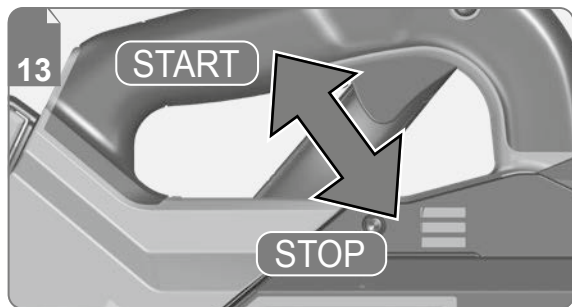

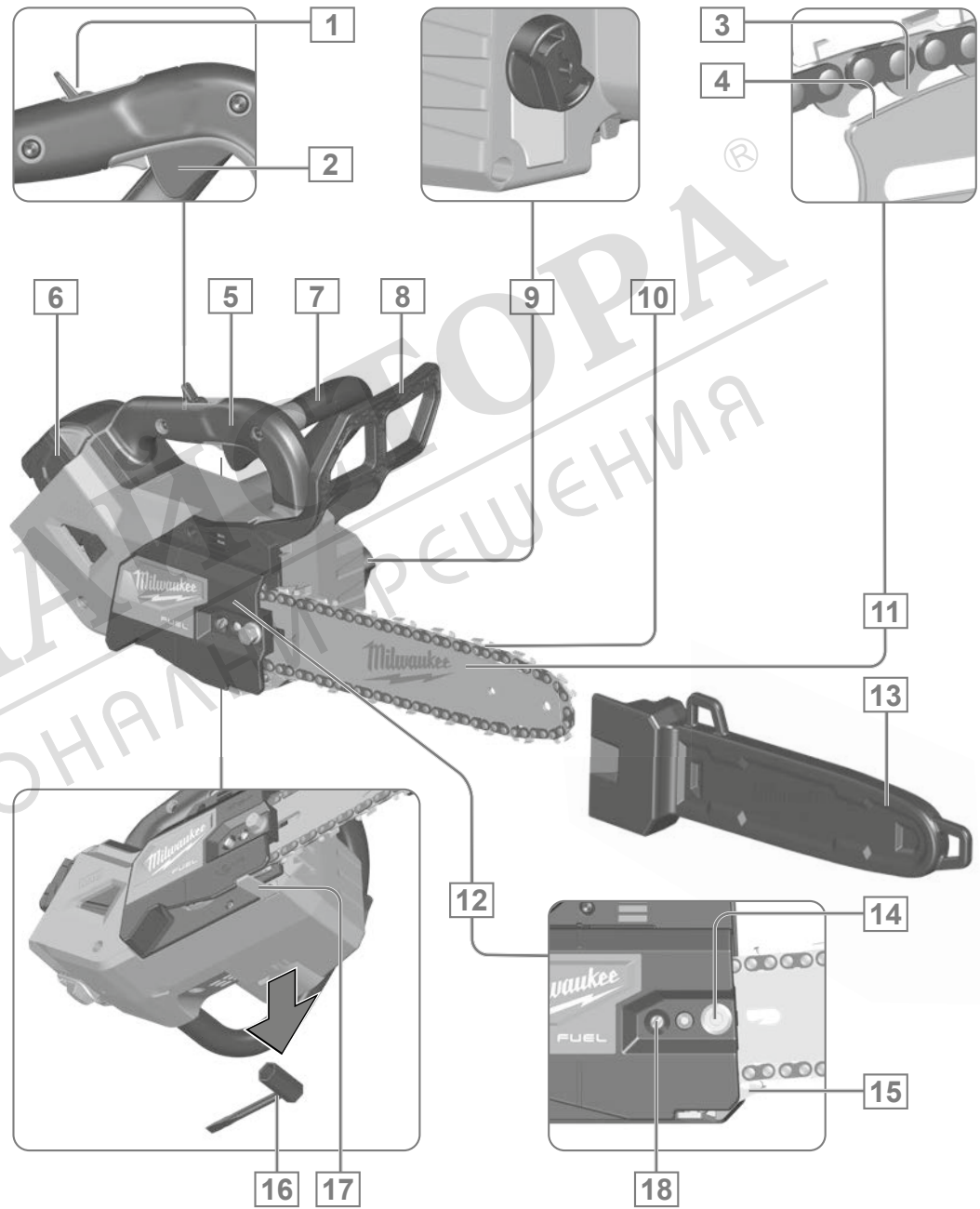

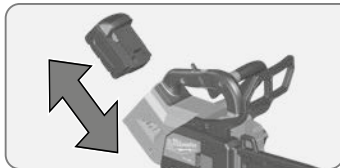

Remove the battery pack before starting any work on the machine.

Vor allen Arbeiten an der Maschine den Wechselakku herausnehmen.

Avant tous travaux sur la machine retirer l'acco interchangeable.

Prima di iniziare togliere la batteria dalla macchina.

Retire la batería antes de comenzar cualquier trabajo en la máquina.

Antes de efectuar cualquier intervención na máquina retirar o bloco acumulador.

Voor alle werkzaamheden aan de machine de akku verwijderen.

Ved arbejde inden i maskinen, bør batteriet tages ud.

Ta ut vekslebatteriet før du arbeider på maskinen.

Drag ur batteripaket innan arbete utföres på maskinen.

Tarkista pistotulppa ja verkkojohto mahdollisista vaurioilta. Viat saa korjata vain alan erikoismies.

Πριν από κάθε εργασία στη μηχανή αφαιρέστε την ανταλλακτική μπαταρία.

Aletin kendinde bir çalışma yapmadan önce kartuş aküyü çıkartın.

Před zahájením veškerých prací na vrtacím šroubováku vyjmout výměnný akumulátor.

Pred každou pracou na stroji výmenný akumulátor vytiahnuť.

Przed przystąpieniem do jakichkolwiek prac na elektronarzędziu należy wyjąć wkładkę akumulatorową.

Karbantartás, javítás, tisztítás, stb. előtt az akkumulátort ki kell venni a készülékből.

Pred deli na stroju izvlecite izmenljivi akumulator.

Prije svih radova na stroju izvaditi bateriju za zamjenu.

Pirms mašīnai veikt jebkāda veida apkopes darbus, ir jāizņem arī akumulators.

Prieš atlikdami bet kokius darbus įrenginyje, išimkite keičiamą akumuliatorių.

Enne kõiki töid masina kallal võtke vahetatav aku välja.

Вийніть акумулятор из машини перед проведенням с неї яких-либo маніпуляцій.

Преди започване на каквото е да е работи по машината извадете акумулятора.

Scoateți acumulatorul înainte de a începe orice intervenție pe mașină.

Отстранете ја батеријата пред да започнете да ја користите машината.

Перед будь-якими роботами на машині виїняти змінну акумуляторну батарею.

قم بإزالة حزمة البطارية قبل البدء في أي أعمال على الجهاز.

1

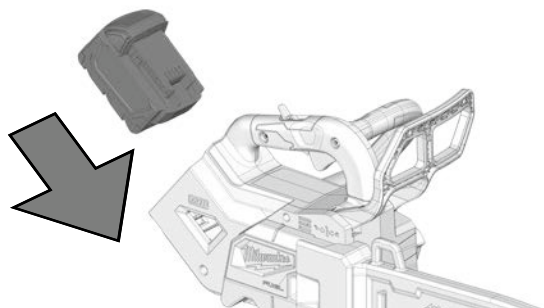

2

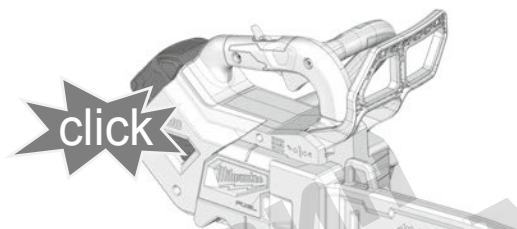

1

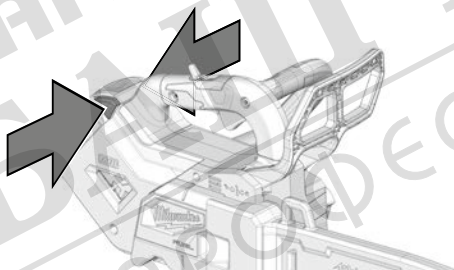

2

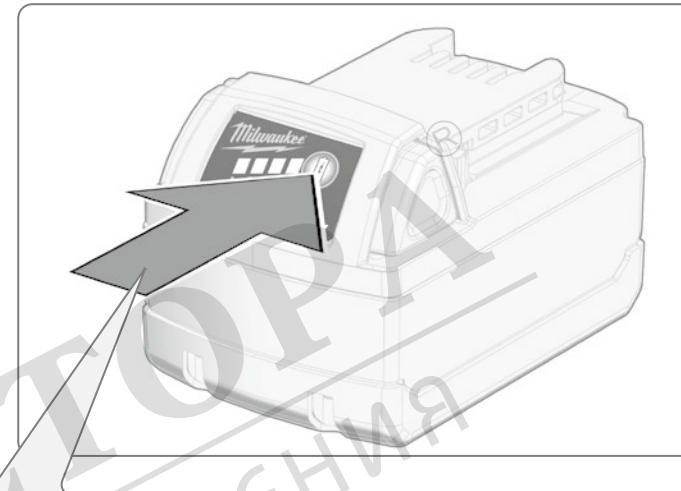
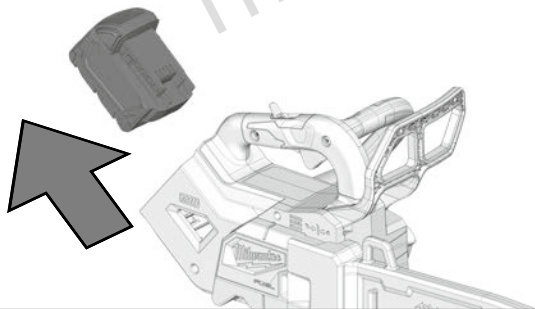

75-100 %



50-75 %



25-50 %



10-25 %



< 10 %

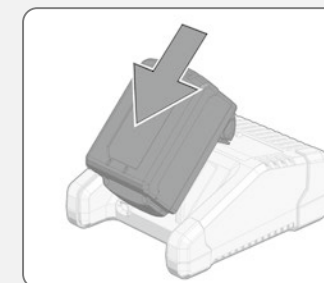
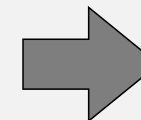

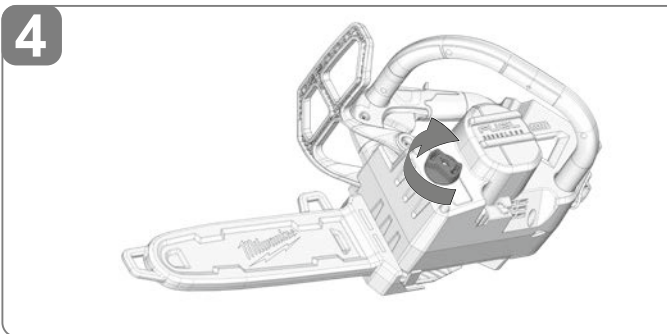
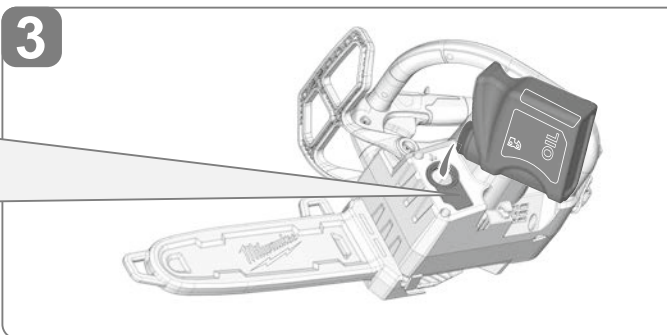
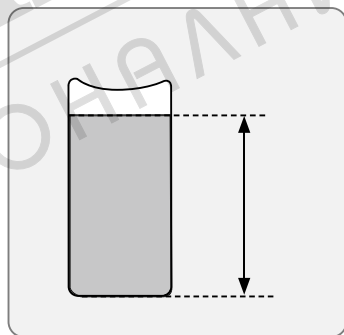
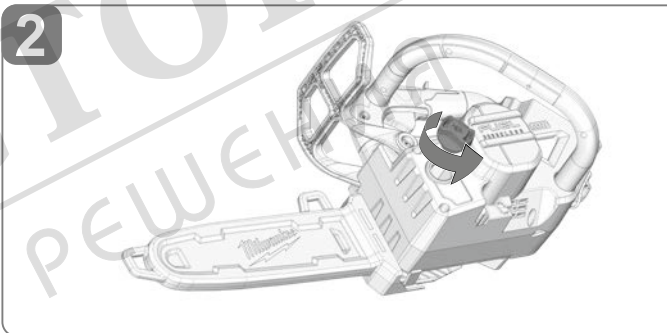
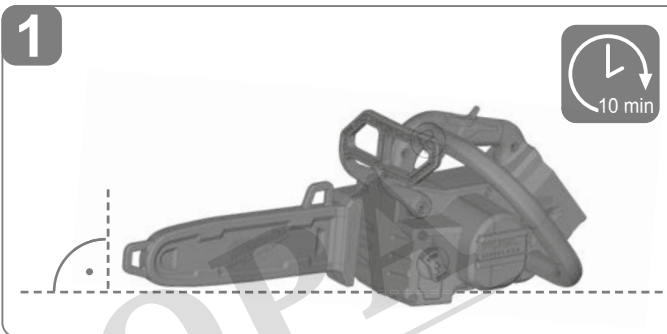
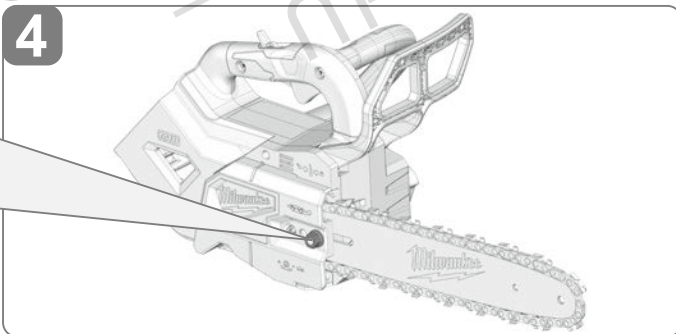
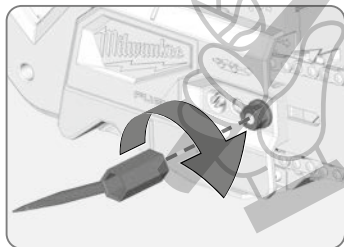
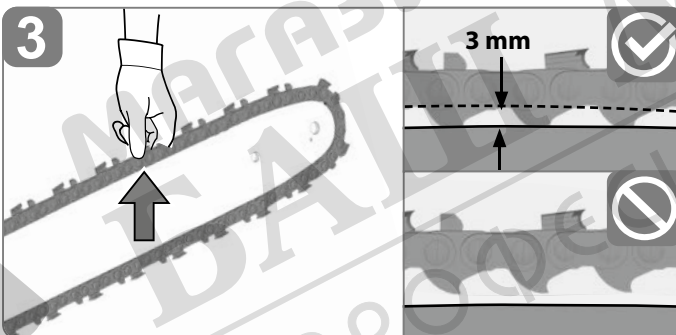
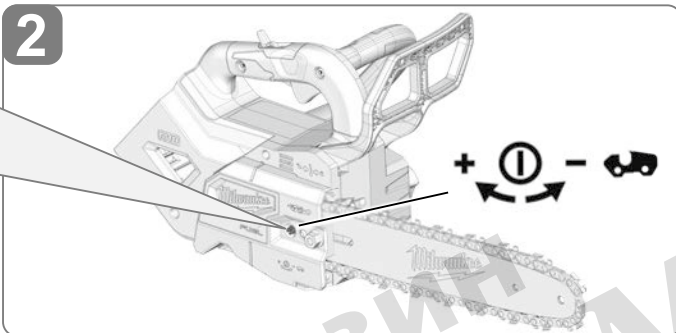
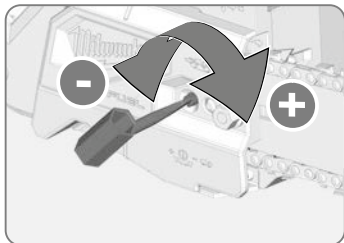
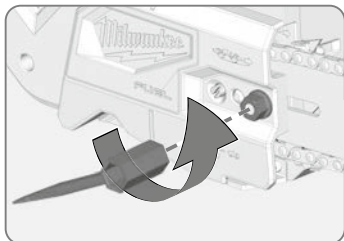
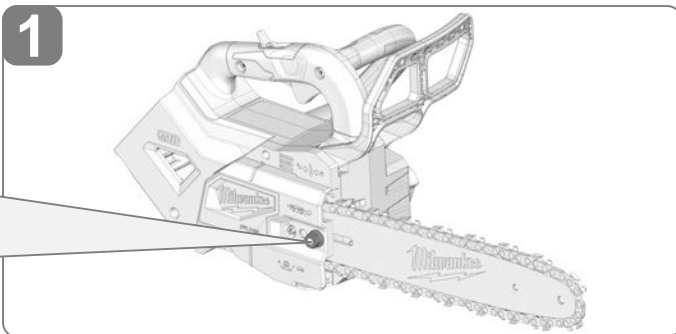
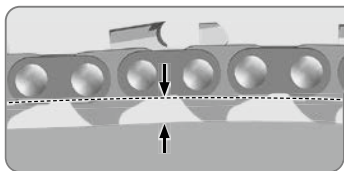

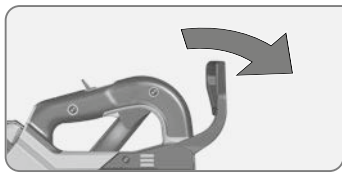

**TEST**

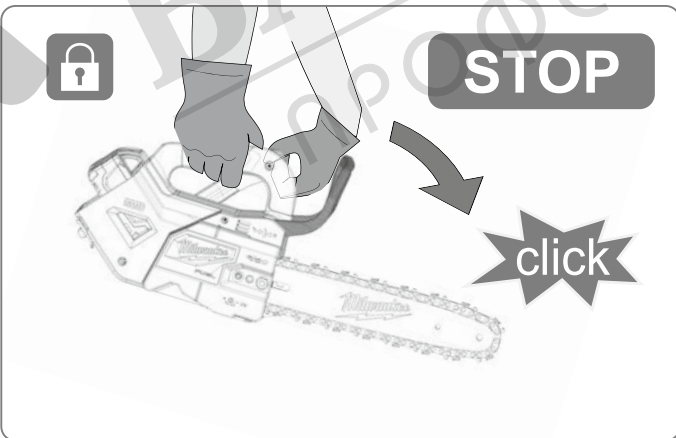
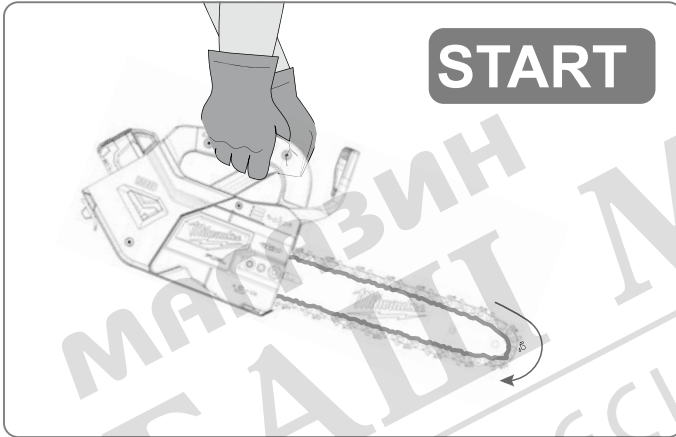
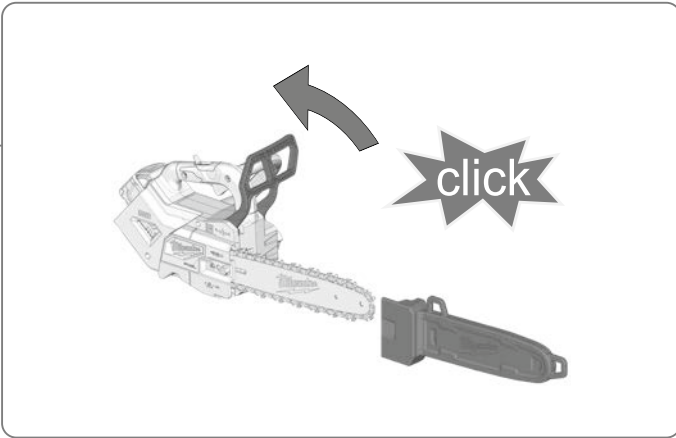

**TEST**

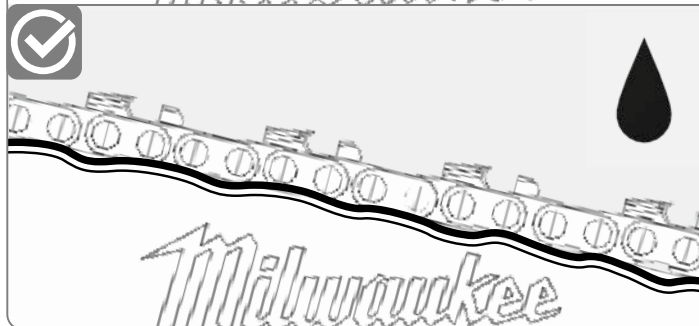

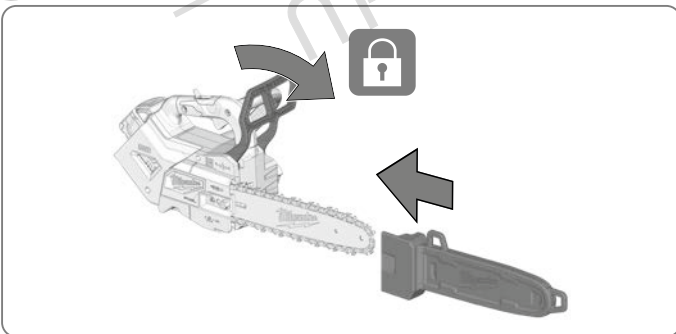
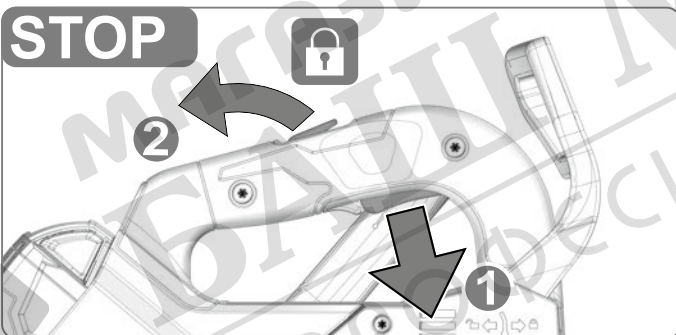
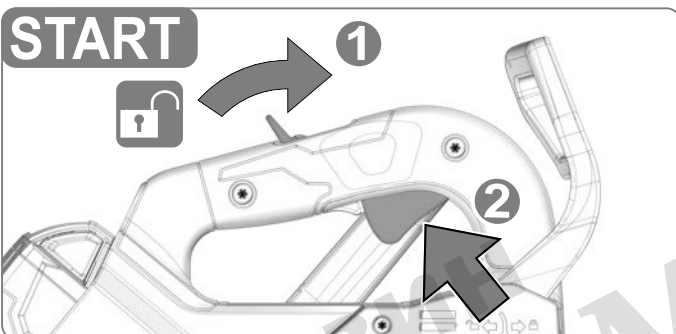
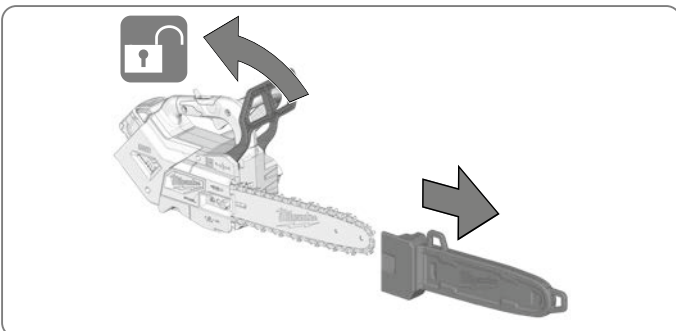
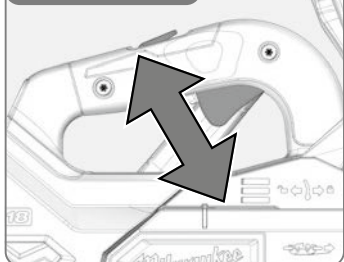
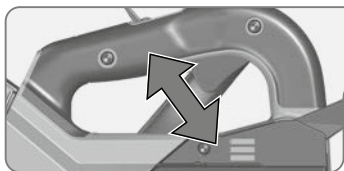

Carry out a test cut  
 Probeschnitt durchführen  
 Effectuer une coupe d'essai  
 Effettuare un taglio di prova  
 Efectuar corte de prueba  
 Efectuar experièncias de corte  
 Proefsnede maken  
 Foretages et prøvesnit  
 Foreta prøveknutt  
 Gör ett provsnitt!  
 Πραγματοποιήστε μια δοκιμαστική τομή.  
 Deneme kesmesi yapın  
 Proved'te zkušební řez.  
 Vykonat' skúšobný rez.  
 Wykonac próbę cięcia  
 Végezzen teszváágást  
 Opravite preizkusni rez!  
 Izvesti probno rezanje  
 Jāveic izmēģinājuma griezumsl  
 Atlikite bandomajį pjūvį!  
 Teha proovilõige!  
 Выполните пробный проход  
 Направете пробно рязане!  
 Efectuați un test de tăiere  
 Да се направи пробно сечение  
 Виконати пробне різання  
 إجراء اختبار القطع

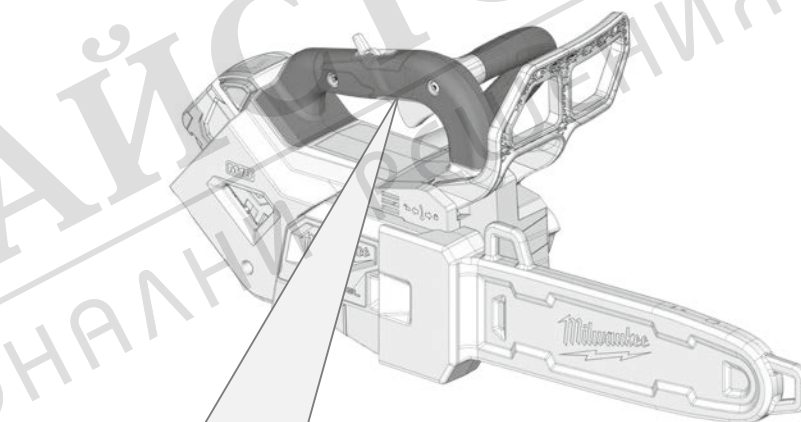
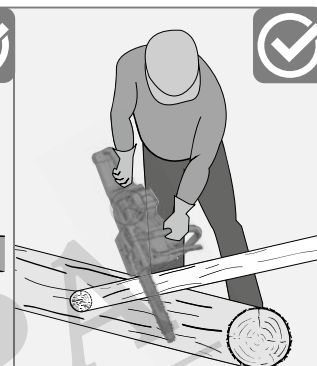
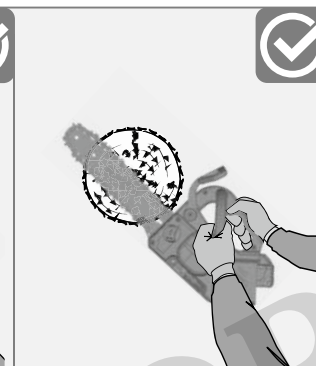
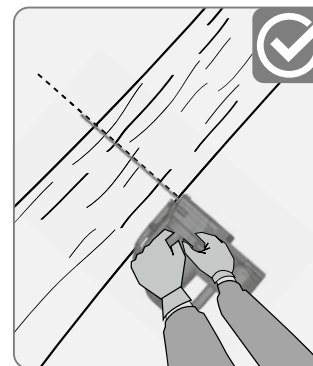

Insulated gripping surface  
 Isolierte Grifffläche  
 Surface de prise isolée  
 Superficie di presa isolata  
 Superficie de agarre con aislamiento  
 Superficie de pega isolada  
 Geisoleerde handgrepen  
 Isolerede gripflader  
 Isolert gripeflate  
 Isolerad greppyta

Eristetty tarttumapinta  
 Μονωμένη επιφάνεια λαβής  
 İzolasyonlu tutma yüzeyi  
 Izolovaná uchopovací plocha  
 Izolovaná úchopná plocha  
 Izolowana powierzchnia uchwytu  
 Szigetelt fogófelület  
 Izolirana prijemalna površina  
 Izolirana površina za držanje  
 Izolēta satveršanas virsma

Izoliuotas rankenos paviršius  
 Isoleeritud pideme piirkond  
 Изолированная поверхность ручки  
 Изолирана повърхност за хващане  
 Suprafață de prindere izolată  
 Изолирана површина на дршката  
 Изольована поверхня ручки

مساحة المقبض معزولة

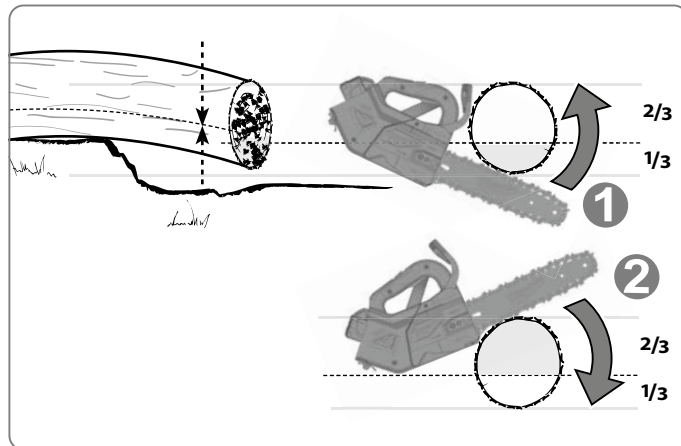
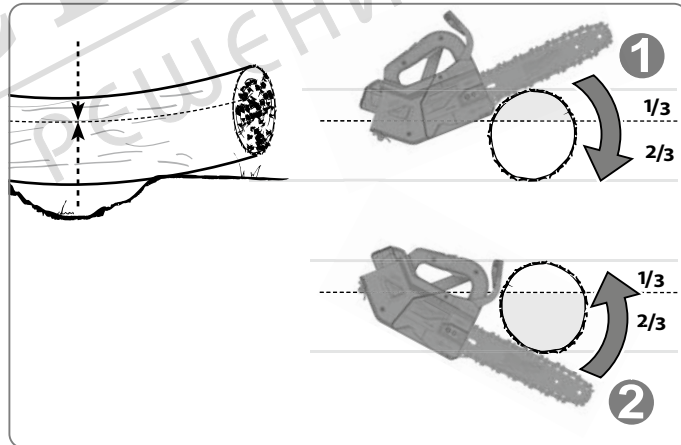
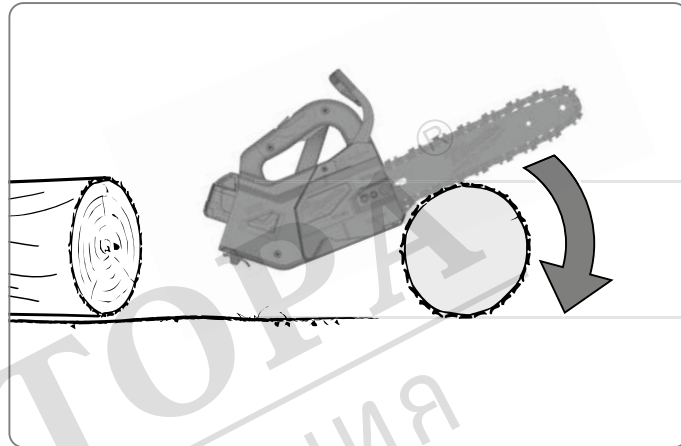
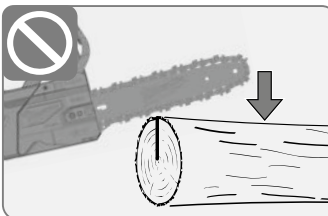
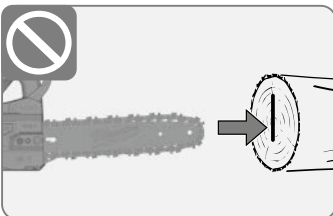
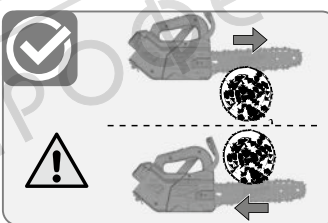
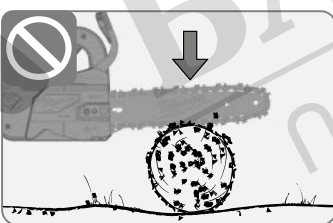
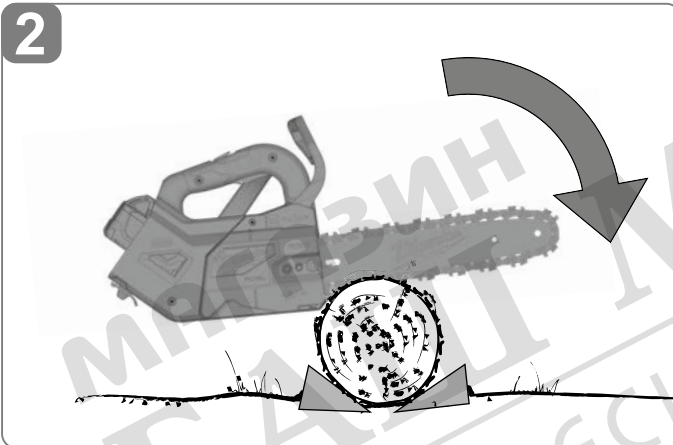
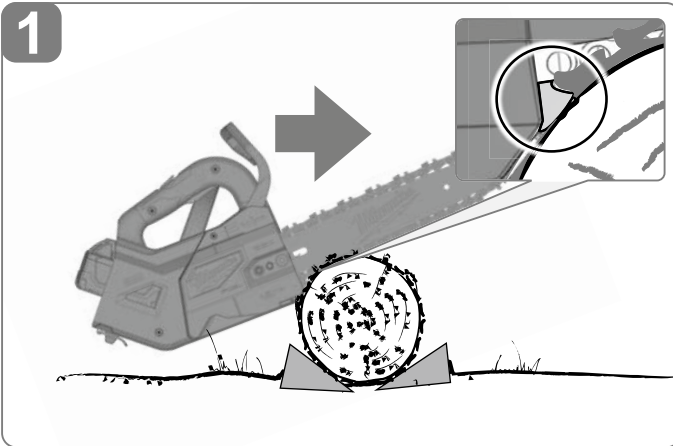
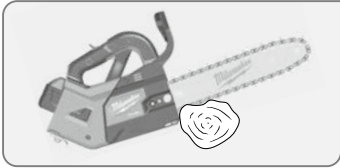

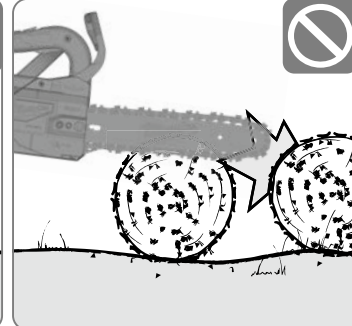
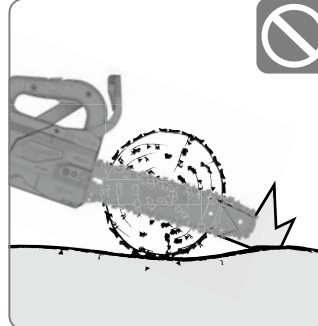
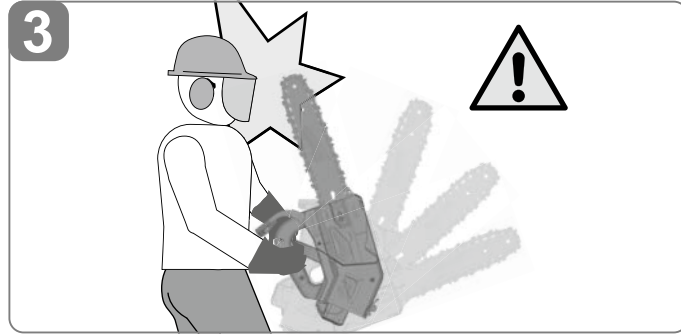
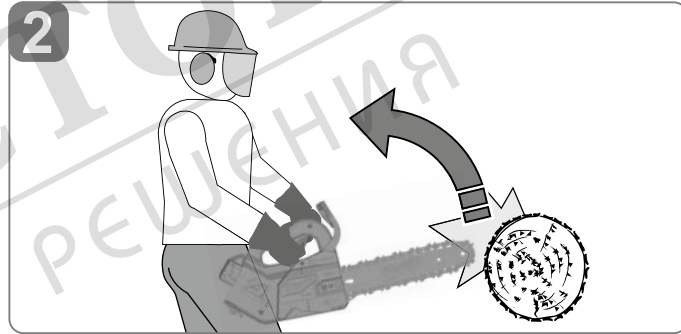
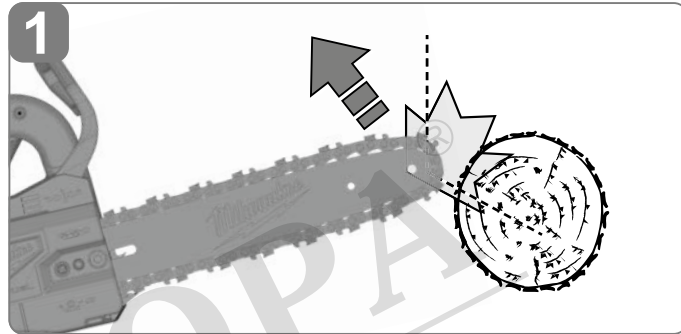
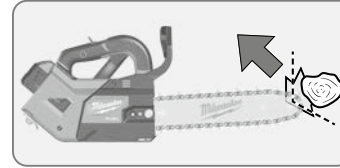
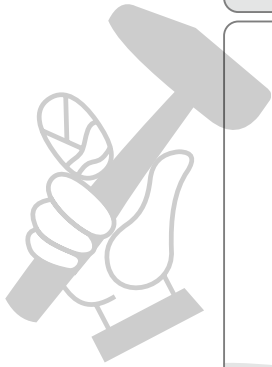
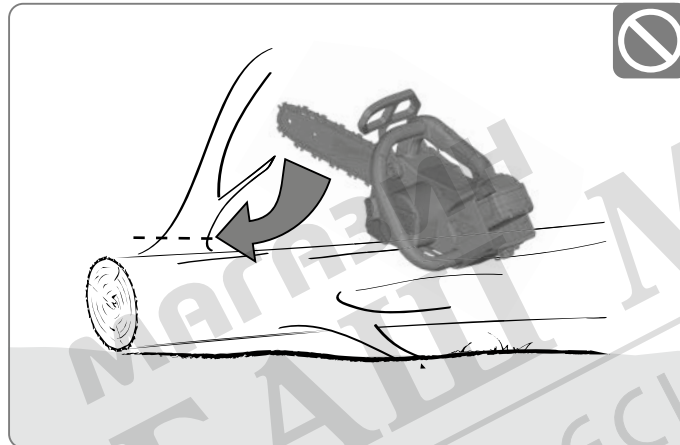
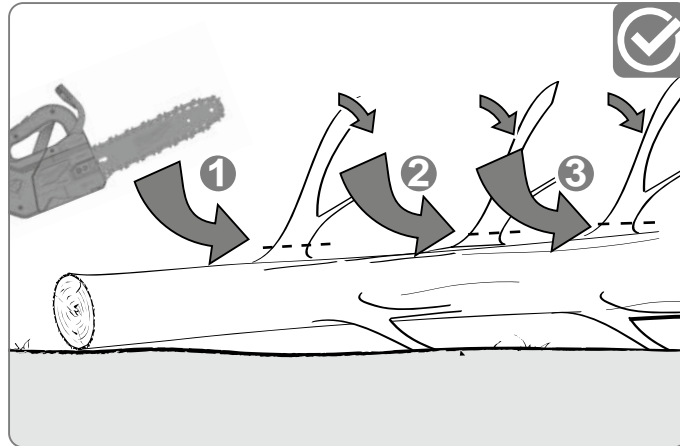
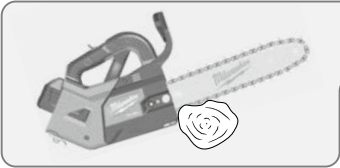

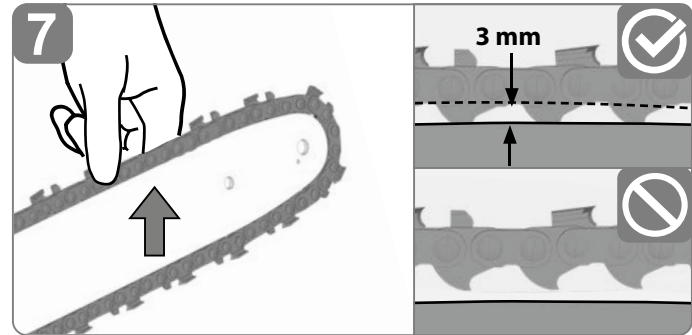
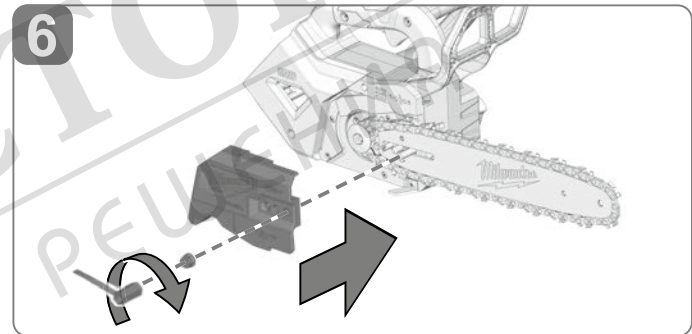
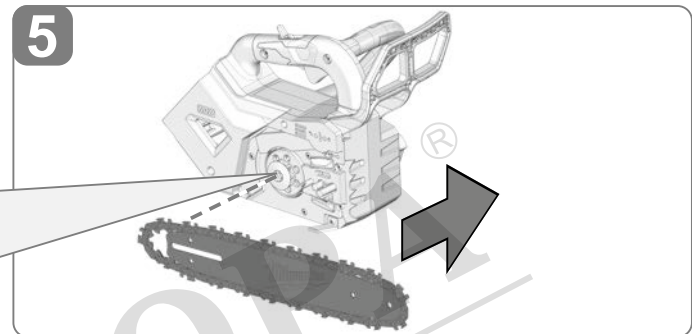
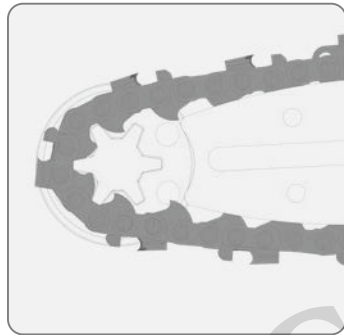
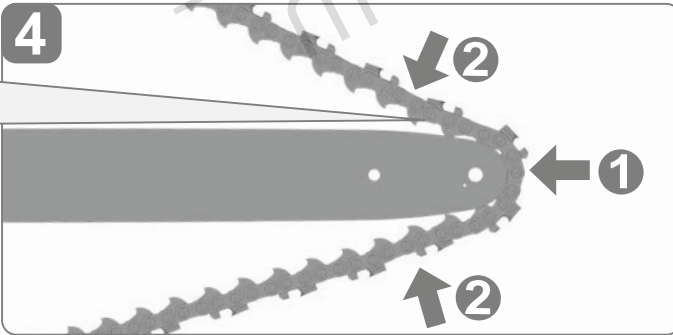
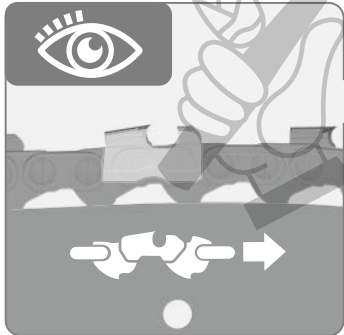
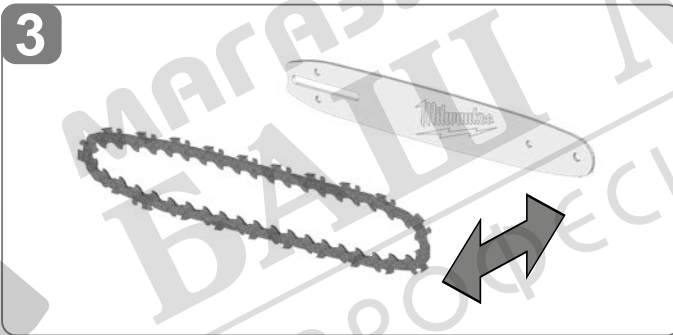
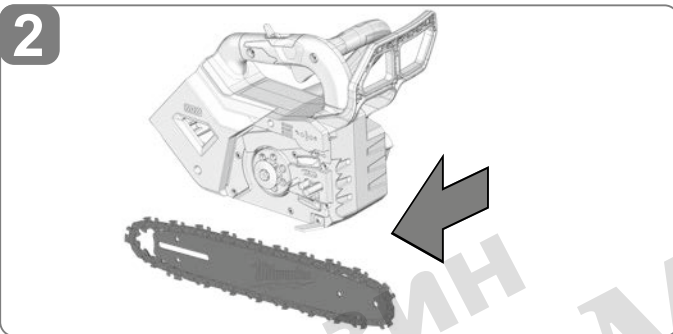
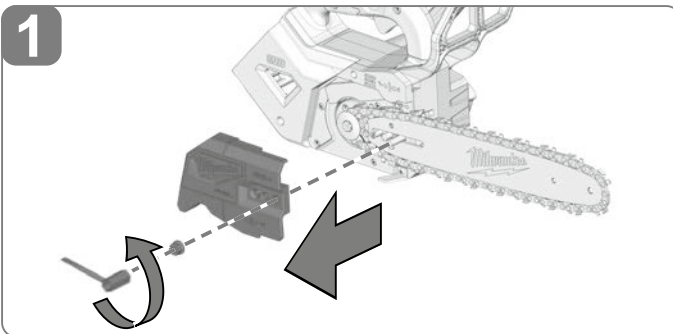
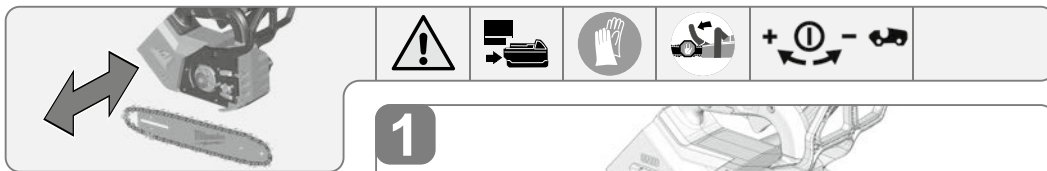

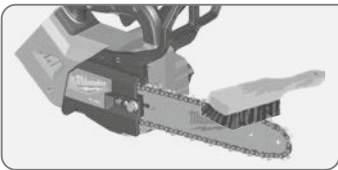

1

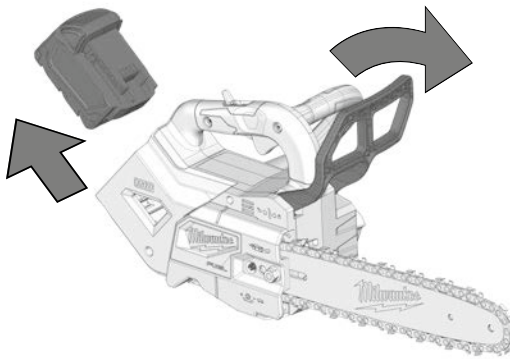

2

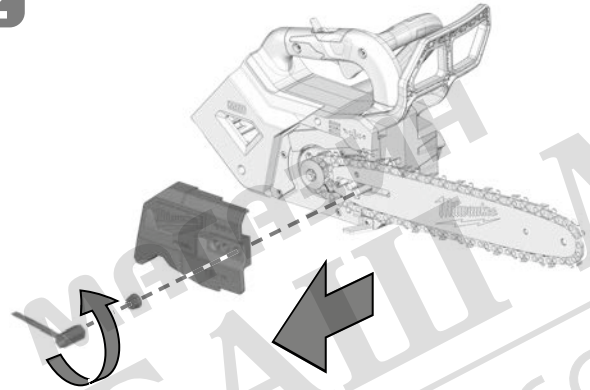

3

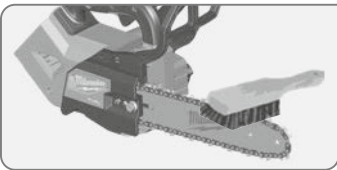
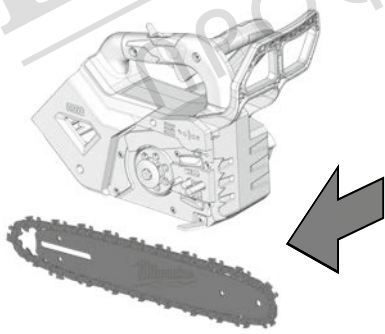

4

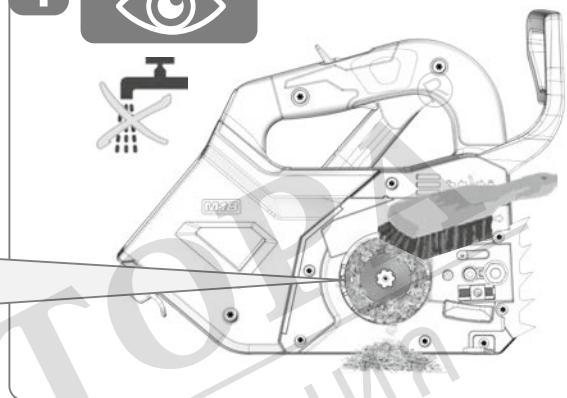
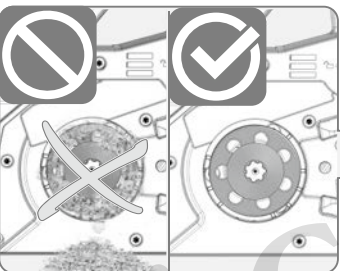

5

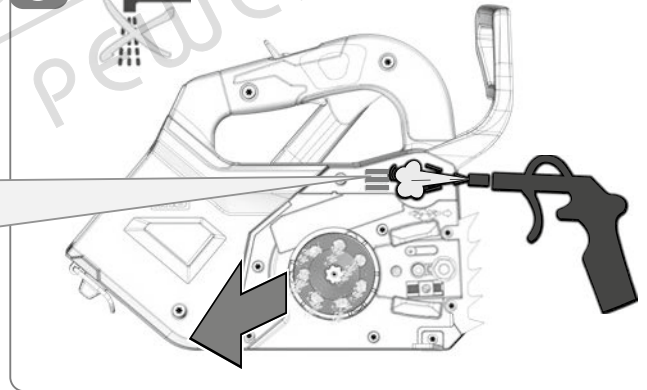
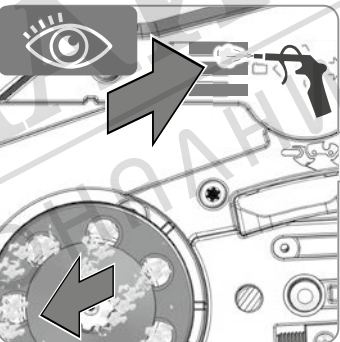

6

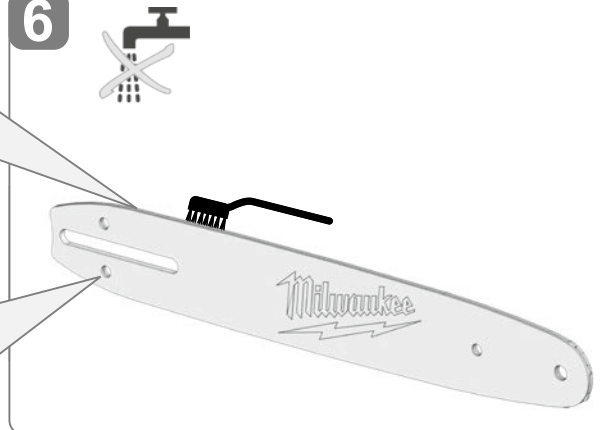
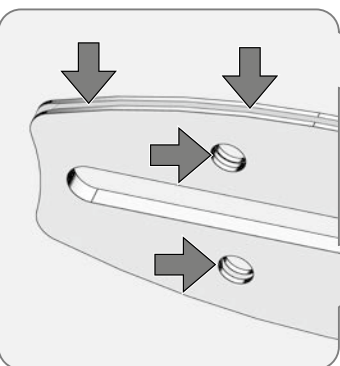

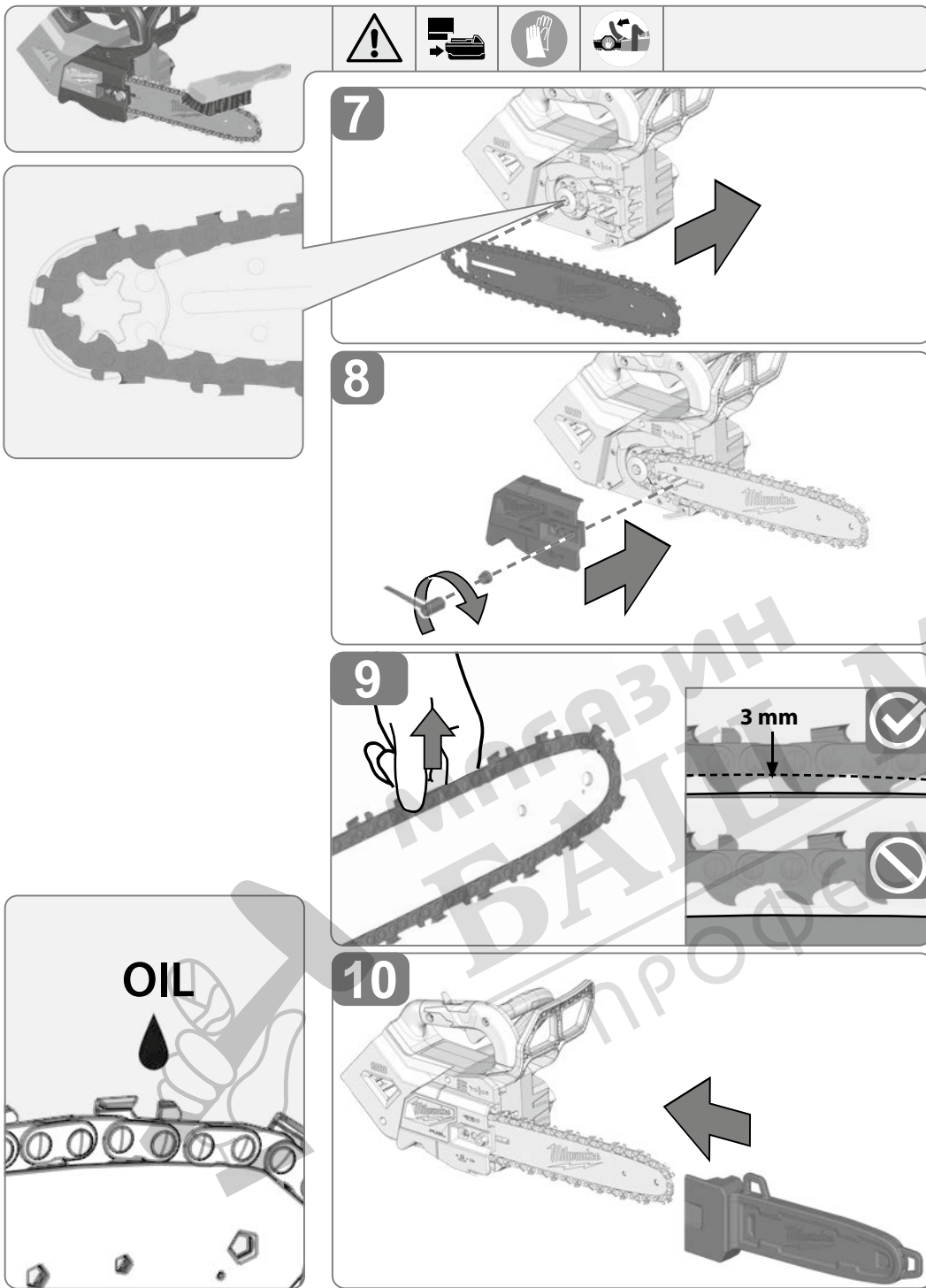



1

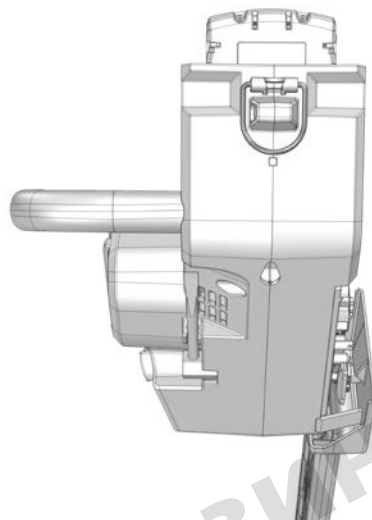

2

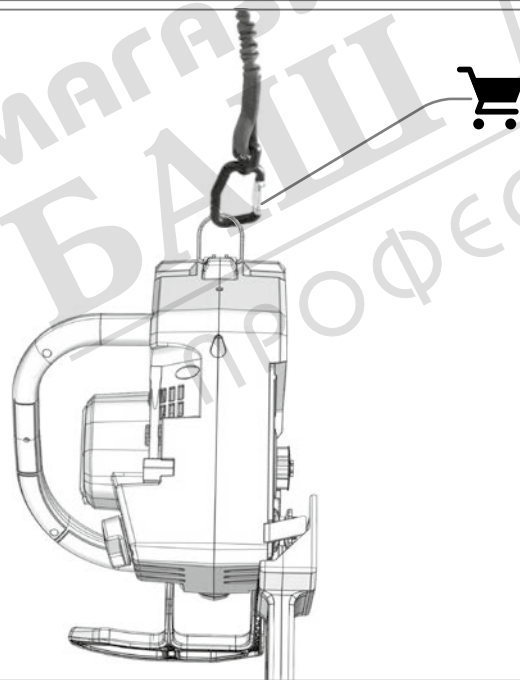

#### TECHNICAL DATA

	M18 FTHCHS30	M18 FTHCHS35
Type	Chain saw	Chain saw
Production code	4914 40 01 XXXXXX MJJJJ	4914 52 01 XXXXXX MJJJJ
Battery voltage	18 V $\approx$	18 V $\approx$
No-load chain speed	15 m/s	15 m/s
Bar length max.	12" / 305 mm	14" / 356 mm
Usable cutting length	11,5" / 292 mm	13,5" / 343 mm
Chain oil tank capacity	200 ml	200 ml
Weight according EPTA-Procedure 01/2014 (Li-Ion 2.0 Ah ... 12.0 Ah)	3,6 ... 4,7 kg	3,6 ... 4,7 kg
Recommended Ambient Operating Temperature	-18 ... +50 °C	
Recommended battery types	M18B...; M18HB...	
Recommended charger	M12-18...; M1418C6	

**Noise information:** Measured values determined according to EN 62841.

Typically, the A-weighted noise levels of the tool are:

Sound pressure level / Uncertainty K	76,5 dB (A) / 3 dB (A)	76,5 dB (A) / 3 dB (A)
Sound power level / Uncertainty K	96,5 dB (A) / 3 dB (A)	96,5 dB (A) / 3 dB (A)

#### **Wear ear protectors!**

**Vibration information:** Vibration total values (triaxial vector sum) determined according to EN 62841

Vibration emission value $a_{hv}$ / Uncertainty K	2,56 m/s <sup>2</sup> / 1,5 m/s <sup>2</sup>	2,56 m/s <sup>2</sup> / 1,5 m/s <sup>2</sup>
---	--	--

#### **⚠ WARNING!**

The vibration and noise emission level given in this information sheet has been measured in accordance with a standardized test given in EN 62841 and may be used to compare one tool with another. It may be used for a preliminary assessment of exposure.

The declared vibration and noise emission level represents the main applications of the tool. However if the tool is used for different applications, with different accessories or poorly maintained, the vibration and noise emission may differ. This may significantly increase the exposure level over the total working period.

An estimation of the level of exposure to vibration and noise should also take into account the times when the tool is switched off or when it is running but not actually doing the job. This may significantly reduce the exposure level over the total working period.

Identify additional safety measures to protect the operator from the effects of vibration and/or noise such as: maintain the tool and the accessories, keep the hands warm, organization of work patterns.

**⚠ WARNING! Read all safety warnings, instructions, illustrations and specifications provided with this power tool.** Failure to follow all instructions listed below may result in electric shock, fire and/or serious injury.

Save all warnings and instructions for future reference.

#### GENERAL CHAIN SAW SAFETY WARNINGS

- Keep all parts of the body away from the saw chain when the chain saw is operating. Before you start the chain saw, make sure the saw chain is not contacting anything. A moment of inattention while operating chain saws may cause entanglement of your clothing or body with the saw chain.
- Always hold the chain saw with your right hand on the rear handle and your left hand on the front handle. Holding the chain saw with a reversed hand configuration increases the risk of personal injury and should never be done.
- Hold the chain saw by insulated gripping surfaces only, because the saw chain may contact hidden wiring or its own cord. Saw chains contacting a "live" wire may make exposed metal parts of the chain saw "live" and could give the operator an electric shock.
- Wear eye protection. Further protective equipment for hearing, head, hands, legs and feet is recommended. Adequate protective equipment will reduce personal injury from flying debris or accidental contact with the saw chain.
- Do not operate a chain saw in a tree, on a ladder, from a rooftop, or any unstable support. Operation of a chain saw in this manner could result in serious personal injury.
- Always keep proper footing and operate the chain saw only when standing on fixed, secure and level surface. Slippery or unstable surfaces may cause a loss of balance or control of the chain saw.
- When cutting a limb that is under tension, be alert for spring back. When the tension in the wood fibres is released the spring loaded limb may strike the operator and/or throw the chain saw out of control.

**h) Use extreme caution when cutting brush and saplings.** The slender material may catch the saw chain and be whipped toward you or pull you off balance.

**i) Carry the chain saw by the front handle with the chain saw switched off and away from your body.** When transporting or storing the chain saw, always fit the guide bar cover. Proper handling of the chain saw will reduce the likelihood of accidental contact with the moving saw chain.

**j) Follow instructions for lubricating, chain tensioning and changing the bar and chain.** Improperly tensioned or lubricated chain may either break or increase the chance for kickback.

**k) Cut wood only. Do not use chain saw for purposes not intended.** For example: do not use chain saw for cutting metal, plastic, masonry or non-wood building materials. Use of the chain saw for operations different than intended could result in a hazardous situation.

**l) This chain saw is not intended for tree felling.** Use of the chain saw for operations different than intended could result in serious injury to the operator or bystanders.

**m) Keep handles dry, clean, and free from oil and grease.** Greasy, oily handles are slippery causing loss of control.

#### Causes and operator prevention of kickback:

Kickback may occur when the nose or tip of the guide bar touches an object, or when the wood closes in and pinches the saw chain in the cut.

Tip contact in some cases may cause a sudden reverse reaction, kicking the guide bar up and back towards the operator.

Pinching the saw chain along the top of the guide bar may push the guide bar rapidly back towards the operator.

Either of these reactions may cause you to lose control of the saw which could result in serious personal injury. Do not rely exclusively upon the safety devices built into your saw. As a chain saw user, you should take several steps to keep your cutting jobs free from accident or injury.

	Установите тормоз цепи в позицию BRAKE («тормоз»).
	Остерегайтесь отскока цепной пилы и избегайте контакта с концом шины
	Во время использования соблюдайте расстояние до окружающих людей не менее 50 футов.
	Тормоз цепи РАЗБЛОКИРОВАН / ЗАБЛОКИРОВАН
	Резервуар с маслом для смазывания цепи
	Поворачивайте для регулировки натяжения цепи
	Направление движения цепи
	Принадлежности - В стандартную комплектацию не входит, поставляется в качестве дополнительной принадлежности.
	Не выбрасывайте отработавшие батареи, электрическое и электронное оборудование вместе с неотсортированными бытовыми отходами. Отработавшие батареи, а также электрическое и электронное оборудование должны быть утилизированы отдельно. Отработавшие батареи, аккумуляторы и источники света необходимо предварительно извлечь из оборудования. За дополнительной информацией по утилизации и сбору обратитесь в местные муниципальные органы или в розничный магазин. Нормативные требования в некоторых регионах могут обязывать розничные магазины бесплатно утилизировать отработавшее электрическое и электронное оборудование, а также отработавшие батареи. Повторное использование и переработка отработавших батарей, а также старого электронного и электрического оборудования позволяет снизить потребность в сырьевых ресурсах. Отработавшие батареи содержат среди прочего литий, а электронное и электрическое оборудование — ценные перерабатываемые материалы. Однако при ненадлежащей утилизации данные компоненты могут нанести вред окружающей среде и здоровью человека. Удалите конфиденциальную информацию с оборудования при ее наличии.
	Гарантированный уровень звуковой мощности 104 dB(A)
	Скорость цепи без нагрузки
	Напряжение
	Постоянный ток
	Европейский знак соответствия

	Британский знак соответствия
	Украинский знак соответствия
	Евразийский знак соответствия

ТЕХНИЧЕСКИ ДАННИ	M18 FTHCHS30	M18 FTHCHS35
Тип	Верижен трион	Верижен трион
Производствен номер	4914 40 01 XXXXXX MJJJJ	4914 52 01 XXXXXX MJJJJ
Напряжение на аккумулятора	18 V ==	18 V ==
Ненатоварена скорост на веригата	15 m/s	15 m/s
Дължина на шината макс.	12" / 305 mm	14" / 356 mm
Полезна дължина на рязане	11,5" / 292 mm	13,5" / 343 mm
Вместимост на масления резервоар	200 ml	200 ml
Тегло съгласно процедурата EPTA 01/2014 (Li-Ion 2.0 Ah ... 12.0 Ah)	3,6 ... 4,7 kg	3,6 ... 4,7 kg
Препоръчителна температура на околната среда при експлоатация	-18 ... +50 °C	
Препоръчителни акумулаторни батерии	M18B...; M18HB...	
Препоръчителни зарядни устройства	M12-18...; M1418C6	

**Информация за шума:** Измерените стойности са получени съобразно EN 62841. Оцененото с А ниво на шума на уреда е съответно:

Равнище на звуковото налягане / Несигурност К	76,5 dB (A) / 3 dB (A)	76,5 dB (A) / 3 dB (A)
Равнище на мощността на звука / Несигурност К	96,5 dB (A) / 3 dB (A)	96,5 dB (A) / 3 dB (A)

**Да се носи предпазно средство за слуха!**

**Информация за вибрациите:** Общите стойности на вибрациите (векторна сума на три посоки) са определени в съответствие с EN 62841.

Стойност на емисии на вибрациите a <sub>v</sub> / Несигурност К	2,56 m/s <sup>2</sup> / 1,5 m/s <sup>2</sup>	2,56 m/s <sup>2</sup> / 1,5 m/s <sup>2</sup>
---	--	--

**ВНИМАНИЕ!**

Посочените в настоящия информационен лист нива на вибрации и шумови емисии са измерени в съответствие със стандартизирано изпитване, предоставено в EN 62841, и могат да се използват за сравняване на един инструмент с друг. Те може също така да се използват и за предварителна оценка на излагането на вредни въздействия.

Декларираните нива на вибрации и шумови емисии се отнасят за основните приложения на инструмента. Ако обаче инструментът се използва за други приложения, с други приспособления или не се поддържа добре, нивата на вибрации и шумови емисии могат да са различни. Това може значително да повиши нивото на излагане на вредни въздействия за общата продължителност на работата.

При оценка на нивото на излагане на въздействието на вибрации и шум следва също така да се вземе предвид времето, през което инструментът е изключен или през което е включен, но не се използва. Това може значително да понижи нивото на излагане на вредни въздействия за общата продължителност на работата.

Определете допълнителни мерки за безопасност за защита на оператора от въздействието на вибрациите и/или шума, като например поддръжка на инструмента и приспособленията, поддържането на топлината на ръцете и организацията на работата.

**ВНИМАНИЕ! Прочетете всички указания за безопасност, инструкции, изображенията и техническите данни, които получавате с уреда.** Ако не спазвате следните указания, това може да доведе до токов удар, пожар и/или тежки наранявания.  
**Запазете всички указания и инструкции за безопасност за бъдещето.**

**ОБЩИ ИНСТРУКЦИИ ЗА БЕЗОПАСНОСТ ПРИ РАБОТА С ВЕРИЖНИЯ ТРИОН**

- Дръжте всички части на тялото си далече веригата на верижния трион, докато той работи. Преди да стартирате верижния трион, се уверете, че той не е в досег с нищо. Миг невнимание при работа с верижния трион може да доведе до заплитане на дрехите или част от тялото във веригата на триона.
- Винаги хващайте верижния трион с дясната си ръка за задната ръкохватка и с лявата си ръка за предната ръкохватка. Хващането на верижния трион наобратно увеличава риска от нараняване и затова следва да се избягва.
- Дръжте верижния трион само за изолирани захващащи повърхности, защото веригата на триона може да влезе в контакт със скрито окабеляване или собствения си кабел. При влизане в досег с проводник под напрежение по неизоллираните части на триона може да протече ток, който да причини електрически удар на оператора.
- Носете защитни очила. Препоръчително е носенето и на допълнителни защитни средства за ушите, главата, ръцете, краката и стъпалата. Подходящите средства за безопасност ще намалят риска от нараняване от хвърчащи отломки или при случаен досег с веригата на триона.
- Не използвайте верижния трион на дърво, на стълба, на

покрив или на нестабилна опора. Използването на верижния трион при такива условия може да доведе до сериозни наранявания.

**ф) Винаги стъпвайте здраво и работете с триона само когато сте застанали върху неподвижна, здрава и равна повърхност.** Хлъзгавите и нестабилни повърхности могат да доведат до загуба на равновесие или на контрол над верижния трион.

**г) Когато режете клон под напрежение, внимавайте при отскачането му, когато го прережете.** Когато напрежението на клона се освободи, клонът под напрежение може да Ви удари и/или да Ви накара да загубите контрол над верижния трион.

**h) Бъдете изключително внимателни, когато режете храсти и фиданки.** Верижният трион може да се оплете в клоната и да отскочи към Вас или да Ви извади от равновесие.

**i) Носете верижния трион, след като сте го изключили и като го държите за предната ръкохватка, далече от тялото си.** Когато транспортирате или съхранявате верижния трион, винаги поставяйте защитния кожух на водещата шина. Правилното боравене с верижния трион ще намали вероятността от случаен досег с движещата се верига на триона.

**j) Следвайте инструкциите за смазване, натягане на веригата и подмяна на шината и веригата.** Недобре обтегнатата или смазана верига може да се скъса или да увеличи вероятността от откат.

**к) Речете единствено дърва.** Не използвайте верижния трион за непредвидени цели. Например: не използвайте верижния трион за рязане на метал, пластмаса, зидария или други строителни материали, различни от дърво. Използването на верижния трион за различни от указаните дейности може да доведе до опасност.

!) Този верижен трион не е предназначен за изсичане на дървета. Използването на верижния трион за операции, различни от предвидените, може да доведе до сериозно нараняване на оператора или странични лица.

п) Пазете дръжките сухи, чисти и незацапани с масло или грес. Омазените дръжки са хлъзгави и могат да доведат до загуба на контрол.

#### Причини за откат и начини за предотвратяването му:

Откат може да се получи, когато главата на водещата шина се допре до дървото или когато то се затвори и приклепти веригата в прореза.

При допир на върха на веригата може да възникне внезапна обратна реакция, при която водещата шина да отскочи нагоре и назад към оператора.

Приклепването на веригата към главата на водещата шина може да причини рязко изтласкване на шината назад към оператора.

Всяка от тези реакции може да Ви накара да изгубите контрол над триона, което да доведе до сериозни наранявания. Не разчитайте единствено на устройствата за безопасност, вградени в триона. Като ползвател на верижен трион трябва да предприемете някои стъпки за свеждане до минимум на вероятността за инцидент или нараняване по време на рязане.

Откатът е следствие от неправилното използване и/или неправилни процедури или условия на работа с уреда и може да бъде избегнат при съблюдаване на следните предпазни мерки:

а) Дръжте здраво инструмента, като сключвате палците и пръстите и на двете си ръце около дръжките на триона и позиционирате тялото и ръцете си така, че да можете да противостоите на отката. Операторът може да контролира силите на откат, ако е взел подходящи предпазни мерки. Не пускайте верижния трион.

б) Не се пресягайте твърде много и не режете над височината на раменете си. Това помага за предотвратяване на нежелан досег с главата на шината и улеснява управлението на триона в непредвидени ситуации.

в) Използвайте единствено посочените от производителя резервни шини и вериги. Различни от тях водещи шини или вериги могат да причинят скъсване на веригата и/или откат.

г) Следвайте указанията на производителя за заточване и поддръжка на веригата на триона. Намалването на дълбочината на ограничителите на подаването („чистачите“) може да причини по-голям откат.

Следвайте всички инструкции, когато почиствате заседнал материал, когато съхранявате или обслужвате верижния трион. Проверявайте дали уредът е изключен и батерията му е извадена. Неочакването включване на верижния трион, докато почиствате заседнал материал или докато го обслужвате, може да доведе до сериозни наранявания.

#### ДОПЪЛНИТЕЛНИ УКАЗАНИЯ ЗА РАБОТА И БЕЗОПАСНОСТ

Тази бензинова резачка може да бъде използвана само от обучени оператори на горски услуги. Използването без подходящо обучение може да доведе до сериозни наранявания.

Когато ползвате уреда за пръв път, е препоръчително да режете тропиците, като ги поставяте върху магаре за рязане на дърва или върху опора.

#### Връзване

Само за връзване с динамично въже за катерене или поглъщащи енергия въжета. Не окачвайте инструмента от капака на направляващата прът.

Проверете дали всички предпазители, дръжки и зъбчатата опора са поставени правилно и са в добро състояние.

Работещите с верижния трион лица трябва да бъдат в добро здраве. Верижният трион е тежък, затова операторът трябва да има здраво телосложение.

Операторът трябва да е нащрек, да има добро зрение, подвижност, равновесие и да бъде съръчен. При каквито и да било съмнения, не работете с верижния трион.

Не започвайте да използвате верижния трион, преди да сте

разчистили работната площ, преди да се подсигурили здрава повърхност за стъпване, както и преди да имате план за бързо отдалечаване от падащото дърво. Пазете се от извърляните от триона смазка и дървени стърготини. Ако е необходимо, носете маска или респиратор.

Не режете лози и/или ниска растителност.

По време на работа винаги дръжте верижния трион с двете си ръце. Сключвайте здраво палците и пръстите си около дръжките на триона. Дясната Ви ръка трябва да държи задната ръкохватка, а лявата — предната.

Преди да стартирате верижния трион, се уверете, че той не е в досег с нищо.

Не правете никакви изменения по верижния трион и не го използвайте за съхраняване на приспособления или уреди, които не са разрешени от производителя.

Близко до оператора трябва да има комплект за първа помощ, съдържащ превръзки за големи рани и средство за привличане на вниманието (напр. свирка). В близост трябва да се намира и по-голям и по-добре оборудван комплект.

Неправилно натегнатата верига може да излезе от направляващата шина и да причини тежко нараняване или смърт. Дължината на веригата зависи от температурата. Редовно проверявайте натягането на веригата.

Запознайте с Вашия нов верижен трион, докато направите няколко обикновени прореза в безопасно закрепено дърво. Правете това винаги, когато не сте използвали верижния трион продължително време. За да намалите риска от нараняване при досег с движещите се части, винаги изключвайте мотора, поставяйте спирачката на веригата, изваждайте батерията и се уверявайте, че всички движещи се части са спрели, преди да:

- почиствате уреда или отстранявате задръстване,
- оставяте машината без надзор,
- поставяте или сваляте приспособления,
- проверявате машината или извършвате дейности по нейната поддръжка.

Размерът на работната зона зависи от работата, която ще се върши, както и от размера на дървото или материала, който ще се реже. Отсичането на дърво например изисква по-голяма работна зона от рязането на друг материал, например срезове за разтрупване и др. Операторът трябва да е наясно с всичко, което се случва в работната зона и да може да го контролира.

Не режете, като заставате опосредно на водещата шина и на веригата. По този начин, ако се получите откат, ще можете да избегнете досега на веригата с Вашата глава или тяло.

Не движете триона напред — назад, оставете веригата сама да свърши работата. Дръжте веригата наточена и не се опитвайте да я натискате, за да влезе през прореза.

Не натискайте триона в края на прореза. Бъдете в готовност да поемете тежестта на триона, когато пререже дървото и се освободи. Неспазването на тези правила може да доведе до сериозно нараняване.

Не изключвайте триона по средата на рязането.

Дръжте го включен, докато не го извадите от прореза. Не запъвайте пусковия бутон при работа на ръчен контрол.

Преди започване на каквито и да е работи по машината извадете акумулатора.

**ВНИМАНИЕ!** За да избегнете опасността от пожар, предизвикана от късо съединение, както и нараняванията и повредите на продукта, не потапяйте инструмента, сменяемата акумулаторна батерия или зарядното устройство в течности и се погрижете в уредите и акумулаторните батерии да не попадат течности. Течностите, предизвикващи корозия или провеждащи електричество, като солена вода, определени химикали, изобелващи вещества или продукти, съдържащи изобелващи вещества, могат да предизвикат късо съединение.

Акумулатори от системата M18 да се зареждат само със зарядни устройства от системата M18 laden. Да не се зареждат акумулатори от други системи.

Не отваряйте акумулатори и зарядни устройства и ги съхранявайте само в сухи помещения. Пазете ги от влага.

#### Оттласкване и придръпване

Реактивната сила е винаги обратна по посока на посоката на движение на веригата. Затова операторът трябва да бъде в готовност да управлява стремежа на машината да се придръпна напред, когато режете с долния край на шината, и да се изтласка назад (към оператора), когато режете с горния край.

#### Заклепване на веригата в прореза

Изключете верижния трион и го обезопасете. Не се опитвайте със сила да извадите веригата и шината от прореза, тъй като има вероятност веригата да се скъса, да се изметне назад и да Ви удари. Тази ситуация обикновено възниква, когато дървото не е закрепено правилно, а това кара прореза да се затвори под натиска и да прищипне веригата. Ако след регулиране на опора веригата и шината не се освободят, използвайте дървени клинове или лост, за да разтворите прореза и да освободите триона. Никога не се опитвайте да включвате верижния трион, когато водещата шина се намира вътре в прорез или разрез.

#### Приплъзване/отскачане

Ако трионът не успее да се вреже, водещата шина може да започне да подкача или да се приплъзва по повърхността на тропата или клона, което е опасно и може да доведе до загуба на контрол над верижния трион. За да предотвратите или намалите приплъзването или отскачането, винаги дръжте триона с две ръце, за да сте сигурни, че той ще успее да направи прорез, в който да се вреже. Никога не режете малки, огъващи се клони или храсти с верижния трион. Техният размер и гъвкавост може лесно да накара триона да отскочи към Вас или да се заклепи с достатъчна сила, че да се получи откат. Най-подходящите за такава задача инструменти са ръчният трион, овощарските ножици и други ръчни инструменти.

#### Лична защитна екипировка

Носете каска през цялото време на работа с машината. Каска, която има визор с мрежа, може да спомогне за намаляване на риска от нараняване на лицето и главата, ако се получи откат. Да се носи предпазно средство за слуха!

Качествената лична защитна екипировка, когато се използва по професионален начин, ще намали риска от нараняване на оператора. Когато работите с машината, трябва да използвате следните:

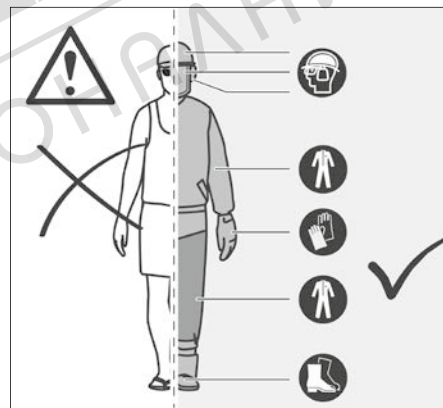

#### Защитна каска

Трябва да отговаря на стандарта EN 397 и да има CE маркировка.

#### Средство за защита на слуха

Трябва да отговаря на стандарта EN 352-1 и да има CE маркировка.

#### Средство за защита на очите и лицето

Трябва да има CE маркировка и да отговаря на стандартите EN 166 (за защитни очила) или EN 1731 (за визьори с мрежа).

#### Ръкавици

Трябва да отговарят на стандарта EN381-7 и да имат CE маркировка.

#### Средство за защита на краката (кожени панталони)

Трябва да отговаря на стандарта EN 381-5 и да има CE маркировка.

#### Защитни ботуши при работа с верижен трион

Трябва да отговаря на стандарта EN ISO 20345:2004 и да има CE маркировка под формата на щит с верижен трион, с който се обозначава съответствие със стандарта EN 381-3. (Нерегулярните потребители могат да използват защитни ботуши със стоманено бомбе и защитни гети, които отговарят на стандарта EN 381-9, ако повърхността е равна и съществува малък риск от препъване или залпитане на краката в шубраците.)

#### Яке за работа с верижен трион за защита на горната част на тялото

Трябва да отговаря на стандарта EN 381-11 и да има CE маркировка.

#### ЗАПОЗНАЙТЕ СЕ С ВАШИЯ ВЕРИЖЕН ТРИОН

1	Освобождаващ механизъм на спусъка	10	Режеща верига
2	Спусък за регулиране на оборотите	11	Водеща шина
3	Задвижка на веригата	12	Защитен кожух на веригата
4	Канал на шината	13	Защитен кожух на водещата шина
5	Задна ръкохватка	14	Гайки за монтаж на шината
6	Акумулаторна батерия	15	Зъбна опора
7	Предна ръкохватка	16	Звездогаечен ключ
8	Спирачка на веригата	17	Ограничител на веригата
9	Капачка на масления резервоар на веригата	18	Винт за натягане на веригата

#### ВНИМАНИЕ!

Последствията от неправилна поддръжка, отстраняване или видоизменение на приспособленията за безопасност като спирачката на веригата, предпазителя за ръцете (заден и преден), зъбната опора и веригата със слаб откат могат да попречат на правилната работа на тези приспособления за безопасност и така да увеличат вероятността от сериозно нараняване.

#### Верига със слаб откат

Веригата със слаб откат спомага за намаляване вероятността от откат. Ограничителите на подаването („чистачите“), които се намират пред всеки от режещите зъби, могат да сведат до минимум отката, като не позволяват на зъбите да се вкопават твърде надълбоко. Използвайте единствено посочените от производителя резервни водещи шини и вериги. При заточване на веригата, тя загубва част от свойството си за намаляване на отката, което налага повишаване на вниманието. С оглед собствената си безопасност подменяйте веригата, когато тя започне да не реже добре.

#### Зъбна опора

Вградената зъбна опора може да се използва като точка на въртене при извършване на прорез. По време на рязане е препоръчително да дръжите корпуса на триона стабилно. При рязане натискайте машината напред, докато металните шифтове проникнат в края на дървесината, ако след това повдигнете задната ръкохватка нагоре или надолу по посоката на прореза, физическото натоварване на триона може да намали.

#### Водеща шина

По принцип водещите шини с глава с малък радиус имат по-нисък потенциал за откат. Трябва да използвате водеща шина и съответстваща ѝ верига с достатъчна за работата дължина. По-дългите шини увеличават риска от загуба на контрол по време на рязане. Редовно проверявайте дали веригата е натегната. Когато режете малки клонове (по-къси от общата дължина на водещата шина), има по-голяма вероятност веригата да отскочи, ако не е добре обтегната.

## Спирачка на веригата

Задачата на спирачката на веригата е бързо да спре въртенето на веригата. Когато лостът на спирачката на веригата/предпазителят на ръката бъде натиснат към шината, веригата трябва да спре незабавно. Спирачката на веригата не елиминира отката. Тя само намалява риска от нараняване, ако при откат шината влезе в досег с тялото на оператора. Спирачката на веригата трябва да бъде проверявана преди всяко ползване, за да се провери дали действа правилно както в позиция „рязане“, така и в позиция „стоп“.

## Ограничител на веригата

Ограничителят на веригата не позволява на веригата да отскочи назад към оператора, ако тя се разхлаби или скъса.

## УКАЗАНИЯ ОТНОСНО ПРАВИЛНИТЕ НАЧИНИ ЗА СЕЧЕНЕ, ОЧИСТЯВАНЕ НА КЛОНИТЕ И НАПРЕЧНО РАЗРЪЗВАНЕ

### Разбиране на силите, действащи вътре в дървото

Когато разбирате насоченото налягане и напрежението вътре в дървото, можете да намалите „прищипванията“ или поне да предвидите кога по време на рязане могат да възникнат. Напрежението вътре в дървото означава, че влакната се обтягат и ако режете в тази област, прорезът или разрезът ще прояви склонност към разтваряне, когато трионът мине през него. Ако гредата е поставена на магаре и краят ѝ виси без опора, на повърхността се създава напрежение от тежестта на висящата част, която обтяга влакната. По същия начин, долната страна на гредата ще бъде подложена на натиск и влакната ще се свиват. Ако бъде направен разрез в тази област, прорезът ще прояви склонност към затваряне. Това ще доведе до прищипване на режещата част.

### Кастрене на дървета

#### Опасни условия

При кастрене (орязване на части от живо дърво) на дърво е важно да съблюдавате следните предупреждения и инструкции, за да избегнете евентуални сериозни наранявания.

**ВНИМАНИЕ!** Не кастрете дървета при силен вятър или обилни превалвания. Изчакайте опасните метеорологични условия да преминат. Проверете внимателно за счупени или изсъхнали клони, които биха могли да паднат при рязане и не режете в близост до сгради или електропроводници, ако не знаете в каква посока ще падне дървото. Не режете през нощта или при лоши метеорологични условия, като дъжд, сняг или буреносни ветрове, които могат да намалят видимостта и контрола върху верижния трион. Ако дървото, което кастрите, се допире в провод за комунални услуги, трябва да прекратите употребата на верижния трион и незабавно да се свържете с комуналното дружество. Неспазването на тези инструкции може да доведе до смърт или тежки телесни повреди.

Тези основни техники за кастрене не могат да заместят професионалната преценка въз основа на опит. В зависимост от обстоятелствата може да се наложи да използвате различен вид клиновиден засек или друга техника. Винаги се позовавайте на професионалния си опит, когато преценявате как да изпълните задача за рязане по безопасен начин.

- Не режете дървета със сериозен наклон или големи дървета с изгнили клони, падаща кора или кухи дънери. Възложете премахването на тези дървета с помощта на тежко оборудване, след което ги нарежете.
- Не режете дървета в близост до електропроводници или сгради.
- Проверете дървото за повредени или изсъхнали клони, които биха могли да паднат и да Ви ударят по време на сечта.
- От време на време погледайте към върха на дървото докато вадите триона, за да се уверите, че дървото ще падне в желаната посока.
- Ако дървото започне да пада в грешната посока или пък трионът бъде прихванат или се заклещи по време на падането, оставете триона и се спасете!
- Кастрене на дърво - При извършване на дейности по подрязване и кастрене от две и повече лица едновременно, кастренето трябва да се извършва на отстояние от

подрязването от поне два пъти височината на кастреното дърво. Дърветата не трябва да се кастрят по начин, който би представлявал заплаха за хора, би засягнал провод за комунални услуги или би предизвикал каквито и да било материални щети. Ако дървото все пак се допире в провод за комунални услуги, трябва незабавно да се свържете с комуналното дружество.

- Преди да започнете сечта, вземете под внимание силата и посоката на вятъра, наклона и баланса на дървото и разположението на големите клони. Тези фактори оказват влияние върху посоката, в която ще падне дървото. Не се опитвайте да сечете дървото по протежение, различно от естествената му посока на падане.
- Отстранете замърсяванията, камъчетата, отделената кора, пироните, скобите и кабелите от дървото на местата, на които ще правите разрези за отсичането му.
- Клиновиден засек (засек в дърво, който насочва падането на дървото). Направете засек на 1/3 от диаметъра на дървото, перпендикулярно на посоката на падане. Направете рязовите на засеците по такъв начин, че да се пресичат под прав ъгъл спрямо линията на падане. Засекът трябва да се почиства така, че да остане права линия. За да предпазите триона от тежестта на дървото, винаги първо правете долния ряз на засека преди горния.

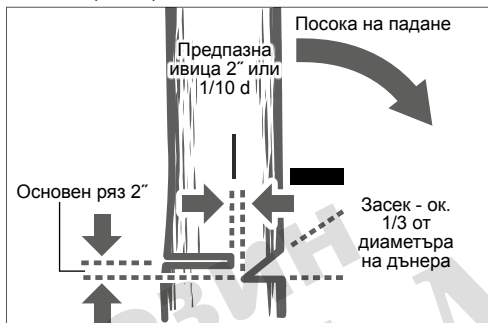

**ВНИМАНИЕ!** Никога не прерязвайте засека докрай при основен ряз. Предпазната ивица контролира падането на дървото - това е частта от дървото между засека и основния ряз. Никога не заставяйте точно зад дънера на падащо дърво. Има опасност дънерът да се разцепи и да се върне към оператора.

- Основен ряз (окончателният срез при операцията по кастрене, който се прави от противоположната страна на дървото от клиновидния засек). Основният ряз винаги се прави водоравен и на най-малко 5 см над хоризонталния ряз на засека.
- Никога не прерязвайте предпазната ивица. Винаги оставайте част от дървото между засека и основния ряз (ок. 2" или 1/10 от диаметъра на дървото). Това се нарича "предпазна ивица". То контролира падането на дървото и предотвратява приплъзването или извъртането или отскачането на дървото от пъна.
- При дърветата с голям диаметър, преустановете изрязването на основен ряз, преди той да е станал твърде дълбок и това

да предизвика дървото или да падне или да се сгромоляса обратно върху дънера. След това вкарайте меки дървени или пластмасови клинове в прореза по такъв начин, че да не докосват веригата. Клиновете могат да се вбиват малко по малко, за да помогнат за преобръщане на дървото.

- Когато дървото започне да пада, спрете верижния трион и незабавно го оставете. Внимавайте за намиращите се над главата Ви клони и клонки, които биха могли да паднат, и си гледайте в краката.

## Подрязване

**ВНИМАНИЕ!** Не прекалявайте и не режете над височината на раменете. Неспазването на това може да доведе до сериозни наранявания. Ако не можете да следвате тези инструкции, използвайте друг инструмент, като нож за стебла. Заредете второ изрязване

Първо изрязване

1/3 диаметър

Довършително изрязване

Подрязването е изрязване на клони от живо дърво.

- Работете бавно, като държите двете си ръце на верижния трион със здрав хват. Винаги се уверявайте, че опората Ви е стабилна и тежестта Ви е разпределена равномерно върху двата крака.
- Не режете от стълба – това е изключително опасно. Оставете тази операция за професионалисти.
- Не режете над височината на рамото, тъй като трионът, държан по-високо, е трудно да се контролира срещу откат.
- Никога не заставяйте под клон, който режете, и внимавайте за падащи клони.
- При подрязване на дървета е важно да не правите окончателни разрези до основния клон или ствола, докато не сте отрязали края, за да намалите теглото. Това предотвратява отстраняването на кората от дънера.
- Подрежете клон до 1/3 за първото си изрязване.
- При второто рязане клонът трябва да се превие, за да падне.
- Сега направете довършителния разрез плавно и плътно до основната част, така че кората да израсне и да запечата раната.

## Пружинни клони

**ВНИМАНИЕ!** Стволовете и клоните под напрежение са опасни, защото могат да ударят оператора и да го накарат да изгуби контрол над верижния трион. Това може да доведе до тежки или смъртоносни наранявания на оператора. Рязането им трябва да се извършва от опитни професионалисти.

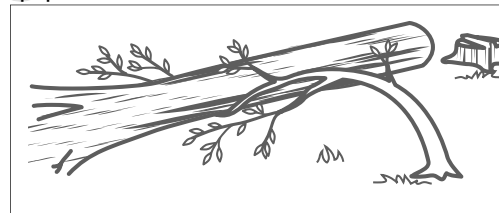

## Рязане на напорна дървесина

Напорна дървесина е ствол, клон, вкоренен пън или издънка, който/която се огъва под напрежение от друга дървесина и отскача при отрязване или отстраняване на другата дървесина. При отсечено дърво е твърде вероятно вкорененият пън да се върне в изправено положение, ако при разтрупването стволът се отрязва от него. Внимавайте за напорна дървесина, тъй като това е много опасно.

## ИЗПОЛЗВАНЕ ПО ПРЕДНАЗНАЧЕНИЕ

Безжичният верижен трион е предназначен единствено за ползване на открито.

С оглед на безопасността верижният трион трябва да бъде управляван по адекватен начин с две ръце през цялото време.

Той е предназначен само за рязане на дърва. Той трябва да се използва само от възрастни, които са получили подходящо обучение относно опасностите и превантивните мерки/действия, които трябва да се предприемат при използване на верижния трион.

Верижният трион е предназначен за рязането на клони, стволове, дънери и греди с диаметър, който се определя от дължината на водещата шина. Верижният трион е предназначен за рязане единствено на дърво. Той следва да се използва единствено от пълнолетни лица, които са преминали подходящо обучение относно опасностите и предпазните мерки/действия, които следва да се предприемат по време на използването му.

Не използвайте верижния трион по начин, който не е посочен в специфичните условия за ползване. Верижният трион не бива да се използва от деца и от лица, които не носят подходящи лични предпазни средства и облекло.

**ВНИМАНИЕ!** При използването на тази машина следва да се спазват правилата за безопасност. За Вашата собствена безопасност и тази на външни лица прочетете настоящите указания, преди да използвате верижния трион. Трябва да посетите професионално организиран курс по безопасност за употребата, превантивните мерки, оказването на първа помощ и поддръжката на верижния трион. Моля, съхранявайте указанията за бъдещи справки.

**ВНИМАНИЕ!** Верижният трион представлява един потенциално опасен инструмент. Инцидентите, свързани с използването на верижни триони, често завършват със загуба на крайни/крайници или със смърт. Опасността не произтича единствено от верижния трион. Падащите клони и дървета, както и търкалящите се стволове, също могат да причинят смърт. От изсъхналите или гниещи дървета произтича допълнителна опасност. Трябва внимателно да прецените дали притежавате необходимост за успешно изпълняване на задачите умения. Ако имате съмнения, оставете я на професионален арборист.

Верижният трион може да се ползва само от обучени дървосекачи. Употребата ѝ без подходящо обучение може да доведе до сериозни наранявания.

Сглобяване и свързване със запазеност

## ОСТАТЪЧНИ РИСКОВЕ

Дори и при правилна употреба на продукта не всички остатъчни рискове могат да бъдат напълно избегнати. Следните рискове могат да възникнат при употребата, поради което работещият с уреда трябва да спазва следното:

- Увреждане на слуха поради излагане на шум. Носете средство за защита на слуха (антифони) и ограничавайте излагането на шум.
- Наранявания, причинени от досег с откритите режещи зъби на веригата.
- Наранявания, причинени от хвърчащи парчета от дървото, което режете (трески, отломки).
- Наранявания, причинени от прах и дребни частици.
- Кожни наранявания, причинени от досег със смазката.
- Изхвърлени от режещата верига частици (опасност от порязване/забиване).
- Непредвидени, резки движения или откат на водещата шина (опасност от порязване).

## НАМАЛЯВАНЕ НА РИСКА

- Съществуват доклади, че вибрациите от ръчните инструменти могат да допринесат за развиването у някои хора на състоянието, наречено синдром на Рейно. Симптомите могат да включват изтръпване, схващане и побеляване на пръстите, обикновено видимо при излагане на студ. Смята се, че за развитието на тези симптоми могат да допринесат наследствени фактори, излагането на студ и влага, диетите, тютюнопушенето и трудовата дейност. За да се опитате да намалите въздействията на вибрациите, можете да предприемете следните мерки:
- Обличайте се с топли дрехи в студено време. Когато работите с машината, носете ръкавици, за да запазите дланите и китките си топли.
- След всеки интервал на работа правете упражнения, за да подобрите кръвообращението си.

- Почивайте си често. Ограничавайте продължителността на излагане на вредни въздействия за един ден.
- Защитните (антивибрационни) ръкавици, които се продават в магазините, от които можете да закупите верижния трион, са изработени специално за ползване с верижни триони и осигуряват защита, добро захващане и намаляват въздействието на вибрациите от ръкохватката. Тези ръкавици трябва да отговарят на стандарта EN 381-7 и да имат CE маркировка.

Ако установите някой от симптомите на това заболяване, незабавно прекратете използването на машината и се консултирайте с лекар.

**ВНИМАНИЕ!** Продължителното използване на инструмента може да предизвика наранявания или да доведе до усложнения. Когато използвате какъвто и да било инструмент за по-дълги периоди, винаги правете редовни почивки.

#### УКАЗАНИЯ ЗА ЛИТИЕВО-ИОННИ АКУМУЛАТОРНИ БАТЕРИИ

##### Употреба на литиево-ионни акумулаторни батерии

Акумулатори, които не са ползвани по-дълго време, преди употреба да се дозаредят.

Температура над 50°С намалява мощността на акумулатора. Да се избягва по-продължително нагряване на слънце или от отопление.

Поддържайте чисти присъединителните контакти на зарядното устройство и на акумулатора.

За оптимална продължителност на живот след употреба батериите трябва да се заредят напълно.

За възможно по-дълга продължителност на живот батериите трябва да се изваждат от уреда след зареждане.

При съхранение на батериите за повече от 30 дни:

Съхранявайте батерията на сухо място, при температура под 27°С.

Съхранявайте батерията при 30 до 50 % от заряда.

Зареждайте батерията на всеки 6 месеца.

##### Защита от претоварване при литиево-ионни акумулаторни батерии

При претоварване на батерията вследствие на голямо потребление на енергия, например изключително високи въртящи моменти, внезапно спиране или късо съединение, електрическият инструмент вибира в продължение на 5 секунди, мига индикаторът за зареждане и електрическият инструмент се изключва сам.

За да го включите повторно, освободете превключвателя и след това включете уреда. При екстремни натоварвания батерията се нагрява значително. В този случай всички светлини на индикатора за зареждане мигат дотогава, докато батерията се охлади. След изгасване на индикатора за зареждане можете да продължите работата с уреда.

##### Превоз на литиево-ионни батерии

Литиево-ионните батерии са предмет на законите разпоредби за превоз на опасни товари.

Превозът на тези батерии трябва да се извършва в съответствие с местните, националните и международните разпоредби и регламенти.

Потребителите могат да превозват тези батерии по пътя без допълнителни изисквания.

Превозът на литиево-ионни батерии от транспортни компании е предмет на законите разпоредби за превоз на опасни товари. Подготовката на превоза и самият превоз трябва да се извършват само от обучени лица. Целият процес трябва да е под професионален надзор.

Спазвайте следните изисквания при превоз на батерии:

Уверете се, че контактите са защитени и изолирани, за да се избегне късо съединение.

Уверете се, че няма опасност от разместване на батерията в опаковката. Не превозвайте повредени батерии или такива

с течове. Обърнете се към Вашата транспортна компания за допълнителни инструкции.

#### УКАЗАНИЯ ЗА РАБОТА

##### МОНТАЖ

##### Монтаж на веригата за рязане и водещата шина

**ВНИМАНИЕ!** Ако някой от частите са повредени или липсват, не използвайте машината, докато не бъдат подменени всички части. Пренебрегването на това предупреждение може да доведе до сериозно нараняване.

Не забравяйте да извадите батерията. Да се носят предпазни ръкавици!

1. Развийте гайките за монтаж на шината, като използвате предоставения звездогаечен ключ.
2. Свалете защитния кожух на веригата.
3. Поставете веригата върху шината в правилната посока и проверете дали движещите звена са подравнени в улея на шината.
4. Поставете шината на триона и завъртете веригата около задвижващото верижно зъбно колело.
5. Поставете обратно защитния кожух на веригата и гайките за монтаж на шината.
6. Затегнете на ръка гайките за монтаж на шината. За да се регулира натягането на веригата, шината трябва да може да се движи свободно.
7. Регулирайте натягането на веригата. За справка вижте раздел „Регулиране натягането на веригата“.
8. Вдигнете нагоре главата на водещата шина и затегнете здраво гайките за монтаж на шината.

**ВНИМАНИЕ!** Режещата верига е остра. Винаги носете защитни ръкавици, когато обслужвате веригата.

##### Регулиране натягането на веригата

Преди да извършвате каквито и да било дейности по веригата, извадете батерията.

За да натегнете веригата, завъртете натягащия винт на веригата по посока на часовниковата стрелка, като често проверявате степента на натягане. За да разхлабите веригата, завъртете натягащия винт на веригата по посока обратна на часовниковата стрелка, като често проверявате степента на натягане.

Постигнали сте правилната степен на натягане, когато хлабината между резците на веригата и шината е около 6,8 мм. Дръпнете надолу веригата в средата на долната страна на шината и измерете разстоянието между шината и режещите звена. Затегнете гайките за монтаж на шината, като ги въртите по посока обратна на часовниковата стрелка.

**Забележка:** Не пренатягайте веригата — прекомерното натягане ще ускори износването и ще съкрати живота ѝ и би могло да доведе до увреждане на шината. При първоначална употреба новата верига може да се разтегне и разхлаби. Изваждайте батерията и проверявайте натягането на веригата регулярно през първите два часа на използване. По време на работа веригата се нагрява, което от своя страна води до нейното разтягане. Редовно проверявайте степента на натягане на веригата и я регулирайте, ако е необходимо. Ако натягате веригата, докато е загряла, когато се охлади, тя може да стане твърде стегната. Уверете се, че веригата е правилно натегната така, както е указано в настоящите инструкции.

#### РАБОТА

##### Наливане на масло за смазване за веригата

**ВНИМАНИЕ!** Никога не работете, без да сте смазали веригата. Ако веригата се върти без смазка, водещата шина и веригата могат да се повредят. От изключителна важност е редовно да проверявате нивото на маслото в масления резервоар, преди да започнете работа с верижния трион.

Дръжте резервоара пълен на поне ¼, за да сте сигурни, че разполагате с достатъчно масло за конкретната задача.

**Забележка:** Когато се кастрят дървета, се препоръчва използването на смазочно масло на растителна основа.

Минералното масло може да увреди дърветата. Никога не използвайте отпадъчни машинни масла или много гъсти масла. Те могат да повредят верижния трион. Почиствайте повърхността около капачката за масления резервоар, за да предотвратите замърсяване.

Развийте и свалете капачката от масления резервоар.

Налейте масло в масления резервоар и следете нивото на масломера.

Поставете капачката обратно и я затегнете. Забършете разлялото масло, ако има такова.

##### Хващане на верижния трион

Винаги хващайте верижния трион с дясната си ръка за задната ръкохватка и с лявата си ръка за предната ръкохватка. Хващайте и двете дръжки така, че палците и пръстите Ви да се сключват около тях.

##### Стартиране на верижния трион

Преди да стартирате верижния трион, трябва да поставите батерията и да проверите дали спирачката е на позиция „работа“, като дръпнете лоста на спирачката/предпазителя за ръката към предната ръкохватка.

##### Проверка и ползване на спирачката на веригата

Задействайте верижната спирачка, докато завъртате лявата ръка около предната ръкохватка. Натиснете лоста на верижната спирачка/ръчна преграда с горната част на китката Ви по посока на направляващата шина, докато веригата се движи бързо. Уверете се, че и двете Ви ръце са постоянно върху ръкохватките.

Върнете спирачката обратно в позиция „работа“, като хванете горната част на лоста на спирачката/предпазителя за ръката и го издърпате към предната ръкохватка, докато чуете щракване.

**ВНИМАНИЕ!** Ако спирачката не спре веригата незабавно или ако спирачката не може да се задържи в позиция „работа“, без да я натискате, занесете верижния трион в сервизен център на MILWAUKEE за ремонт, преди да го ползвате отново.

#### ТРАНСПОРТИРАНЕ И СЪХРАНЕНИЕ

За да предотвратите образуването на ръжда, винаги намазнявайте веригата леко, когато прибирате машината за съхранение. За да предотвратите теч, винаги изпразвайте масления резервоар, когато прибирате машината за съхранение.

Спрете машината, извадете батерията и оставете машината да се охлади, преди да я приберете за съхранение или да я транспортирате.

Почистете всички замърсявания от машината. Съхранявайте машината на хладно, сухо и проветриво място, недостъпно за деца. Дръжте я далече от разяждащи вещества, като например градинарски химикали и сол за опесчаване. Не съхранявайте на открито.

Когато транспортирате или съхранявате верижния трион, винаги поставяйте защитния кожух на водещата шина.

При транспортиране в превозно средство укрепете машината, за да не може да се движи или да падне и да нарани някого или да се повреди.

#### ПОЧИСТВАНЕ

Почистявайте отворите от прах и отломки. Дръжте ръкохватката чиста, суха и незацапана с масло или смазка. За почистване използвайте единствено мек сапун и парцал, тъй като някои почистващи вещества и разтворители увреждат пластмасата и други изолирани части. Някои от тези вещества са бензин, терпентин, разредител за лак, разредител за боя, разтвори за почистване на хлорна основа, амоняк и съдържащи амоняк домакински препарати. Никога не използвайте възпламеними или запалителни разтворители в близост до инструментите.

#### ПОДДРЪЖКА

**ВНИМАНИЕ!** Да се използват само аксесоари на Milwaukee и резервни части на Milwaukee. Неизпълнението на това указание може да доведе до нараняване, да стане причина за недобра работа и може да доведе до отпадане на гаранцията.

Елементи, чиято подмяна не е описана, да се дадат за подмяна в сервиз на Milwaukee (вижте брошурата „Гаранция и адреси на сервиси“).

**ВНИМАНИЕ!** Обслужването изисква голямо внимание и познания и следва да се извършва единствено от квалифициран технически персонал. За обслужване и ремонт препоръчваме да занесете машината в най-близкия сервизен център на MILWAUKEE. При обслужване използвайте единствено идентични резервни части. **ВНИМАНИЕ!** Преди настройка, поддръжка и почистване извадете батерията. Неспазването на това указание може да доведе до сериозно нараняване. Позволено е извършването единствено на описаните в настоящото ръководство настройки и ремонтни дейности. За друг тип ремонтни дейности се свържете с упълномощен сервизен техник.

Последствията от неправилна поддръжка могат да попречат на правилната работа на спирачката на веригата и на другите приспособления за безопасност и така да увеличат вероятността от сериозно нараняване.

Грижете се за професионалната поддръжка и обезопасяване на Вашия верижен трион. • Безопасното заточване на веригата изисква големи умения. Поради това производителът горещо препоръчва износените или затъпени вериги да се подменят с нови, които могат да бъдат закупени от сервизен център на MILWAUKEE. Артикулният номер е посочен в таблицата със спецификации в настоящото ръководство.

Следвайте инструкциите за смазване и проверка и настройка на натягането на веригата.

След всяко използване почиствайте машината с мека суха кърпа.

Отстранявайте всички трески, замърсявания и отломки от гнездото на батерията.

Проверявайте всички гайки, болтове и винтове редовно с оглед на сигурността и за да бъде машината в безопасно за работа състояние. Всяка повредена част трябва да бъде ремонтирана или подменена в сервизен център на MILWAUKEE.

##### Подмяна на водещата шина и режещата верига

Носете защитни ръкавици.

1. Развийте гайките за монтаж на шината, като използвате предоставения звездогаечен ключ.
2. Свалете защитния кожух на веригата.
3. Поставете новата верига върху шината в правилната посока и проверете дали движещите звена са подравнени в улея на шината.
4. Поставете шината на триона и завъртете веригата около задвижващото верижно зъбно колело.
5. Поставете обратно защитния кожух на веригата и гайките за монтаж на шината.
6. Затегнете на ръка гайките за монтаж на шината. За да се регулира натягането на веригата, шината трябва да може да се движи свободно.
7. Регулирайте натягането на веригата. За справка вижте раздел „Регулиране натягането на веригата“.
8. Вдигнете нагоре главата на водещата шина и затегнете здраво гайките за монтаж на шината.

**ВНИМАНИЕ!** Затъпената или неправилно заточена верига може да доведе до прекомерна скорост на мотора, а това да причини сериозна повреда на мотора.

**ВНИМАНИЕ!** Неправилното заточване на веригата увеличава вероятността за откат.

**ВНИМАНИЕ!** Неподменянето или непоправянето на повредена верига може да доведе до сериозни наранявания.

**ВНИМАНИЕ!** Режещата верига е остра. Винаги носете защитни ръкавици, когато обслужвате веригата.

Проверка и почистване на спирачката на веригата

Винаги дръжте спирачния механизъм на веригата чист, като внимателно почиствайте звената от замърсяване.

Винаги изпитвайте работата на спирачката на веригата преди използване на машината.

За допълнителна информация вижте раздела „Проверка и ползване на спирачката на веригата“ на настоящото ръководство.

#### Техническо обслужване на направляващия прът

Когато направляващият прът покаже признаци на износване, го обърнете отдолу нагоре върху триона, за да разпределите износването за максимален живот на пръта. Прътът трябва да се почиства всеки ден на употреба и да се проверява за износване и повреди. Образуването на мустаци или резки по шините на пръта е нормален процес на износване на пръта. Такива неизправности трябва да бъдат изглаждани с пила веднага щом се появят.



Прът с някоя от следните неизправности трябва да бъде подменен.

- Износване на шините на пръта отвътре, което позволява на веригата да ляга настрани.
- Огънат направляващ прът.
- Напукани или счупени шини.
- Разтворени шини.

Смазвайте направляващите пръти със зъбно колело на върха всяка седмица С помощта на спринцовка за грес смазвайте ежеседмично в отвора за смазване. Завъртете направляващия прът и проверете дали отворите за смазване и шините на пръта не са замърсени.

#### График за поддръжка

##### Ежедневна проверка

Смазване на шината	Преди всяка употреба
Натягане на веригата	Преди всяка употреба — често
Острота на веригата	Преди всяка употреба, зрительна проверка
За повредени части	Преди всяка употреба
За разхлабени скоби/стяги	Преди всяка употреба
Работа на спирачка на веригата	Преди всяка употреба Проверка и почистване
Водеща шина	Преди всяка употреба
Целият трион	След всяка употреба
Спирачка на веригата	На всеки 5 часа работа

#### Резервни части (шина и верига)

##### M18 FTHCHS30

Производител	MILWAUKEE	OREGON
Верига	4932480177	80TXL051XTR
Водеща шина	4932480171	629399

##### M18 FTHCHS35

Производител	MILWAUKEE	OREGON
Верига	4932480178	80TXL059XTR
Водеща шина	4932480173	629400

Веригата трябва да бъде монтирана върху шина на същия производител при съблюдаване на горните съчетания.

#### Разгърнат изглед

При необходимост можете да поискате за уреда от Вашия сервис или директно от Techtronic Industries GmbH, Max-Eyth-Straße 10, 71364 Winnenden, Germany, чертеж за в случай на експлозия, като посочите типа на машината и номер върху заводската табелка.

#### СИМВОЛИ

	Преди пускане на уреда в действие моля прочетете внимателно инструкцията за използване.
	ВНИМАНИЕ! ПРЕДУПРЕЖДЕНИЕ! ОПАСНОСТ
	Преди започване на каквито е да е работи по машината извадете акумулатора.
	Този трион трябва да се използва само от лица, които са специално обучени за работа по поддръжка на дървета.
	Не излагайте машината на дъжд.
	Не използвайте с една ръка.
	Винаги дръжте верижния трион с две ръце.
	Носете защитни обувки, предпазващи от порязване, с нехлъзгаща се подметка и стоманено бомбе!
	Да се носят предпазни ръкавици!
	Винаги носете предпазно облекло и стабилни обувки.
	Носете защитна каска. Да се носи предпазно средство за слуха! Използвайте предпазни очила.
	Поставете спирачката на веригата на позиция RUN („работа“).
	Поставете спирачката на веригата на позиция BRAKE („стоп“).
	Внимавайте за откат на верижния трион и избягвайте досега с главата на шината.
	Докато се използва, наблюдателите трябва да стоят на разстояние от поне 15 метра.
	Спирачка на веригата ОТКЛЮЧЕНА / ЗАКЛЮЧЕНА
	Маслен резервоар за веригата
	Завъртете, за да регулирате обтягането на веригата.

	Посока на движение на веригата
	Акcesoари - Не се съдържат в обема на доставката, препоръчвано допълнение от програмата за акcesoари.
	Отпадъците от батерии, отпадъците от електрическо и електронно оборудване не трябва да се изхвърлят заедно с битовите отпадъци. Отпадъците от батерии, отпадъците от електрическо и електронно оборудване трябва да се събират и изхвърлят отделно. Преди изхвърлянето отстранявайте от уредите отпадъците от батерии, отпадъците от акумулатори и лампите. Информирайте се от местните служби или от своя специализиран търговец относно фирмите за рециклиране и местата за събиране на отпадъци. В зависимост от местните разпоредби, търговците на дребно могат да задължени да приемат безплатно върнатите обратно отпадъци от батерии и от електрическо и електронно оборудване. Дайте своя принос за намаляването на нуждите от суровини чрез повторната употреба и рециклирането на Вашите отпадъци от батерии и отпадъци от електрическо и електронно оборудване. Отпадъците от батерии (най-вече литиево-йонните батерии) и отпадъците от електрическо и електронно оборудване съдържат ценни рециклиращи се материали, които могат да повлияят отрицателно на околната среда и на Вашето здраве, ако не се изхвърлят по екологосъобразен начин. Преди изхвърлянето като отпадък изтрийте от Вашия употребяван уред евентуално наличните в него лични данни.
	Гарантирано ниво на звукова мощност 104 dB(A)
$v_0$	Ненатоварена скорост на веригата
$V$	Напрежение
	Постоянен ток
	Европейски знак за съответствие
	Британски знак за съответствие
	Украински знак за съответствие
	Евро-азиатски знак за съответствие