

Milwaukee

Nothing but **HEAVY DUTY**®

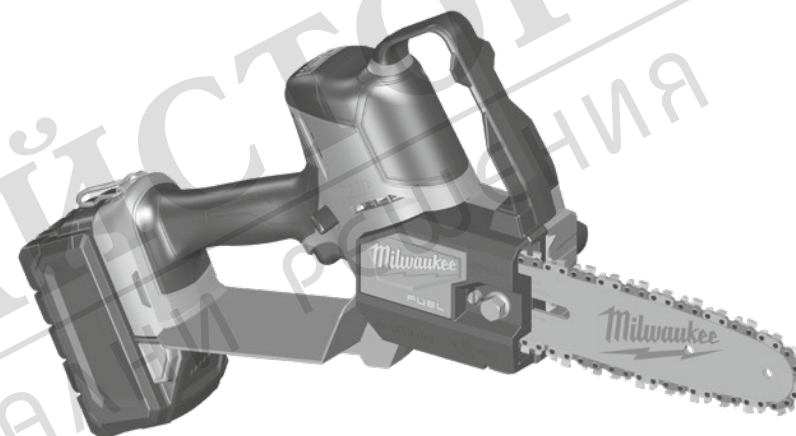

МАГАЗИН
БАШ
ПРОФЕСИОНАЛ
МАЙСТОРА
ПРОФЕСИОНАЛ

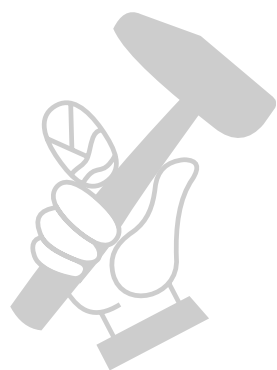

M18 FHS20

Original instructions
Originalbetriebsanleitung
Notice originale
Istruzioni originali
Manual original
Oorspronkelijke gebruiksaanwijzing
Original brugsanvisning
Original bruksanvisning
Bruksanvisning i original
Alkuperäiset ohjeet

Πρωτότυπο οδηγίων χρήσης
Orijinal işletme talimatı
Původním návodem k používání
Pôvodný návod na použitie
Instrukcją oryginalną
Eredeti használati utasítás
Izvirna navodila
Originalne pogonske upute
Instrukcijām oriģinālvalodā
Originali instrukcija

Algupärane kasutusjuhend
Оригинальное руководство по эксплуатации
Оригинално ръководство за експлоатация
Instrucțiuni de folosire originale
Оригинален прирачник за работа
Оригінал інструкції з експлуатації
التعليمات الأصلية

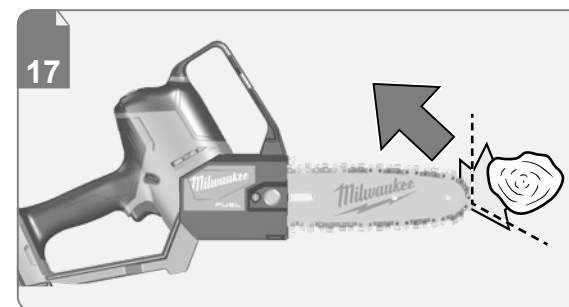
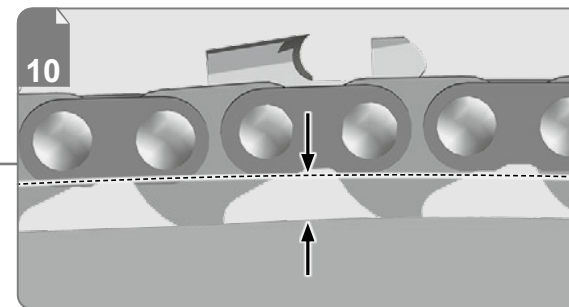
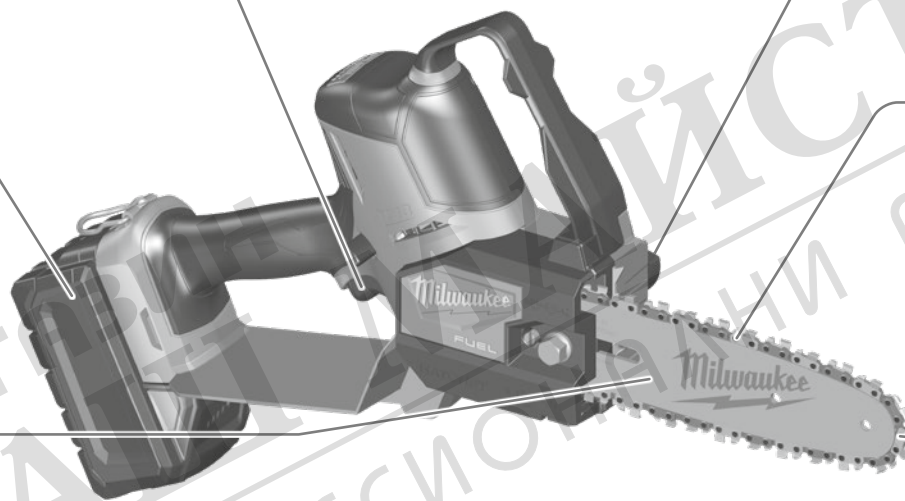
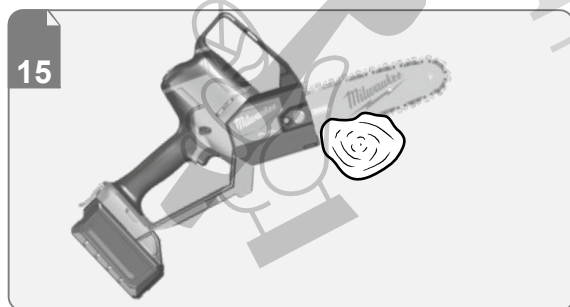
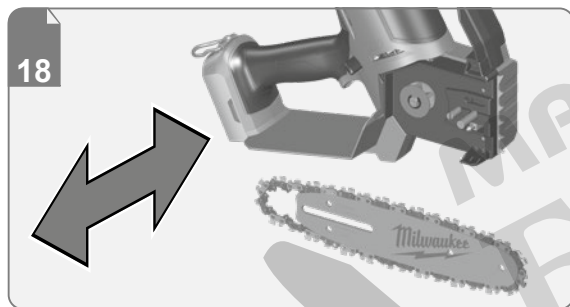
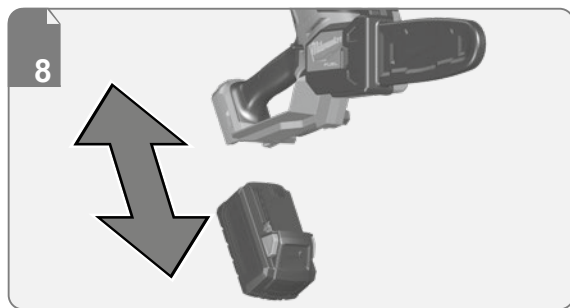

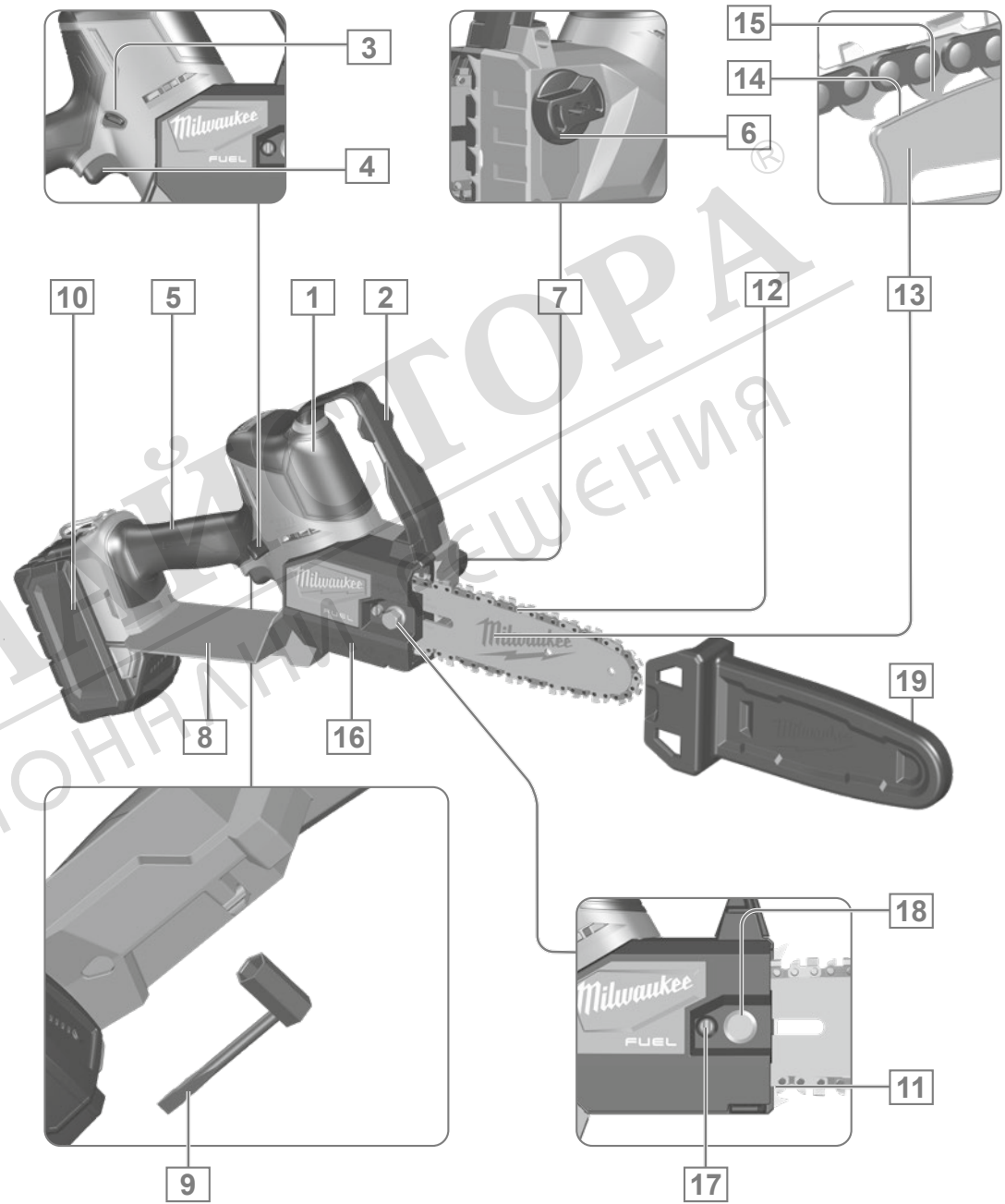
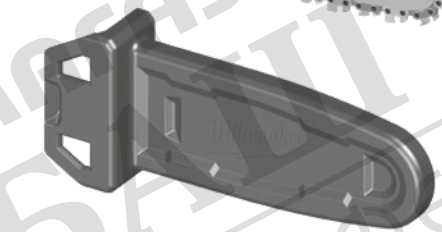

МАСТЕРСКАЯ
БРАТТИ МАШИНАТОРА
ПРОФЕССИОНАЛЬНЫЕ РЕШЕНИЯ

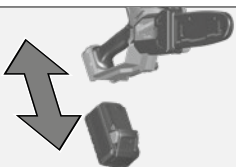

1

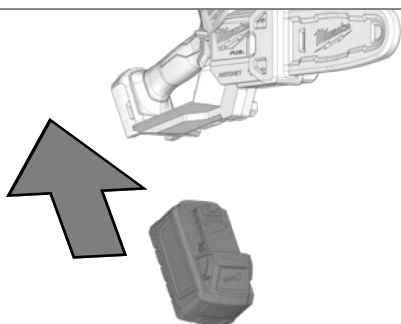

Remove the battery pack before starting any work on the machine.

Vor allen Arbeiten an der Maschine den Wechselakku herausnehmen.

Avant tous travaux sur la machine retirer l'accu interchangeable.

Prima di iniziare togliere la batteria dalla macchina.

Retire la batería antes de comenzar cualquier trabajo en la máquina.

Antes de efectuar cualquier intervención na máquina retirar o bloco acumulador.

Voor alle werkzaamheden aan de machine de akku verwijderen.

Ved arbejde inden i maskinen, bør batteriet tages ud.

Ta ut vekslebatteriet før du arbeider på maskinen

Drag ur batteripaket innan arbete utföres på maskinen.

Tarkista pistotulppa ja verkkojohto mahdollisilta vaurioilta. Viat saa korjata vain alan erikoismies.

Πριν από κάθε εργασία στη μηχανή αφαιρέστε την ανταλλακτική μπαταρία.

Alelin kendinde bir çalışma yapmadan önce kartuş aküyü çıkartın.

Před zahájením veškerých prací na vrtacím šroubováku vyjmout výměnný akumulátor.

Pred každou prácou na stroji výmenný akumulátor vytiahnuť.

Przed przystąpieniem do jakichkolwiek prac na elektronarzędziu należy wyjąć wkładkę akumulatorową.

Karbantartás, javítás, tisztítás, stb. előtt az akkumulátort ki kell venni a készülékből.

Pred deli na stroju izvlécite izmenljivi akumulátor.

Prije svih radova na stroju izvaditi bateriju za zamjenu.

Pirms mašīnai veikt jebkāda veida apkopes darbus, ir jāizņem arī akumulātors.

Prieš atlikdami bet kokius darbus įrenginyje, išimkite keičiamą akumuliatorių.

Enne kõiki töid masina kallal võtke vahetatav aku välja.

Виньте аккумулятор из машины перед проведением с ней каких-либо манипуляций.

Преди започване на каквита е да е работи по машината извадете акумулатора.

Scoateți acumulatorul înainte de a începe orice intervenție pe mașină.

Отстранете ја батеријата пред да започнете да ја користите машината.

Перед будь-якими роботами на машині винняти зміну акумуляторну батарею.

قم بإزالة حزمة البطارية قبل البدء في أي أعمال على الجهاز.

2

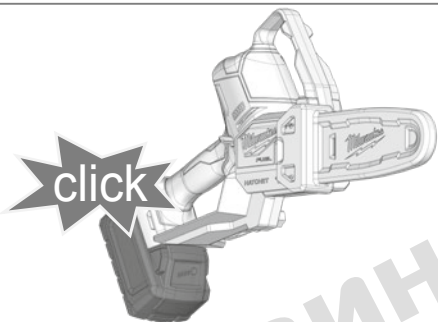

1

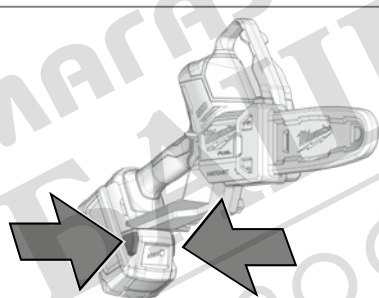

2

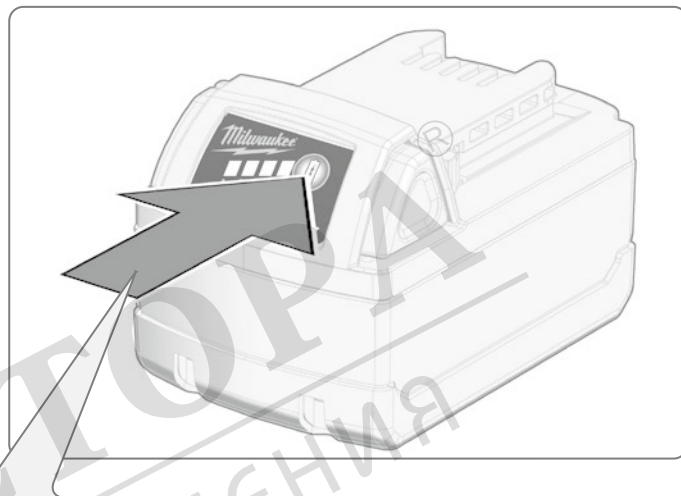
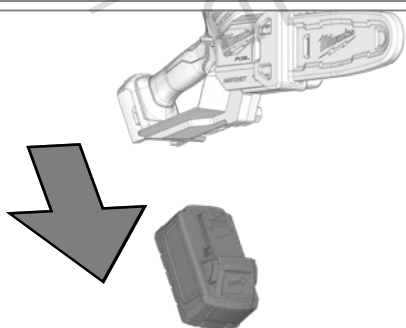

75-100 %



50-75 %



25-50 %



10-25 %



< 10 %

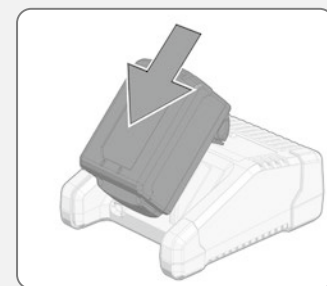
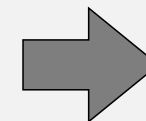

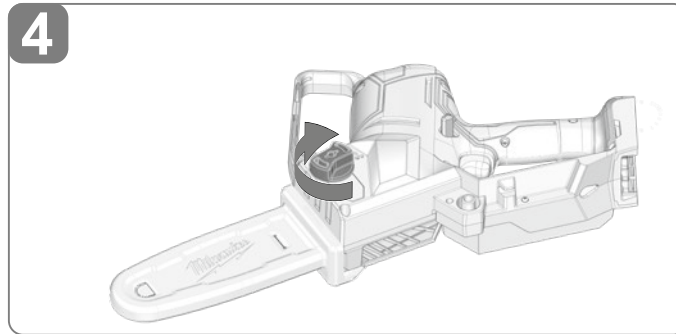
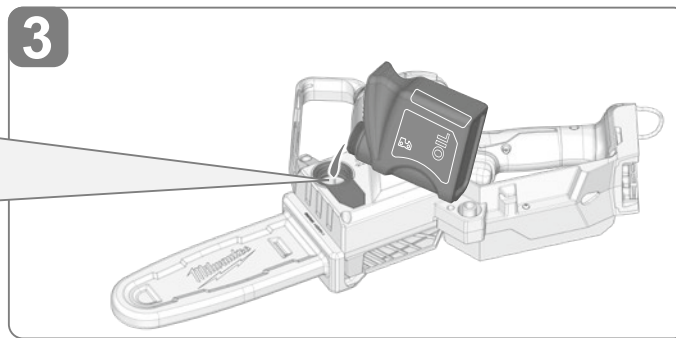
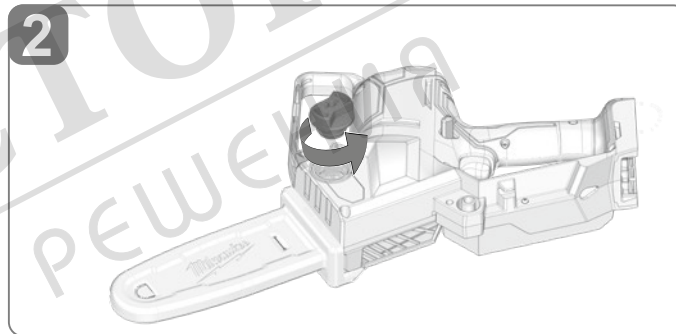
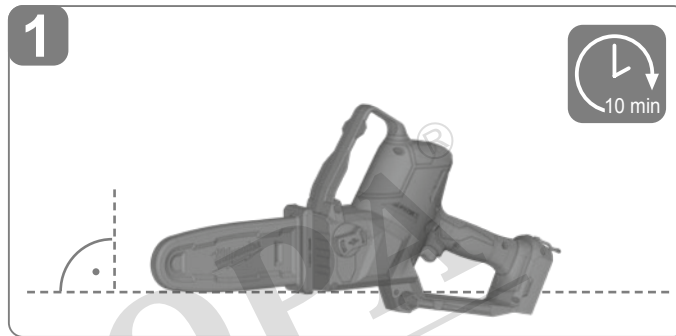
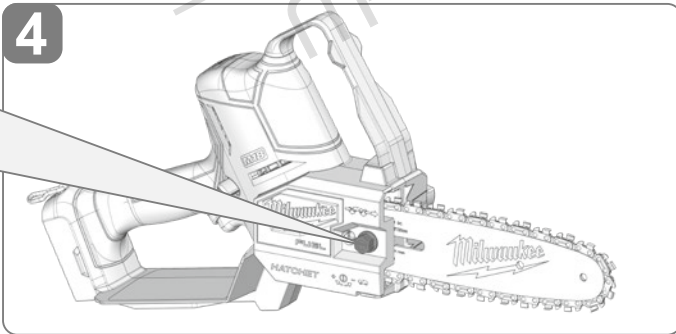
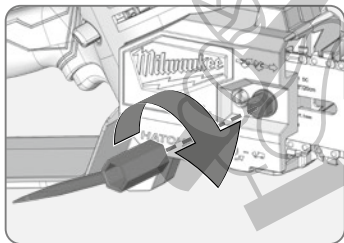
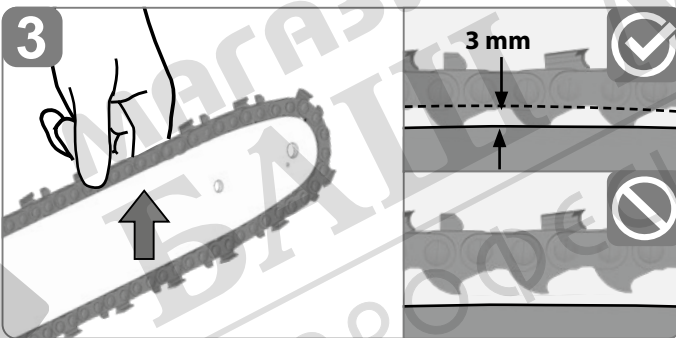
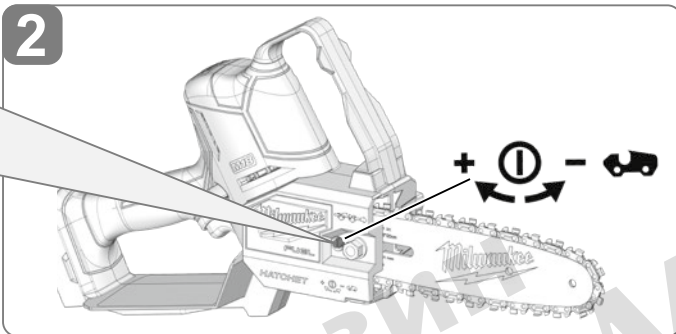
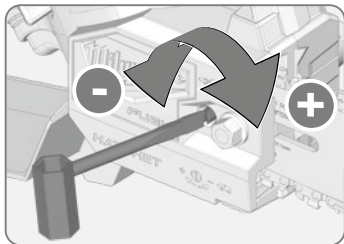
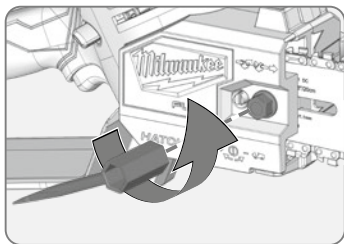
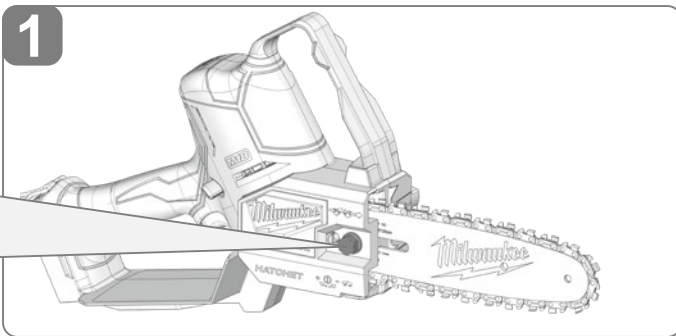
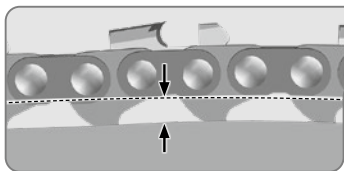

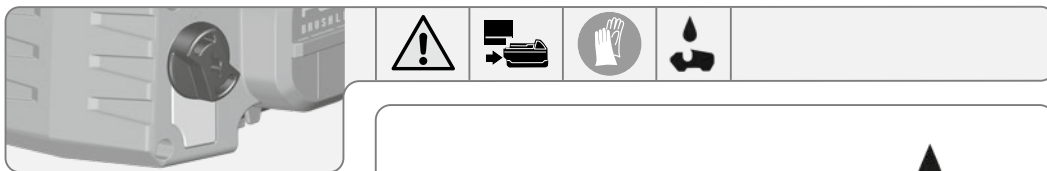

TEST

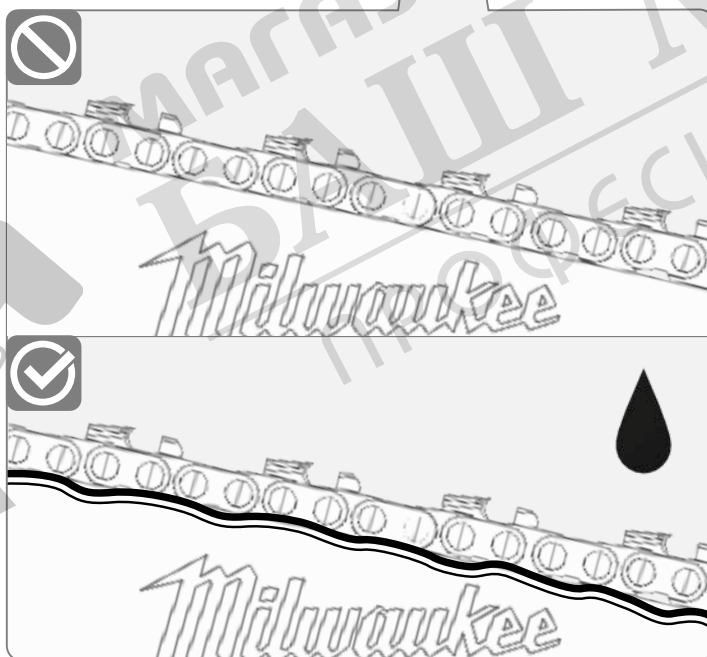
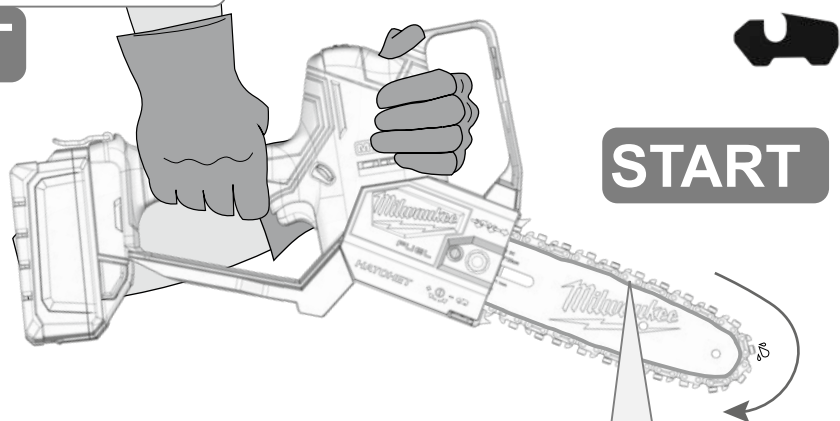

START

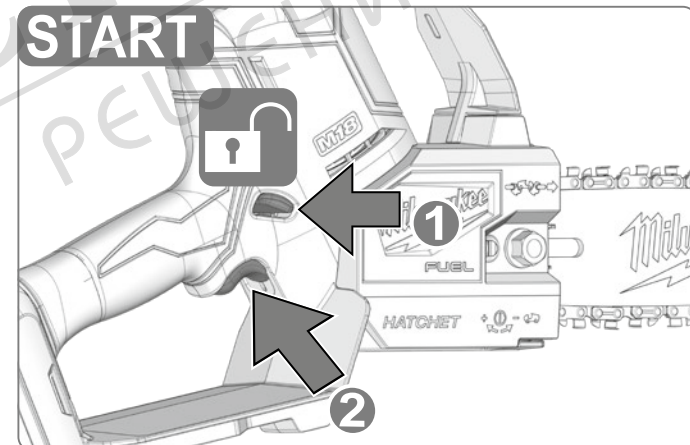
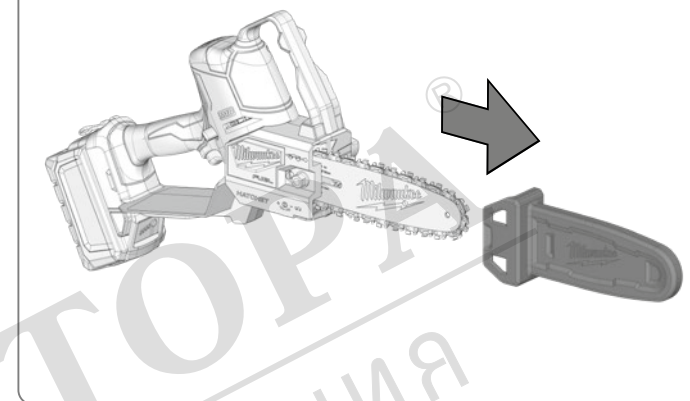

STOP

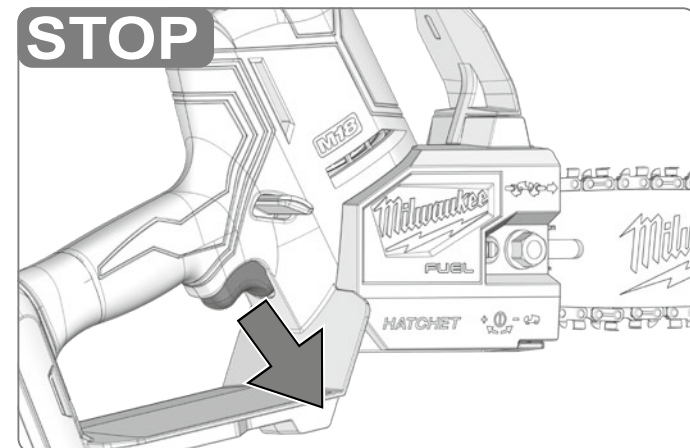

Carry out a test cut
 Probeschnitt durchführen
 Effectuer une coupe d'essai
 Effettuare un taglio di prova
 Efectuar corte de prueba
 Proefsneede maken
 Foretages et prøvesnit
 Foreta prøvekutt
 Gör ett provsnitt!
 Πραγματοποιήστε μια δοκιμαστική τομή.
 Deneme kesmesi yapın
 Proved'te zkušební řez.
 Wykonać próbę cięcia
 Végezzen tesztvágást
 Opravite preizkusni rez!
 Izvesti probno rezanje
 Jāveic izmēģinājuma griezumsl
 Atlikite bandomaji pjūvi!
 Teha proovilõige!
 Выполните пробный проход
 Направете пробно рязане!
 Efectuați un test de tăiere
 Да се направи пробно сечење
 Виконати пробне різання
 إجراء اختبار القطع

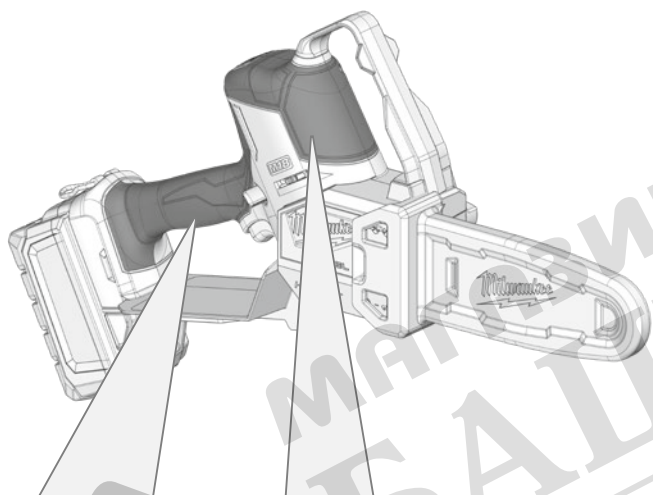
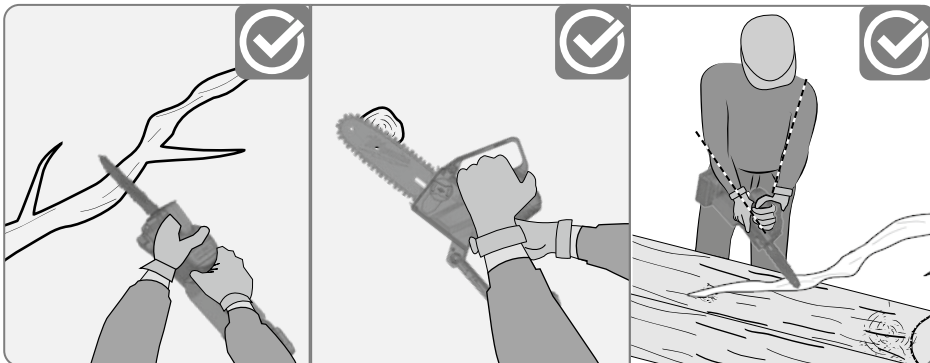

Insulated gripping surface
Isolierte Grifffläche
Surface de prise isolée
Superficie di presa isolata
Superficie de agarre con aislamiento
Superfície de pega isolada
Geisoleerde handgrepen
Isolerede gribeflader
Isolert gripeflate
Isolerad greppyta

Eristetty tarttumapinta
Μονωμένη επιφάνεια λαβής
İzolasyonlu tutma yüzeyi
Izolovaná uchopovací plocha
Izolovaná úchopná plocha
Izolowana powierzchnia uchwyty
Szigetelt fogófelület
Izolirana prijemalna površina
Izolirana površina za držanje
Izolēta satveršanas virsma

Izoliuotas rankenos paviršius
Isoleeritud pideme piirkond
Изолированная поверхность ручки
Изолирана повърхност за хващане
Suprafață de prindere izolată
Изолирана површина на дршката
Ізольована поверхня ручки
مساحة المقبض معزولة

مساحة المقبض معزولة

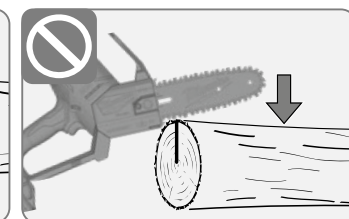
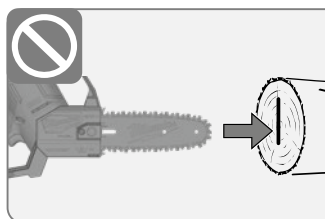
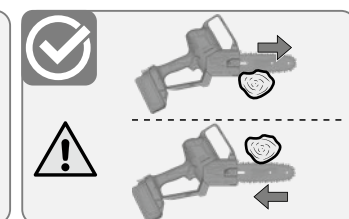
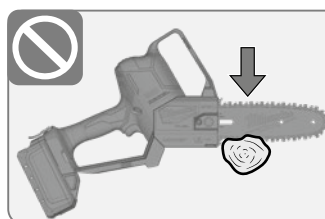
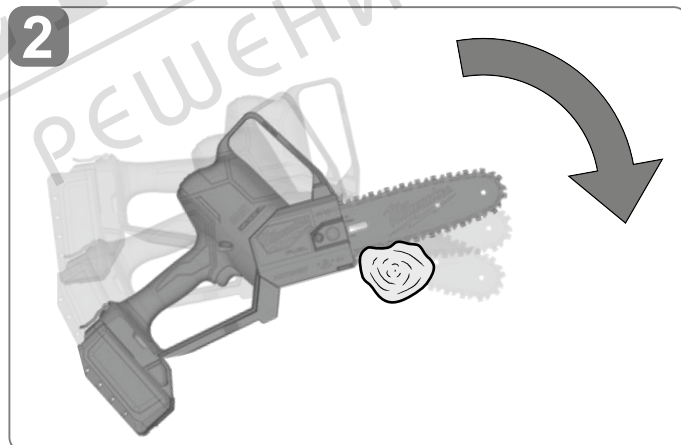
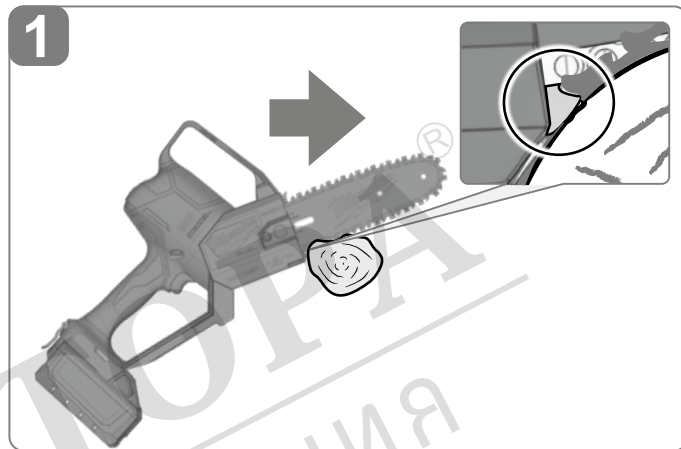
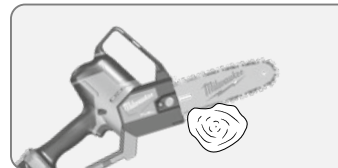

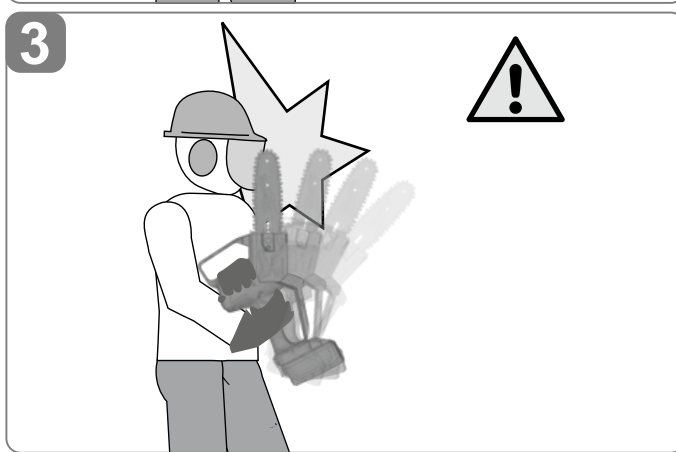
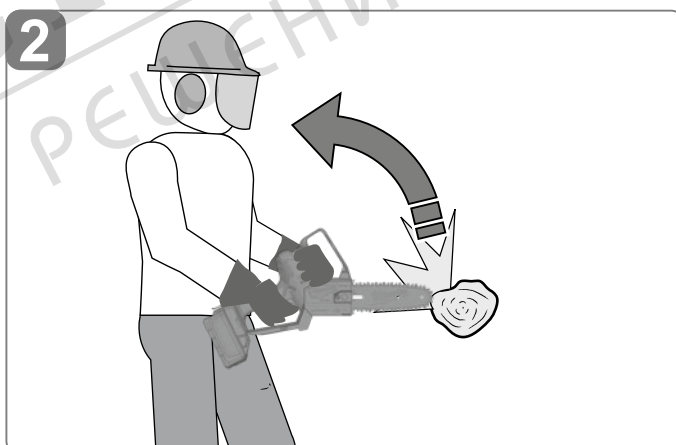
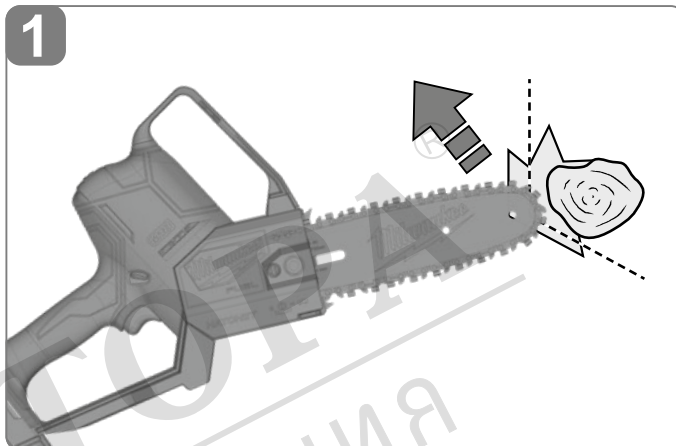
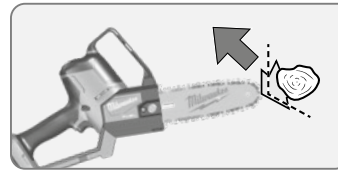
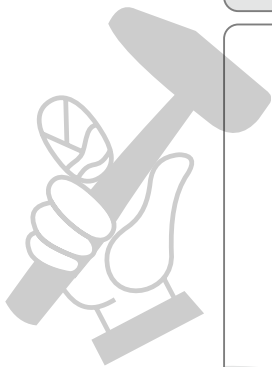
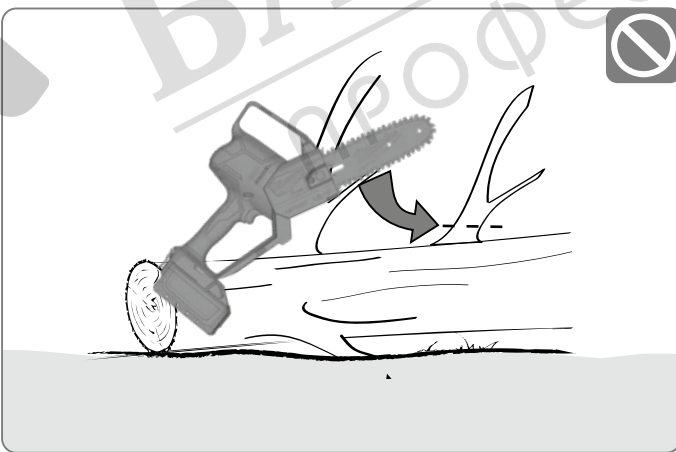
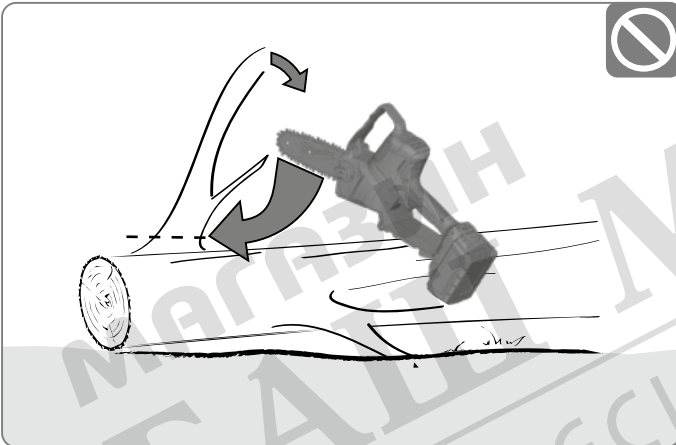
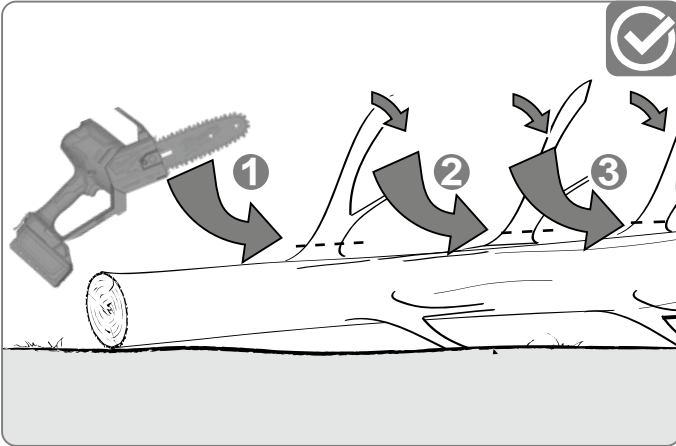
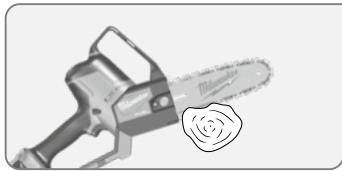

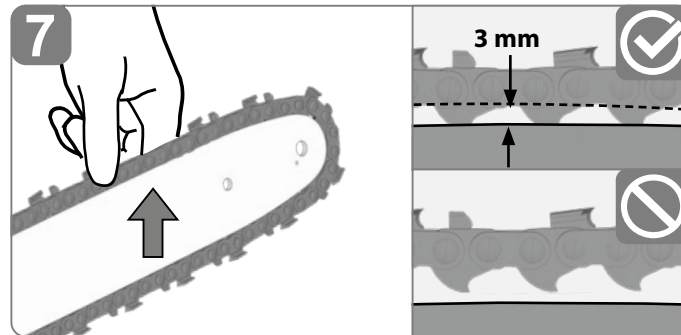
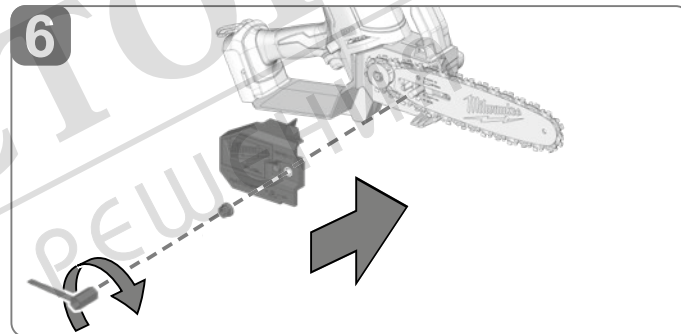
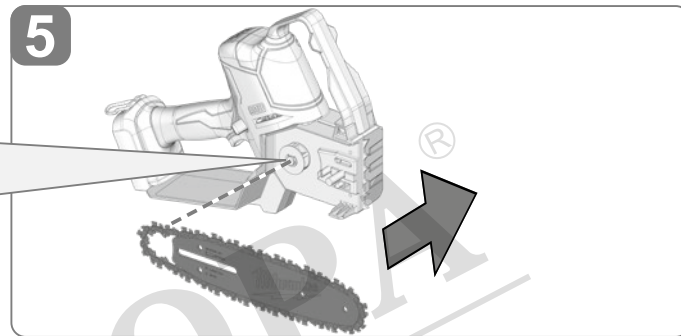
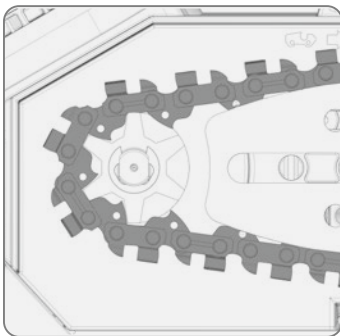
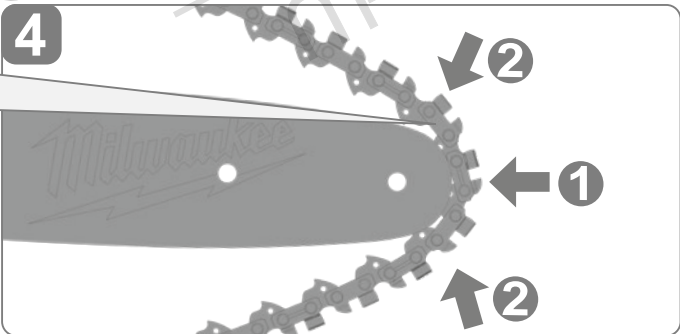
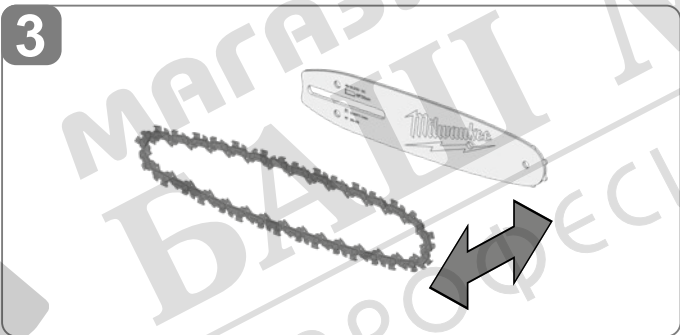
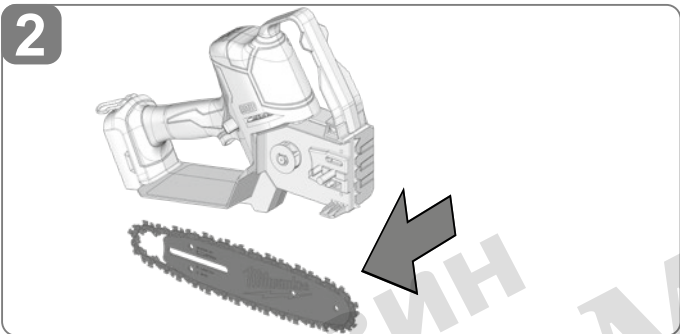
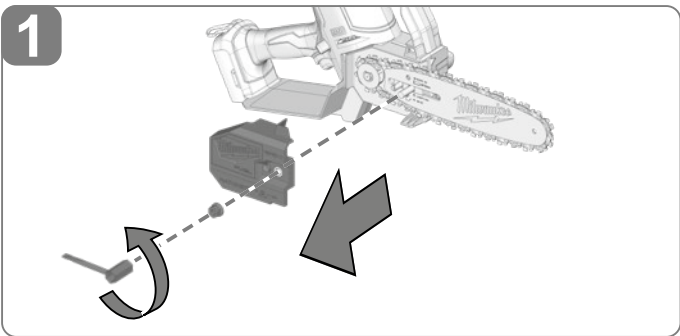
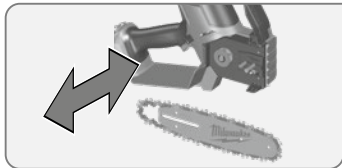

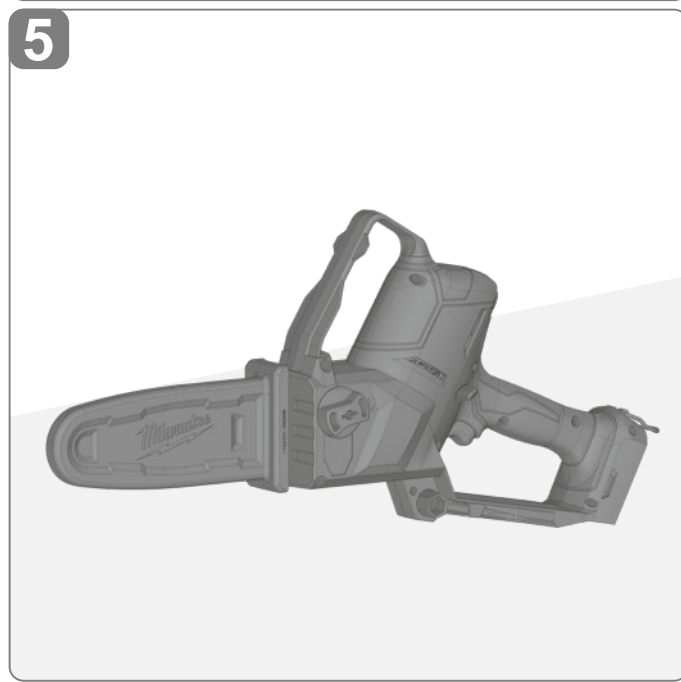
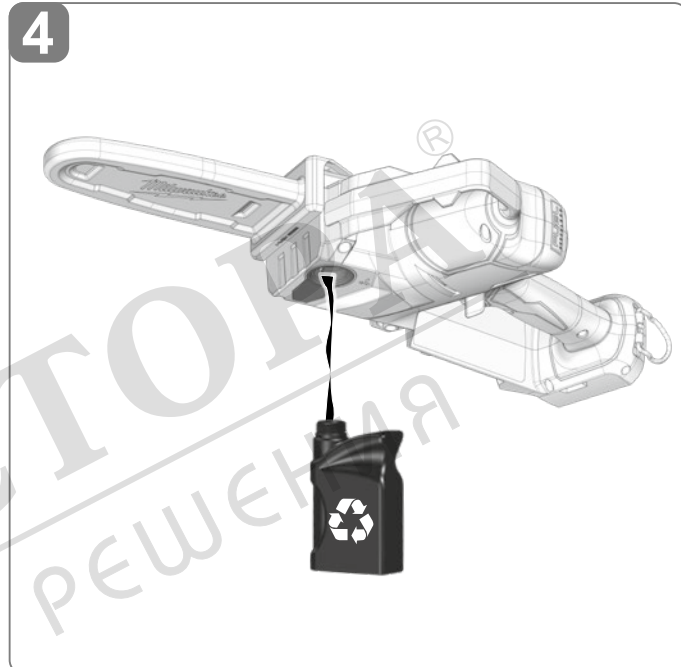
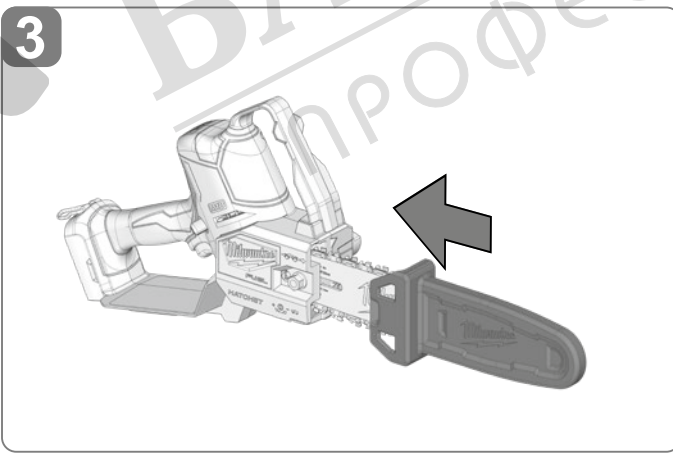
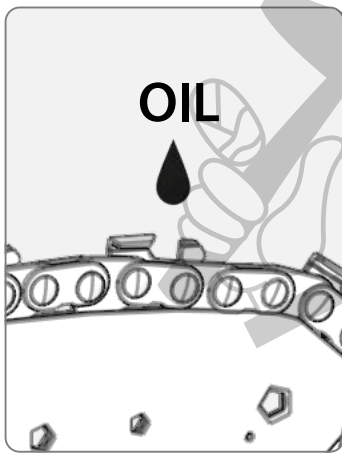
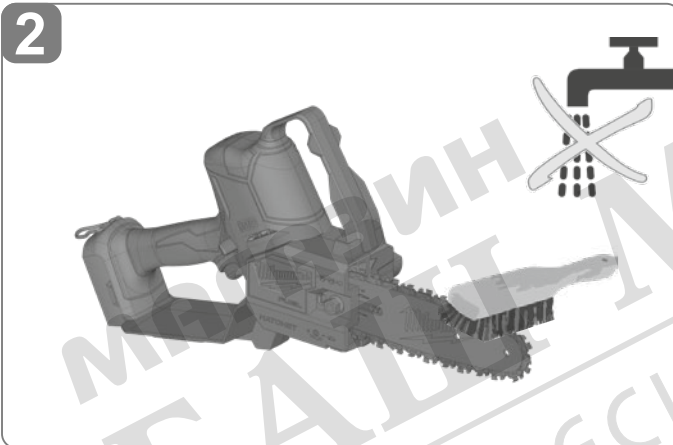
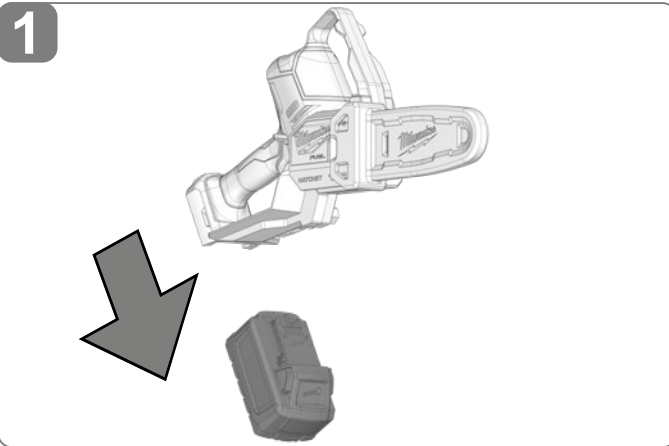
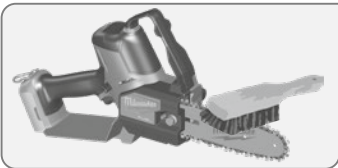

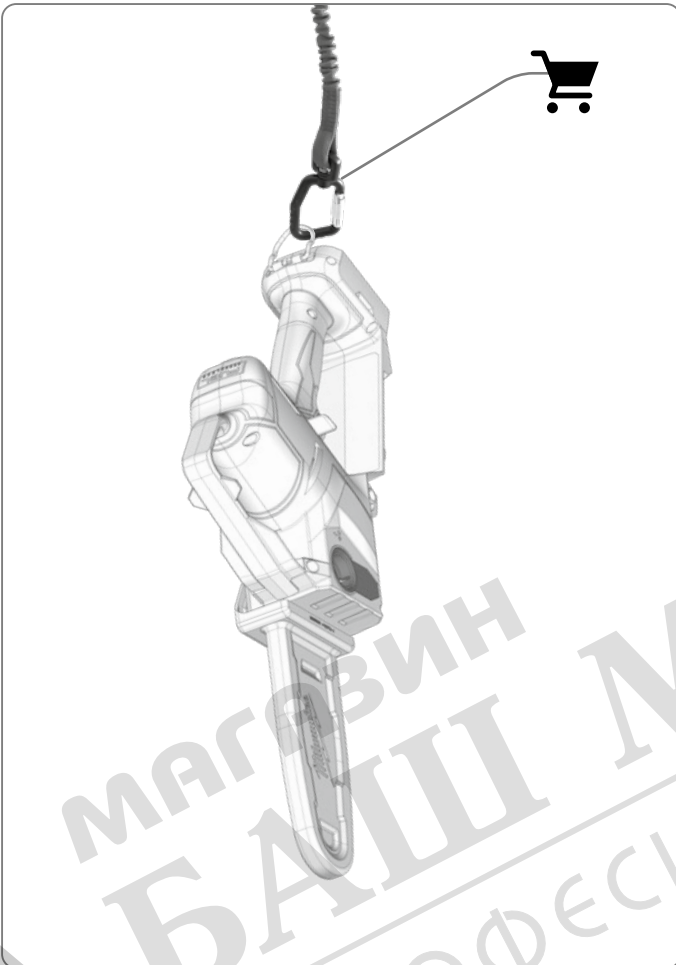

МАГАЗИН МАЙСТОРА®
БАШ ПРОФЕСИОНАЛНИ РЕШЕНИЯ

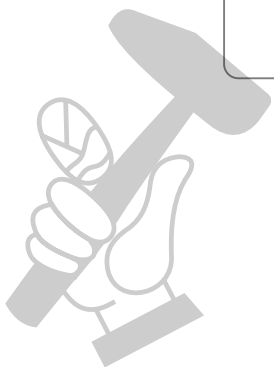



магазин
БАШ
ПРОФЕСИОНАЛ

ТЕХНИЧЕСКИ ДАННИ		M18 FHS20
Тип	градински трион	
Производствен номер	4916 50 01 XXXXXX MJJJ	
Напрежение на акумулатора	18 V =	
Ненатоварена скорост на веригата	4,8 m/s	
Дължина на шината макс.	8" / 200 mm	
Полезна дължина на рязане	7,4" / 189 mm	
Вместимост на масления резервоар	77 ml	
Тегло съгласно процедурата ЕРТА 01/2014 01/2014 (Li-Ion 2.0 Ah .. 12.0 Ah)	2,8 kg 3,9 kg	
Препоръчителна температура на околната среда при експлоатация	-18 ... +50 °	
Препоръчителни акумулаторни батерии	M18B...; M18HB...	
Препоръчителни зарядни устройства	M12-18...; M1418C6	
Информация за шума: Измерените стойности са получени съобразно EN 62841. Оцененото с А ниво на шума на уреда е съответно: Равнище на звуковото налягане / Несигурност К= 81 dB (A) / 3 dB (A) Равнище на мощността на звука / Несигурност К= 89 dB (A) / 3 dB (A)		
Да се носи предпазно средство за слуха!		
Информация за вибрациите: Общите стойности на вибрациите (векторна сума на три посоки) са определени в съответствие с EN 62841. Стойност на емисии на вибрациите a _v / Несигурност К= 4,9 m/s ² / 1,5 m/s ²		

⚠ ВНИМАНИЕ!

Посочените в настоящия информационен лист нива на вибрации и шумови емисии са измерени в съответствие със стандартизирано изпитване, предоставено в EN 62841, и могат да се използват за сравняване на един инструмент с друг. Те може също така да се използват и за предварителна оценка на излагането на вредни въздействия.

Декларираните нива на вибрации и шумови емисии се отнасят за основните приложения на инструмента. Ако обаче инструментът се използва за други приложения, с други приспособления или не се поддържа добре, нивата на вибрации и шумови емисии могат да са различни. Това може значително да повиши нивото на излагане на вредни въздействия за общата продължителност на работата.

При оценка на нивото на излагане на въздействието на вибрации и шум следва също така да се вземе предвид времето, през което инструментът е изключен или през което е включен, но не се използва. Това може значително да понижи нивото на излагане на вредни въздействия за общата продължителност на работата.

Определете допълнителни мерки за безопасност за защита на оператора от въздействието на вибрациите и/или шума, като например поддръжка на инструмента и приспособленията, поддържането на топлината на ръцете и организацията на работата.

Носете средство за защита на слуха. Въздействието на шума може да предизвика загуба на слуха.

⚠ ВНИМАНИЕ! Прочетете всички указания за безопасност, инструкции, изображенията и техническите данни, които получавате с уреда. Ако не спазвате следните указания, това може да доведе до токов удар, пожар и/или тежки наранявания.
Запазете всички указания и инструкции за безопасност за бъдещето.

ОБЩИ ИНСТРУКЦИИ ЗА БЕЗОПАСНОСТ ПРИ РАБОТА С ГРАДИНСКИЯ ТРИОН

- Дръжте всички части на тялото си далече от веригата на градинския трион, докато той работи. Преди да стартирате градинския трион, се уверете, че той не е в досег с нищо. Миг невнимание при работа с градинския трион може да доведе до заплитане на дрехите или закъчане на част от тялото във веригата на триона.
- Винаги хващайте градинския трион с дясната си ръка за задната ръкохватка и с лявата си ръка за предната ръкохватка. Хващането на градинския трион наобратно увеличава риска от нараняване и затова следва да се избягва.
- Дръжте градинския трион единствено за изолираните повърхности за хващане, защото е възможно при рязане да закачите скрити проводници. При влизане в досег с проводник под напрежение по неизолираните части на триона може да протече ток, който да причини електрически удар на оператора.
- Носете защитни очила. Препоръчително е носенето и на допълнителни защитни средства за ушите, главата, ръцете, краката и стъпалата. Подходящите средства за безопасност ще намалят риска от нараняване от хвърчащи отломки или при случаен досег с веригата на триона.
- Не използвайте градинския трион, докато сте се качили на дърво, стълба, покрив или стоите върху нестабилна

опора. Използването на градинския трион при такива условия може да доведе до сериозни наранявания.

- Винаги стъпвайте здраво и работете с триона само когато сте застанали върху неподвижна, здрава и равна повърхност. Хлъзгавите и нестабилни повърхности могат да доведат до загуба на равновесие или на контрол над градинския трион.
- Когато режете клон под напрежение, внимавайте при отскачането му, когато го прережете. Когато напрежението на клона се освободи, клонът под напрежение може да Ви удари и/или да Ви накара да загубите контрол над градинския трион.
- Бъдете изключително внимателни, когато режете храсти и фиданки. Верижният трион може да се оплете в клоната и да отскочи към Вас или да Ви извади от равновесие.
- Пренасяйте градинския трион, след като го изключите и като го държите за предната ръкохватка, далече от тялото си. Когато транспортирате или съхранявате градинския трион, винаги поставяйте защитния кожух на водещата шина. Правилното боравене с градинския трион ще намали вероятността от случаен досег с движещата се верига на триона.
- Следвайте инструкциите за смазване, натягане на веригата и подмяна на шината и веригата. Недобре обтегнатата или смазана верига може да се скъса или да увеличи вероятността от откат.
- Пазете дръжките сухи, чисти и незацапани с масло или грес. Омазнените дръжки са хлъзгави и могат да доведат до загуба на контрол.
- Резете единствено дърва. Не използвайте градинския трион не по предназначение. Например не използвайте градинския трион за рязане на метал, пластмасата, зидария или други строителни материали, различни от дърво.

Използването на градинския трион за различни от указаните дейности може да доведе до опасност.

Следвайте всички инструкции, когато почиствате заседнал материал, когато съхранявате или обслужвате градинския трион. Проверявайте дали уредът е изключен и батерията му е извадена. Неочакваното включване на градинския трион, докато почиствате заседнал материал или докато го обслужвате, може да доведе до сериозни наранявания.

Причини за откат и начини за предотвратяването му:

Откат може да се получи, когато главата на водещата шина се допре до дървото или когато то се затвори и приклепчи веригата в прореза.

При допир на върха на веригата може да възникне внезапна обратна реакция, при която водещата шина да отскочи нагоре и назад към оператора.

Приклепването на веригата към главата на водещата шина може да причини рязко изтласкване на шината назад към оператора.

Всяка от тези реакции може да Ви накара да изгубите контрол над триона, което да доведе до сериозни наранявания. Не разчитайте единствено на устройствата за безопасност, вградени в триона.

Като ползвател на градинския трион трябва да предприемете някои стъпки за свеждане до минимум на вероятността за инцидент или нараняване по време на рязане.

Откатът е следствие от погрешното използване на градинския трион и/или неправилни процедури или условия на работа. Той може да бъде избегнат, като се спазват следните уместни предпазни мерки:

a) Дръжте здраво инструмента, като заключите палците и пръстите и на двете си ръце около дръжките на триона и позиционирайте тялото и ръцете си така, че да можете да противостоите на отката. Операторът може да контролира силите на откат, ако е взел подходящи предпазни мерки. Не пускате градинския трион.

b) Не се пресягайте твърде много и не режете над височината на раменете си. Това помага за предотвратяване на нежелан досег с главата на шината и улеснява управлението на триона в непредвидени ситуации.

c) Използвайте единствено посочените от производителя резервни направляващи пръти и вериги. Различни от тях водещи шини или вериги могат да причинят скъсване на веригата и/или откат.

d) Следвайте указанията на производителя за заточване и поддръжка на веригата на триона. Намалването на дълбочината на ограничителите на подаването („чистачите“) може да причини по-голям откат.

ДОПЪЛНИТЕЛНИ УКАЗАНИЯ ЗА РАБОТА И БЕЗОПАСНОСТ

Когато ползвате уреда за пръв път, е препоръчително да режете трупите, като ги поставяте върху магаре за рязане на дърва или върху опора.

Връзване

Връзването става само с поглъщащи енергия въжета. Прикрепете ремъка само към примката на въжето.

Не прикрепяйте кашиката към ръкохватката, капачка на направляващия прът или друга точка на инструмента.

Проверете дали всички предпазители, дръжки и зъбчатата опора са поставени правилно и са в добро състояние.

Използващите градинския трион лица трябва да бъдат в добро здраве. Градинският трион е тежък, затова операторът му трябва да е физически здрав.

Операторът трябва да е нащрек, да има добро зрение, подвижност, равновесие и да бъде съръчен. При каквито и да било съмнения, не работете с градинския трион.

Не започвайте да използвате градинския трион, преди да сте разчистили работната площ, преди да сте подсушили здрава повърхност за стъпване, както и преди да имате план за бързо отдалечаване от падащото дърво. Пазете се от изхвърляните от триона смазка и дървени стърготини. Ако е необходимо, носете маска или респиратор.

Не режете лози и/или ниска растителност.

По време на работа винаги дръжте градинския трион с двете си ръце. Сключвайте здраво палците и пръстите си около дръжките на триона. Дясната Ви ръка трябва да държи задната ръкохватка, а лявата — предната.

Преди да стартирате градинския трион, се уверете, че той не е в досег с нищо.

Не правете никакви изменения по градинския трион и не го използвайте за захранване на приспособления или уреди, които не са разрешени от производителя.

Близко до оператора трябва да има комплект за първа помощ, съдържащ превръзки за големи рани и средство за привличане на вниманието (напр. свирка). В близост трябва да се намира и по-голям и по-добре оборудван комплект.

Неправилно натегната верига може да излезе от направляващата шина и да причини тежко нараняване или смърт. Дължината на веригата зависи от температурата. Редовно проверявайте натягането на веригата.

Запознайте с Вашия нов градинския трион, като направите няколко обикновени прореза в безопасно закрепено дърво. Правете това винаги, когато не сте използвали градинския трион продължително време. За да се намали риска от нараняване при досег с движещите се части, винаги спирайте мотора, изваждайте батерията и проверявайте дали всички движещи се части са спрели да се движат, преди да:

- почиствате уреда или отстранявате задръстване,
- оставяте машината без надзор,
- поставяте или сваляте приспособления,
- проверявате машината или извършвате дейности по нейната поддръжка.

Размерът на работната зона зависи от работата, която ще се върши, както и от размера на дървото или материала, който ще се реже. Отсичането на дърво например изисква по-голяма работна зона от рязането на друг материал, например срезове за разтрупване и др. Операторът трябва да е наясно с всичко, което се случва в работната зона и да може да го контролира.

Не режете, като заставате успоредно на водещата шина и на веригата. По този начин, ако се получи откат, ще можете да избегнете досега на веригата с Вашата глава или тяло.

Не движете триона напред — назад, оставяте веригата сама да свърши работата. Дръжте веригата наточена и не се опитвайте да я натискате, за да влезе през прореза.

Не натискайте триона в края на прореза. Бъдете в готовност да поемете тежестта на триона, когато пререже дървото и се освободи. Неспазването на тези правила може да доведе до сериозно нараняване.

Не изключвайте триона по средата на рязането.

Дръжте го включен, докато не го извадите от прореза. Не запъвайте пусковия бутон при работа на ръчен контрол. Преди започване на каквито и да е работи по машината извадете акумулатора.

ВНИМАНИЕ! За да избегнете опасността от пожар, предизвикана от късо съединение, както и нараняванията и повредите на продукта, не потапяйте инструмента, сменяемата акумулаторна батерия или зарядното устройство в течности и се погрижете в уредите и акумулаторните батерии да не попадат течности. Течностите, предизвикващи корозия или провеждащи електричество, като солена вода, определени химикали, изобелващи вещества или продукти, съдържащи изобелващи вещества, могат да предизвикат късо съединение.

Акумулатори от системата M18 да се зареждат само със зарядни устройства от системата M18 laden. Да не се зареждат акумулатори от други системи.

Не отваряйте акумулатори и зарядни устройства и ги съхранявайте само в сухи помещения. Пазете ги от влага.

Оттласкване и придръпване

Реактивната сила е винаги обратна по посока на посоката на движение на веригата. Затова операторът трябва да бъде в готовност да управлява стремежа на машината да се придръпна напред, когато режете с долния край на шината, и да се изтласка назад (към оператора), когато режете с горния край.

Заклещване на веригата в прореза

Изключете градинския трион и го обезопасете. Не се опитвайте със сила да извадите веригата и шината от прореза, тъй като има вероятност веригата да се скъса, да се изметне назад и да Ви удари. Тази ситуация обикновено възниква, когато дървото не е закрепено правилно, а това кара прореза да се затвори под натиска и да прищипе веригата. Ако след регулиране на опората веригата и шината не се освободят, използвайте дървени клинове или лост, за да разтворите прореза и да освободите триона. Никога не се опитвайте да включвате градинския трион, когато водещата шина се намира вътре в прорез или разрез.

Приплъзване/отскачане

Ако трионът не успее да се вреже, водещата шина може да започне да подскоча или да се приплъзва по повърхността на трупата или клона, което е опасно и може да доведе до загуба на контрол над верижния трион. За да предотвратите или намалите приплъзването или отскачането, винаги дръжте триона с две ръце, за да сте сигурни, че той ще успее да направи прорез, в който да се вреже. Никога не режете малки, огъващи се клони или храсти с верижния трион. Техният размер и гъвкавост може лесно да накара триона да отскочи към Вас или да се заключи с достатъчна сила, че да се получи откат. Най-подходящите за такава задача инструменти са ръчният трион, овощарските ножици и други ръчни инструменти.

Лична защитна екипировка

Носете каска през цялото време на работа с машината. Каска, която има визьор с мрежа, може да спомогне за намаляване на риска от нараняване на лицето и главата, ако се получи откат. Да се носи предпазно средство за слуха!

Качествената лична защитна екипировка, когато се използва по професионален начин, ще намали риска от нараняване на оператора. Когато работите с машината, трябва да използвате следните:

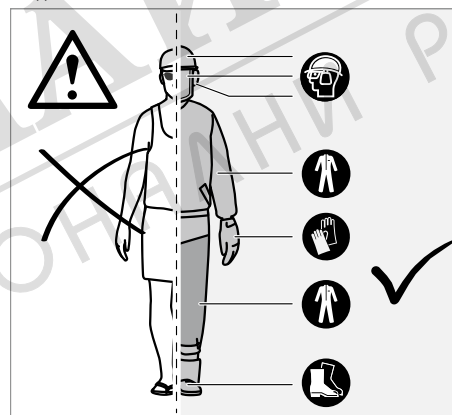

Защитна каска

Трябва да отговаря на стандарта EN 397 и да има CE маркировка.

Средство за защита на слуха

Трябва да отговаря на стандарта EN 352-1 и да има CE маркировка.

Средство за защита на очите и лицето

Трябва да има CE маркировка и да отговаря на стандартите EN 166 (за защитни очила) или EN 1731 (за визьори с мрежа).

Ръкавици

Трябва да отговарят на стандарта EN381-7 и да имат CE маркировка.

Средство за защита на краката (кожени панталони)

Трябва да отговаря на стандарта EN 381-5 и да има CE маркировка. Трябва да отговаря на стандарта EN 381-5 и да има CE маркировка.

Защитни ботуши при работа с градински трион

Трябва да отговарят на стандарта EN ISO 20345:2004 и да имат маркировка под формата на щит с верижен трион, с който се обозначава съответствие със стандарта EN 381-3. (Лица, които не работят редовно с градински трион, могат да използват защитни ботуши със стоманено бомбе и защитни гети, които отговарят на стандарта EN 381-9, ако повърхността е равна и съществува малък риск от препъване или залптане на краката в шубраците.)

Яке за работа с градински трион за защита на горната част на тялото

Трябва да отговаря на стандарта EN 381-11 и да има CE маркировка.

ЗАПОЗНАЙТЕ СЕ С ВАШИЯ ГРАДИНСКИ ТРИОН

1	Предна ръкохватка	11	Зъбна опора
2	Предпазител на предната ръка	12	Режеща верига
3	Заклучващо устройство	13	Водеща шина
4	Ключ за стартиране	14	Канал на шината
5	Задна ръкохватка	15	Задвижка на веригата
6	Капачка на масления резервоар на веригата	16	Капак на задвижващото колело
7	Маслен резервоар за веригата	17	Винт за натягане на веригата
8	Заден предпазител на ръката	18	Гайка за монтаж на направляващия прът
9	Звездогаечен ключ	19	Защитен кожух на водещата шина
10	Акумулаторна батерия		

ВНИМАНИЕ!

Вследствие на неправилна поддръжка, премахване или видоизменение на обезопасяващите компоненти, ключа за запалване, предпазителя за ръката (предния и задния), бронята с шипове, ограничителя на веригата, направляващия прът, нискооткатната верига на триона може да се стигне до неправилно функциониране на обезопасяващите компоненти и така да се повиши вероятността от сериозно нараняване.

Зъбна опора

Вградената зъбна опора може да се използва като точка на въртене при напрана на прорез. По време на рязане е препоръчително да държите корпуса на триона стабилно. При рязане натискайте машината напред, докато металните щифтове проникнат в края на дървесината, ако след това повдигнете задната ръкохватка нагоре или надолу по посоката на прореза, физическото натоварване на триона може да намалее.

Водеща шина

По принцип водещите шини с глава с малък радиус имат по-нисък потенциал за откат. Трябва да използвате водеща шина и съответстваща и верига с достатъчна за работата дължина. По-дългите шини увеличават риска от загуба на контрол по време на рязане. Редовно проверявайте дали веригата е натегната. Когато режете малки клонове (по-къси от общата дължина на водещата шина), има по-голяма вероятност веригата да отскочи, ако не е добре обтегната.

УКАЗАНИЯ ОТНОСНО ПРАВИЛНИТЕ НАЧИНИ ЗА СЕЧЕНЕ, ОЧИСТВАНЕ НА КЛОНИТЕ И НАПРЕЧНО РАЗРЯЗВАНЕ

Разбиране на силите, действащи вътре в дървото

Когато разбирате насоченото налягане и напрежение вътре в дървото, можете да намалите „прищипванията“ или поне да предвиждате кога по време на рязане могат да възникнат. Напрежение вътре в дървото означава, че влакната се обтягат и ако режете в тази област, прорезът или разрезът ще прояви склонност към разтваряне, когато трионът минае през него. Ако гредата е поставена на магаре и краят ѝ виси без опора, на

повърхността се създава напрежение от тежестта на висящата част, която обтяга влакната. По същия начин, долната страна на гредата ще бъде подложена на натиск и влакната ще се свиват. Ако бъде направен разрез в тази област, прорезът ще прояви склонност към затваряне. Това ще доведе до прищипване на режещата част.

Кастрене на дърво

Кастренето представлява отстраняване на клоните на отсечено дърво. При кастренето оставете по-големите клони долу като опори, за да държите дървото над земята. Премахнете по-малките клони с един прорез. Клоните, които са под напрежение, трябва да се режат отдолу нагоре, за да се избегне заклещване на градинския трион.

Рязане на напорна дървесина

Напорна дървесина е ствол, клон, вкоренен пън или издънка, който/която се огъва под напрежение от друга дървесина и отскача при отрязване или отстраняване на другата дървесина.

При отсечено дърво е твърде вероятно вкорененият пън да се върне в изправено положение, ако при разтрупането стволът се отрязва от него. Внимавайте за напорна дървесина, тъй като това е много опасно.

ВНИМАНИЕ! Стволите и клоните под напрежение са опасни, защото могат да ударят оператора и да го накарат да изгуби контрол над градинския трион. Това може да доведе до тежки или смъртоносни наранявания на оператора. Рязането им трябва да се извършва от опитни професионалисти.

ИЗПОЛЗВАНЕ ПО ПРЕДНАЗНАЧЕНИЕ

Безжичният градински трион е предназначен единствено за ползване на открито.

С оглед на безопасността градинският трион трябва да бъде управляван по адекватен начин с две ръце през цялото време.

Градинският трион е предназначен за рязането на клони, стволове, дънери и греди с диаметър, който се определя от дължината на водещата шина. Градинският трион е предназначен за рязане единствено на дърво. Той следва да се използва единствено от пълнолетни лица, които са преминали подходящо обучение относно опасностите и предпазните мерки/действия, които следва да се предприемат по време на използването му.

Не използвайте градинския трион за други цели, освен посочените по-горе. Той не бива да се използва за работни действия, свързани с професионалната поддръжка на дървета. Градинският трион не бива да се използва от деца или лица, които не носят необходимите лични предпазни средства и облекло.

ВНИМАНИЕ! При използването на тази машина следва да се спазват правилата за безопасност. За Вашата собствена безопасност и тази на странични лица прочетете настоящите указания, преди да използвате градинския трион. Трябва да посетите професионално организиран курс по безопасно ползване, превантивни мерки, оказване на първа помощ и поддръжка на градинския трион. Моля, съхранявайте указанията за бъдещи справки.

ВНИМАНИЕ! Градинският трион представлява един потенциално опасен инструмент. Инцидентите, свързани с използването на градински триони, често завършват със загуба на крайник/крайници или със смърт. Опасността не произтича единствено от градинския трион. Падащите клони и дървета, както и твъркалящите се стволове, също могат да причинят смърт. От изсъхналите или гниещи дървета произтича допълнителна опасност. Трябва внимателно да прецените дали притежавате необходимите за успешно изпълняване на задачата умения. Ако имате съмнения, оставете я на професионален арборист.

Сглобяване и свързване със захранването

ОСТАТЪЧНИ РИСКОВЕ

Дори и при правилна употреба на продукта не всички остатъчни рискове могат да бъдат напълно избегнати. Следните рискове могат да възникнат при употребата, поради което работещият с уреда трябва да спазва следното:

- Наранявания, причинени от вибрации. Винаги използвайте подходящия за съответната задача инструмент. Използвайте предназначението за целта дръжки. Ограничавайте продължителността на работата и излагането на рискове.
- Уверждайте на слуха поради излагане на шум. Носете средство за защита на слуха (антифони) и ограничавайте излагането на шум.
- Наранявания, причинени от досег с откритите режещи зъби на веригата.
- Наранявания, причинени от хвърчащи парчета от дървото, което режете (трески, отломки).
- Наранявания, причинени от прах и дребни частици.
- Кожни наранявания, причинени от досег със смазката.
- Изхвърлени от режещата верига частици (опасност от порязване/забиване).
- Непредвидени, резки движения или откат на водещата шина (опасност от порязване).

НАМАЛЯВАНЕ НА РИСКА

- Съществуват доклади, че вибрациите от ръчните инструменти могат да допринесат за развиването у някои хора на състояние, наречено синдром на Рейно. Симптомите могат да включват изтръпване, схващане и побеляване на пръстите, обикновено видимо при излагане на студ. Смята се, че за развитието на тези симптоми могат да допринесат наследствени фактори, излагането на студ и влага, диетите, тютюнопушенето и трудовата дейност. За да се опитате да намалите въздействието на вибрациите, можете да предприемете следните мерки:
- Обличайте се с топли дрехи в студено време. Когато работите с машината, носете ръкавици, за да запазите дланите и китките си топли.
- След всеки интервал на работа правете упражнения, за да подобрите кръвообращението си.
- Почивайте си често. Ограничавайте продължителността на излагане на вредни въздействия за един ден.
- Защитните (антивибрационни) ръкавици, които се продават в магазините, от които можете да закупите градинския трион, са изработени специално за ползване с градински триони и осигуряват защита, добро захващане и намаляват въздействието на вибрациите от ръкохватката. Тези ръкавици трябва да отговарят на стандарта EN 381-7 и да имат CE маркировка.

Ако установите някои от симптомите на това заболяване, незабавно прекратете използването на машината и се консултирайте с лекар.

ВНИМАНИЕ! Продължителното използване на инструмента може да предизвика наранявания или да доведе до усложнения. Когато използвате какъвто и да било инструмент за по-дълги периоди, винаги правете редовни почивки.

УКАЗАНИЯ ЗА ЛИТИЕВО-ЙОННИ АКУМУЛАТОРНИ БАТЕРИИ

Употреба на литиево-йонни акумулаторни батерии

Акумулатори, които не са ползвани по-дълго време, преди употреба да се дозаредят.

Температура над 50°C намалява мощността на акумулатора. Да се избягва по-продължително нагряване на слънце или от отопление.

Поддържайте чисти присъединителните контакти на зарядното устройство и на акумулатора.

За оптимална продължителност на живот след употреба батериите трябва да се заредят напълно.

За възможно по-дълга продължителност на живот батериите трябва да се изваждат от уреда след зареждане.

При съхранение на батериите за повече от 30 дни:

Съхранявайте батерията на сухо място, при температура под 27°C.

Съхранявайте батерията при 30 до 50 % от заряда.

Зареждайте батерията на всеки 6 месеца.

Защита от претоварване при литиево-йонни акумулаторни батерии

При претоварване на батерията вследствие на голямо потребление на енергия, например изключително високи въртящи моменти, внезапно спиране или късо съединение, електрическият инструмент вибрира в продължение на 5 секунди, мига индикаторът за зареждане и електрическият инструмент се изключва сам.

За да го включите повторно, освободете превключателя и след това включете уреда. При екстремни натоварвания батерията се нагрява значително. В този случай всички светлини на индикатора за зареждане дотогава, докато батерията се охлади. След изгасване на индикатора за зареждане можете да продължите работата с уреда.

Превоз на литиево-йонни батерии

Литиево-йонните батерии са предмет на законовите разпоредби за превоз на опасни товари.

Превозът на тези батерии трябва да се извършва в съответствие с местните, националните и международните разпоредби и регламенти.

Потребителите могат да превозват тези батерии по пътя без допълнителни изисквания.

Превозът на литиево-йонни батерии от транспортни компании е предмет на законовите разпоредби за превоз на опасни товари. Подготовката на превоза и самият превоз трябва да се извършват само от обучени лица. Целият процес трябва да е под професионален надзор.

Спазвайте следните изисквания при превоз на батерии:

Уверете се, че контактите са защитени и изолирани, за да се избегне късо съединение.

Уверете се, че няма опасност от разместване на батерията в опаковката. Не превозвайте повредени батерии или такива с течове. Обърнете се към Вашата транспортна компания за допълнителни инструкции.

УКАЗАНИЯ ЗА РАБОТА

МОНТАЖ

Монтаж на веригата за рязане и водещата шина

ВНИМАНИЕ! Ако някои от частите са повредени или липсват, не използвайте машината, докато не бъдат подменени всички части. Пренебрегването на това предупреждение може да доведе до сериозно нараняване.

Не забравяйте да извадите батерията. Да се носят предпазни ръкавици!

1. Развийте гайките за монтаж на шината, като използвате предоставения звездогаечен ключ.
2. Свалете защитния кожух на веригата.
3. Поставете веригата върху шината в правилната посока и проверете дали движещите звена са подравнени в улея на шината.
4. Поставете шината на триона и завъртете веригата около задвижващото верижно зъбно колело.
5. Поставете обратно защитния кожух на веригата и гайките за монтаж на шината.
6. Затегнете на ръка гайките за монтаж на шината. За да се регулира натягането на веригата, шината трябва да може да се движи свободно.
7. Регулирайте натягането на веригата. За справка вижте раздел „Регулиране натягането на веригата“.
8. Вдигнете нагоре главата на водещата шина и затегнете здраво гайките за монтаж на шината.

ВНИМАНИЕ! Режещата верига е остра. Винаги носете защитни ръкавици, когато обслужвате веригата.

Регулиране натягането на веригата

Преди да извършвате каквито и да било дейности по веригата, извадете батерията.

За да натегнете веригата, завъртете натягачия винт на веригата по посока на часовниковата стрелка, като често проверявате степента на натягане. За да разхлабите веригата, завъртете натягачия винт на веригата по посока обратна на часовниковата стрелка, като често проверявате степента на натягане.

Постигнали сте правилната степен на натягане, когато хлябината между резците на веригата и шината е около 6,8 мм. Дръпнете надолу веригата в средата на долната страна на шината и измерете разстоянието между шината и режещите звена. Затегнете гайките за монтаж на шината, като ги въртите по посока обратна на часовниковата стрелка.

Забележка: Не пренатягайте веригата — прекомерното натягане ще ускори износването и ще съкрати живота ѝ и би могло да доведе до увреждане на шината. При първоначална употреба новата верига може да се разтегне и разхлаби. Изваждайте батерията и проверявайте натягането на веригата регулярно през първите два часа на използване. По време на работа веригата се нагрява, което от своя страна води до нейното разтягане. Редовно проверявайте степента на натягане на веригата и я регулирайте, ако е необходимо. Ако натягате веригата, докато е загряла, когато се охлади, тя може да стане твърде стегната. Уверете се, че веригата е правилно натегната така, както е указано в настоящите инструкции.

Наливане на масло за смазване за веригата

ВНИМАНИЕ! Никога не работете, без да сте смазали веригата. Ако веригата се върти без смазка, водещата шина и веригата могат да се повредят. От изключителна важност е редовно да проверявате нивото на маслото в масления резервоар, преди да започнете работа с градинския трион. Дръжте резервоара пълен на поне ¼, за да сте сигурни, че разполагате с достатъчно масло за конкретната задача.

Забележка: Когато се кастрят дървета, се препоръчва използването на смазочно масло на растителна основа. Минералното масло може да увреди дърветата. Никога не използвайте отпадъчни машинни масла или много гъсти масла. Те могат да повредят градинския трион. Почиствайте повърхността около капачката за масления резервоар, за да предотвратите замърсяване.

1. Развийте и свалете капачката от масления резервоар.
2. Налейте масло в масления резервоар и следете нивото на масломера.
3. Поставете капачката обратно и я затегнете. Забършете разлятото масло, ако има такова.

Хващане на градинския трион

Винаги хващайте градинския трион с дясната си ръка за задната ръкохватка и с лявата си ръка за предната ръкохватка. Хващайте и двете дръжки така, че палците и пръстите Ви да се заключат около тях.

Стартиране на градинския трион

Преди да стартирате градинския трион, трябва да поставите батерията в него.

Защита против повторно стартиране

Този електрически инструмент е снабден със защита против повторно стартиране.

Това не позволява на включения инструмент да се стартира от само себе си, когато бъде поставена батерията, нито да се стартира повторно след активиране на функцията за изключване на батерията.

Ако направляващият прът се намира извън дървото, изключете инструмента и после го включете отново, за да продължите да работите.

Ако направляващият прът е врязан в дървото, изчакайте трионът да спре напълно. Уверете се, че пусковият ключ е поставен на позиция „изключен“. Извадете батерията от инструмента и направляващия прът от прореза.

Поставете батерията и включете инструмента отново, за да продължите да работите.

ТРАНСПОРТИРАНЕ И СЪХРАНЕНИЕ

За да предотвратите образуването на ръжда, винаги намазнявайте верищата леко, когато прибирате машината за съхранение. За да предотвратите теч, винаги изправете масления резервоар, когато прибирате машината за съхранение.

Спрете машината, извадете батерията и оставете машината да се охлади, преди да я приберете за съхранение или да я транспортирате.

Почистете всички замърсявания от машината. Съхранявайте машината на хладно, сухо и проветриво място, недостъпно за деца. Дръжте я далече от разяждащи вещества, като например градинарски химикали и сол за опесчаване. Не съхранявайте на открито.

Когато транспортирате или съхранявате верижния трион, винаги поставяйте защитния кожух на водещата шина.

При транспортиране в превозно средство укрепете машината, за да не може да се движи или да падне и да нарани някого или да се повреди.

ПОЧИСТВАНЕ

Почистявайте отворите от прах и отломки. Дръжте ръкохватката чиста, суха и незацапана с масло или смазка. За почистване използвайте единствено мек сапун и парцал, тъй като някои почистващи вещества и разтворители увреждат пластмасата и други изолирани части. Някои от тези вещества са бензин, терпентин, разреждател за лак, разреждател за боя, разтвори за почистване на хлорна основа, амоняк и съдържащи амоняк домакински препарати. Никога не използвайте възпламеними или запалителни разтворители в близост до инструментите.

ПОДДРЪЖКА

ВНИМАНИЕ! Да се използват само аксесоари на Milwaukee и резервни части на Milwaukee. Неизпълнението на това указание може да доведе до нараняване, да стане причина за недобра работа и може да доведе до отпадане на гаранцията.

Да се използват само аксесоари на Milwaukee и резервни части на Milwaukee. Елементи, чията подмяна не е описана, да се дадат за подмяна в сервис на Milwaukee (вижте брошурата "Гаранция и адреси на сервиси").

ВНИМАНИЕ! Обслужването изисква голямо внимание и познания и следва да се извършва единствено от квалифициран технически персонал. За обслужване и ремонт препоръчваме да занесете машината в най-близкия сервизен център на MILWAUKEE. При обслужване използвайте единствено идентични резервни части.

ВНИМАНИЕ! Преди настройка, поддръжка и почистване извадете батерията. Неспазването на това указание може да доведе до сериозно нараняване. Позволено е извършването единствено на описаните в настоящото ръководство настройки и ремонтни дейности. За друг тип ремонтни дейности се свържете с упълномощен сервизен техник.

Последствията от неправилна поддръжка могат да попречат на правилната работа на спирачката на верищата и на другите приспособления за безопасност и така да увеличат вероятността от сериозно нараняване.

Грижете се за професионалната поддръжка и обезопасяването на Вашия градински трион. • Безопасното заточване на верищата изисква големи умения. Поради това производителят горещо препоръчва износените или затъпени вериги да се подменят с нови, които могат да бъдат закупени от сервизен център на MILWAUKEE. Артикулният номер е посочен в таблицата със спецификации в настоящото ръководство.

Следвайте инструкциите за смазване и проверка и настройка на натягането на верищата.

След всяко използване почиствайте машината с мека суха кърпа.

Отстранявайте всички трески, замърсявания и отломки от гнездото на батерията.

Проверявайте всички гайки, болтове и винтове редовно с оглед на сигурността и за да бъде машината в безопасно за работа състояние. Всяка повредена част трябва да бъде ремонтирана или подменена в сервизен център на MILWAUKEE.

Подмяна на водещата шина и режещата верига

Носете защитни ръкавици.

1. извадете батерията.
2. Свалете капака на направляващия прът.
3. Развийте гайките за монтаж на шината, като използвате предоставения звездогаечен ключ.
4. Свалете защитния кожух на верищата.
5. Намалете напрежението на верищата на триона. Вижте раздела „Регулиране на напрежението на верищата“.
6. Свалете старата верига заедно с направляващия прът.
7. Поставете новата верига върху шината в правилната посока и проверете дали движещите звена са подравнени в улея на шината.
8. Поставете шината на триона и завъртете верищата около задвижващото верижно зъбно колело.
9. Сменете капака на задвижващото зъбно колело и монтажната гайка на пръта.
10. Затегнете с пръст монтажната гайка на пръта.
11. Прътът трябва да се движи свободно за регулиране на напрежението на верищата.
12. Регулирайте натягането на верищата. За справка вижте раздел „Регулиране натягането на верищата“.
13. Вдигнете нагоре главата на водещата шина и затегнете здраво гайките за монтаж на шината.

ВНИМАНИЕ! Затъпената или неправилно заточена верига може да доведе до прекомерна скорост на мотора, а това да причини сериозна повреда на мотора.

ВНИМАНИЕ! Неправилното заточване на верищата увеличава вероятността за откат.

ВНИМАНИЕ! Неподмянатият или непоправеният на повредена верига може да доведе до сериозни наранявания.

ВНИМАНИЕ! Режещата верига е остра. Винаги носете защитни ръкавици, когато обслужвате верищата.

Техническо обслужване на направляващия прът

Когато направляващият прът покаже признаци на износване, го обърнете отдолу нагоре върху триона, за да разпределите износването за максимален живот на пръта. Прътът трябва да се почиства всеки ден на употреба и да се проверява за износване и повреди. Образуването на мустаци или резки по шините на пръта е нормален процес на износване на пръта. Такива неизправности трябва да бъдат изглаждани с пила веднага щом се появят.

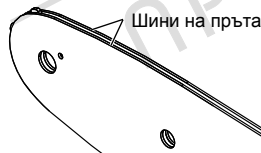

Прът с някоя от следните неизправности трябва да бъде подменен.

- Износване на шините на пръта отвътре, което позволява на верищата да ляга настрани.
- Огънат направляващ прът.
- Напукани или счупени шини.
- Разтворени шини.

Смазвайте направляващите пръти със зъбно колело на върха всяка седмица С помощта на спринцовка за грес смазвайте

ежеседмично в отвора за смазване. Завъртете направляващия прът и проверете дали отворите за смазване и шините на пръта не са замърсени.

График за поддръжка

Ежедневна проверка

Смазване на шината	Преди всяка употреба
Натягане на верищата	Преди всяка употреба — често
Острота на верищата	Преди всяка употреба, зрительна проверка
За повредени части	Преди всяка употреба
За разхлабени скоби/стяги	Преди всяка употреба
Водеща шина	Преди всяка употреба
Целият трион	След всяка употреба

Резервни части (шина и верига)

Производител	MILWAUKEE	OREGON
Верига	4932 4801 76	90F033XTR
Водеща шина	4932 4801 69	360804

Веригата трябва да бъде монтирана върху шина на същия производител при съблюдаване на горните съчетания.

Разгърнат изглед

При необходимост можете да поискате за уреда от Вашия сервиз или директно от Techtronic Industries GmbH, Max-Eyth-Straße 10, 71364 Winnenden, Germany, чертеж за в случай на експлозия, като посочите типа на машината и номер върху заводската табелка.

СИМВОЛИ

	Преди пускане на уреда в действие моля прочетете внимателно инструкцията за използване.
	ВНИМАНИЕ! ПРЕДУПРЕЖДЕНИЕ! ОПАСНОСТ
	Преди започване на каквито е да е работи по машината извадете акумулатора.
	Не излагайте машината на дъжд.
	Не използвайте с една ръка.
	Винаги дръжте градинския трион с две ръце.
	Носете защитни обувки, предпазващи от порязване, с нехлъзгаща се подметка и стоманено бомбе!
	Да се носят предпазни ръкавици!
	Винаги носете предпазно облекло и стабилни обувки.

	Носете защитна каска. Да се носи предпазно средство за слуха! Използвайте предпазни очила.
	Внимавайте за откат на градинския трион и избягвайте досега с главата на шината.
	Докато се използва, наблюдателите трябва да стоят на разстояние от поне 15 метра.
	Маслен резервоар за верищата
	Завъртете, за да регулирате обтягането на верищата.
	Посока на движение на верищата
	Аксесоари - Не се съдържат в обема на доставката, препоръчвано допълнение от програмата за аксесоари.
	Отпадъците от батерии, отпадъците от електрическо и електронно оборудване не трябва да се изхвърлят заедно с битовите отпадъци. Отпадъците от батерии, отпадъците от електрическо и електронно оборудване трябва да се събират и изхвърлят отделно. Преди изхвърлянето отстранявайте от уредите отпадъците от батерии, отпадъците от акумулатори и лампите. Информирайте се от местните служби или от своя специализиран търговец относно фирмите за рециклиране и местата за събиране на отпадъци. В зависимост от местните разпоредби, търговците на дребно могат да задължени да приемат безплатно върнатите обратно отпадъци от батерии и от електрическо и електронно оборудване. Дайте своя принос за намаляването на нуждите от суровини чрез повторната употреба и рециклирането на Вашите отпадъци от батерии и отпадъци от електрическо и електронно оборудване. Отпадъците от батерии (най-вече литиево-йонните батерии) и отпадъците от електрическо и електронно оборудване съдържат ценни рециклиращи се материали, които могат да повлияят отрицателно на околната среда и на Вашето здраве, ако не се изхвърлят по екологосъобразен начин. Преди изхвърлянето като отпадък изтрийте от Вашия използван уред евентуално наличните в него лични данни.
	Гарантирано ниво на звукова мощност 79 dB(A)
v_0	Ненатоварена скорост на верищата
V	Напрежение
	Постоянен ток
	Европейски знак за съответствие
	Британски знак за съответствие