

Milwaukee

Nothing but **HEAVY DUTY**®

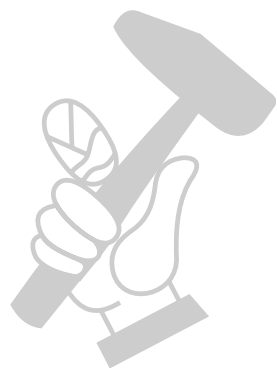
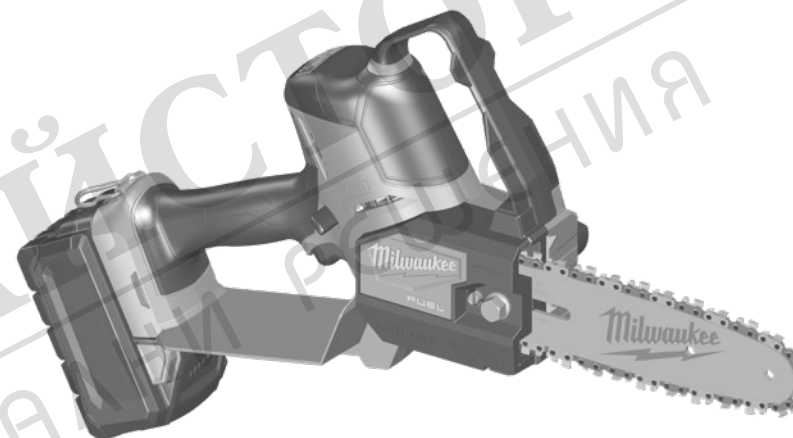

МАГАЗИН
БАШ
ПРОФЕСИОНАЛНИ
МАЙСТОРА
РЕМОНТНИ

M18 FHS20

Original instructions
Originalbetriebsanleitung
Notice originale
Istruzioni originali
Manual original
Oorspronkelijke gebruiksaanwijzing
Original brugsanvisning
Original bruksanvisning
Bruksanvisning i original
Alkuperäiset ohjeet

Πρωτότυπο οδηγιών χρήσης
Orijinal işletme talimatı
Původním návodem k používání
Pôvodný návod na použitie
Instrukcją oryginalną
Eredeti használati utasítás
Izvirna navodila
Originalne pogonske upute
Instrukcijām oriģinālvalodā
Originali instrukcija

Algupärane kasutusjuhend
Оригинальное руководство по эксплуатации
Оригинално ръководство за експлоатация
Instrucțiuni de folosire originale
Оригинален прирачник за работа
Оригінал інструкції з експлуатації
التعليمات الأصلية

Поставете батерията и включете инструмента отново, за да продължите да работите.

ТРАНСПОРТИРАНЕ И СЪХРАНЕНИЕ

За да предотвратите образуването на ръжда, винаги намазвайте веригата леко, когато прибирате машината за съхранение. За да предотвратите теч, винаги изпразвайте масления резервоар, когато прибирате машината за съхранение.

Спрете машината, извадете батерията и оставете машината да се охлади, преди да я приберете за съхранение или да я транспортирате.

Почистете всички замърсявания от машината. Съхранявайте машината на хладно, сухо и проветриво място, недостъпно за деца. Дръжте я далече от разяждащи вещества, като например градинарски химикали и сол за опесчаване. Не съхранявайте на открито.

Когато транспортирате или съхранявате верижния трион, винаги поставяйте защитния кожух на водещата шина.

При транспортиране в превозно средство укрелете машината, за да не може да се движи или да падне и да нарани някого или да се повреди.

ПОЧИСТВАНЕ

Почистявайте отворите от прах и отломки. Дръжте ръкохватката чиста, суха и незацапана с масло или смазка. За почистване използвайте единствено мек сапун и парцал, тъй като някои почистващи вещества и разтворители уреждат пластмасата и други изолирани части. Някои от тези вещества са бензин, терпентин, разреждател за лак, разреждател за боя, разтворители за почистване на хлорна основа, амоняк и съдържащи амоняк домакински препарати. Никога не използвайте възпламеними или запалителни разтворители в близост до инструментите.

ПОДДРЪЖКА

ВНИМАНИЕ! Да се използват само аксесоари на Milwaukee и резервни части на Milwaukee. Неизпълнението на това указание може да доведе до нараняване, да стане причина за недобра работа и може да доведе до отпадане на гаранцията.

Да се използват само аксесоари на Milwaukee и резервни части на Milwaukee. Елементи, чията подмяна не е описана, да се дадат за подмяна в сервис на Milwaukee (вижте брошурата "Гаранция и адреси на сервиси").

ВНИМАНИЕ! Обслужването изисква голямо внимание и познания и следва да се извършва единствено от квалифициран технически персонал. За обслужване и ремонт препоръчваме да занесете машината в най-близкия сервизен център на MILWAUKEE. При обслужване използвайте единствено идентични резервни части.

ВНИМАНИЕ! Преди настройка, поддръжка и почистване извадете батерията. Неспазването на това указание може да доведе до сериозно нараняване. Позволено е извършването единствено на описаните в настоящото ръководство настройки и ремонтни дейности. За друг тип ремонтни дейности се свържете с упълномощен сервизен техник.

Последствията от неправилна поддръжка могат да попречат на правилната работа на спиралката на веригата и на другите приспособления за безопасност и така да увеличат вероятността от сериозно нараняване.

Грижете се за професионалната поддръжка и обезопасяването на Вашия градински трион. • Безопасното заточване на веригата изисква големи умения. Поради това производителят горещо препоръчва износените или затъпени вериги да се подменят с нови, които могат да бъдат закупени от сервизен център на MILWAUKEE. Артикулният номер е посочен в таблицата със спецификации в настоящото ръководство.

Следвайте инструкциите за смазване и проверка и настройка на натягането на веригата.

След всяко използване почистявайте машината с мека суха кърпа.

Отстранявайте всички трески, замърсявания и отломки от гнездото на батерията.

Проверявайте всички гайки, болтове и винтове редовно с оглед на сигурността и за да бъде машината в безопасно за работа състояние. Всяка повредена част трябва да бъде ремонтирана или подменена в сервизен център на MILWAUKEE.

Подмяна на водещата шина и режещата верига

Носете защитни ръкавици.

1. извадете батерията.
2. Свалете капака на направляващия прът.
3. Развийте гайките за монтаж на шината, като използвате предоставения звездогаечен ключ.
4. Свалете защитния кожух на веригата.
5. Намалете напрежението на веригата на триона. Вижте раздела „Регулиране на напрежението на веригата“.
6. Свалете старата верига заедно с направляващия прът.
7. Поставете новата верига върху шината в правилната посока и проверете дали движещите звена са подравнени в улея на шината.
8. Поставете шината на триона и завъртете веригата около задвижващото верижно зъбно колело.
9. Сменете капака на задвижващото зъбно колело и монтажната гайка на пръта.
10. Затегнете с пръст монтажната гайка на пръта.
11. Прътът трябва да се движи свободно за регулиране на напрежението на веригата.
12. Регулирайте натягането на веригата. За справка вижте раздел „Регулиране натягането на веригата“.
13. Вдигнете нагоре главата на водещата шина и затегнете здраво гайките за монтаж на шината.

ВНИМАНИЕ! Затъпената или неправилно заточена верига може да доведе до прекомерна скорост на мотора, а това да причини сериозна повреда на мотора.

ВНИМАНИЕ! Неправилното заточване на веригата увеличава вероятността за откат.

ВНИМАНИЕ! Неподменянето или непоправянето на повредена верига може да доведе до сериозни наранявания.

ВНИМАНИЕ! Режещата верига е остра. Винаги носете защитни ръкавици, когато обслужвате веригата.

Техническо обслужване на направляващия прът

Когато направляващият прът покаже признаци на износване, го обърнете отдолу нагоре върху триона, за да разпределите износването за максимален живот на пръта. Прътът трябва да се почиства всеки ден на употреба и да се проверява за износване и повреди. Образуването на мустаци или рези по шините на пръта е нормален процес на износване на пръта. Такива неизправности трябва да бъдат изгладвани с пила веднага щом се появят.

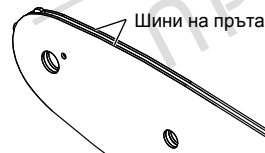

Прът с някоя от следните неизправности трябва да бъде подменен.

- Износване на шините на пръта отвътре, което позволява на веригата да ляга настрана.
- Огънат направляващ прът.
- Напукани или счупени шини.
- Разтворени шини.

Смазвайте направляващите пръти със зъбно колело на върха всяка седмица с помощта на спринцовка за грес смазвайте

ежеседмично в отвора за смазване. Завъртете направляващия прът и проверете дали отворите за смазване и шините на пръта не са замърсени.

График за поддръжка

Ежедневна проверка

Смазване на шината	Преди всяка употреба
Натягане на веригата	Преди всяка употреба — често
Острота на веригата	Преди всяка употреба, зрительна проверка
За повредени части	Преди всяка употреба
За разхлабени скоби/стяги	Преди всяка употреба
Водеща шина	Преди всяка употреба
Целият трион	След всяка употреба

Резервни части (шина и верига)

Производител	MILWAUKEE	OREGON
Верига	4932 4801 76	90F033XTR
Водеща шина	4932 4801 69	360804

Веригата трябва да бъде монтирана върху шина на същия производител при съблюдаване на горните съчетания.

Разгърнат изглед

При необходимост можете да поискате за уреда от Вашия сервиз или директно от Techtronic Industries GmbH, Max-Eyth-Straße 10, 71364 Winnenden, Germany, чертеж за в случай на експлозия, като посочите типа на машината и номер върху заводската табелка.

СИМВОЛИ

	Преди пускане на уреда в действие моля прочетете внимателно инструкцията за използване.
	ВНИМАНИЕ! ПРЕДУПРЕЖДЕНИЕ! ОПАСНОСТ
	Преди започване на каквито и да е работи по машината извадете акумулатора.
	Не излагайте машината на дъжд.
	Не използвайте с една ръка.
	Винаги дръжте градинския трион с две ръце.
	Носете защитни обувки, предпазващи от порязване, с нехлъзгаща се подметка и стоманено бомбе!
	Да се носят предпазни ръкавици!
	Винаги носете предпазно облекло и стабилни обувки.

	Носете защитна каска. Да се носи предпазно средство за слуха! Използвайте предпазни очила.
	Внимавайте за откат на градинския трион и избягвайте досега с главата на шината.
	Докато се използва, наблюдателите трябва да стоят на разстояние от поне 15 метра.
	Маслен резервоар за веригата
	Завъртете, за да регулирате обтягането на веригата.
	Посока на движение на веригата
	Аксесоари - Не се съдържат в обема на доставката, препоръчвано допълнение от програмата за аксесоари.
	Отпадъците от батерии, отпадъците от електрическо и електронно оборудване не трябва да се изхвърлят заедно с битовите отпадъци. Отпадъците от батерии, отпадъците от електрическо и електронно оборудване трябва да се събират и изхвърлят отделно. Преди изхвърлянето отстранявайте от уредите отпадъците от батерии, отпадъците от акумулатори и лампите. Информирайте се от местните служби или от своя специализиран търговец относно фирмите за рециклиране и местата за събиране на отпадъци. В зависимост от местните разпоредби, търговците на дребно могат да задължени да приемат безплатно върнатите обратно отпадъци от батерии и от електрическо и електронно оборудване. Дайте своя принос за намаляването на нуждите от суровини чрез повторната употреба и рециклирането на Вашите отпадъци от батерии и отпадъци от електрическо и електронно оборудване. Отпадъците от батерии (най-вече литиево-йонните батерии) и отпадъците от електрическо и електронно оборудване съдържат ценни рециклиращи се материали, които могат да повлияят отрицателно на околната среда и на Вашето здраве, ако не се изхвърлят по екологосъобразен начин. Преди изхвърлянето като отпадък избрийте от Вашия употребяван уред евентуално наличните в него лични данни.
	Гарантирано ниво на звукова мощност 79 dB(A)
v_0	Ненатоварена скорост на веригата
V	Напрежение
	Постоянен ток
	Европейски знак за съответствие
	Британски знак за съответствие



Украински знак за съответствие

001



Евро-азиатски знак за съответствие



МАГАЗИН
БАШ МАЙСТОРА[®]
ПРОФЕСИОНАЛНИ РЕШЕНИЯ