

KÄRCHER

KM 100/120 R Bp
KM 100/120 R Bp Pack



Deutsch	4
English	20
Français	36
Italiano	52
Nederlands	68
Español	84
Português	101
Dansk	117
Norsk	132
Svenska	147
Suomi	162
Ελληνικά	177
Türkçe	194
Русский	209
Magyar	227
Čeština	243
Slovenščina	258
Polski	273
Românește	290
Slovenčina	306
Hrvatski	322
Srpski	338
Български	354
Eesti	372
Latviešu	387
Lietuviškai	402
Українська	417



**Register
your product**

www.kaercher.com/welcome



59800500 (03/24)

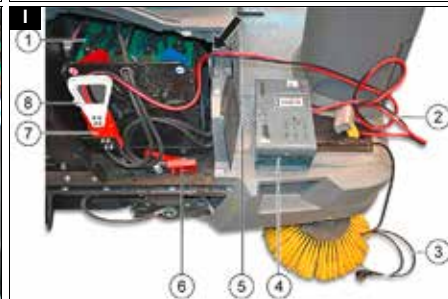
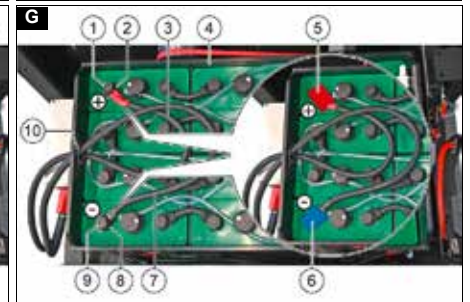
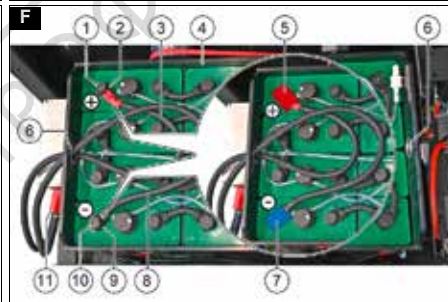
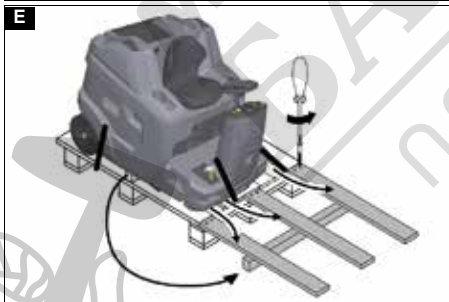
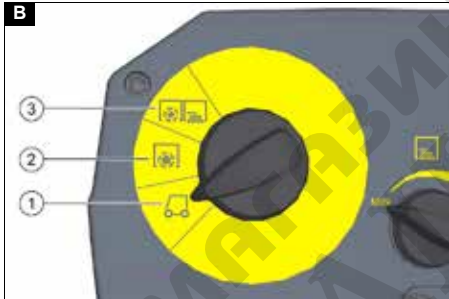
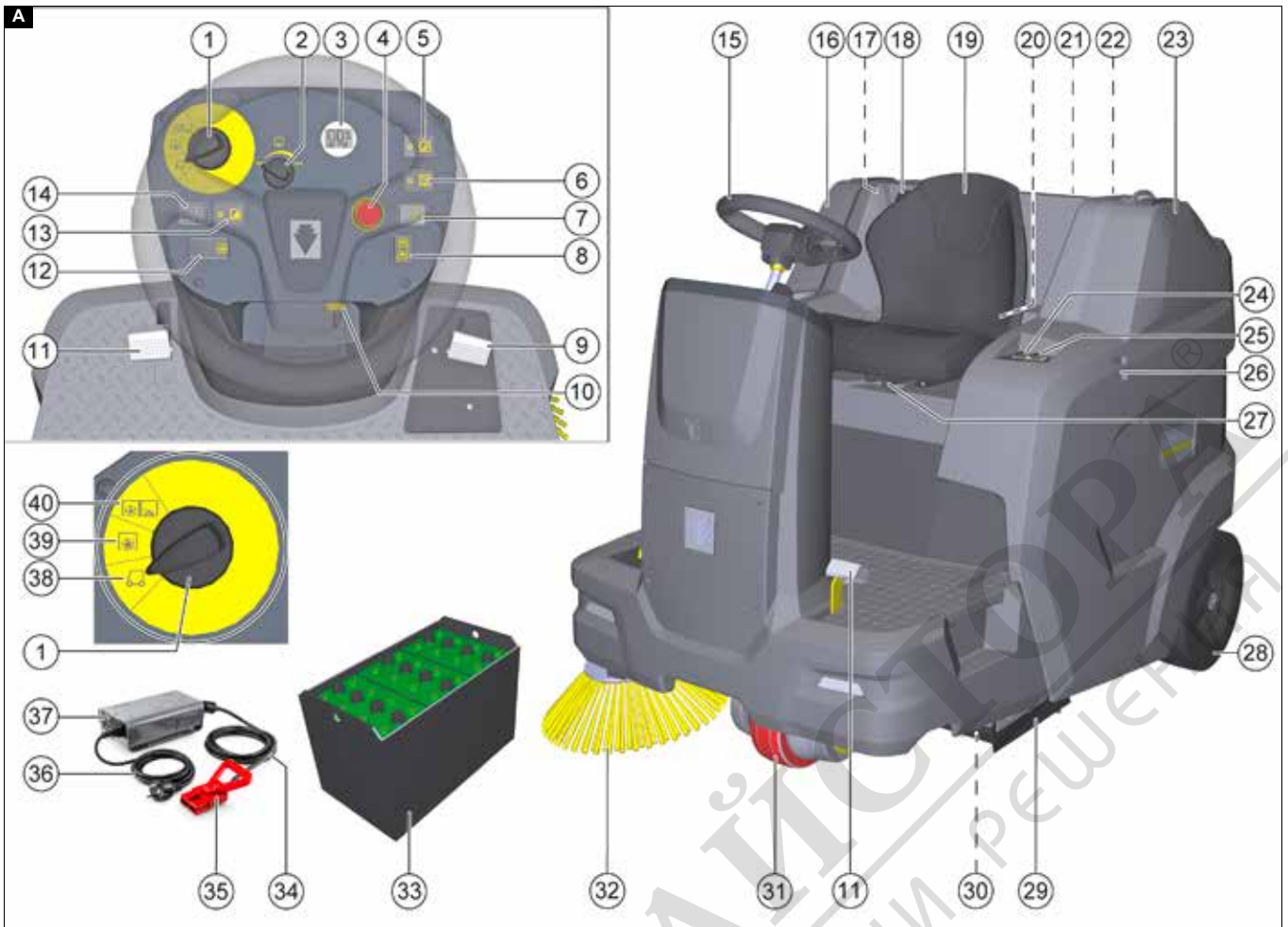

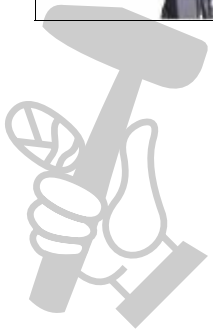
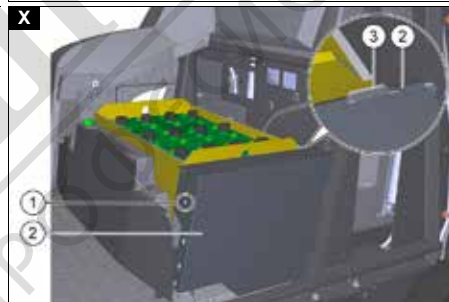
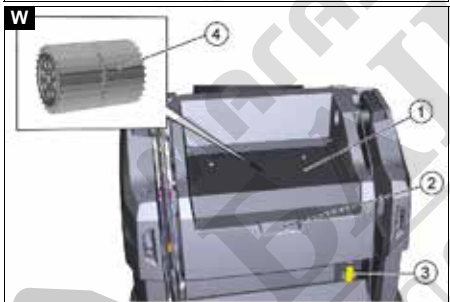
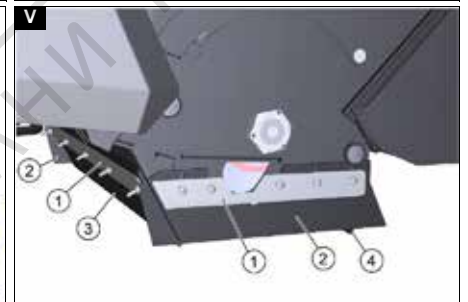
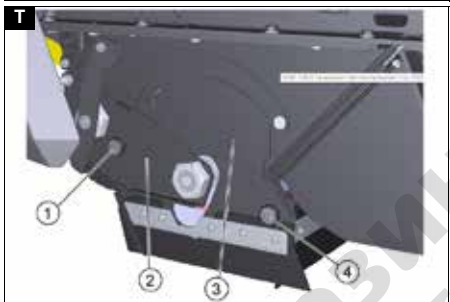
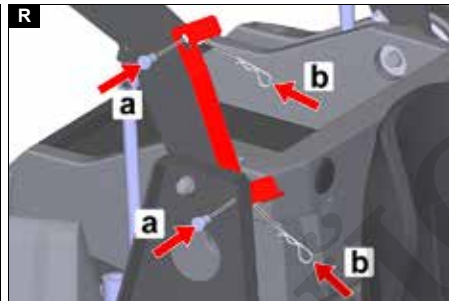
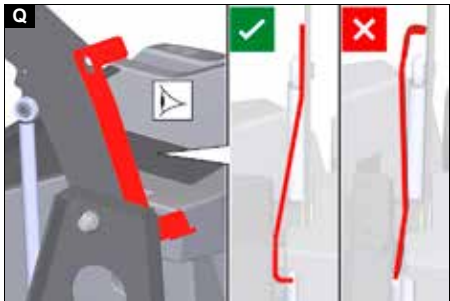
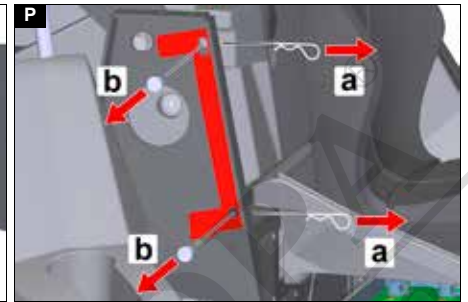
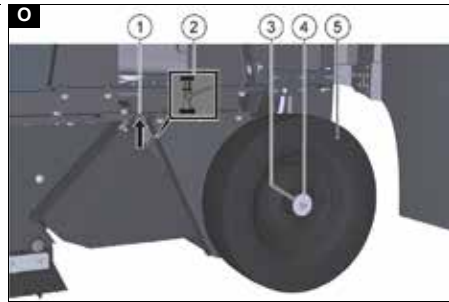
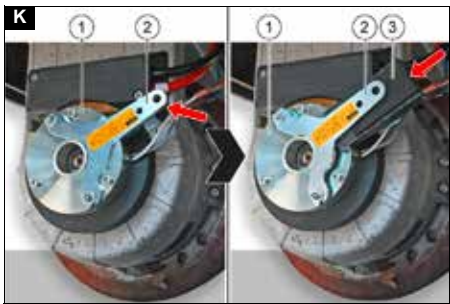

Съдържание

Общи указания	354
Указания за безопасност	354
Употреба по предназначение	355
Защита на околната среда	356
Аксесоари и резервни части	356
Проверка на доставката	356
Функция	356
Описание на уреда	356
Преди пускане в експлоатация	357
Акумулатори/зарядни устройства	358
Пускане в експлоатация	360
Експлоатация	361
Транспортиране	363
Съхранение	363
Грижа и поддръжка	363
Помощ при повреди	366
Принадлежности/износващи се части	368
Гаранция	369
Технически данни	369
Декларация за съответствие на ЕС	371

Общи указания

 Преди първото използване на машината прочетете тази оригинална инструкция за експлоатация, както и приложените към акумулатора и зарядното устройство инструкции за експлоатация, и действайте съответно. Запазете инструкциите за експлоатация за последващо използване или за следващия собственик.

Указания за безопасност

Степени на опасност

⚠ ОПАСНОСТ

● Указание за непосредствена опасност, която може да доведе до тежки телесни повреди или до смърт.

⚠ ПРЕДУПРЕЖДЕНИЕ

● Указание за възможна опасна ситуация, която може да доведе до тежки телесни повреди или до смърт.

⚠ ПРЕДПАЗЛИВОСТ

● Указание за възможна опасна ситуация, която може да доведе до леки телесни повреди.

ВНИМАНИЕ

● Указание за възможна опасна ситуация, която може да доведе до материални щети.

Указания за безопасност при обслужване

⚠ ОПАСНОСТ ● Никога не оставяйте уреда без надзор, докато той не е осигурен срещу самоволно придвижване. Преди слизане от уреда винаги задействайте застопоряващата спирачка.

⚠ ПРЕДУПРЕЖДЕНИЕ ● Използвайте уреда само по предназначение. Съблюдавайте местните условия и при работата с уреда следете за трети лица, особено деца.

- Преди употребата на машината проверете машината, работните приспособления и предпазните устройства за изправно състояние, функционалност и експлоатационна безопасност. Ако състоянието не е безупречно, респ. безопасно за експлоатация, машината не трябва да се използва.
- В опасни зони (напр. бензиностанции) спазвайте съответните правила за безопасност. Никога не използвайте уреда в помещения с риск от експлозия.
- Уредът не е предназначен за употреба от лица с ограничени физически, сензорни или умствени възможности, или липса на опит и / или познания.
- Уредът трябва да се използва само от хора, които са обучени за работа с него или които са доказали способностите си за обслужването му, и на които ползването на уреда е изрично възложено.
- Когато

извършвате работи по обслужване или поддръжка на машината, носете плътно прилягащо облекло и здрави обувки. ● Не използвайте машината в зони, в които е възможен удар от падащи предмети. ● Децата трябва да бъдат под надзор, за да се гарантира, че не си играят с уреда. ● Деца и подрастващи не трябва да работят с уреда. ● При уреди, оборудвани с осветление Blue Spot, не гледайте директно в светлинния източник.

● Обслужващото машината лице носи отговорност за злополука с други хора или тяхно имущество. ● Проверете близката зона преди тръгване, напр. за налични на деца и животни. Винаги си осигурявайте достатъчна видимост.

- Изваждайте ключа на ключовия прекъсвач или Kärcher Intelligent Key (KIK) от гнездото на машината, за да предотвратите неупълномощено използване на машината.

Указания за безопасност при режим на движение

Указание ● Списъкът с възможности за опасност от преобръщане не е изчерпателен. **ОПАСНОСТ** ● Опасност от преобръщане при твърде големи наангорница и наклони! При преминаване по наангорница и наклони спазвайте максимално допустимите стойности, посочени в Глава Технически данни. ● Опасност от преобръщане при твърде голям страничен наклон! При наангорница и наклони при движение напречно на линията на падане съблюдавайте максимално допустимите стойности, посочени в глава Технически данни. ● Опасност от преобръщане при нестабилна основа! Карайте машината само върху укрепена основа. ● Опасност от злополука поради несъобразена скорост. На завои се движете бавно.

Уреди, задействани с акумулатори

⚠ ОПАСНОСТ ● Опасност от експлозия! Зареждайте акумулаторите само с подходящо зарядно устройство

- При зареждане на акумулатори в затворени помещения се образува силно експлозивен газ. Зареждайте акумулаторите само в помещения с добра вентилация.
- В близост до акумулатор или в помещението за зареждане на акумулатори не трябва да работите с открит пламък, да създавате искри или да пушите.
- Опасност от експлозия и къси съединения. Не поставяйте инструмент или подобен предмет върху акумулатора.

⚠ ПРЕДПАЗЛИВОСТ ● Опасност от нараняване от акумулаторна киселина. Спазвайте съответните правила за безопасност.

ВНИМАНИЕ ● Спазвайте инструкциите за работа, предоставени от производителя на акумулатора и на зарядното устройство. Спазвайте препоръките на законодателя при боравене с акумулатори. ● Никога не оставяйте акумулаторите да стоят в разрежено състояние, зареждайте ги отново възможно най-скоро.

- За предотвратяване на блуждаещи токове поддържайте акумулаторите чисти и сухи. Пазете акумулаторите от замърсявания, напр. от метален прах.
- Изхвърляйте иззходваните акумулатори съобразно с екологичните изисквания, определени в европейската Директива 91/157/ЕИО или в съответните национални разпоредби.

Указания за безопасност при транспортиране

⚠ ПРЕДПАЗЛИВОСТ

- С цел предотвратяване на злополуки или наранявания, при транспортиране трябва да съблюдавате теглото на уреда, вж. глава Технически данни от ръководството за експлоатация.
- Преди транспортирането изключете двигателя напълно. Закрепвайте уреда, като вземате под внимание теглото, вж. глава Технически данни от ръководството за експлоатация.

Грижа и поддръжка

△ **ПРЕДУПРЕЖДЕНИЕ** • Преди работа по електрическата инсталация разкачете акумулатора.

• Преди почистване, поддръжка, смяна на части и преминаване към друга функция трябва да изключвате уреда и да изваждате ключа за запалването.

△ **ПРЕДПАЗЛИВОСТ** • Възлагайте привеждането в изправност само на одобрени сервиси или на специалисти в тази област, които са запознати с всички свързани с това правила за безопасност.

ВНИМАНИЕ • Съблюдавайте проверката за безопасност на преносими уреди за професионална употреба съгласно валидните на мястото предписания (напр. в Германия: VDE 0701). • Къси съединения или други повреди. Не почиствайте уреда с водна струя от маркуч или под високо налягане. • Изпълнявайте работи по уреда само с подходящи ръкавици.

Предпазни устройства

Предпазните устройства служат за защита на потребителя и не трябва да се спират или да се пренебрегва тяхната функция.

Спазвайте указанията за безопасност, дадени в съответните глави!

Лява и дясна обшивка

Лявата и дясната обшивка съдържат схеми за блокировка, които изключват машината при неправилно затворена лява, респ. дясна обшивка.

Функциите за движение и почистване са активни само ако лявата и дясната обшивка са затворени правилно.

Режим на обслужване с две ръце, резервоар за отпадъци

За да се предотвратят намеси в механиката за изпразване и в зоната на движение на резервоара за отпадъци, вдигането, спускането и изпразването на резервоара за отпадъци е възможно само в режим на обслужване с две ръце.

Предпазна подпора на резервоар за отпадъци

Разрешено е да стоите под резервоара за отпадъци само ако той е напълно повдигнат и обезопасен срещу спускане чрез предвидената и правилно прикрепена предпазна подпора.

Контактен прекъсвач на седалката



Контактният прекъсвач на седалката гарантира, че функциите за движение и почистване са активни само ако на седалката на водача седи човек.

Прекъсвач за аварийно изключване

При опасност всички функции за движение и почистване могат да бъдат изключени с натискане на прекъсвача за аварийно изключване.

За деблокиране завъртете червеното копче на прекъсвача за аварийно изключване.

Символи върху машината

	△ ОПАСНОСТ Опасност от пожар Не измитайте горящи или тлеещи предмети, като напр. цигари, кибрит или подобни.
	△ ОПАСНОСТ Опасност от злополука поради преобръщане Използвайте високо изпразване само върху равна основа.
	△ ПРЕДУПРЕЖДЕНИЕ Опасност от нараняване Опасност от притискане и порязване на ремъци, странични метли, резервоар за отпадъци, капак.



△ ПРЕДУПРЕЖДЕНИЕ

Опасност от нараняване

Порязване и наранявания от притискане поради движещи се части на автомобила във вътрешността му.
Не посягайте в отворите на уреда.



Пълно налягане на гумите



Точка за закрепване на автомобилния подежник



Точка на закрепване



Макс. натоварване на повърхността за разтоварване 20 kg



Макс. натоварване 150 kg



Педал клапан за груби отпадъци



Въртяща се клапа за мокри повърхности



Развиване, закрепване на филтъра за прах

Употреба по предназначение

Използвайте акумулаторната метачна машина за почистване на подови повърхности във вътрешни помещения и навън. Метачната машина е подходяща за промишлена употреба. Използвайте метачната машина за следните предвидени области на употреба:

- 1 паркинги
- 2 тротоари
- 3 производствени системи
- 4 логистични площи
- 5 хотели
- 6 обекти за търговия на дребно
- 7 складови площи

Използвайте метачната машина само в съответствие с информацията, дадена в настоящото ръководство за експлоатация. Всяка употреба, различна от посочената, се счита за употреба не по предназначение. За произтеклите от това щети производителят не носи отговорност, рискът се поема единствено от ползвателя.

По метачната машина не трябва да се предприемат промени. Може да се минава и да се почиства само по повърхности, разрешени от собственика на предприятието или неговите упълномощени лица.

Предвидима неправилна употреба

Никога не измитайте или изсмуквайте експлозивни течности, газове, неразредени киселини и разтворители (напр. бензин, разредители за бои, нафта), при свързване със засмуквания въздух те образуват експлозивни пари или смеси.

Никога не измитайте или изсмуквайте ацетон, неразредени киселини и разтворители, тъй като те атакуват и повреждат материалите, от които е направен уредът.

Никога не измитайте или изсмуквайте реактивни метални прахове (напр. алуминий, магнезий, цинк), при свързване със

силно алкални или киселинни почистващи препарати те образуват експлозивни газове.
Не измитайте или изсмуквайте горящи или тлеещи предмети, съществува опасност от пожар.
Не изсмуквайте опасни за здравето вещества.
Престоят в опасни зони е забранен. Забранена е експлоатацията в помещения с риск от експлозия.
Забранено е взимането със себе си на придружаващи лица.
С този уред не е позволено местене/теглене или транспортиране на предмети.

Подходящи настилки за метене

- Асфалт
- Индустиални подове
- Циментови подове
- Бетон
- Павеа

Защита на околната среда

 Опаковъчните материали подлежат на рециклиране.
Моля, изхвърляйте опаковките по съобразен с околната среда начин.

 Електрическите и електронните уреди съдържат ценни материали, подлежащи на рециклиране, а често и съставни части, напр. батерии, акумулаторни батерии или масло, които при неправилно боравене или изхвърляне могат да представляват потенциална опасност за човешкото здраве и за околната среда. За правилното функциониране на уреда все пак тези съставни части са необходими. Обозначените с този символ уреди не трябва да бъдат изхвърляни заедно с битовите отпадъци.

Указания за съставни вещества (REACH)

Актуална информация за съставките ще намерите на интернет страница: www.kaercher.de/REACH

Изхвърляне на изведения от експлоатация автомобил

Изведени от експлоатация автомобили съдържат ценни материали, подлежащи на рециклиране. Във връзка с изхвърлянето на Вашия автомобил препоръчваме да работите съвместно със специализирано предприятие за дейности по изхвърляне.

Акcesoари и резервни части

Използвайте само оригинални акcesoари и оригинални резервни части, по този начин осигурявате безопасната и безпроблемна експлоатация на уреда.

Информация относно акcesoари и резервни части ще намерите тук: www.kaercher.com.

Проверка на доставката

Моля, незабавно уведомете Вашия дистрибутор или търговски филиал за открити при предаването на автомобила дефекти и транспортни повреди.

Функция

Метачната машина работи на принципа на прехвърляне.

1. Въртящата се странична метла почиства ъгли и ръбове по повърхността за метене и транспортира отпадъците в улея на метящия валеж.
2. Въртящият се метящ валеж транспортира отпадъците директно в резервоара за отпадъци.
3. Завихреният прах в резервоара за отпадъци се отделя от филтър за прах и смукателният уловител изсмуква филтрирания въздух.
4. Филтърът за прах се почиства автоматично по време на работа.

Описание на уреда

Обслужващи и функционални елементи

Вижте изображенията на страницата с графики
Фигура А

- ① Прекъсвач за избор на програмата*
- ② Копче за регулиране на оборотите на страничната метла
- ③ Дисплей**
- ④ Прекъсвач за аварийно изключване
- ⑤ Прекъсвач работни светлини (опция)
- ⑥ Прекъсвач лампа за кръгово осветяване (опция)
- ⑦ Бутон за клаксон
- ⑧ Превключвател за посока на движение
- ⑨ Педал на газта
- ⑩ Ключов прекъсвач
- ⑪ Педал клапан за груби отпадъци
- ⑫ Бутон Освобождаване на резервоара за отпадъци
- ⑬ Прекъсвач Водна система за пръскане (опция)
- ⑭ Бутон Почистване на филтъра за прах
- ⑮ Волан
- ⑯ Дясна обшивка
- ⑰ Предпазна подпора резервоар за отпадъци
- ⑱ Въртяща се клапа за мокри повърхности
- ⑲ Седалка на водача (с контактен прекъсвач на седалката)
- ⑳ Фабрична табелка (на носещата пластина върху акумулатора)
- ㉑ Филтър за прах
- ㉒ Повърхност на поставката
- ㉓ Лява обшивка
- ㉔ Бутон повдигане/спускане на резервоара за отпадъци
- ㉕ Бутон Отваряне/затваряне на капака на резервоара за отпадъци
- ㉖ Шина Home-Base
- ㉗ Лост за регулиране на седалката
- ㉘ Задно колело
- ㉙ Уплътняваща лайсна (4 броя)
- ㉚ Метящ валеж
- ㉛ Предно колело (електрическо задвижване)
- ㉜ Дясна странична метла
- ㉝ Акумулатор***
- ㉞ Кабел за зареждане***
- ㉟ Щепсел за зареждане***
- ㊱ Мрежов захранващ кабел***
- ㊲ Преносимо зарядно устройство***
- ㊳ Пътуване*
- ㊴ Метене с метящ валеж*
- ㊵ Метене с метящ валеж и странична метла*

* Описание - вж. глава *Прекъсвач за избор на програма*

** Описание - вж. глава *Дисплей*

*** само KM 100/120 R Вр Pack

Указание

Не е показано специалното оборудване, което при поръчка е фабрично монтирано или може да се монтира впоследствие от сервиза, вж. глава *Принадлежности/износващи се части*.

Прекъсвач за избор на програма

Указание

Функциите са активни само когато ключовият прекъсвач е на положение "I".

Фигура В

- ① **Пътуване**
 - Машината може да бъде придвижена до мястото на употреба.
 - Метящият валеж и страничната метла са вдигнати и изключени.
- ② **Метене с метящ валеж**
 - Метящият валеж се спуска и се включва.
- ③ **Метене с метящ валеж и странични метли**
 - Метящият валеж и дясната и лявата (опция) странична метла се спускат и се включват.

Дисплей

Фигура С

- ① Дисплей
- ② Състояние на зареждане на акумулатора
- ③ Брояч на работните часове

Ако ключовият прекъсвач е в положение "I", на дисплея се показва следното:

- състоянието на зареждане на акумулатора в %
- броячът на работните часове

Ако на дисплея се покаже някое от следните съобщения, пуснете съответния бутон или педала на газта:

- W 1 (Бутонът Освобождение на резервоара за отпадъци е натиснат)
- W 2 (Бутонът Повдигане на резервоара за отпадъци е натиснат)
- W 3 (Бутонът Спускане на резервоара за отпадъци е натиснат)
- W 4 (Педалът на газта е натиснат)

Ако съобщението продължава да се показва, свържете се със сервиза.

Ако на дисплея се покаже следното съобщение, свържете се със сервиза:

- E ...

Ако състоянието на зареждане на акумулатора е < 20 %, на всеки 2 мин. прозвучава предупредителен звуков сигнал.

Заредете акумулатора възможно най-скоро, вж. глава *Зареждане на акумулатора*.

Ако състоянието на зареждане на акумулатора е < 10 %, метаящият валик и страничните метли се изключват. Заредете акумулатора незабавно, вж. глава *Зареждане на акумулатора*.

Обтекатели

⚠ ПРЕДУПРЕЖДЕНИЕ

Неправилна функция поради отворени обтекатели

Отваряйте обтекателите само когато ключовият прекъсвач е на <0> и ключът е изваден.

Отварянето по време на експлоатация е забранено.

Отваряне/затваряне на лява/дясна обшивка

За следните дейности отворете лявата обшивка:

- Демонтаж/проверка/монтаж на метаящия валик, вж. глава *Демонтаж/проверка/монтаж на метаящия валик*
- Почистване на машината отвътре, вж. глава *Почистване на вътрешността на машината*
- Демонтаж/монтаж на ляво задно колело, вж. глава *Демонтаж/монтаж на задно колело*
- Смяна на предпазителя, вж. глава *Демонтаж/монтаж на предпазител*

За следните дейности отворете дясната обшивка:

- Изключване/възстановяване на захранващото напрежение, вж. глава *Изключване/създаване на захранващо напрежение*
- Зареждане на акумулатора, вж. глава *Зареждане на акумулатора*
- Почистване на машината отвътре, вж. глава *Почистване на вътрешността на машината*
- Демонтаж/монтаж на дясно задно колело, вж. глава *Демонтаж/монтаж на задно колело*

1. Изключете машината, вж. глава *Изключване на машината*.

Отваряне на лява/дясна обшивка:

2. Хванете отпред удълбочението за хващане на лявата/дясната обшивка, повдигнете малко и завъртете лявата/дясната обшивка настрани.

Фигура D

Показано на лявата обшивка на KM 100/120 R G

Затваряне на лява/дясна обшивка:

3. Завъртете лявата/дясната обшивка обратно, докато се фиксира с щракване към машината.

Повърхност на поставката

Максимално допустимото натоварване на повърхността на поставката е 20 kg.

- 1 Осигурете сигурно закрепване на товара.

Преди пускане в експлоатация

Разтоварване на машината

⚠ ОПАСНОСТ

Опасност от наранявания и повреди при натоварването на машината!

При натоварването на машината има опасност от наранявания поради самоволно придвижване, преобръщане и падане на машината.

При натоварването съблюдавайте теглото и размерите на машината, и използвайте подходяща рампа.

При натоварването осигурете машината срещу самоволно придвижване, преобръщане и падане.

Не използвайте вилков високоповдигач за натоварване. Натоварвайте машината само на равна, хоризонтална основа.

Придвижвайте машината по склонове и наклони само с нейния задвижващ механизъм за движение, никога с бутане.

Размери, тегла и способност за преминаване по нааногорница - вж. глава *Технически данни*.

Фигура E

Фигура: Монтиране на рампата

1. Разрежете опаковъчните ленти от пластмаса и отстранете опаковъчното фолио.
2. Приведете машината в готовност за движение:
 - a KM 100/120 R Вр: Монтаж и свързване на акумулатор, вж. глава *Монтаж/свързване/демонтаж на акумулатора*.
 - b KM 100/120 R Вр Pack: Създайте захранващо напрежение, вж. глава *Изключване/създаване на захранващо напрежение*.
 - c При необходимост заредете акумулатора, вж. глава *Зареждане на акумулатора*.
3. Отстранете закрепващата стягаща лента в точките на закрепване.
4. Развийте трите показани дъски и квадратната греда на палета.
5. Поставете дъските на ръба на палета и ги нагласете така, че да бъдат на една линия с колелата на машината. Завинтете дъските към палета.
6. Поставете квадратната греда под дъските като опора.
7. Отстранете дървените трупчета пред колелата.
8. Внимателно придвижете машината от палета по създадената рампа, вж. глава *Каране на машината*.

Избутване на машината

⚠ ПРЕДУПРЕЖДЕНИЕ

Опасност от наранявания и повреди поради самоволно придвижване на машината при освобождаването или активирането на застопоряващата спиратка!

При освобождаването или активирането на застопоряващата спиратка машината може да се задвижи самопроизволно и при това да прегази, респ. затисне хора, животни или части от тялото.

Преди да освободите или активирате машината, я обезопасете срещу самопроизволно придвижване с подложни клинове.

Освобождавайте застопоряващата спиратка само когато машината се намира върху равна и хоризонтална основа.

Избутвайте машината само на равно, никога по нааногорница или наклони.

Придвижвайте машината по наангорница и наклони само с нейния задвижващ двигател.

Веднага след всяко избутване на машината отново я обезопасявайте срещу самопроизволно придвижване с подложни клинове.

При избутването съблюдавайте теглото и размерите на машината, при необходимост потърсете помощ.

1. Преди да започнете да избутвате машината, прочетете глава Освобождение/активирание на застопоряващата спиратка!

Акумулатори/зарядни устройства

ВНИМАНИЕ

Използвайте само препоръчаните от производителя акумулатори и зарядни устройства

Сменяйте акумулаторите само с такива от същия тип. Преди да изхвърлите автомобила като отпадък, извадете акумулатора и го изхвърлете като отпадък, като спазвате специфичните за страната, респ. местните предписания.

Символи Предупредителни указания

При работа с акумулатори съблюдавайте изброените по-долу предупредителни указания:

	Спазвайте указанията, посочени в ръководството за употреба на акумулатора и върху акумулатора, както и в настоящото ръководство за експлоатация.
	Носете защита за очите.
	Дръжте децата далеч от киселина и акумулатори.
	Опасност от експлозия
	Забранени са огън, искри, открита светлина и пушене.
	Опасност от разрядане
	Първа помощ
	Предупредително указание
	Изхвърляне
	Не изхвърляйте акумулатора в контейнера за отпадъци.

Указания за безопасност

⚠ ОПАСНОСТ

Опасност от пожар и експлозия

Не поставяйте инструменти или други предмети върху акумулатора.

Задължително избягвайте пушене и открит огън.

При зареждане на акумулатори в помещения осигурявайте добра вентилация.

Използвайте единствено разрешени от Kärcher акумулатори и зарядни устройства (Оригинални резервни части).

⚠ ПРЕДУПРЕЖДЕНИЕ

Опасност за околната среда при неправилно изхвърляне на акумулатора

Изхвърляйте безопасно дефектни или изразходвани акумулатори (При необходимост се свържете с предприятие за изхвърляне на отпадъци или със сервиза на Kärcher).

Мерки при случайно освобождение на акумулаторна киселина

При съобразена с правилата употреба и при спазване на ръководството за употреба оловните акумулатори не създават рискове.

Независимо от това имайте предвид, че оловните акумулатори съдържат сярна киселина, която може да причини силни разрядания.

- Събирайте разлята или изтичаща при нехерметичен акумулатор киселина със свързващ материал, напр. пясък. Не допускайте да попадне в канализацията, в почвата или във водните басейни.
- Неутрализирайте киселината с варовик/сода и я изхвърляйте като отпадък при спазване на местните разпоредби.
- За изхвърляне на дефектния акумулатор се свържете със специализирано предприятие за дейности по изхвърляне.
- Пръски от киселини в очите или по кожата да се изплакват респ. измиват с чиста вода.
- След това незабавно потърсете лекар.
- Замърсеното облекло да се изпере с вода.
- Сменете облеклото си.

Монтаж/свързване/демонтаж на акумулатора

⚠ ПРЕДУПРЕЖДЕНИЕ

Опасност от наранявания и повреди поради късо съединение!

При работи в зоната на акумулатора съществува опасност от наранявания и повреди поради късо съединение.

Не поставяйте никакви инструменти или други предмети върху акумулатора.

Монтаж: Винаги монтирайте първо положителния проводник към положителния полюс, а след това отрицателния проводник към отрицателния полюс.

Демонтаж: Винаги демонтирайте първо отрицателния проводник на отрицателния полюс, а след това положителния проводник на положителния полюс.

Следете за правилното присъединяване: положителен проводник към положителен полюс и отрицателен проводник към отрицателен полюс.

Указание

В обхвата на доставката на KM 100/120 R Вр Pack са включени акумулатор и зарядно устройство.

- Изключете машината, вж. глава Изключване на машината.

Монтаж:

- Отворете лявата и дясната обшивка, вж. глава Отваряне/затваряне на лява/дясна обшивка.
- Извадете положителния и отрицателния проводник с щекера на акумулатора от гнездото за акумулатора на машината.
- Закрепете подходящо подемно съоръжение на лявата и дясната халка за кран на акумулатора. Тегло на акумулатора - вж. глава Технически данни.

Фигура F

- ① Винт на положителния полюс

- ② Положителен полюс
 - ③ Положителен проводник
 - ④ Акумулатор
 - ⑤ Капак на положителния полюс
 - ⑥ Халка за кран
 - ⑦ Капак на отрицателния полюс
 - ⑧ Отрицателен проводник
 - ⑨ Отрицателен полюс
 - ⑩ Винт на отрицателния полюс
 - ⑪ Щекер на акумулатора от страната на акумулатора
5. Внимателно поставете акумулатора с подемотното съоръжение в гнездото за акумулатора на машината.

Указание

Незаеетите положителен и отрицателен полюс трябва да се намират от дясната страна на машината.

- 6. Свалете подемотното съоръжение от лявата и дясната халка на крана.

Свързване:

- 7. Първо, свържете положителния проводник към положителния полюс на акумулатора и поставете капака на положителния полюс, вижте глава *Монтиране/демантиране на положителния/отрицателния полюс на акумулатора*.
- 8. Свържете отрицателния проводник към отрицателния полюс на акумулатора и поставете капака на отрицателния полюс, вижте глава *Монтиране/демантиране на положителния/отрицателния полюс на акумулатора*.
- 9. Създайте захранващото напрежение, вижте глава *Изключване/създаване на захранващо напрежение*.
- 10. Завъртете ключа в ключовия прекъсвач на положение "1".
- 11. Вижте състоянието на зареждане на акумулатора на дисплея и при необходимост заредете акумулатора, вж. глава *Зареждане на акумулатора*.

Демонтаж:

- 12. Демонтажът се извършва в обратна последователност.

Монтиране/демантиране на положителния/отрицателния полюс на акумулатора

⚠ ПРЕДУПРЕЖДЕНИЕ

Опасност от наранявания и повреди поради късо съединение!

При работи в зоната на акумулатора съществува опасност от наранявания и повреди поради късо съединение.

Не поставяйте никакви инструменти или други предмети върху акумулатора.

Монтаж: Винаги монтирайте първо положителния проводник към положителния полюс, а след това отрицателния проводник към отрицателния полюс.

Демонтаж: Винаги демантирайте първо отрицателния проводник на отрицателния полюс, а след това положителния проводник на положителния полюс.

Следете за правилното присъединяване: положителен проводник към положителен полюс и отрицателен проводник към отрицателен полюс.

- 1. Изключване на машината.

Монтиране:

- 2. Изключете захранващото напрежение, вижте глава *Изключване/създаване на захранващо напрежение*.
- 3. Прокарайте положителния проводник през дясната халка за кран на акумулатора до положителния полюс, както е показано на фигурата.

Фигура G

- ① Винт на положителния полюс
- ② Положителен полюс
- ③ Положителен проводник
- ④ Акумулатор

- ⑤ Капак на положителния полюс
- ⑥ Капак на отрицателния полюс
- ⑦ Отрицателен проводник
- ⑧ Отрицателен полюс
- ⑨ Винт на отрицателния полюс
- ⑩ Дясна халка за кран

- 4. Свалете и запазете транспортния капак на положителния полюс.
- 5. Завинтете положителния проводник към положителния полюс с винта на положителния полюс.
Въртящ момент на затягане: 25 Nm.
- 6. Поставете капака на положителния полюс върху положителния полюс.
- 7. Прокарайте отрицателния полюс през дясната халка за кран на акумулатора до отрицателния полюс, както е показано на фигурата.
- 8. Свалете и запазете транспортния капак на отрицателния полюс.
- 9. Завинтете отрицателния проводник към отрицателния полюс с винта на отрицателния полюс.
Въртящ момент на затягане: 25 Nm.
- 10. Поставете капака на отрицателния полюс върху отрицателния полюс.
- 11. Създайте захранващото напрежение, вижте глава *Изключване/създаване на захранващо напрежение*.

Демантиране:

- 12. Демантирането се извършва в обратна последователност.

Изключване/създаване на захранващо напрежение Фигура H

- ① Щекер на акумулатора от страната на машината
- ② Щекер на акумулатора от страната на акумулатора

- 1. Изключете машината, вж. глава *Изключване на машината*.
- 2. Отворете дясната обшивка, вж. глава *Отваряне/затваряне на лява/дясна обшивка*.

Изключване:

- 3. Извадете щекера на акумулатора от страната на машината от щекера на акумулатора от страната на акумулатора.
Машината е без напрежение.

Създаване:

- 4. Включете щекера на акумулатора от страната на машината в щекера на акумулатора от страната на акумулатора, докато корпусите на двата щекера прилежат един към друг.
Захранващото напрежение на машината е създадено.
- 5. Затворете дясната обшивка, вж. глава *Отваряне/затваряне на лява/дясна обшивка*.

Зареждане на акумулатора

⚠ ПРЕДУПРЕЖДЕНИЕ

Опасност от наранявания и повреди поради късо съединение!

При работи в зоната на акумулатора съществува опасност от наранявания и повреди поради късо съединение.

Не поставяйте никакви инструменти или други предмети върху акумулатора.

Монтаж: Винаги монтирайте първо положителния проводник към положителния полюс, а след това отрицателния проводник към отрицателния полюс.

Демонтаж: Винаги демантирайте първо отрицателния проводник на отрицателния полюс, а след това положителния проводник на положителния полюс.

Следете за правилното присъединяване: положителен проводник към положителен полюс и отрицателен проводник към отрицателен полюс.

1. Закарайте машината в сухо вътрешно помещение с добра вентилация.
2. Изключете машината, вж. глава *Изключване на машината*.

Свързване на зарядното устройство:

3. Изключете захранващото напрежение, вж. глава *Изключване/създаване на захранващо напрежение*.

Фигура I

- (1) Акумулатор
 - (2) Кабел за зареждане
 - (3) Мрежов захранващ кабел
 - (4) Преносимо зарядно устройство
 - (5) Светодиодна индикация
 - (6) Щекер на акумулатора от страната на машината
 - (7) Щекер на акумулатора от страната на акумулатора
 - (8) Щепсел за зареждане
4. Поставете преносимото зарядно устройство върху повърхността за стъпване на машината.

ВНИМАНИЕ

Опорните крачета трябва да сочат надолу. Не поставяйте преносимото зарядно устройство върху акумулатора!

Не покривайте преносимото зарядно устройство с предмети и не поставяйте такива върху него!

5. Прокарайте кабела за зареждане през кабелния канал (стрелка) на разделителната стена към щекера на акумулатора от страната на акумулатора.
6. Включете щекера за зареждане към щекера на акумулатора от страната на акумулатора, докато корпусите на двата щекера прилегнат един към друг.

ВНИМАНИЕ

Поставете щекера на акумулатора от страната на машината и кабела за зареждане така, че да не бъдат повредени при затварянето на дясната обшивка!

7. Включете мрежовия захранващ кабел към преносимото зарядно устройство.
8. Включете мрежовия захранващ кабел в защитен контакт. Процесът на зареждане започва и завършва автоматично. Светодиодният индикатор показва актуалното състояние:
 - жълто = акумулаторът се зарежда
 - мига в зелено = акумулаторът е зареден на > 80 %
 - свети в зелено = акумулаторът е напълно зареден
 - червено = има грешка
 Време за зареждане - вж. глава *Технически данни*.
9. В края на времето за зареждане проверете нивото на електролита, както е описано в инструкцията за експлоатация на производителя на акумулатора, и при необходимост го коригирайте.

Разединяване на зарядното устройство:

10. След зареждането разединете зарядното устройство от машината в обратна последователност.

Пускане в експлоатация

Проверка на безопасността преди стартирането

1. Проверете състоянието на зареждане на акумулатора, при необходимост заредете акумулатора, вж. глава *Зареждане на акумулатора*.
2. Проверете функцията за изключване на левия и десния капак, вж. глава *Лява и дясна обшивка*, при необходимост информирайте сервиза.
3. Проверете функцията за изключване на контактния прекъсвач на седалката, вж. глава *Контактен прекъсвач на седалката*, при необходимост информирайте сервиза.
4. Проверете налягането на гумите на задните колела и при необходимост го коригирайте. Пълно налягане на гумите - вж. глава *Технически данни*.
5. Проверете метящите валеци и страничните метли за чужди тела и дълги, меки предмети, като напр. ленти или

шнурове, при необходимост отстранете чуждите тела или меките предмети.

6. Завъртете ключовия прекъсвач на положение "О" и проверете лекотата на хода на педала на газта при спряна машина, при необходимост информирайте сервиза.

Настройка на седалката на водача

⚠ ОПАСНОСТ

Опасност от злополука

Настройвайте седалката на водача само при спрян уред.

1. Дръпнете лоста за регулиране на седалката надясно и преместете седалката на водача в желаната позиция.

Фигура J

- ① Седалка на водача
 - ② Лост за регулиране на седалката
2. Пуснете лоста за регулиране на седалката.
 3. Чрез придвижване на седалката на водача напред и назад се уверете, че тя е фиксирана правилно.

Освобождаване/активиране на застопоряващата спирачка

⚠ ПРЕДУПРЕЖДЕНИЕ

Опасност от наранявания и повреди поради самоволно придвижване на машината при освобождаването или активирането на застопоряващата спирачка!

При освобождаването или активирането на застопоряващата спирачка машината може да се задвижи самопроизволно и при това да прегази, респ. затисне хора, животни или части от тялото.

Преди да освободите или активирате машината, я обезопасете срещу самопроизволно придвижване с подложни клинове.

Освобождавайте застопоряващата спирачка само когато машината се намира върху равна и хоризонтална основа.

Избутвайте машината само на равно, никога по нанагорница или наклони.

Придвижвайте машината по нанагорница и наклони само с нейния задвижващ двигател.

Веднага след всяко избутване на машината отново я обезопасявайте срещу самопроизволно придвижване с подложни клинове.

При избутването съблюдавайте теглото и размерите на машината, при необходимост потърсете помощ.

Указание

Застопоряващата спирачка се активира автоматично при спряна машина и се освобождава автоматично при тръгване на машината.

Застопоряващата спирачка действа върху предното колело.

За да може машината да се бута, застопоряващата спирачка трябва да се освободи механично.

*Размери и тегла - вж. глава *Технически данни*.*

Освобождаване на застопоряващата спирачка:

Фигура K

- ① Застопоряваща спирачка
 - ② Лост
 - ③ Предмет (напр. клин)
1. Паркирайте машината върху равна, хоризонтална основа и я изключете, вж. глава *Изключване на машината*.
 2. Осигурете машината срещу самопроизволно придвижване с подложни клинове на колелата.
 3. Повдигнете лоста на застопоряващата спирачка и поставете предмет (напр. клин) между лоста и застопоряващата спирачка. Застопоряващата спирачка е освободена.
 4. Отстранете подложните клинове и бутайте машината.
- #### Активиране на застопоряващата спирачка:
5. Осигурете машината срещу самопроизволно придвижване с подложни клинове.

- Отстранете поставения предмет (напр. клин) между лоста и двигателя на главината на колелото.
Застопоряващата спирачка е активирана.
- Отстранете подложните клинове.

Експлоатация

Стартиране на машината

Указание

За да се стартира машината, лявата и дясната обшивка трябва да са затворени и водачът да е седнал на седалката на водача.

- Седнете на седалката на водача.
Контактният прекъсвач на седалката се задейства.
- Пъхнете ключа в ключовия прекъсвач и го завъртете на положение "I".
- Завъртете превключвателя за избор на програма на желаното положение, функции - вж. глава *Прекъсвач за избор на програма*.

Каране на машината

⚠ ОПАСНОСТ

Опасност от наранявания поради рязко спиране!
Машината спира рязко, ако седалката на водача не е заета.

По време на карането не ставайте от седалката на водача.

⚠ ПРЕДУПРЕЖДЕНИЕ

Опасност от злополука при движение назад!

При движение назад има висока опасност от злополука. Преди да започнете движението назад, се уверете, че не застрашавате никого, особено внимавайте за деца. При необходимост оставете да Ви инструктира друг човек. При движение назад наблюдавайте цялата околност.

⚠ ПРЕДУПРЕЖДЕНИЕ

Опасност от злополука при пътуване с вдигнат резервоар за отпадъци!

При пътуване с вдигнат резервоар за отпадъци има висока опасност от злополука поради промяната на центъра на тежестта на машината.

Не пътувайте с вдигнат резервоар за отпадъци.

ВНИМАНИЕ

Опасност от повреда на задвижващия механизъм!

Рязкото натискане на педала на газта може да повреди задвижващия механизъм.
Винаги натискайте педала на газта бавно и внимателно. Спрете машината, преди да преминете от движение напред към движение назад или обратно.

Указание

Лостът на застопоряващата спирачка в предното колело трябва да бъде в положение за движение, вж. глава *Освобождаване/активиране на застопоряващата спирачка*.

Фигура L

- Волан
- Дисплей
- Превключвател за посока на движение
- Педал на газта

- Стартирайте машината, вж. глава *Стартиране на машината*.
- Проверете състоянието на зареждане на акумулатора на дисплея, при необходимост заредете акумулатора, вж. глава *Зареждане на акумулатора*.
- Натиснете превключвателя за посока на движение в положение "Движение напред" или "Движение назад".
- Внимателно натиснете педала на газта и регулирайте плавно скоростта на движение.
Не натискайте рязко педала на газта.
- Управлявайте посоката на движение с волана.
- Отпуснете педала на газта, за да намалите скоростта.

Режим метене

Указания за режима на метене

- За оптимален резултат от почистването адаптирайте скоростта на движение към условията и се движете напред.
- Метенето е възможно само при прибран резервоар за отпадъци.
Ако превключвателят за избор на програма е на положение "Пътуване", клапата на резервоара за отпадъци се затваря автоматично.
Ако превключвателят за избор на програма е на положение "Метене с метящ валик" или на "Метене с метящ валик и странична метла", клапата на резервоара за отпадъци се отваря автоматично и метенето е възможно.
- Филтърът за прах се почиства автоматично през редовни интервали. При натрупване на твърде много прах между интервалите натискайте бутона *Почистване на филтъра за прах*, за да активирате допълнително почистване на филтъра за прах.
- Изпразвайте резервоара за отпадъци през редовни интервали, вж. глава *Изпразване на резервоара за отпадъци*. Не превишавайте максималния полезен товар на резервоара за отпадъци, вж. глава *Технически данни*. Ако се събират предимно отпадъци с висока плътност (натрошен материал, пясък и т.н.), изпразвайте резервоара за отпадъци съответно по-рано.
- Върху неподвижни препятствия с височина до 6 cm може да се преминава бавно и внимателно.

ВНИМАНИЕ

Върху неподвижни препятствия с височина над 6 cm преминавайте само с подходяща рампа.

Метене с метящ валик и странични метли

⚠ ОПАСНОСТ

Опасност от наранявания поради рязко спиране!
Машината спира рязко, ако седалката на водача не е заета.

По време на карането не ставайте от седалката на водача.

⚠ ПРЕДУПРЕЖДЕНИЕ

Опасност от наранявания поради отхвърчащи с висока скорост отпадъци!

При отворен клапан за груби отпадъци отхвърчащи с висока скорост отпадъци (напр. камъни) могат да наранят намиращи се наоколо хора или животни.
Не отваряйте клапана за груби отпадъци, ако в близост до машината има хора или животни.

ВНИМАНИЕ

Опасност от повреда поради събиране на ленти и шнулове при метене!

Ако при метенето се събират дълги, еластични предмети като напр. ленти или шнулове, те могат да повредят метачната механика.

Не преминавайте с машината или със страничната метла върху дълги, еластични предмети като напр. ленти или шнулове, и не събирайте такива предмети при метенето.

- За метенето изберете програмата "Метене с метящ валик", вж. глава *Прекъсвач за избор на програма*.
Метящият валик се включва и се спуска.
- За почистване близо до бордюра изберете програмата "Метене с метящ валик и странични метли", вж. глава *Прекъсвач за избор на програма*.
Метящият валик и страничните метли се включват и се спускат.
- При мокри или влажни повърхности отворете въртящата се клапа за мокри повърхности.
Силата на засмукване намалява и се предотвратява твърде силно просмукване с влага на филтъра за прах

4. За метене на големи предмети до ок. 50 mm натиснете за кратко педала Капак за груби отпадъци.

Изпразване на резервоара за отпадъци

△ ПРЕДУПРЕЖДЕНИЕ

Опасност от наранявания поради падащи предмети!

При вдигане и спускане на резервоара за отпадъци има опасност от наранявания поради падащи от повърхността за разтоварване предмети. Преди вдигането на резервоара за отпадъци отстранете всички ненадежно закрепени предмети от повърхността за разтоварване.

△ ПРЕДУПРЕЖДЕНИЕ

Опасност от наранявания при преобръщане на машината при изпразването на резервоара за отпадъци!

Изпразвайте резервоара за отпадъци само върху здрава, равна основа.

При изпразване върху наклони и рампи спазвайте безопасното разстояние.

△ ПРЕДУПРЕЖДЕНИЕ

Опасност от наранявания при престой в зоната на движение на резервоара за отпадъци!

Уверете се, че по време на процеса на изпразване в зоната на движение на резервоара за отпадъци няма хора или животни.

△ ПРЕДУПРЕЖДЕНИЕ

Опасност от наранявания поради притискане или срязване на части от тялото при намеса в механиката на резервоара за отпадъци!

Не посягайте в зоната на движение или към компонентите на механиката за изпразване на резервоара за отпадъци.

△ ПРЕДУПРЕЖДЕНИЕ

Опасност от нараняване поради спускане на резервоара за отпадъци!

Повдигнатият резервоар за отпадъци може да се спусне рязко и да причини сериозни наранявания поради притискане и заклещване. Не минавайте под необезопасения резервоар за отпадъци. Закрепете правилно повдигнатия резервоар за отпадъци с предоставената предпазна подпора, преди да минете под резервоара за отпадъци.

Указание

С високото изпразване на машината резервоарът за отпадъци може да се изпразни напр. в контейнер за отпадъци (максимална височина на разтоварване вж. глава Технически данни).

Повдигане:

1. Отстранете всички незакрепени предмети от повърхността за поставяне.
2. Поставете превключвателя за избор на програма на "Движение", вж. глава Прекъсвач за избор на програма. Резервоарът за отпадъци може да се повдига само в това положение.

Фигура М

- ① Бутон Освобождение на резервоара за отпадъци
 - ② Бутон повдигане/спускане на резервоара за отпадъци
 - ③ Бутон Отваряне/затваряне на капака на резервоара
3. Позиционирайте машината пред мястото за разтоварване.

ВНИМАНИЕ

Уверете, че зад и над резервоара за отпадъци има достатъчно свободно пространство.

4. Изчакайте най-малко 1 минута, за да се слегне прахът в резервоара за отпадъци.

Изпразване:

5. Натиснете и задръжте "Бутон Освобождение на резервоара за отпадъци".

Указание

Поради съображения за безопасност изпразването на резервоара за отпадъци е възможно само в режим на обслужване с две ръце. Дръжте "Бутон Освобождение на резервоара за отпадъци" натиснат по време на целия процес на изпразване.

6. Натиснете и задръжте "Бутон Повдигане/спускане на резервоара за отпадъци" в положение "Повдигане". Резервоарът за отпадъци се повдига.
 - a За изпразване във висок контейнер вдигнете резервоара за отпадъци докрай. След това бавно се придвижете до контейнера.
 - b За изпразване на земята или в ниски контейнери повдигнете резервоара за отпадъци с най-малко 75 cm. При по-ниска височина не е възможно отварянето на капака на резервоара.
 - c Пуснете "Бутон Повдигане/спускане на резервоара за отпадъци".
7. Натиснете "Бутон Отваряне/затваряне на капака на резервоара" в положение "Отваряне". Капакът на резервоара се отваря и резервоарът за отпадъци се изпразва.
8. Натиснете "Бутон Отваряне/затваряне на капака на резервоара" в положение "Затваряне". Капакът на резервоара се затваря.

Спускане:

9. Придвижете машината на разстояние ок. 2 m от мястото на разтоварване.

ВНИМАНИЕ

Уверете, че зад и под резервоара за отпадъци има достатъчно свободно пространство.

10. Натиснете "Бутон Повдигане/спускане на резервоара за отпадъци" в положение "Спускане" и спуснете резервоара за отпадъци докрай.
11. Пуснете "Бутон Освобождение на резервоара за отпадъци" и "Бутон Повдигане/спускане на резервоара за отпадъци".
12. Поставете отстранените предмети отново върху повърхността за поставяне.

Изключване на машината

ВНИМАНИЕ

Натиснете прекъсвача за аварийно изключване, ако рисковата ситуация налага незабавно изключване на машината и на всички функции за движение и почистване, вж. глава Прекъсвач за аварийно изключване. Не използвайте прекъсвача за аварийно изключване, за да изключвате машината при нормален режим на работа, а процедирайте, както следва:

1. Паркирайте машината хоризонтално.

Указание

Застопоряващата спирачка се активира автоматично при спряна машина.

Всеки ден преди последното изключване на машината изпразвайте резервоара за отпадъци, вж. глава Изпразване на резервоара за отпадъци.

Всеки ден след последното изключване на машината зареждайте акумулатора, вж. глава Зареждане на акумулатора.

2. Завъртете превключвателя за избор на програма на положение "Движение".
3. Завъртете ключа в ключовия прекъсвач на положение "O" и го извадете.

Указание

Филтърът за прах се почиства автоматично, след това машината се изключва напълно.

Транспортиране

⚠ ОПАСНОСТ

Опасност от наранявания и повреди при натоварването на машината!

При натоварването на машината има опасност от наранявания поради самоволно придвижване, преобръщане и падане на машината.

При натоварването съблюдавайте теглото и размерите на машината, и използвайте подходяща рампа.

При натоварването осигурете машината срещу самоволно придвижване, преобръщане и падане.

Не използвайте вилков високоповдигач за натоварване.

Натоварвайте машината само на равна, хоризонтална основа.

Придвижвайте машината по склонове и наклони само с нейния задвижващ механизъм за движение, никога с бутане.

⚠ ОПАСНОСТ

Опасност от наранявания и повреди поради несъблюдаване на теглото!

Опасност от наранявания и повреди поради несъблюдаване на теглото при транспортиране и съхранение на машината.

При транспортирането и съхранението съблюдавайте теглото на машината.

При транспортиране осигурявайте машината срещу изплъзване и преобръщане, както е описано във валидните предписания.

1. Натоварване на машината, вж. глава *Разтоварване на машината*.
2. Изключете машината, вж. глава *Изключване на машината*.
3. Изключете захранващото напрежение, вж. глава *Изключване/създаване на захранващо напрежение*.
4. Осигурете машината срещу самоволно придвижване с подложни клинове на колелата.

5. Закрепете машината с подходящи обтягащи колани или въжета в обозначените точки за закрепване.

Фигура N

Показано на KM 100/120 R G

- Отпред: На опорната повърхност на крака в зоната на предната колона.
- Отзад: Отвори (Ø ок. 30 mm) отляво и отдясно в рамата между задните колела и резервоара за отпадъци.

ВНИМАНИЕ

Точките за закрепване са обозначени със символ на верига. За закрепването използвайте само обозначените точки за закрепване, в противен случай машината ще се повреди.

Съхранение

⚠ ОПАСНОСТ

Опасност от наранявания и повреди поради несъблюдаване на теглото!

Опасност от наранявания и повреди поради несъблюдаване на теглото при транспортиране и съхранение на машината.

При транспортирането и съхранението съблюдавайте теглото на машината.

При транспортиране осигурявайте машината срещу изплъзване и преобръщане, както е описано във валидните предписания.

1. Изпразнете резервоара за отпадъци, вж. глава *Изпразване на резервоара за отпадъци*.
2. Почистете машината отвътре, вж. глава *Почистване на вътрешността на машината*.
3. Почистете машината отвън, вж. глава *Почистване на машината отвън*.
4. Паркирайте машината върху равна, хоризонтална повърхност в суха, защитена от замръзване среда.

5. Завъртете ключа в ключовия прекъсвач на положение "0" и го извадете.
6. Изключете захранващото напрежение, вж. глава *Изключване/създаване на захранващо напрежение*.
7. Заредете акумулатора, вж. глава *Зареждане на акумулатора*.

ВНИМАНИЕ

Повтаряйте процеса на зареждане на всеки 6 седмици, в противен случай акумулаторът може да се повреди.

8. Покрийте машината с прахозащитно покритие.

Грижа и поддръжка

⚠ ПРЕДУПРЕЖДЕНИЕ

Опасност за живота, опасност от наранявания и повреди!

При пренебрегване на указанията за безопасност при грижата и поддръжката на машината съществува опасност за живота, опасност от наранявания и повреди! Спазвайте всички указания за безопасност за грижа и поддръжка, дадени в глава *Указания за безопасност в началото на тази инструкция за експлоатация*.

Почистване на уреда

ВНИМАНИЕ

Къси съединения или други повреди. Не почиствайте уреда с водна струя от маркуч или под високо налягане.

ВНИМАНИЕ

Неправилно почистване

Опасност от повреда.

Не използвайте абразивни или агресивни почистващи препарати.

⚠ ОПАСНОСТ

Опасност за здравето поради наличие на прах

За вътрешно почистване със сгъстен въздух.

Носете прахозащитна маска и защитни очила.

Почистване на вътрешността на машината

1. Изключване на машината.
2. Отворете лявата и дясната обшивка, вж. глава *Отваряне/затваряне на лява/дясна обшивка*.
3. Сложете лични предпазни средства (защитни очила, защита за лицето, маска за дихателна защита, защита за слуха и т.н.).
4. Продушайте машината със сгъстен въздух.
5. Почистете вътрешността на машината с навлажнена с мек измиващ разтвор кърпа.
6. Затворете лявата и дясната обшивка, вж. глава *Отваряне/затваряне на лява/дясна обшивка*.

Почистване на машината отвън

1. Изключване на машината.
2. Почистете машината отвън с навлажнена с мек измиващ разтвор кърпа.

Интервали на поддръжка

Указание

За да се защитят претенциите за предоставяне на гаранция, по време на периода на гаранцията всички сервизни работи и работи по поддръжка трябва да се извършват от оторизиран сервиз съгласно контролния списък за инспекции (ICL).

- Броячът на работните часове показва датата на интервалите за поддръжка.
- Интервалите за извършването на сервизни работи и работи по поддръжка от клиента/обслужващото лице са посочени в глава *Поддръжка от страна на клиента*. Работите трябва да се извършват от квалифициран специалист. При необходимост потърсете специализиран търговец, респ. сервиз на Kärcher.

- Други работи по поддръжката трябва да се извършват от оторизирания сервиз съгласно контролния списък за инспекции. Моля, свържете се своевременно със сервиза.

Поддръжка от страна на клиента

Указание

Следните работи по поддръжка трябва да се извършват само от квалифициран специалист, при необходимост потърсете специализиран търговец или сервиз на Kärcher. Работи по хидравличната система могат да се извършват само от оторизирания сервиз.

Ежедневно:

1. Извършвайте проверката на безопасността, вж. глава *Проверка на безопасността преди стартирането*.
2. Зареждайте разредения акумулатор, проверявайте нивото на електролита и при необходимост го коригирайте, вж. глава *Зареждане на акумулатора*.

Ежеседмично:

⚠ ПРЕДУПРЕЖДЕНИЕ

Опасност от нараняване поради спускане на резервоара за отпадъци!

Повдигнатият резервоар за отпадъци може да се спусне рязко и да причини сериозни наранявания поради притискане и заклепване.

Не минавайте под необезопасения резервоар за отпадъци. Закрепете правилно повдигнатия резервоар за отпадъци с предоставената предпазна подпора, преди да минете под резервоара за отпадъци.

3. Проверявайте лекотата на хода на всички движещи се части, при необходимост ги смажете или предайте за ремонт.

Указание

Преди всички работи по поддръжка и ремонт при повдигнат резервоар за отпадъци монтирайте предпазната подпора, вж. глава *Монтиране/демантиране на предпазната подпора на резервоара за отпадъци*.

4. Проверявайте уплътняващите лайстни на корпуса на метящия валеж за правилна настройка и износване, при необходимост коригирайте настройката и сменете износените уплътняващи лайстни, вж. глава *Настройка/демонтаж/монтаж на уплътняващите лайстни*.
5. Проверявайте 3-те уплътняващи лайстни на капака на резервоара за отпадъци за повреди, при необходимост ги сменете.
6. Проверявайте метящия валеж за износване и повреди, при необходимост го сменете, вж. глава *Демонтаж/проверка/монтаж на метящия валеж*.
7. Проверявайте страничната/ите метла/и за износване и повреди, при необходимост сменете, вж. глава *Проверка/демантиране/монтиране на страничната метла*.
8. Проверявайте филтъра за прах за замърсяване и повреди, при необходимост го сменете и почистете корпуса на филтъра за прах, вж. глава *Демонтаж/почистване/монтаж на филтъра за прах*.
9. Проверявайте хидравличната система за херметичност, при необходимост възложете ремонт.
10. Проверявайте задвижващия ремък за износване и повреди, при необходимост го сменете.

Ежемесечно:

11. Проверявайте акумулатора съгласно инструкцията за експлоатация на производителя на акумулатора за отклонения в плътността и температурата на електролита между клетките на акумулатора, при необходимост се свържете със сервиза.

Поддръжка от сервиза

Указание

За да се запазят гаранционните претенции, по време на гаранционния период всички работи по сервизно обслужване и поддръжка трябва да се извършват от

оторизиран сервиз на Kärcher в съответствие с контролния списък за инспекции.

- Първоначална инспекция след 20 работни часа
- Поддръжка на всеки 100 работни часа
- Поддръжка на всеки 300 работни часа
- При необходимост, но най-малко веднъж годишно, възлагайте на електротехник да извърши проверка на изолационното съпротивление на машината и акумулатора съгласно инструкцията за експлоатация на производителя на акумулатора.

Работи по поддръжка

Демонтаж/проверка/монтаж на метящия валеж

Благодарение на плаващата опора на метящия валеж при износване на четината рефлекторът за метене се настройва автоматично.

1. Изключете машината, вж. глава *Изключване на машината*.

Демонтаж:

2. Отворете лявата обшивка, вж. глава *Отваряне/затваряне на лява/дясна обшивка*.
3. Развийте левия винт с назъбка.

Фигура Т

- ① Ляв винт с назъбка
- ② Опорна плоча
- ③ Покривна плоча
- ④ Десен винт с назъбка
4. Извадете лагерната опора.
5. Развийте десния винт с назъбка.
6. Извадете покривната плоча.
7. Извадете метящия валеж.

Фигура U

- ① Метящ валеж
- ② Държач на метящия валеж (от двете страни)
- ③ Връх на стреловидна лента с косъм

Проверка:

8. Проверете метящия валеж за износване, повреди и наличие на завити, меки предмети като ленти, шнурове и др. При износване, повреди и незадоволителен резултат от почистването сменете метящия валеж, респ. отстранете завитите предмети.

Монтаж:

9. Монтирайте метящия валеж. Следете за правилно подравняване, върховете на стреловидните ленти с косъм трябва да сочат в посоката на движението при движение напред.
10. Монтирайте покривната плоча.

Фигура Т

- ① Ляв винт с назъбка
- ② Опорна плоча
- ③ Покривна плоча
- ④ Десен винт с назъбка
11. Затегнете десния винт с назъбка.
12. Монтирайте лагерната опора.
13. Затегнете левия винт с назъбка.
14. Затворете лявата обшивка, вж. глава *Отваряне/затваряне на лява/дясна обшивка*.

Проверка/демантиране/монтиране на страничната метла

Благодарение на плаващата опора на страничната метла при износване на четината рефлекторът за метене се настройва автоматично.

1. Изключете машината, вж. глава *Изключване на машината*.

Проверка:

2. Проверете страничната метла за износване, повреди и навити, еластични предмети като ленти, шнурове и т.н. Сменете страничната метла с нова при износване,

повреди и незадоволителен резултат от почистването, респ. отстранете навитите предмети.

Фигура S

- ① Странична метла
- ② Винт (3 броя)

Демонтиране:

3. Развийте винтовете.
4. Свалете страничната метла.
5. Почистете държача на страничната метла.

Монтиране:

6. Поставете новата странична метла на държача на страничната метла.
7. Затегнете винтовете.

Настройка/демонтаж/монтаж на уплътняващите лайстни

Указание

Движението по инерция на предната и задната уплътнителна лайстна определя обръщането на уплътняващите лайстни назад при движение напред. Настройте съответно страничните уплътняващи лайстни, стойности за настройка вж. в Таблица на стойностите за настройка на уплътняващите лайстни.

1. Изключете машината, вж. глава *Изключване на машината*.

Настройка:

2. Отворете съответната обшивка, вж. глава *Отваряне/затваряне на лява/дясна обшивка*.
3. Развийте винтовете или гайките на закрепващата планка на съответната уплътняваща лайстна.

Фигура V

- ① Закрепваща планка
 - ② Странична уплътнителна лайстна
 - ③ Предна уплътнителна лайстна
 - ④ Задна уплътнителна лайстна
4. Настройте уплътняващата лайстна чрез преместване в продълговатите отвори.
 5. Затегнете винтовете или гайките на закрепващата планка на съответната уплътняваща лайстна.

Демонтаж/монтаж:

6. Развийте винтовете или гайките на закрепващата планка на съответната уплътняваща лайстна.
7. Свалете монтажната планка и уплътняващата лайстна.
8. Монтажът се извършва в обратна последователност.

Указание за монтаж

Настройте уплътняващата лайстна преди затягането на винтовете или гайките.

9. Затворете лявата или дясната обшивка, вж. глава *Отваряне/затваряне на лява/дясна обшивка*.

Таблица Стойности за настройка на уплътняващите лайстни:

Уплътнителна лайстна	Стойности за настройка
Странична уплътнителна лайстна	Разстояние от пода 1–3 mm
Предна уплътнителна лайстна	Движение по инерция 10–15 mm
Задна уплътнителна лайстна	Движение по инерция 5-10 mm

Демонтаж/почистване/монтаж на филтъра за прах

⚠ ОПАСНОСТ

Опасност за здравето поради наличие на прах
При работи по системата на филтъра носете прахозащитна маска и защитни очила.

Спазвайте правилата за безопасност при боравене с фин прах.

1. Изключете машината, вж. глава *Изключване на машината*.

Демонтаж:

2. Изчакайте най-малко 1 минута, докато автоматичното почистване на филтъра за прах приключи и прахът в корпуса на филтъра се слегне.
3. Хванете удълбочението за хващане и вдигнете повърхността на поставката нагоре.

Фигура W

- ① Повърхност на поставката
 - ② Удълбочение за хващане
 - ③ Лост
 - ④ Филтър за прах
4. Придвийте лоста надясно във фиксатора.
 5. Извадете филтъра за прах нагоре.

Почистване:

6. Проверете филтъра за прах за замърсяване и повреди, при необходимост го почистете или сменете.

ВНИМАНИЕ

Не почиствайте филтъра за прах със съгъстен въздух или четка. За почистването го изтупайте внимателно или го почистете с прахосмукачка.

Монтаж:

7. Монтажът се извършва в обратна последователност.

Демонтаж/монтаж на задно колело

⚠ ОПАСНОСТ

Опасност за живота при повдигане на машината!

При повдигане на машината има опасност за живота поради изплъзване на автомобилния крик.

В никакъв случай не сядайте или лягайте под повдигнатата машина.

Повдигайте машината само ако тя е върху устойчива, хоризонтална основа, и я осигурете срещу самоволно придвижване.

Повдигайте машината само с подходящи и проектирани за тежлото на машината автомобилни крикове.

Поставяйте автомобилните крикове само на обозначените на рамата на автомобила места.

Демонтаж:

1. Паркирайте машината на твърда, хоризонтална повърхност.
2. Изключете машината, вж. глава *Изключване на машината*.
3. Отворете съответната обшивка, вж. глава *Отваряне/затваряне на лява/дясна обшивка*.
4. Осигурете срещуположното задно колело с подложни клинове срещу самоволно придвижване.
5. Развийте болта на колелото ок. 1 оборот, напр. с кръстовиден ключ, обратно на часовниковата стрелка.

Фигура O

- ① Точка за закрепване на автомобилния подеменник
 - ② Символ точка за закрепване на автомобилния подеменник
 - ③ Подложна шайба
 - ④ Болт на колелото
 - ⑤ Задно колело
6. Поставете подходящ автомобилен подеменник в точката за закрепване на автомобилния подеменник и повдигнете машината, докато задното колело може да се върти свободно във въздуха.
Тегла на машината - вж. глава *Технически данни*.
 7. Развийте болта на колелото и го свалете заедно с подложната шайба.
 8. Свалете задното колело от главината на колелото.
 9. Предайте дефектното колело в специализиран сервиз за ремонт или го сменете.

Монтаж:

10. Поставете задното колело върху главината на колелото.
11. Затегнете ръчно болта на колелото с подложната шайба, напр. с кръстовиден ключ, по посока на часовниковата стрелка.
12. Спуснете машината.
13. Затегнете болта на колелото.
Въртящ момент на затягане: 56 Nm.
14. Затворете съответната облицовка, вижте глава *Отваряне/затваряне на лява/дясна обшивка*.
15. Отстранете подложните клинове.

Демонтиране/монтаж на предно колело

1. Възложете демонтирането и монтирането на предното колело на сервиз.

Проверка на нивото на хидравлично масло/доливане на хидравлично масло

Указание

Хидравличната система на машината представлява затворена система без разход за работни материали. Докато няма течове, не е необходимо да се проверява нивото на хидравличното масло. Ако се установят течове или неправилни функции, информирайте сервиза и възложете ремонт на хидравличната система.

Монтиране/демонтиране на предпазната подпора на резервоара за отпадъци

Монтаж:

1. Спрете машината на твърда, хоризонтална повърхност.
2. Повдигнете резервоара за отпадъци изцяло, вж. глава *Изпразване на резервоара за отпадъци*.
3. Изключете машината, вж. глава *Изключване на машината*.
4. Отворете дясната обшивка, вж. глава *Отваряне/затваряне на лява/дясна обшивка*.
5. Свалете предпазната подпора.
 - а Извадете шплинтовете от болтовете.
 - б Извадете болтовете и свалете предпазната опора от напречната греда.

Фигура Р

6. Поставете предпазната подпора между дясната напречна греда и дясното подемно рамо, както е показано.

Фигура Q

7. Монтирайте болтовете.
 - а Поставете болтовете в отворите.
 - б Поставете шплинтовете в отворите на болтовете, докато шплинтовете се застопорят.

Фигура R

ВНИМАНИЕ

Опасност от повреда!

Повдигането или спускането на резервоара за отпадъци при монтирана предпазна подпора води до повреда на машината и на предпазната подпора! За да се предотврати хидравличното повдигане или спускане на резервоара за отпадъци, при монтирана предпазна подпора не е възможно затварянето на дясната обшивка. Това активира предпазната верига. Не затваряйте дясната обшивка със сила!

Демонтаж:

8. Демонтажът се извършва в обратна последователност.

Помощ при повреди

⚠ ПРЕДУПРЕЖДЕНИЕ

Опасност от наранявания и повреди при работи по части под напрежение!

При работи по части под напрежение на машината може да се стигне до наранявания поради електрически удар и повреди на машината.

Преди да извършвате работи по проверка, поддръжка или почистване, изключете машината, извадете мрежовия

щепсел на зарядното устройство от контакта и изключете захранването с напрежение на машината. Възлагайте извършването на ремонти на компоненти под напрежение само на оторизиран сервиз.

⚠ ПРЕДУПРЕЖДЕНИЕ

Опасност от наранявания поради неочаквано стартиране на двигатели и системи!

При включена машина двигатели или системи могат да стартират неочаквано и да причинят наранявания напр. поради притискане, премазване или срязване.

Преди да извършвате работи по проверка, поддръжка или почистване, изключвайте машината и изваждайте ключа на ключовия прекъсвач.

С помощта на следната таблица можете да отстраните сами по-малки повреди.

При всякакви повреди, които не са посочени тук, се свържете със сервиза!

Демонтаж/монтаж на предпазител

ВНИМАНИЕ

Опасност от повреда при употреба на неподходящи предпазител!

При употреба на предпазител, които не съответстват на предписанията на производителя, електрическите и електронните компоненти могат да се повредят необратимо.

Използвайте само предпазител, които по форма (щепселен предпазител, лентов предпазител) и сила на тока (А) отговарят на предписанията на производителя.

При отказ на някоя от функциите проверете съответния предпазител и при необходимост го сменете. При необходимост се обърнете към сервиза.

Демонтаж:

1. Изключете машината, вж. глава *Изключване на машината*.
2. Изключете захранващото напрежение, вж. глава *Изключване/създаване на захранващо напрежение*.
3. Отворете лявата обшивка, вж. глава *Отваряне/затваряне на лява/дясна обшивка*.
4. Развийте винта.

Фигура X

- ① Винт
 - ② Капак кутия за електроника
 - ③ Блокиращо приспособление
5. Дръпнете малко напред капака на кутията за електроника, откачете го от фиксиращата кука отзад и го свалете.
 6. Определете дефектния предпазител.
 7. Свалете капака на съответния предпазител.

Фигура Y

- ① Предпазител F1 (щепселен предпазител 30 A)
 - ② Предпазител F2 (лентов предпазител 150 A)
 - ③ Предпазител F3 (лентов предпазител 200 A)
 - ④ Капак на предпазителя
8. Демонтирайте предпазителя.
 - а Щепселен предпазител: Извадете щепселния предпазител от държача на предпазителя.
 - б Лентов предпазител: Развийте гайките и извадете остатъците от лентовия предпазител от държача на предпазителя.

Монтаж:

9. Монтирайте предпазителя.
 - а Щепселен предпазител: Поставете щепселния предпазител докрай в държача на предпазителя.
 - б Лентов предпазител: Поставете лентовия предпазител в държача на предпазителя и го затегнете с гайките.
10. Поставете капака на предпазителя.
11. Закачете капака на кутията за електроника за фиксиращата кука и го бутнете назад.

12. Затегнете винта.

13. Затворете лявата обшивка, вж. глава *Отваряне/затваряне на лява/дясна обшивка.*

14. Създайте захранващото напрежение, вж. глава

Изключване/създаване на захранващо напрежение.

Неизправности

Грешка	Причина	Отстраняване
Машината не се движи.	Захранващото напрежение на машината е прекъснато.	<ol style="list-style-type: none">1. Седнете на седалката на водача, за да се активира контактният прекъсвач на седалката.2. Проверете дали прекъсвачът за аварийно изключване е натиснат, при необходимост освободете прекъсвача за аварийно изключване, вж. глава <i>Прекъсвач за аварийно изключване.</i>3. Завъртете ключа в ключовия прекъсвач на положение "I".4. Вижете състоянието на зареждане на акумулатора на дисплея, при необходимост заредете акумулатора, вж. глава <i>Зареждане на акумулатора.</i>5. Проверете дали лявата и дясната обшивка са затворени, при необходимост ги затворете, вж. глава <i>Отваряне/затваряне на лява/дясна обшивка.</i>6. Проверете дали щекерът на акумулатора е правилно включен, при необходимост го включете правилно, вж. глава <i>Изключване/създаване на захранващо напрежение.</i>7. Проверете предпазителите, при необходимост ги сменете, вж. глава <i>Демонтаж/монтаж на предпазител.</i>8. Ако машината продължава да не се движи, информирайте сервиза.
Прах при метене/недостатъчна смукателна мощност.	Резервоарът за отпадъци е пълен.	<ol style="list-style-type: none">1. Изпразнете резервоара за отпадъци, вж. глава <i>Изпразване на резервоара за отпадъци.</i>
	Филтърът за прах е запушен.	<ol style="list-style-type: none">1. Почистете филтъра за прах, при силно замърсяване го сменете, вж. глава <i>Демонтаж/почистване/монтаж на филтъра за прах.</i>
	Филтърът за прах е повреден.	<ol style="list-style-type: none">1. Сменете филтъра за прах, вж. глава <i>Демонтаж/почистване/монтаж на филтъра за прах.</i>
	Филтърът за прах е монтиран неправилно.	<ol style="list-style-type: none">1. Монтирайте филтъра за прах правилно, вж. глава <i>Демонтаж/почистване/монтаж на филтъра за прах.</i>
	Уплътняващите лайстни на корпуса на метящия валик са настроени неправилно.	<ol style="list-style-type: none">1. Настройте уплътняващите лайстни правилно, вж. глава <i>Настройка/демонтаж/монтаж на уплътняващите лайстни.</i>
	Уплътняващите лайстни на корпуса на метящия валик са износени.	<ol style="list-style-type: none">1. Сменете уплътняващите лайстни, вж. глава <i>Настройка/демонтаж/монтаж на уплътняващите лайстни.</i>
	Уплътненията на корпуса на филтъра са разхлабени или повредени.	<ol style="list-style-type: none">1. Предайте на сервиза за смяна или правилно поставяне на уплътненията на корпуса на филтъра.
Резултатът от почистването не е задоволителен.	Уплътняващите лайстни на капака на резервоара за отпадъци са разхлабени или повредени.	<ol style="list-style-type: none">1. Предайте на сервиза за смяна или правилно поставяне на уплътняващите лайстни на капака на резервоара за отпадъци.
	Страничната метла е износена.	<ol style="list-style-type: none">1. Сменете страничната метла с нова, вж. глава <i>Проверка/демантиране/монтиране на страничната метла.</i>
	Метящият валик е износен.	<ol style="list-style-type: none">1. Сменете метящия валик с нов, вж. глава <i>Демонтаж/проверка/монтаж на метящия валик.</i>
	Уплътнителните лайстни на корпуса на метящия валик са настроени неправилно.	<ol style="list-style-type: none">1. Настройте уплътнителните лайстни правилно, вж. глава <i>Настройка/демонтаж/монтаж на уплътняващите лайстни.</i>
	Уплътнителните лайстни на корпуса на метящия валик са износени.	<ol style="list-style-type: none">1. Сменете уплътнителните лайстни с нови, вж. глава <i>Настройка/демонтаж/монтаж на уплътняващите лайстни.</i>
	Въртящата се клапа за мокри повърхности е отворена.	<ol style="list-style-type: none">1. Затворете въртящата се клапа за мокри повърхности.
Клапанът за груби отпадъци е отворен.	<ol style="list-style-type: none">1. Предайте клапана за груби отпадъци на сервиза за ремонт.	

Грешка	Причина	Отстраняване
Метящият валик или страничните метли не се въртят.	Захранващото напрежение на машината е прекъснато.	1. Създайте захранващото напрежение, вж. глава <i>Машината не се движи.</i>
	Настроена е програмата "Движение".	1. Поставете превключвателя за избор на програма на "Метене с метящ валик и странични метли", вж. глава <i>Прекъсвач за избор на програма.</i>
	Метящият валик, респ. страничните метли са блокирани.	1. Проверете метящия валик, респ. страничните метли за завити, меки предмети като ленти, шнурове и др. и при наличие на такива ги отстранете, вж. глава <i>Демонтаж/проверка/монтаж на метящия валик и Проверка/демантиране/монтиране на страничната метла.</i>
	Резервоарът за отпадъци не е спуснат докрай.	1. Спуснете резервоара за отпадъци докрай, вж. глава <i>Изпразване на резервоара за отпадъци.</i>
Резервоарът за отпадъци не може да се изпразни.	Захранващото напрежение на машината е прекъснато.	1. Създайте захранващото напрежение, вж. глава <i>Машината не се движи.</i>
	Пренебрегнат е режимът на обслужване с две ръце за безопасно изпразване на резервоара за отпадъци.	1. Изпразнете резервоара за отпадъци в режим на обслужване с две ръце, вж. глава <i>Изпразване на резервоара за отпадъци.</i>
	Левият и десният осигурителен болт на резервоара за отпадъци са срязани.	1. Предайте на сервиза за смяна на осигурителните болтове.
	Настроена е програмата "Метене с метящ валик" или "Метене с метящ валик и странични метли".	1. Поставете превключвателя за избор на програма на "Движение", вж. глава <i>Прекъсвач за избор на програма</i>
Дясната обшивка не може да се затвори.	Резервоарът за отпадъци е фиксиран с предпазната подпора.	1. Демонтирайте предпазната подпора, вж. глава <i>Монтиране/демантиране на предпазната подпора на резервоара за отпадъци.</i>

Принадлежности/износващи се части

По-долу е дадено извлечение на износващи се части и принадлежности по избор.

Износващи се части и принадлежности	Описание/указание	Каталожен №
Странична метла, Standard	За вътрешни и външни повърхности.	6.905-986.0
Странични метли, меки	За фин прах, употреба върху вътрешни и външни повърхности. Устойчив на мокрене	6.906-133.0
Странични метли, твърди	За отстраняване на упорити замърсявания навън. Устойчив на мокрене	6.906-065.0
Метящ валик, Standard	За вътрешни и външни повърхности. Устойчив на износване и на влага	6.905-095.0
Метящ валик, мек	За фин прах, употреба върху вътрешни и външни повърхности. Устойчив на мокрене	6.905-190.0
Метящ валик, твърд	За отстраняване на упорити замърсявания навън. Устойчив на мокрене	6.905-191.0
Филтър за прах		6.414-532.0
Уплътнителна лайсна, странична вляво и вдясно		5.365-078.0
Уплътнителна лайсна, задна		5.365-053.0

Износващи се части и принадлежности	Описание/указание	Каталожен №
Уплътнителна лайсна, предна		5.294-000.0
Задно колело	Като резервна част.	6.435-845.0
Акумулатор 24 V, 240 Ah		6.654-112.0

Принадлежност и	Описание/указание	Каталожен №
Зарядно устройство, преносимо		6.654-442.0
Комплект колела, без покритие		2.853-048.0
Приставка странична метла, отляво	*	2.852-913.0
Монтажен комплект защитен покрив	*	2.852-828.0
Монтажен комплект пръскаща система	*	2.852-835.0
Монтажен комплект сигнална лампа за кръгово осветление	*	2.852-911.0
Монтажен комплект работна дължина	*	2.852-904.0

Принадлежност и	Описание/указание	Каталожен №
Монтажен комплект насочени светлини	*	2.852-995.0
Монтажен комплект защитна броня	*	2.852-491.0
Монтажен комплект задни фарове	*	2.853-042.0
Прикачен комплект държач на засмукващото приспособление	*	2.853-030.0
Прикачен комплект допълнителни странични метли	*	2.853-034.0

Принадлежност Home Base	Описание/указание	Каталожен №
Адаптер	За фиксиране на принадлежности на шината Home Base.	5.035-488.0
Двойна кука	Може да се използва само в комбинация с адаптер.	6.980-077.0
Резервоар за почистващ препарат	Може да се използва само в комбинация с адаптер.	4.070-006.0
Комплект Home Base грайфер за груби замърсявания	Грайфер за груби замърсявания с крепежни елементи.	4.035-524.0

* Изисква се монтаж от сервиза.

Гаранция

Във всяка държава са валидни издадените от нашия оторизиран дистрибутор гаранционни условия. Евентуални повреди на Вашия уред ще отстраним в рамките на гаранционния срок безплатно, ако се касае за дефект в материалите или производствен дефект. В случай на предявяване на право на гаранция, се обърнете към Вашия дистрибутор или към най-близкия оторизиран сервиз, като представите касовата бележка. (Адрес, вж. задната страна)

Технически данни

		KM 100/120 R Вр	KM 100/120 R Вр Ракс
Данни за мощността на уреда			
Скорост на движение (макс.)	km/h	6	6
Работна скорост (макс.)	km/h	6	6
Способност за изкачване (макс.)	%	12	12
Работна ширина без странични метли	mm	730	730
Работна ширина с 1 странични метли	mm	1000	1000
Работна ширина с 2 странични метли	mm	1280	1280
Тип защита		IPX 3	IPX 3
Теоретична мощност на единица площ			
Повърхностна мощност без странични метли	m ² /h	4015	4015
Повърхностна мощност с 1 странични метли	m ² /h	5500	5500
Повърхностна мощност с 2 странични метли	m ² /h	7040	7040
Акумулатор			
Тип акумулатор		–	24 V 4 HPzS 240, оловно-киселинен, не се нуждае от поддръжка
Капацитет на акумулатора	Ah	–	240
Време за зареждане при напълно зареден акумулатор	h	–	10 ... 15
Продължителност на работа при напълно зареден акумулатор	h	–	3,5
Напрежение на акумулатора	V	–	24
Тегло на акумулатора	kg	–	195
Съдържание на електролит	l	–	38
Зарядно устройство			
Мрежово напрежение	V	–	230
Изходящо напрежение	V	–	24
Изходящ ток	A	–	30
Условия на заобикалящата среда			
Околна температура	°C	-5 ... +40	-5 ... +40
Влажност на въздуха, неоросяваща	%	20 ... 90	20 ... 90
Размери и тегла			
Дължина	mm	1660	1660
Широчина	mm	1110	1110
Височина	mm	1355	1355

		KM 100/120 R Bp	KM 100/120 R Bp Pack
Собствено тегло	kg	490	490
Собствено тегло (транспортно тегло)	kg	490	684
Допустимо общо тегло	kg	1060	1060
Ширина метящ валик	mm	730	730
Диаметър метящ валик	mm	285	285
Диаметър странична метла	mm	410	410
Резервоар за отпадъци			
Обем на резервоара за отпадъци	l	120	120
Макс. полезен товар на резервоара за отпадъци	kg	150	150
Височина на разтоварване (макс.)	mm	1520	1520
Филтърна и смукателна система			
Филтрираща повърхност на филтъра за прах	m ²	6	6
Категория на употреба	U	U	U
Ходов двигател (електрически)			
Тип на двигателя		Постояннотоков двигател с постоянен магнит за движение напред и назад	Постояннотоков двигател с постоянен магнит за движение напред и назад
Конструкция		Двигател на главината на колелото в предното колело	Двигател на главината на колелото в предното колело
Номинално напрежение	V	24	24
Номинален ток	A	40	40
Номинална мощност (механична)	W	780	780
Обороти на двигателя	1/min	безстепенно	безстепенно
Тип защита		IP 44	IP 44
Двигател странични метли (електрически)			
Тип на двигателя		Постояннотоков двигател с постоянен магнит	Постояннотоков двигател с постоянен магнит
Конструкция		Двигател с редуктор (ъглова предавка)	Двигател с редуктор (ъглова предавка)
Номинално напрежение	V	24	24
Номинален ток	A	8,5	8,5
Номинална мощност (механична)	W	80	80
Обороти на странична метла	1/min	80	80
Тип защита		IP 44	IP 44
Двигател на вентилатора и на метящия валик (електрически)			
Тип на двигателя		Постояннотоков двигател с постоянен магнит	Постояннотоков двигател с постоянен магнит
Конструкция		B14	B14
Номинално напрежение	V	24	24
Номинален ток	A	32	32
Номинална мощност (механична)	W	600	600
Обороти	1/min	3500	3500
Тип защита		IP 54	IP 54
Гуми			
Размер на гумите, предни	mm	ø 300	ø 300
Размер на гумите, задни		4.00-8	4.00-8
Пълно налягане на гумите	MPa (bar)	0,45 (4,5)	0,45 (4,5)
Установени стойности съгласно EN 60335-2-72			
Стойност на вибрацията ръка-рамо	m/s ²	1,4	1,4
Стойност на вибрацията ръка-рамо, несигурност K	m/s ²	0,2	0,2
Стойност на вибрацията - седалка	m/s ²	0,3	0,3
Стойност на вибрацията на седалката, несигурност K	m/s ²	0,1	0,1
Ниво на звуково налягане L _{PA}	dB(A)	74	74
Несигурност L _{PA} и L _{WA}	dB(A)	3	3
Ниво на звукова мощност L _{WA}	dB(A)	92	92

		KM 100/120 R Bp	KM 100/120 R Bp Pack
Ниво за звукова мощност L_{WA} + несигурност L_{WA}	dB(A)	94	94

Запазваме си правото на технически промени.

Декларация за съответствие на ЕС

С настоящото декларираме, че посочената по-долу машина по своята концепция и конструкция, както и в пуснатото от нас на пазара изпълнение, съответства на приложимите основни изисквания за безопасност и опазване на здравето, определени в директивите на ЕС. При несъгласувана с нас промяна на машината тази декларация губи своята валидност.

Продукт: Метачна изсмукваща машина

Тип: 1.280-xxx

Приложими директиви на ЕС

2006/42/EO (+2009/127/EO)

2000/14/EO

2014/30/EC

2014/53/EC (TCU)

Приложими хармонизирани стандарти

EN 60335-1

EN 60335-2-72

EN 62233: 2008

EN 55012: 2007 + A1: 2009

EN 61000-6-2: 2005

TCU

EN 301 511 V12.5.1

EN 300 440 V2.1.1

EN 300 328 V2.2.2

EN 300 330 V2.1.1

EN 62311: 2008

Ниво на звукова мощност dB(A)

KM 100/120 R BAT

Измерено: 92

Гарантирано: 94

Приложими национални стандарти

-

Приложима процедура за оценяване на съответствието

2000/14/EO: Приложение V

Подписващите лица действат от името и като пълномощници на управителния орган.

H. Jenner
Chairman of the Board of Management

S. Reiser
Director Regulatory Affairs & Certification

Пълномощник по документацията:

S. Reiser

Alfred Kärcher SE & Co. KG

Alfred-Kärcher-Str. 28 - 40

71364 Winnenden (Germany)

Тел.: +49 7195 14-0

Факс: +49 7195 14-2212

Виненден, 2022/01/01