

OF 1010 REBQ OF 1010 REQ

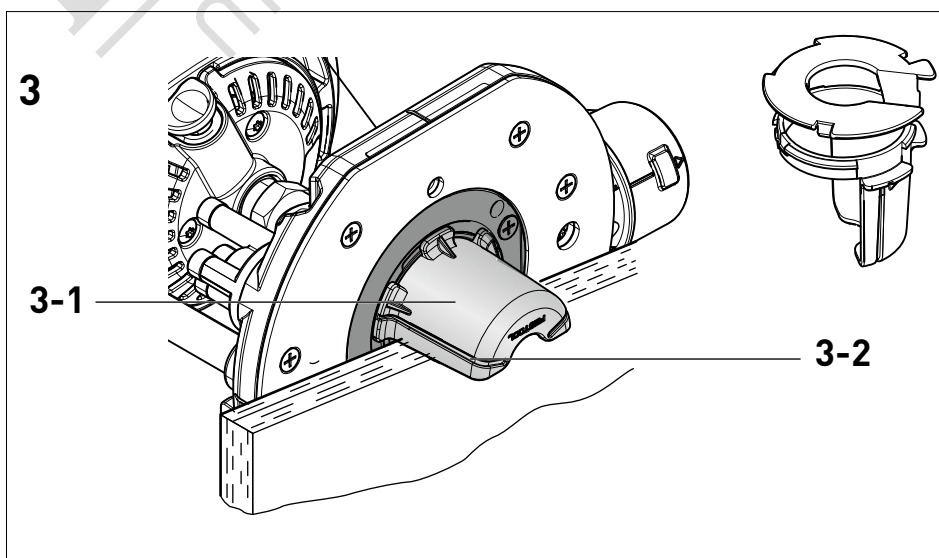

de	Originalbetriebsanleitung	9	lt	Originali naudojimo instrukcija	74
en	Original instructions	14	lv	Orīginālā lietošanas pamācība	79
fr	Notice d'utilisation d'origine	19	nb	Original bruksanvisning	84
es	Manual de instrucciones original	24	nl	Originele gebruiksaanwijzing	89
bg	Оригинална инструкция за експлоатация	29	pl	Oryginalna instrukcja obsługi	94
cs	Původní návod k obsluze	35	pt	Manual de instruções original	99
da	Original brugsanvisning	39	ro	Manualul de utilizare original	104
el	Πρωτότυπο οδηγιών χρήσης	44	sk	Originálny návod na obsluhu	110
et	Originaalkasutusjuhend	50	sl	Originalna navodila za uporabo	115
fi	Alkuperäiset käyttöohjeet	54	sv	Originalbruksanvisning	119
hr	Originalne upute za uporabu	59			
hu	Eredeti használati utasítás	64			
it	Istruzioni d'esercizio originali	69			

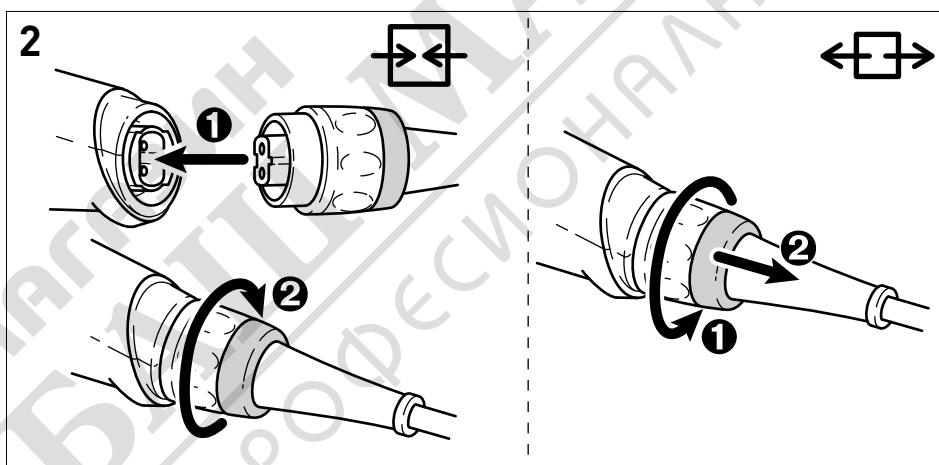
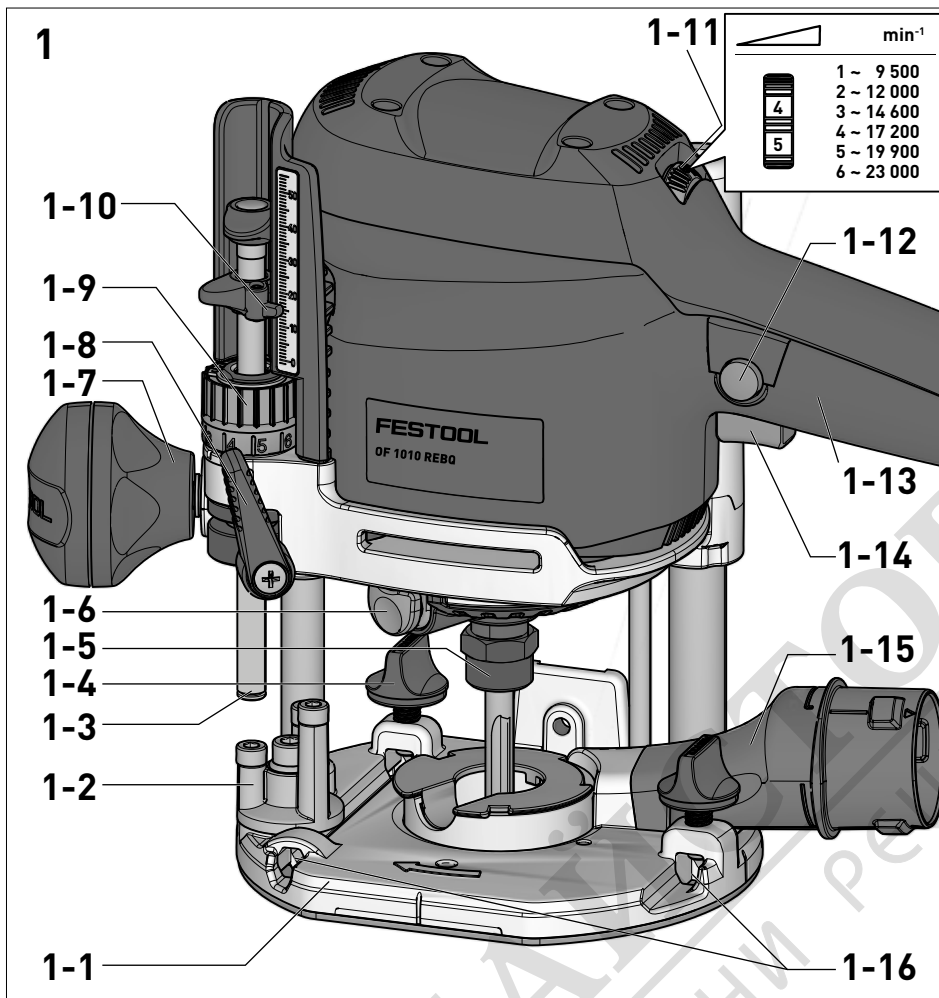

4

OF 1010 R

MFK 700 EQ

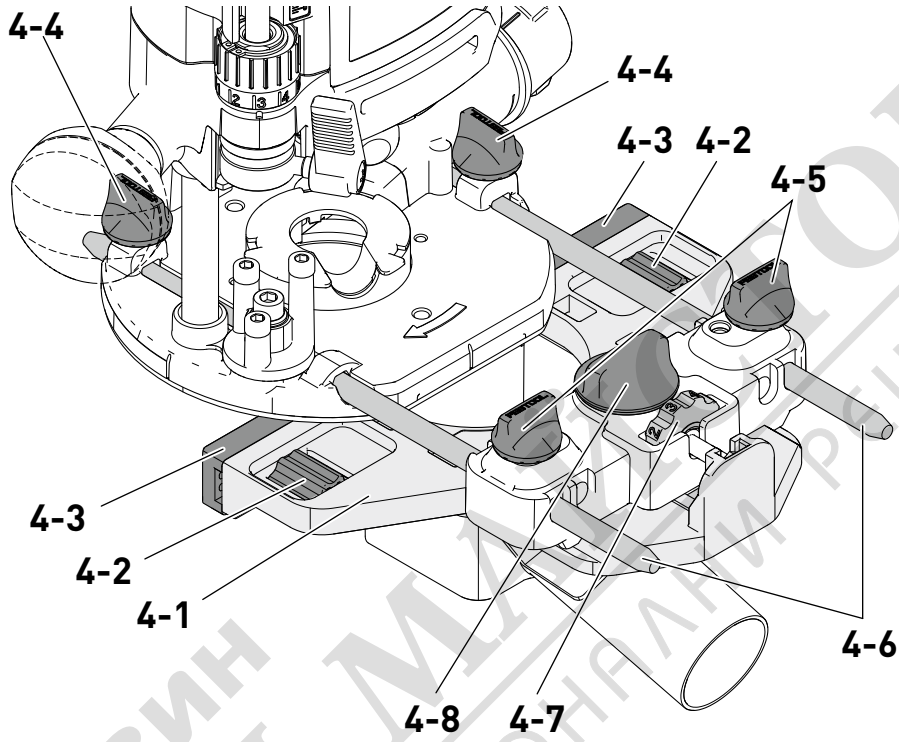
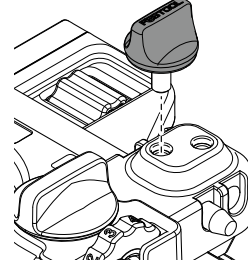
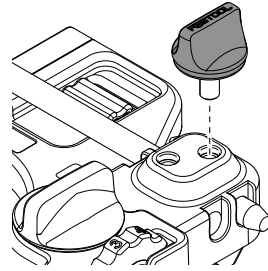

5

5-2

5-1

5-3

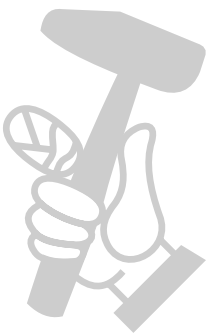
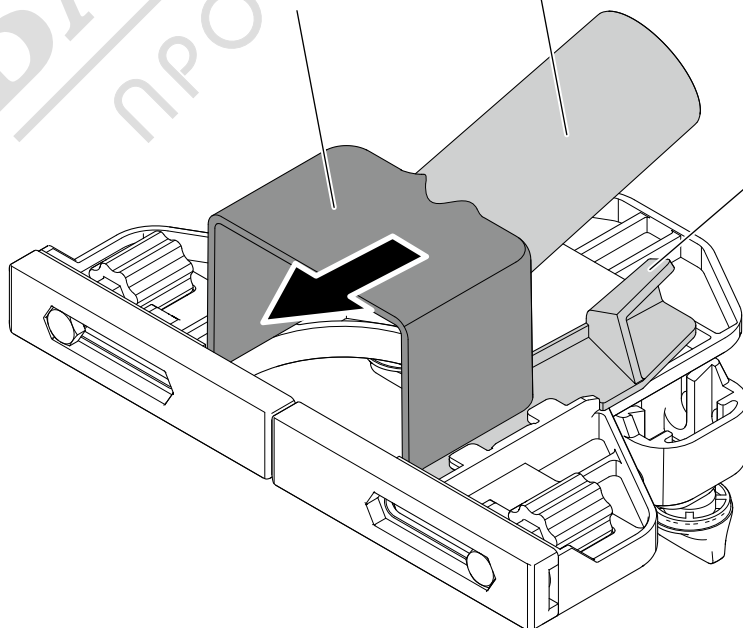

6

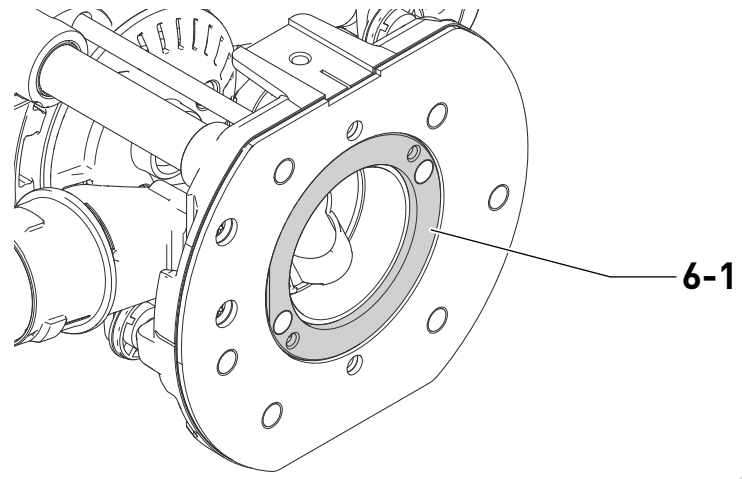

7

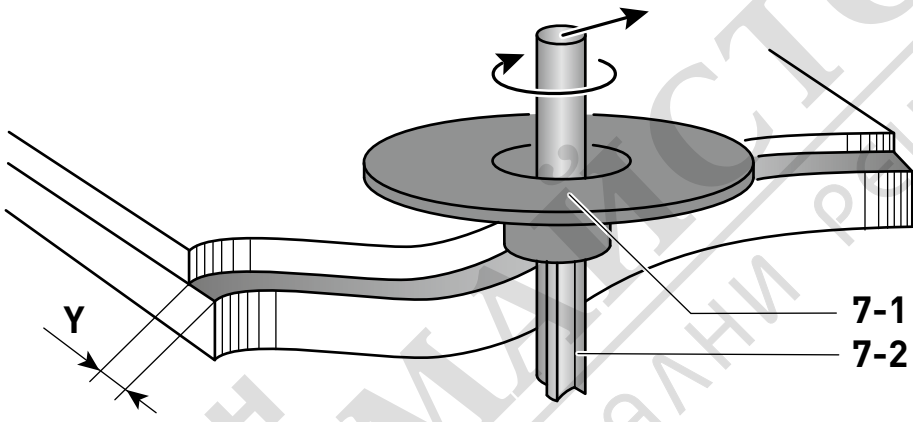

8

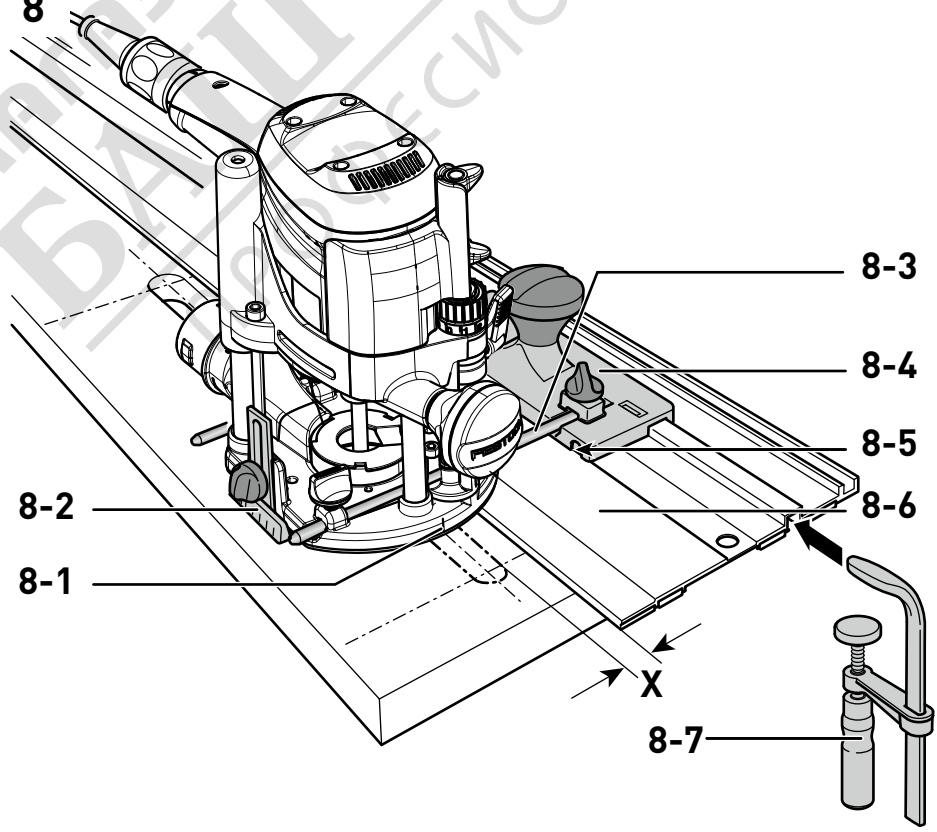

9

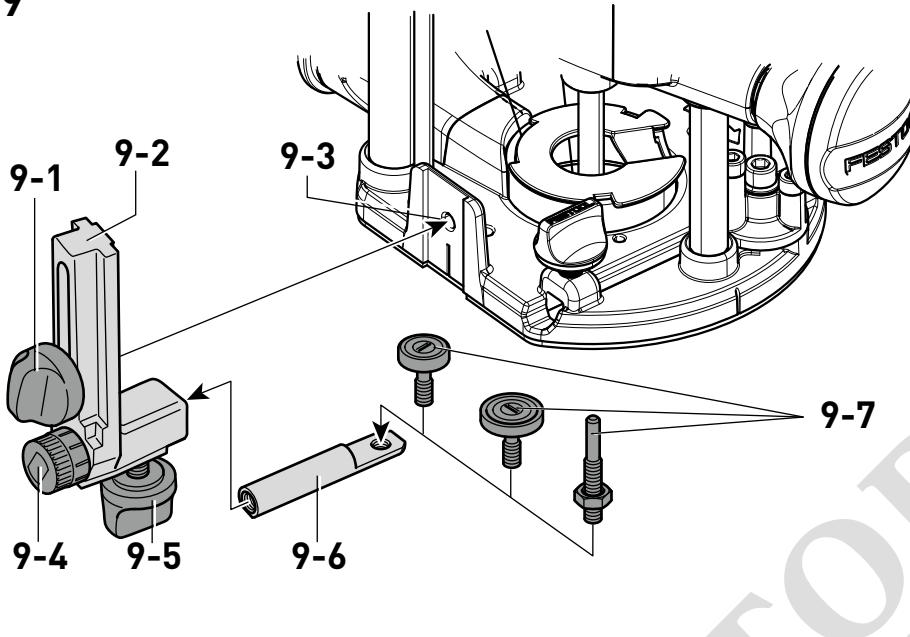

10

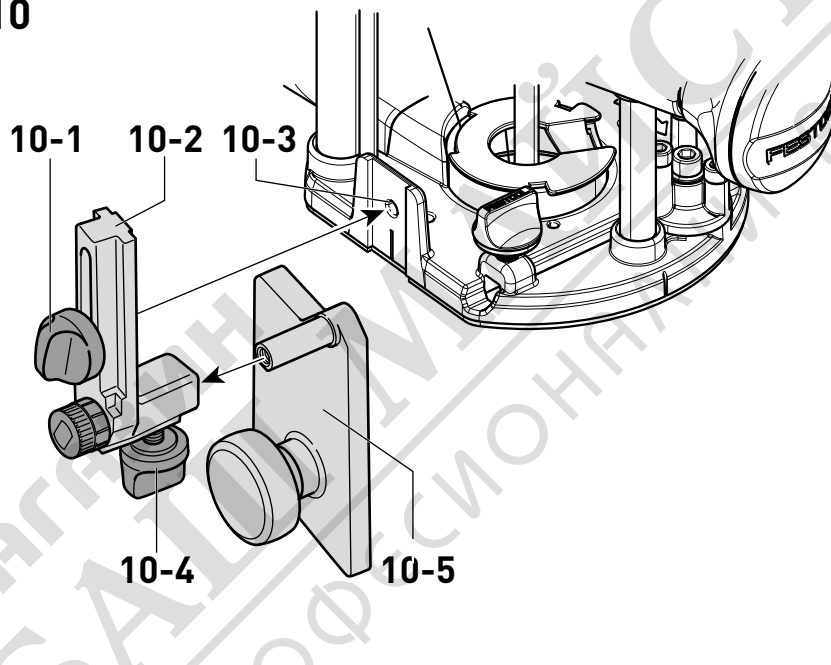

11

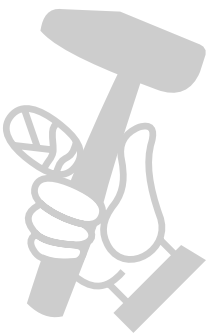
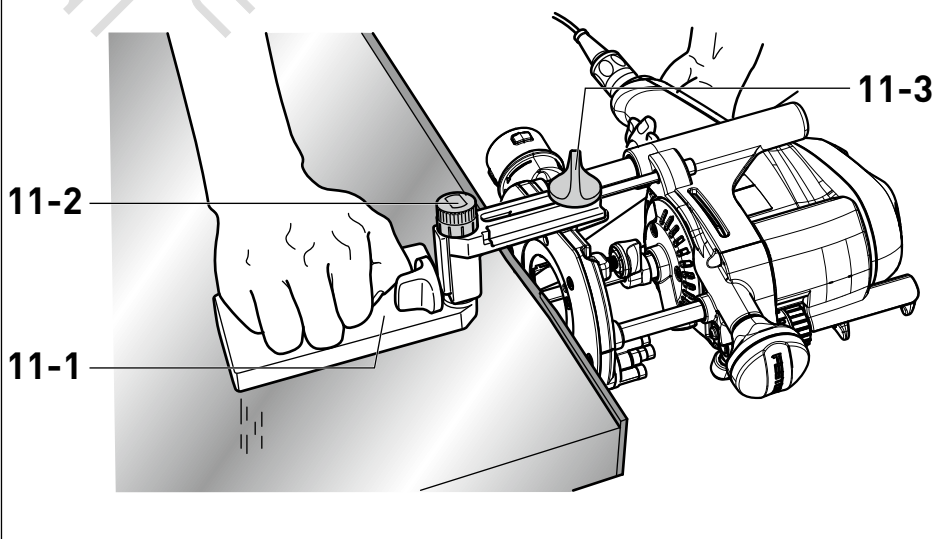

compuesto por un soporte de rodillo [9-6] y tres rodillos para copiar [9-7].

- ▶ Con el botón giratorio [9-1], atornillar el brazo angular en el orificio roscado [9-3] a la altura deseada.
- ▶ Montar un rodillo para copiar en el soporte de rodillo y atornillarlo en el brazo angular [9-5] con el botón giratorio. Asegurarse de que el rodillo para copiar y la fresa tienen el mismo diámetro.
- ▶ La distancia entre el rodillo palpador y el eje de fresado puede ajustarse girando la rueda de ajuste [9-4].

8.6 Enrasado de perfiles de encolado

Con el brazo angular WA-OF [10-2] y la placa guía UP-OF [10-5] (accesorio) pueden enrasarse perfiles de encolado sobresalientes.

- ▶ Con el botón giratorio [10-1], atornillar el brazo angular en el orificio roscado [10-3] a la altura deseada.
- ▶ Atornillar la placa guía en el brazo angular [10-4] con el botón giratorio.
- ▶ Ajustar la profundidad de fresado de manera que el grosor del perfil de encolado sea +2 mm.
- ▶ Acercar la placa guía [11-1] a la fresa lo máximo posible abriendo el botón giratorio [11-3].
- ▶ Con la rueda de ajuste [11-2], ajustar la profundidad de la placa guía de manera que, al enrasar, queden pocos centímetros de perfil de encolado para después eliminarlos a mano.

9 Mantenimiento y cuidado



ADVERTENCIA

Peligro de lesiones y electrocución

- ▶ Desconectar el enchufe de la red antes de realizar cualquier trabajo de mantenimiento o de conservación.
- ▶ Todos los trabajos de mantenimiento y reparación que exijan abrir la carcasa del motor tan solo pueden ser llevados a cabo por un taller autorizado.

El Servicio de Atención al Cliente y de reparaciones solo está disponible a través del fabricante o de los talleres

Български

Съдържание

1	Символи.....	29
2	Правила за техниката на безопасност.....	30
3	Употреба по предназначение.....	31
4	Технически данни.....	31
5	Елементи на уреда.....	31
6	Пускане в действие.....	31
7	Настройки.....	31
8	Работа с електрическата машина.....	33
9	Техническо обслужване и поддържане.....	34
10	Принадлежности.....	34
11	Околна среда.....	35

1 Символи



Предупреждение за обща опасност

de reparación. Utilice exclusivamente **piezas de repuesto originales de Festool**.

Más información: www.festool.es/servicio

La máquina está equipada con escobillas especiales autodesconectables. Si las escobillas están desgastadas, se interrumpe automáticamente la corriente y la máquina se detiene.

Tener en cuenta las siguientes advertencias:

- ▶ Los dispositivos de protección y las piezas que presenten daños deben ser reparados o sustituidos conforme a lo prescrito por un taller especializado autorizado, a menos que se especifique de otro modo en el manual de instrucciones.
- ▶ Con el fin de garantizar una correcta circulación del aire, las aberturas para el aire de refrigeración de la carcasa deben mantenerse despejadas y limpias.

10 Accesorios

Utilice exclusivamente herramientas y accesorios originales de Festool.

El uso de herramientas de poca calidad y de accesorios de otros fabricantes puede aumentar el riesgo de sufrir lesiones y causar desequilibrios considerables que reducen la calidad de los resultados del trabajo y aumentan el desgaste de la herramienta eléctrica.

Encontrará los números de pedido relativos a los accesorios y las herramientas en www.festool.es.

11 Medio ambiente



No desechar con la basura doméstica. Reciclar las herramientas, los accesorios y los embalajes de forma respetuosa con el medio ambiente.

Respetar las disposiciones nacionales vigentes.

De acuerdo con la Directiva europea sobre residuos de aparatos eléctricos y electrónicos y su transposición a la legislación nacional, los aparatos eléctricos usados deben recogerse por separado y reciclarse de forma respetuosa con el medio ambiente.

Encontrará información sobre los centros de recogida en www.festool.es/recycling.

Información sobre sustancias críticas: www.festool.es/reach



Опасност от токов удар



Прочетете инструкцията за експлоатация, указанията за безопасност.



Носете защитни слушалки.



При смяна на инструмент носете защитни ръкавици.



Носете дихателна защита.



Носете защитни очила.



Извадете щепсела



Да не се изхвърля като битов отпадък.



Клас на защита II



Етикетиране за съответствие CE



Съвет, указание



Разкачане на мрежовия проводник



Свързване на мрежовия проводник

2 Правила за техниката на безопасност

2.1 Общи указания за безопасност за електрически машини



ВНИМАНИЕ! Прочетете всички инструкции и указания за безопасност.

Пропуски при спазването на инструкциите за безопасност и указанията могат да доведат до токов удар, пожар и/или тежки наранявания.

Съхранявайте всички указания и инструкции за безопасна работа, за да може в бъдещта при нужда да се консултирате с тях.

2.2 Специфични за машината указания за безопасност

- **Дръжте електрическата машина за изолираните повърхности за хващане, тъй като фрезерът може да се срещне със собствения захранващ проводник.** Контактът с проводници на високо напрежение може да пренесе напрежението върху металните части на инструмента и да доведе до токов удар.
- **Закрепете и подсигурете детайла посредством стяги или по друг начин върху стабилна основа.** Ако държите работния детайл само с ръка или го подпирате на тялото си, той остава нестабилен, което може да доведе до загуба на контрол.
- **Монтирайте само предложени от Festool за тази електрическа машина фрезоващи инструменти.** Използването на други фрезерни инструменти поради увеличена опасност от нараняване се забранява.
- **Отдаваните върху фрезовия инструмент максимални обороти не бива да се превишават, респ. диапазонът на оборотите трябва да се спазва.** Принадлежности, които се въртят по-бързо от допустимото, могат да се счупят и да се разхвърчат.
- **Изчакайте докато електрическата машина спре, преди да я оставите.** Работната приставка може да се заклинни и да доведе до загуба на контрол върху електрическата машина.
- При материали за обработка, които се зареждат статично с електричество или могат да доведат до статичен заряд, трябва да се използва цялостна система, която може да отвежда ток, състояща се

от антистатичен засмукващ маркуч (AS) и мобилна прахосмукачка.

- Затягайте инструменти само с диаметър на ствола, за който са предвидени затегателните челюсти.
- Могат да се използват само фрезерни инструменти, които отговарят на EN 847-1. Всички инструменти за фрезер на Festool изпълняват това изискване.
- Внимавайте фрезата да е закрепена здраво и проверете дали тя се върти правилно.
- Затегателните челюсти и гайката не бива да имат повреди.
- Фрезерите с напуквания и тези, които са деформирани, не бива да се използват.
- **Носете подходящи лични защитни оборудвания:** Защита за слуха, защитни очила, маска за прах при генериращи прах дейности.

2.3 Обработка на алуминий

По съображения за безопасност при обработка на алуминий трябва да се спазват следните правила:

- Включване на прекъсвач за остатъчен ток (дефектнотокова защита).
- Електрическият инструмент да се присъедини към подходящ аспирационен уред с антистатичен смукателен маркуч.
- Почиствайте редовно корпуса на мотора на електрическия инструмент от прахови натрупвания.
- Носете защитни очила!

2.4 Стойности на емисии

Установените съгласно EN 62841 стойности обикновено възлизат на:

Ниво на звуковото налягане	$L_{PA} = 95 \text{ dB(A)}$
Ниво на звукова мощност	$L_{WA} = 103 \text{ dB(A)}$
Коефициент на несигурност	$K = 1,5 \text{ dB}$



ВНИМАНИЕ

Шумовите емисии по време на работа с електроинструмента могат да доведат до увреждане на слуха.

► Използвайте защитни слушалки.

Емисия на вибрации a_h (векторна сума от трите посоки) и коефициента на несигурност K са установени съгласно EN 62841:

$$a_h = 5,5 \text{ м/сек}^2$$

$$K = 2 \text{ м/сек}^2$$

Посочените стойности на емисии (вибрации, шум)

- служат за сравняване на машини,
- са подходящи за предварителна оценка на вибрационното и шумовото натоварване при употреба,
- представляват основните приложения на електрическата машина.

**ВНИМАНИЕ**

Стойностите на емисии могат да се различават от посочените стойности. Това зависи от използването на машината и от вида на обработваемия детайл.

- ▶ Оценете действителното натоварване по време на общия работен цикъл.
- ▶ Определете подходящи мерки за безопасност в зависимост от действителния товар.

3 **Употреба по предназначение**

Оберфрезата е предназначена за фрезование на дърво, пластмаси и подобни на дърво материали.

При използване на предвидените в продажбените документи на Festool инструменти за фрезование може да се обработват и алуминий и гипскартон.

Потребителят носи отговорност при неправилна употреба.

4 **Технически данни**

Оберфреза	OF 1010 REBQ, OF 1010 REQ
Мощност	1010 Вт
Обороти	9500–23 000 об/мин
Обороти на въртене макс. (празен ход)	26 000 об/мин
Бързо преместване на дълбочина	55 мм
Фина настройка на дълбочина	8 мм
Резба за присъединяване на задвижващия вал	M16 x 1,5
Диаметър на фрезера	макс. 35 мм
Тегло	3,1 кг

5 **Елементи на уреда**

- [1-1] Основа
- [1-2] Ограничител на етап
- [1-3] Ограничител на дълбочината на пробиване
- [1-4] Фиксиране за пергел
- [1-5] Гайка
- [1-6] Стоп на шпиндела
- [1-7] Ръчка/регулиране на височина
- [1-8] Фиксиращ лост
- [1-9] Фино регулиране
- [1-10] Индикатор дълбочинен ограничител
- [1-11] Регулиращо колело обороти
- [1-12] Блокиращ бутон
- [1-13] Дръжка
- [1-14] Пусков ключ вкл./изкл.
- [1-15] Аспирационен щуцер
- [1-16] Канали за направляващи щанги/страничен упор

Позованите изображения се намират в началото на указанието за употреба.

Показаните или описани принадлежности отчасти не спадат към обема на доставката.

6 **Пускане в действие****ПРЕДУПРЕЖДЕНИЕ**

Недопустимо напрежение или честота!

Опасност от злополука

- ▶ Напрежението в мрежата и честотата на източника на енергия трябва да отговарят с данните, посочени на фирмената табелка.
- ▶ В Северна Америка могат да бъдат използвани само машини на Festool с напрежение 120 V / 60 Хц.

**ВНИМАНИЕ**

Загриване на plug it свързването при недобре фиксирано байонетно затваряне.

Опасност от изгаряне

- ▶ Преди включване на електрическата машина се уверете, че байонетното затваряне върху свързващия проводник е напълно затворено и заключено.
- ▶ Свързване и разкачане на мрежовия кабел [2].

6.1 **Включване/изключване**

Превключвателят [1-14] служи като копче за вкл/изкл (натискане = ВКЛ, отпускане = ИЗКЛ).

За постоянна работа бутонът за включване и изключване може да се фиксира с копчето [1-12] за блокиране. При повторно натискане на бутона фиксирането се освобождава.

7 **Настройки****ПРЕДУПРЕЖДЕНИЕ**

Опасност от нараняване, токов удар

- ▶ Преди всяка работа върху инструмента винаги изключвайте щепсела от контакта!

7.1 **Електроника****Бутон за регулиране на оборотите**

Оборотите могат да бъдат настройвани безстепенно с колелцето [1-11] във възможния диапазон (вж. Технически данни).

Така можете да адаптирате оптимално скоростта на рязане към съответния материал.

Материал	Диаметър на фрезата [мм]			препоръчителен материал за рязане
	3 – 14	15 – 25	26 – 35	
	Степени на регулиращото копче			
Твърдо дърво	6 – 4	5 – 3	3 – 1	HW (HSS)
Меко дърво	6 – 5	6 – 3	4 – 1	HSS (HW)

Материал	Диаметър на фрезата [мм]			препоръчителен материал за рязане
	3 – 14	15 – 25	26 – 35	
Степени на регулиращото копче				
Фурнирни плочи, с покритие	6 – 5	6 – 3	4 – 2	HW
Пластмаса	6 – 4	5 – 3	2 – 1	HW
Алуминий	3 – 1	2 – 1	1	HSS (HW)
Гипскартон	2 – 1	1	1	HW

Температурен предпазител

За защита от прегряване (прегаряне на мотора) е монтирано електронно следене на температурата. Преди достигане на критична температура на мотора предпазната електроника изключва мотора. След време на охлаждане от около 3 – 5 минути машината отново е готова за работа и пълно натоварване. При работеща машина (празен ход) времето на охлаждане се намалява значително.

Защита от повторно пускане

Вградената защита от повторно пускане предотвратява самостоятелното пускане на електрическия инструмент след прекъсване на електричеството при натиснат бутон за вкл./изкл. При такава ситуация електрическата машина трябва първо да бъде изключена и после включена отново.

Поради вградена защита от повторен пуск електрическата машина не може да се включва и изключва през външен превключвателен модул.

Спирачка

OF 1010 REBQ има електронна спирачка. След изключване шпинделът се спира с инструмента за ок. 2 сек. електронно.

7.2 Смяна на свредло



ВНИМАНИЕ

Опасност от нараняване поради гореща и остра работна приставка.

- ▶ Не използвайте тъпи и дефектни инструменти.
- ▶ Носете защитни ръкавици при боравене с инструмент.

За смяна на инструмента поставете електрическата машина на страни.

Поставяне на инструмента

- ▶ Пъхнете инструмента за фрезование колкото се може по-дълбоко, но най-малко до маркировката  на опашката на фрезера в отворените затегателни челюсти.
- ▶ Завъртете шпиндела докато ограничителят му [1-6] не се застопори при натискане и не фиксира шпиндела.
- ▶ Затегнете гайката [1-5] с вилкообразен ключ SW 19.

Махане на инструмент

- ▶ Завъртете шпиндела докато ограничителят му [1-6] не се застопори при натискане и не фиксира шпиндела.
- ▶ Развийте гайката [1-5] с вилкообразен ключ SW 19 до усещане на съпротивление. Преодолейте съпротивлението чрез допълнително завиване на вилкообразния ключ.
- ▶ Махнете фрезера.

7.3 Смяна на затегателните челюсти

За следните диаметри стволоче са налични затегателни челюсти: 6,0 мм; 6,35 мм; 8,0 мм (За каталожните номера вж. каталога на Festool или в Интернет на адрес "www.festool.com")

- ▶ Напълно развийте гайката [1-5] и я свалете заедно със затегателните челюсти.
- ▶ Поставете нови затегателни челюсти само с пъхната и фиксирана гайка в шпиндела.
- ▶ Леко завийте гайката. **Не затягайте, ако няма пъхнат фрезер!**

7.4 Настройка на дълбочина на фрезване

Настройването на дълбочината на фрезване става на три стъпки:

1. Настройка на нулева точка, вж. 7.5.
2. Предварително задаване на дълбочина на фрезване, вж. 7.6.
3. Фиксиране на дълбочината на фрезване, вж. 7.7.

7.5 Настройка на нулева точка

- ▶ Отворете фиксиращия лост [1-8] така, че дълбочинният ограничител [1-3] да може да се движи свободно.
- ▶ Поставете оберфрезата с фрезовата маса [1-1] върху равна повърхност. Отворете въртящото се копче [1-7] и притиснете толкова надолу електрическата машина, че фрезата да легне върху подложката.
- ▶ Електрическата машина се затяга в това положение чрез затваряне на въртящото се копче [1-7].
- ▶ Натиснете дълбочинния ограничител [1-3] към един от трите ограничителни упора на въртящия се ограничител на етап [1-2].

С ключ с вътрешен шестограм всеки фиксиран упор може да се настройва индивидуално на височина.

- ▶ Избутайте индикатора [1-10] надолу, така че да сочи към 0 мм върху скалата.

 Ако нулевото положение не съответства, то може да се коригира с винта върху индикатора [1-10].

7.6 Предварително задаване на дълбочина на фрезване

Желаната дълбочина на фрезване може да се задава предварително с бързото преместване на дълбочина или с фината настройка на дълбочина.

Бързо преместване на дълбочина

- ▶ Изтеглете дълбочинния ограничител [1-3] дотолкова нагоре, че индикаторът [1-10] да показва желаната дълбочина на фрезване.
- ▶ Затегнете дълбочинния ограничител със затегателния лост [1-8] в това положение.

Фина настройка на дълбочина

- ▶ Затегнете дълбочинния ограничител със затегателния лост [1-8].
- ▶ Настройте желаната дълбочина на фрезоване чрез въртене на регулиращото колело [1-9].

 Завъртете регулиращото колело с една маркировъчна чертичка, за да промените дълбочината на фрезоване с 0,1 мм. Цяло завъртане дава 1 мм. Максималният диапазон на преместване на регулиращото колело е 8 мм.

7.7 Фиксиране на дълбочината на фрезоване

- ▶ Отворете въртящото копче [1-7] и натиснете електрическата машина дотолкова надолу, че дълбочинният ограничител да докосне фиксирания упор.
- ▶ Електрическата машина се затяга в това положение чрез затваряне на въртящото се копче [1-7].

7.8 Прахоизсмукване



ПРЕДУПРЕЖДЕНИЕ

Опасност за здравето поради прахове

- ▶ Никога не работете без прахоизсмукване.
- ▶ Спазвайте националните разпоредби.

Внимание! Ако не бъде използван антистатичен маркуч за аспирация, може да се стигне до статичен заряд. Ползвателят може да бъде ударен от токов удар и електрониката на електрическата машина може да бъде повредена.

Към засмукващата опора [1-15] може да се свърже мобилна прахосмукачка Festool с диаметър на смукателния маркуч от 27 mm или 36 mm (36 mm препоръчително поради по-ниската опасност от запушване).

Стружкоуловител KSF-0F

Стружкоуловител KSF-0F^[9] [3-1] се състои от капак и покритие и увеличава при фрезоване на ръбове ефективността на изсмукването. Монтажът на капака става аналогично на копирния пръстен, покритието се пъха отгоре.

Капакът може да се отреже по дължината на каналите [3-2] със скобен трион и така да се намали. Стружкоуловителят може след това да се използва при вътрешни радиуси до минимален радиус от 40 мм.

8 Работа с електрическата машина



При работа спазвайте всички дадени указания за безопасност, както и следните правила:

- Водете електрическата машина само във включен режим към обработваемия детайл.
- Закрепвайте обработваемия детайл винаги така, че при обработка да не може да се движи.
- При работа дръжте електрическата машина **винаги с две ръце** за ръчките [1-7] + [1-13]. Това е необходимо условие за прецизна

работа и за подаването. Вкарвайте бавно и равномерно в обработваемия детайл.

- Фрезовайте само в обратна посока (посока на избутване на електрическата машина по посока на срязване на инструмента, фиг. [7]).

8.1 Фрезоване с една ръка

По принцип при фрезоване на надписи и изображения и при обработка на ръбове с пръстен или водеща цапфа оберфрезата се води с една ръка.

8.2 Фрезоване със страничен упор

За паралелни на ръба на обработваемия детайл дейности може да се използва страничният упор^[10] [4-1].

- ▶ Двете направляващи щанги [4-6] се затягат с двете въртящи се копчета [4-5] върху страничния упор.
- ▶ Вкарайте направляващите щанги до желания размер в каналите на фрезовата маса и затегнете с двете въртящи се копчета [4-4].

Фино регулиране

- ▶ Отворете въртящото се копче [4-8], за да извършите фина настройка с регулиращото колело [4-7].

 Една цифра върху регулиращото колело отговаря на 0,1 мм фина настройка.

- ▶ След успешна фина настройка затворете въртящото се копче [4-8].
- ▶ Настройте двете страници за водене [4-3] така, че разстоянието между тях и фрезера да е ок. 5 мм. За целта отворете двете фиксираня на страниците [4-2] и след успешна настройка ги затворете отново.

приспособление за изсмукване

- ▶ Както е показано на изображението [5], избутайте приспособлението за аспирация [5-1] отзад до фиксиране върху страничния упор.
- ▶ За изтегляне на приспособлението за аспирация леко повдигнете езичетата [5-3].

 Към аспирационния щуцер [5-2] може да се свърже аспирационен маркуч с диаметър 27 мм или 36 мм.

8.3 Фрезоване с направляваща система FS

Направляващата система (принадлежност) облекчава фрезоването на прави канали.

- ▶ Закрепете водача [8-4] с направляващите щанги [8-3] на страничния упор върху фрезовата маса.
 - ▶ Закрепете направляващата шина [8-6] с винтовите стеги [8-7] върху обработваемия детайл.
- Внимавайте да има предпазно разстояние X – фиг. [8] от 5 мм между предния ръб на направляващата шина и фрезера, респ. канала.
- ▶ Поставете водача, както е изобразено на фиг. [8], върху направляващата шина. За да се гарантира

[9] Принадлежности

[10] Частична принадлежност

водене без хлабина на фрезовия ограничител, настройте с отвертка през двата странични отвора [8-5] двете страници на водене.

- ▶ Завийте регулируемата по височина опора [8-2] в отвора с резба на фрезовата маса така, че долната страна на фрезовата маса да е паралелна на повърхността на обработвания детайл.

За да можете да работите след зачепване, маркировките върху фрезовата маса [8-1] и скалата върху опората [8-2] посочват средната ос на фрезера.

- ⓘ За по-точна настройка за водещата система фина настройка може да се поръча като принадлежност.

8.4 Фрезование с пергел

С пергела SZ-OF 1000 (принадлежност) могат да се изготвят кръгли части и кръгови профили с диаметър между 153 и 760 мм.

- ▶ Избутайте пергела дотолкова в предния канал на фрезовата маса, че желаният радиус да се настрои.
- ▶ Фиксирайте пергела с въртящото се копче [1-4].

- ⓘ Ако трябва да се избегне отбелязването върху детайла от върха на пергела, може тънка дървена дъсчица да се закрепи с двустранно залепващо тиксо върху средната точка.

8.5 Копиращо фрезование

За възпроизвеждане с точност по размер на наличните обработваеми детайли, се използва копирен пръстен или копирно съоръжение (принадлежност).

Копирен пръстен

При избор на размер на копирния пръстен [7-1] внимавайте поставеният фрезер [7-2] да преминава през неговия отвор.

- ▶ Закрепете копирния пръстен вместо покривния пръстен [6-1] отдолу на фрезовата маса.

Превишаването Y (фиг. [7]) на обработваемия детайл към шаблона се изчислява както следва:

$$Y = (\varnothing \text{ копирен пръстен} - \varnothing \text{ фрезер}) / 2$$

С центриращ дорник ZD-OF (принадлежност) копирният пръстен може да се центрира точно в средата.

Копирно съоръжение

За копирното съоръжение са нужни ъглово рамо WA-OF [9-2] и копирен комплект KT-OF, състоящ се от държач за ролки [9-6] и три копирни ролки [9-7].

- ▶ Завинтете ъглово рамо с въртящото се копче [9-1] на желаната височина върху отвора с резба [9-3].
- ▶ Монтирайте една копирна ролка върху държача за ролки и я завинтете с въртящото се копче [9-5] върху ъглово рамо. Внимавайте копирната ролка и фрезерът да имат един и същ диаметър!
- ▶ Чрез завъртане на регулиращото колело [9-4] разстоянието на допирната ролка към оста на фрезера се настройва.

8.6 Плътно фрезование на облепващ материал

С ъглово рамо WA-OF [10-2] в комбинация с направляващата плоча UP-OF [10-5] (принадлежност) оставащият облепващ материал може да се фрезова плътно.

- ▶ Завинтете ъглово рамо с въртящото се копче [10-1] на желаната височина върху отвора с резба [10-3].
- ▶ Завинтете направляващата плоча с въртящото се копче [10-4] върху ъглово рамо.
- ▶ Настройте дълбочината на фрезование така, че дебелината на облепващия материал да е +2 мм.
- ▶ Вкарайте направляващата плоча [11-1] чрез отваряне на въртящото се копче [11-3] възможно най-близо до фрезера.
- ▶ С регулиращото колело [11-2] извършете настройката на дълбочина на направляващата плоча така, че при плътно фрезование да останат няколко десети от милиметъра от облепващия материал, които след това да се пришлифоват на ръка.

9 Техническо обслужване и поддържане



ПРЕДУПРЕЖДЕНИЕ

Опасност от нараняване, токов удар

- ▶ Преди всякакви работи по поддръжката винаги изключвайте щепсела от контакта!
- ▶ Всички работи по техническото обслужване и ремонта, които изискват отваряне на корпуса на двигателя, трябва да бъдат извършвани само от авторизирана работилница за сервизно обслужване.

Клиентска служба и ремонти могат да се извършват само от производителя или от сервизни работилници. Използвайте само **оригинални резервни части на Festool**.

Още информация: www.festool.bg/сервиз

Уредът е снабден със самоизключващи се специални въглени четки. Ако те се износят, става автоматично прекъсване на подаването на ток и уреда спира.

Спазвайте следните указания:

- ▶ Повредени предпазни приспособления и части трябва да бъдат подходящо ремонтирани или сменени в специализирана работилница, освен ако в инструкцията за експлоатация не е предвидено нещо друго.
- ▶ За да осигурите циркулация на въздуха винаги дръжте свободни и чисти отворите за проветрение в корпуса.

10 Принадлежности

Използвайте само оригинални инструменти за вграждане и оригинални аксесоари на Festool.

При употреба на нискокачествени приставки и принадлежности на други производители може да се стигне до повишена опасност от нараняване и неправилна ротация, която да влоши качеството на работните резултати и да повиши износването на електроинструмента.

Каталожните номера на принадлежностите и инструментите ще намерите на www.festool.bg.

11 Околна среда



Не изхвърляйте уреда в домакинския боклук!

Инструменти, принадлежности и консумативи трябва да бъдат разделно изхвърляни с мисъл за околната среда. Спазвайте валидните национални разпоредби.

Според европейската наредба използваните електроуреди трябва да се събират разделно и да бъдат предавани за рециклиране с мисъл за околната среда.

Информация за пунктовете за събиране можете да намерите на адрес www.festool.bg/recycling.

Информация за критични материали: www.festool.bg/reach

Český

Obsah

1	Symboly.....	35
2	Bezpečnostní pokyny.....	35
3	Použití v souladu s určením.....	36
4	Technické údaje.....	36
5	Jednotlivé součásti.....	36
6	Uvedení do provozu.....	36
7	Nastavení.....	37
8	Práce s elektrickým nářadím.....	38
9	Údržba a ošetřování.....	39
10	Příslušenství.....	39
11	Životní prostředí.....	39

1 Symboly



Varování před všeobecným nebezpečím



Varování před úrazem elektrickým proudem



Přečtěte si návod k obsluze, bezpečnostní pokyny.



Noste chrániče sluchu.



Při výměně nástroje noste ochranné rukavice.



Používejte respirátor.



Noste ochranné brýle.



Vytáhněte síťovou zástrčku ze zásuvky.



Nevyhazujte do domovního odpadu.



Třída ochrany II



označení shody CE



Rada, upozornění



Odpojení síťového kabelu



Připojení síťového kabelu

2 Bezpečnostní pokyny

2.1 Všeobecné bezpečnostní pokyny pro elektrické nářadí



VÝSTRAHA! Přečtěte si všechny bezpečnostní pokyny a instrukce. Nedodržování bezpečnostních pokynů a instrukcí může způsobit úraz elektrickým proudem, požár a/nebo těžká poranění.

Všechny bezpečnostní pokyny a instrukce uschovejte, abyste je mohli použít i v budoucnosti.

2.2 Bezpečnostní pokyny specifické pro dané nářadí

- **Elektrické nářadí držte jen za izolované plochy pro uchopení, protože fréza může zasáhnout vlastní přívodní kabel.** Kontaktem s vedením pod napětím se mohou pod napětí dostat i kovové části nářadí, což by mohlo způsobit úraz elektrickým proudem..
- **Obrobek upevněte a zajistěte pomocí svěrek nebo jiným způsobem ke stabilnímu podkladu.** Když budete obrobek držet pouze rukou nebo proti tělu, bude nestabilní, což může vést ke ztrátě kontroly.
- **Montujte pouze frézovací nástroje, které nabízí pro toto elektrické nářadí společnost Festool.** Použití jiných frézovacích nástrojů je kvůli většímu riziku poranění zakázané.
- **Nesmí se překračovat maximální otáčky uvedené na frézovacím nástroji, resp. musí se dodržovat rozsah otáček.** Příslušenství, které se otáčí rychleji, než je přípustné, může prasknout a rozletět se.
- **Než elektrické nářadí odložíte, počkejte, dokud se nezastaví.** Nástroj se může zaháknout a způsobit ztrátu kontroly nad elektrickým nářadím.
- U frézovaných materiálů, které jsou nabitě statickou elektřinou nebo mohou způsobit nabíjení statickou elektřinou, je třeba používat celý systém umožňující vybíjení statické elektřiny, který se skládá z antistatické sací hadice (AS) a mobilního vysavače.
- Upínejte jen nástroje s průměrem stopky, pro který je kleštinové pouzdro určeno.
- Je povoleno používat jen frézovací nástroje, které splňují EN 847-1. Všechny frézovací nástroje Festool tyto požadavky splňují.
- Dbejte na řádné upevnění frézovacího nástroje a zkontrolujte jeho bezchybný chod.
- Kleštinové pouzdro a přesuvná matice nesmí být poškozené.
- Frézy s prasklinami a frézy se změněným tvarem se nesmí používat.
- **Používejte vhodné osobní ochranné pomůcky:** chrániče sluchu, ochranné brýle, respirátor při prašných pracích.