

Milwaukee

Nothing but **HEAVY DUTY**®



МАГАЗИН
БАШ

МАЙСТЕР
ПРОФЕСИОНАЛ



M18 ONEBLPXPL

Original instructions
Originalbetriebsanleitung
Notice originale
Istruzioni originali
Manual original
Oorspronkelijke
gebruiksaanwijzing
Original brugsanvisning
Original bruksanvisning
Bruksanvisning i original
Alkuperäiset ohjeet

Πρωτότυπο οδηγιών χρήσης
Orijinal işletme talimatı
Původním návodem k
používání
Pôvodný návod na použitie
Instrukcja oryginalna
Eredeti használati utasítás
Izvirna navodila
Originalne pogonske upute
Instrukcijām oriģinālvadodā
Originali instrukcija

Algupärane kasutusjuhend
Оригинальное руководство
по эксплуатации
Оригинално ръководство за
експлоатация
Instrucțiuni de folosire
originale
Оригинален прирачник за
работа
Оригінал інструкції з
експлуатації
التعليمات الأصلية

ENGLISH		Picture section with operating description and functional description	4
DEUTSCH		Bildteil mit Anwendungs- und Funktionsbeschreibungen	4
FRANÇAIS		Partie imagée avec description des applications et des fonctions	4
ITALIANO		Sezione illustrata con descrizione dell'applicazione e delle funzioni	4
ESPAÑOL		Sección de ilustraciones con descripción de aplicación y descripción funcional	4
PORTUGUES		Parte com imagens explicativas contendo descrição operacional e funcional	4
NEDERLANDS		Beelddedeelte met toepassings- en functiebeschrijvingen	4
DANSK		Billedel med anvendelses- og funktionsbeskrivelser	4
NORSK		Billedel med bruks- og funksjonsbeskrivelse	4
SVENSKA		Bilddel med användnings- och funktionsbeskrivning	4
SUOMI		Kuvasivut käyttö- ja toimintakuvaus	4
ΕΛΛΗΝΙΚΑ		Τμήμα εικόνων με περιγραφές χρήσης και λειτουργίας	4
TÜRKÇE		Resim bölümü Uygulama ve fonksiyon açıklamaları ile birlikte	4
ČESKY		Obrazová část s popisem aplikací a funkcí	4
SLOVENSKY		Obrazová část s popisom aplikácií a funkcií	4
POLSKI		Część rysunkowa z opisami zastosowania i działania	4
MAGYAR		Képes részalkalmazási- és működési leírásokkal	4
SLOVENSKO		Del slike z opisom uporabe in funkcij	4
HRVATSKI		Dio sa slikama opisima primjene i funkcija	4
LATVISKI		Attēla daļa ar lietošanas un funkciju aprakstiem	4
LIETUVIŠKAI		Paveikslėlio dalis su vartojimo instrukcija ir funkcijų aprašymais	4
EESTI		Pildiosa kasutusjuhendi ja funktsioonide kirjeldusega	4
РУССКИЙ		Раздел иллюстраций с описанием эксплуатации и функций	4
БЪЛГАРСКИ		Част със снимки с описание за приложение и функции	4
ROMÂNIA		Secvența de imagine cu descrierea utilizării și a funcționării	4
МАКЕДОНСКИ		Дел со сликисо описи за употреба и функционирање	4
УКРАЇНСЬКА		Частина з зображеннями з описом робіт та функцій	4
عربي		قسم الصور يوجد به الوصف التشغيلي والوظيفي	4

Text section with Technical Data, important Safety and Working Hints and description of Symbols	26
Textteil mit Technischen Daten, wichtigen Sicherheits- und Arbeitshinweisen und Erklärung der Symbole.	29
Partie textuelle avec les données techniques, les consignes importantes de sécurité et de travail ainsi que l'explication des pictogrammes.	32
Sezione testo con dati tecnici, importanti informazioni sulla sicurezza e sull'utilizzo, spiegazione dei simboli.	35
Sección de texto con datos técnicos, indicaciones importantes de seguridad y trabajo y explicación de los símbolos.	38
Parte com texto explicativo contendo Especificações técnicas, Avisos de segurança e de operação e a Descrição dos símbolos.	41
Tekstgedeelte met technische gegevens, belangrijke veiligheids- en arbeidsinstructies en verklaring van de symbolen.	44
Tekstdel med tekniske data, vigtige sikkerheds- og arbejdsanvisninger og symbolforklaring.	47
Tekstdel med tekniske data, viktige sikkerhets- og arbeidsinstruksjoner og forklaring av symbolene.	50
Textdel med tekniska informationer, viktiga säkerhets- och användningsinstruktioner samt symbolförklaringar.	53
Tekstisivut: tekniset tiedot, tärkeät turvallisuus- ja työskentelyohjeet sekä merkien selitykset.	56
Τμήμα κειμένου με τεχνικά χαρακτηριστικά, σημαντικές υποδείξεις ασφαλείας και εργασίας και εξήγηση των συμβόλων.	59
Teknik bilgileri, önemli güvenlik ve çalışma açıklamalarını ve de sembollerin açıklamalarını içeren metin bölümü.	62
Textová část s technickými daty, důležitými bezpečnostními a pracovními pokyny a s vysvětlivkami symbolů	65
Textová část s technickými dátami, dôležitými bezpečnostnými a pracovními pokynmi a s vysvetlivkami symbolov	68
Część opisowa z danymi technicznymi, ważnymi wskazówkami dotyczącymi bezpieczeństwa i pracy oraz objaśnieniami symboli.	71
Szöveges rész műszaki adatokkal, fontos biztonsági- és munkavégzési útmutatásokkal, valamint a szimbólumok magyarázata.	74
Del besedila s tehničnimi podatki, pomembnimi varnostnimi opozorili in delovnimi navodili in pojasnili simbolov.	77
Dio štiva sa tehničkim podacima, važnim sigurnosnim i radnim uputama i objašnjenjem simbola.	80
Teksta daļa ar tehnikajiem parametriem, svarīgiem drošības un darbības norādījumiem, simbolu atšifrējumiem.	83
Teksto dalis su techniniais duomenimis, svarbiomis saugumo ir darbo instrukcijomis bei simbolių paaiškinimais.	86
Tekstiosa tehniliste näitajate, oluliste ohutus- ja tööjuhenditega ning sümbolite kirjeldustega.	89
Текстовый раздел, включающий технические данные, важные рекомендации по безопасности и эксплуатации, а также описание используемых символов.	92
Част с текст с технически данни, важни указания за безопасност и работа и разяснение на символите.	95
Porțiune de text cu date tehnice, indicații importante privind siguranța și modul de lucru și descrierea simbolurilor.	98
Текстуален дел со Технички карактеристики, важни безбедносни и работни упатства и објаснување на симболите.	101
Текстова частина з техничними даними, важливими вказівками з техніки безпеки та експлуатації і поясненням символів.	104
القسم النصي المزود بالبيانات الفنية والنصائح الهامة للسلامة والعمل ووصف الرموز	111

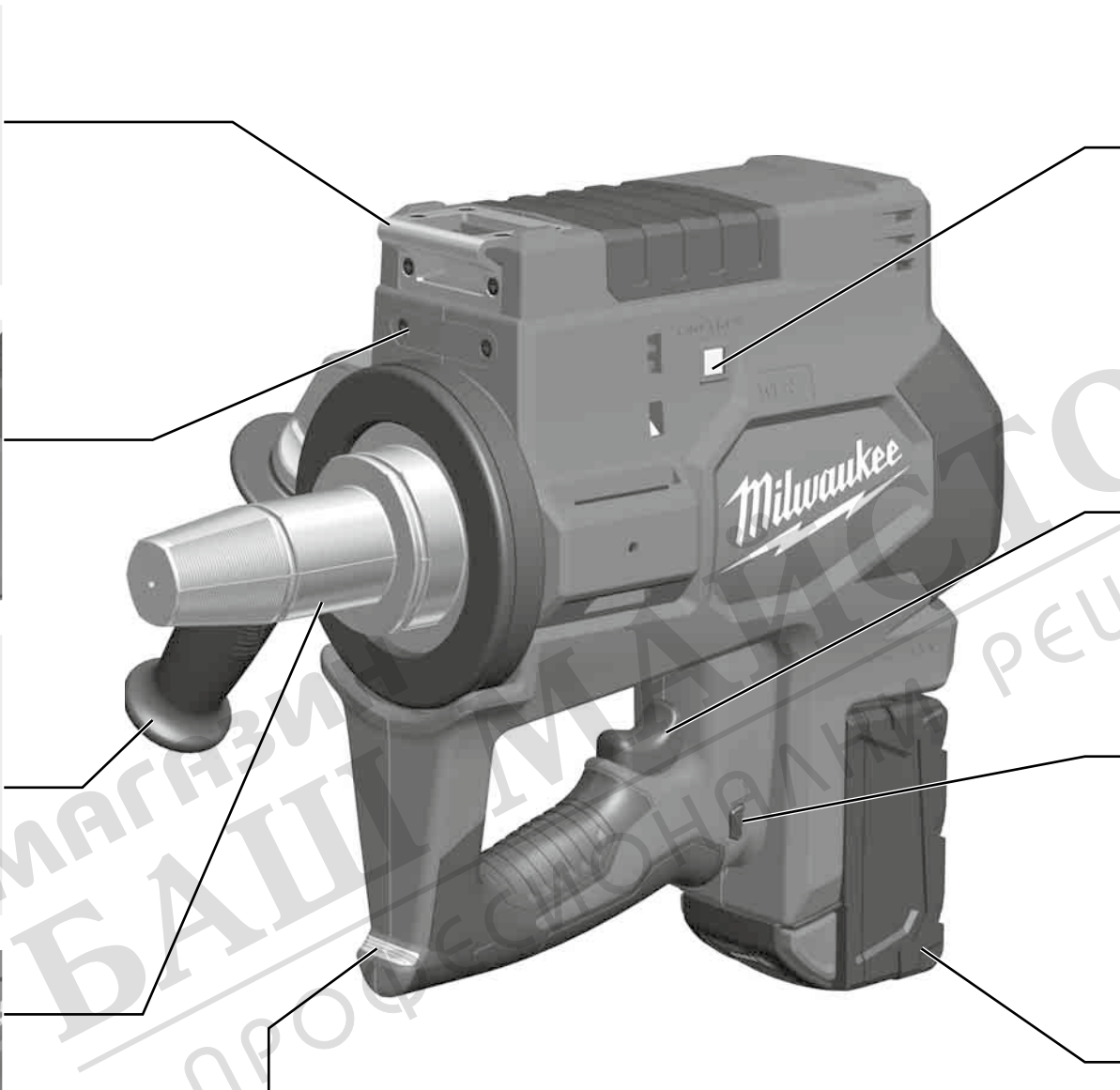
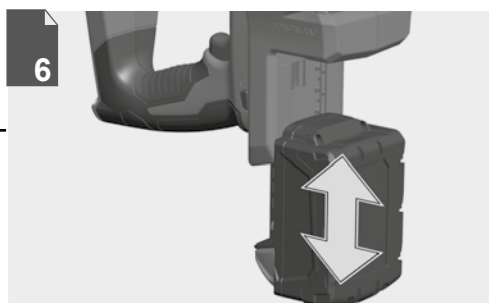
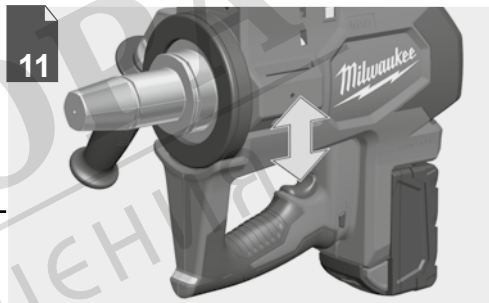
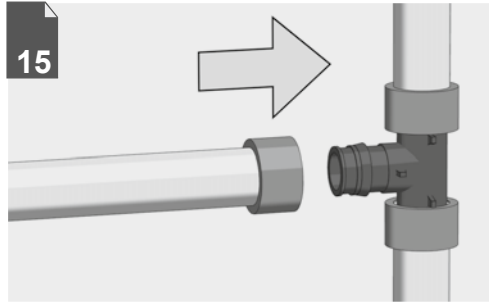
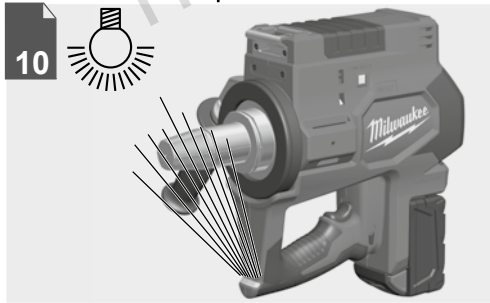
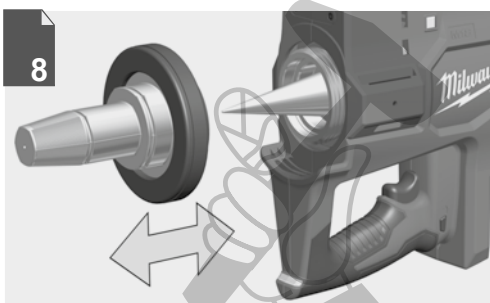
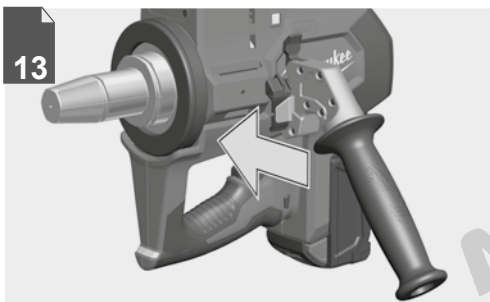
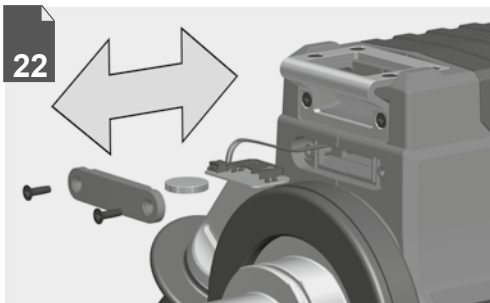

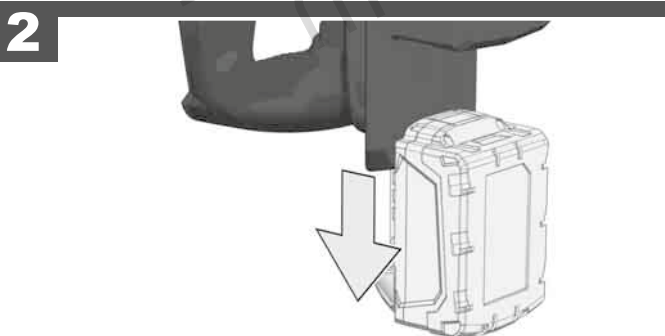
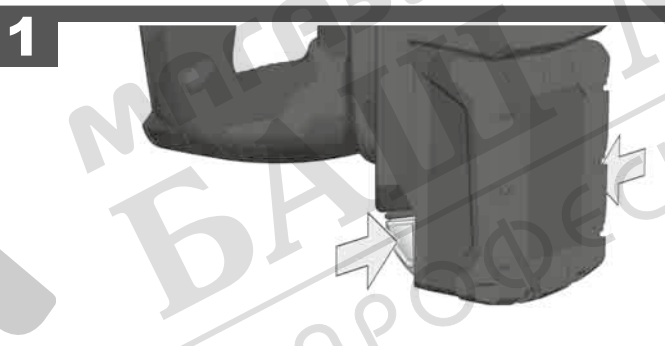
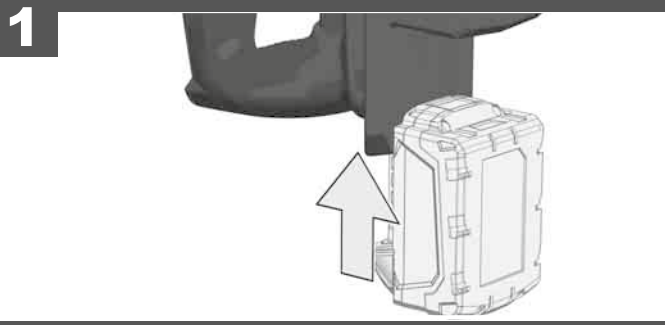

Remove the battery pack before starting any work on the machine.

Vor allen Arbeiten an der Maschine den Wechselakku herausnehmen

Avant tous travaux sur la machine retirer l'accu interchangeable.

Prima di iniziare togliere la batteria dalla macchina.

Retire la batería antes de comenzar cualquier trabajo en la máquina.

Antes de efectuar cualquier intervención na máquina retirar o bloco acumulador.

Voor alle werkzaamheden aan de machine de akku verwijderen.

Ved arbejde inden i maskinen, bør batteriet tages ud.

Ta ut vekselbatteriet før du arbeider på maskinen

Drag ur batteripaket innan arbetet utföres på maskinen.

Tarkista pistotulppa ja verkkojohto mahdollisilta vaurioilta. Viat saa korjata vain alan erikoisiesimies.

Πριν από κάθε εργασία στη μηχανή αφαιρέστε την ανταλλακτική μπαταρία.

Aletin kenderinde bir çalışma yapmadan önce kartuş aküyü çıkarın.

Před zahájením veškerých prací na vrtacím šroubováků vyjmout výměnný akumulátor.

Pred každou pracou na stroji výměnný akumulátor vytiahnuť.

Przed przystąpieniem do jakichkolwiek prac na elektronarzędziu należy wyjąć wkładkę akumulatową.

Karbantartás, javítás, tisztítás, stb. előtt az akkumulátort ki kell venni a készülékből.

Pred deli na stroju izvlecite izmenljivi akumulator.

Prije svih radova na stroju izvaditi bateriju za zamjenu.

Pirms mašīnai veikt jebkāda veida apkopes darbus, ir jāizņem ārā akumulators.

Prieš atlikdami bet kokius darbus įrenginyje, išimkite keičiamą akumuliatorių.

Enne kōiki tōid masina kallal vōtke vahetatav aku välja.

Виньте аккумулятор из машины перед проведением с ней каких-либо манипуляций.

Преди започване на каквито е да е работи по машината извадете акумулатора.

Scoateți acumulatorul înainte de a începe orice intervenție pe mașină.

Отстранете ја батеријата пред да започнете да ја користите машината.

Перед будь-якими роботами на машині ви́йняти змінну акумуляторну батарею.

قم بإزالة حزمة البطارية قبل البدء في أي أعمال على الجهاز.

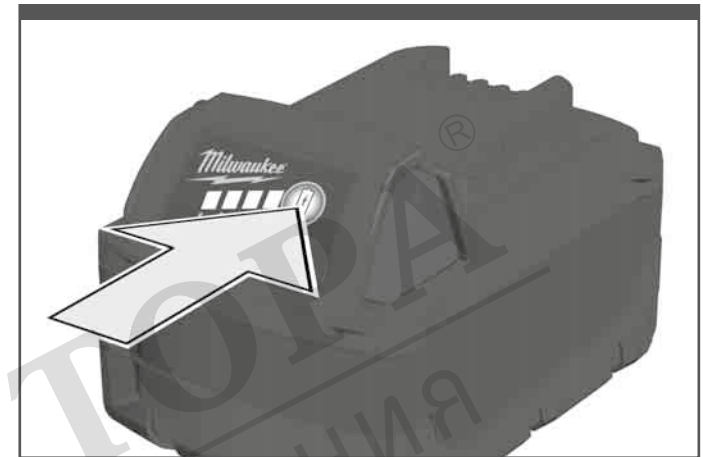

78-100 %



55-77 %



33-54 %



10-32 %



< 10 %

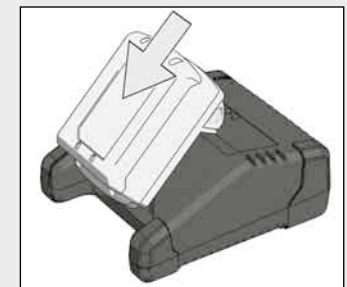

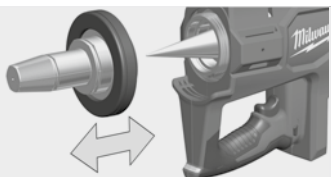

Milwaukee Id-No.
4932 3527 26

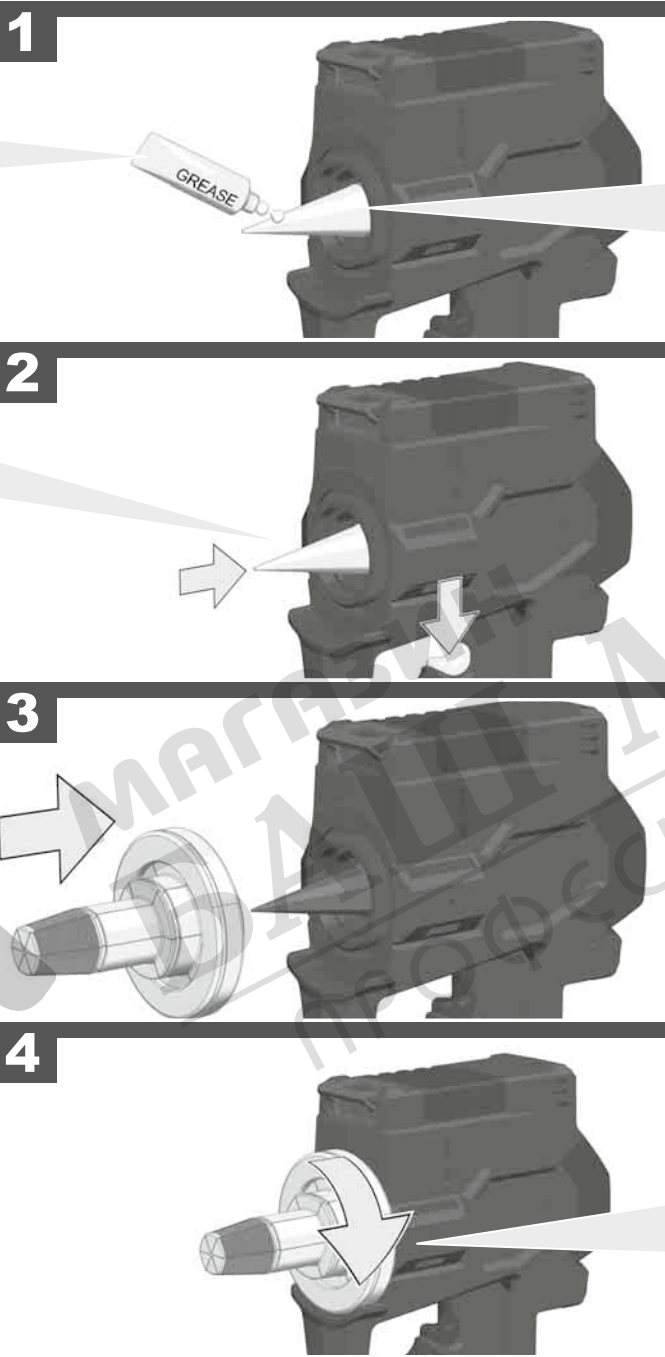
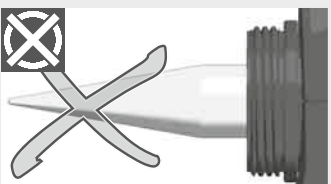

1

2

3

4

Clean the expander cone with a clean, lint-free cloth and then apply a thin coat of lubricant to the expander cone.

Den Aufweidern mit einem sauberen, fusselreiem Tuch reinigen und dann den Aufweidern mit einer dünnen Schmiermittelschicht gleichmäßig einfetten. Nettoyer le mandrin d'élargissement avec un chiffon propre non pelucheux puis graisser uniformément le mandrin d'élargissement avec une mince couche de lubrifiant.

Pulire il cono di allargamento con un panno pulito, senza peli, quindi ingrassare omogeneamente il cono di allargamento con un sottile strato di lubrificante. Limpiar el mandril de expandir con un paño limpio y exento de pelusas, y después engrasar el mandril de expandir aplicando uniformemente una capa delgada de lubricante.

Limpe o mandril de alargamento com um pano macio que não deixe fios e, a seguir, lubrifique o mandril de alargamento com uma camada fina de lubrificante. Reinig de expansiedoorn met een schone, pluivrije doek en smeer de expansiedoorn vervolgens gelijkmatig in met een dunne laag smeermiddel. Rengör ekspanderdornen med en ren, fnugfri klud. Smör derefter regelmässigt expanderdornen med ett tynt lag smörmedel.

Rengjør utvidningstaggene med en ren, lofri klut først og fett den så jevnt inn med et tynt smøringsjikt. Rengör expansionsdornen med en ren trasa som inte luddar och smörj den sedan jämnt med ett tunnt skikt smörjmedel.

Puhdistata laajennuspiikki puhtaalla, nukkattomalla liinalla ja levitä laajennuspiikkiin ohut, tasainen kerros voiteluainetta.

Καθαρίζετε τον κώνο διαστολής με ένα καθαρό, χωρίς χνούδια πανί και στη συνέχεια γρασάρετε τον κώνο διαστολής ομοιόμορφα με λεπτή στρώση λιπαντικού. Genişleme iğnesini temiz ve üzerinde yün parçaları bulunmayan bir bezle temizleyiniz ve genişleme iğnesini ince bir yağlama tabakası ile eşit orantılı bir şekilde yağlayınız.

Rozširovací trn čistíte čistou utěrkou, která nepouští vlákna, a pak jej rovnoměrně namažte tenkou vrstvou mазiva.

Check installation: see also text section
Korrekte Montage überprüfen: Hinweise siehe Textteil
Contrôler le montage : voir aussi la section de texte
Controllare il montaggio: vedi anche la sezione di testo
Comprobar el montaje: Véase también la sección de texto
Verificação da instalação: Também veja a seguinte seção
Controleer de correcte montage: omerkingen zie tekstgedeelte
Kontrol af den korrekte montering: Vedr. henvisninger: se tekstdelen
Kontroller montasjen: se også tekstdel
Kontrollera installationen: se även

Rozširovací trn vyčistíte čistou utěrkou, která nepouští vlákna, a potom ho rovnomerne namažte tenkou vrstvou mазiva.

Oczyszcić trzpień rozszerzający za pomocą czystego, niepozostawiającego nitki sukna, a następnie posmarować go równomiernie cienką warstwą smaru.

A tágtókpót tisztá, nem szálazódó ruhával kell meglisztítani, és ezután vékony kenőanyag-réteggel egyenletesen be kell zsírozni.

Ekspanderski trn očistimo s čisto, brezkosmično krpo in nato ekspanderski trn enakomerno namažemo s tankim slojem mazalnega sredstva.

Trn za proširivanje čistiti jednom čistom krpom koja ne pušta vlakanca a trn za proširivanje zatim ravnomjerno premazati jednim tankim slojem mазiva.

Paplašinātāja tīrīšanai izmantojiet tīru, gludu drānu un uzlieciet plānu smērvielas kārtu uz paplašinātāja konusa.

Nuvalykite plėtiklio kūgį švarių skudurėliu be pūkelių, o tada plėtiklio kūgį padenkite plonu lubrikanto sluoksniu.

Puhastage ekspandri koonuse puhta, kiududeta lapiga ning kandke seejärel koonusele õhuke kiht määrdeainet.

Очистить расширительный стержень чистой неворсистой тряпкой и затем равномерно нанести на него тонкий слой смазочного средства.

Разширительният шип да се почисти с чиста кърпа без власинки и после да се нанесе върху него равномерно слой смазочно средство.

Curățați domul de dilatare cu o lavetă uscată, care nu lasă scame, iar apoi gresați-l cu un strat subțire și uniform de lubrifiant.

Конусот за продолжување чистете го со чиста, непарталава крпа, а потоа равномерно намастете го конусот за продолжување со тенок слој средство за подмачкување.

Чистити розширювальний стрижень чистою серветкою, що не залишає волокон, потім рівномірно змастити стрижень тонким шаром мастила.

نظف مخروط الموسع بمنظف، وقطعة قماش ليس بها تتسبل لعمى بطانة خفيفة من التمد لمخروط الموسع.

textavsnitt
Tarkasta asennus
katso myös tekstiosio
Ελέγξτε για σωστό μοντάρισμα:
Υποδείξεις βλέπε κείμενο
Doğru montaj durumunun kontrol edilmesi:
Meftin bölümündeki açıklamalara dikkat edin
Zkontrolujte, zda byla montáž provedena správně:
viz též textová část
Skontrolujte správnou montáž.
Upozornenia pozri textovú časť
Sprawdźć prawidłowy montaż: patrz również odpowiedni fragment tekstu.
A helyes összeszerelés ellenőrzése:
Az útmutatószakat lásd a szöveges részen.
Preveriti pravilno montažo:
Opozorila Glej del besedila
Provjertiti pravilnu montažu:

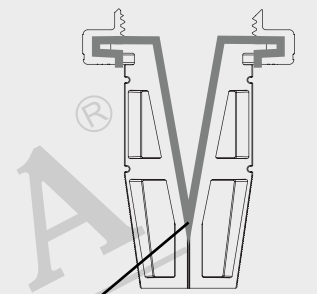

Lubrication Area
Schmiermittelbereich
Zone de lubrification
Area di lubrificazione
Área de lubrificación
Área de lubrificação
Smeermiddelbereik
Smøremiddelområde
Smøring område
Smörjningsyta
Voitelualue
Τμήμα λιπαντικού
Yağlama maddesi aralığı
Oblast mazání
Oblast mазania
Obszar nakładania smaru
A kenőanyag alkalmazási terület
Območje mazalnega sredstva
Područje mазiva
Eljőšanas zona
Sutepimo vieta
Määrmiseala
Участок смазки
Зона за смазване
Zonă de lubrifiere
Површина за подмачкување со средство за подмачкување
Ділянка змащення
جال التشحيم

Upute vidi u dijelu teksta
Pārbaudiet montāžu:
skatiet arī teksta sadaļu
Patikrinkite, ar viskas sumontuota teisingai:
taip pat peržiūrėkite teksto dalį
Kontrollige paigaldust:
vt ka teksti lõiku
Проверьте установку:
см. также текстовый раздел
Проверка на монтажа:
вжте още и текстовата част
A se verifica instalarea:
a se vedea și secțiunea de text
Проверка на монтажата:
За упатства види го текстуалниот дел
Перевірте встановлення:
див. також текстовий розділ
تحقق من التركيب:
أنظر الفصل الخاص من النص



1

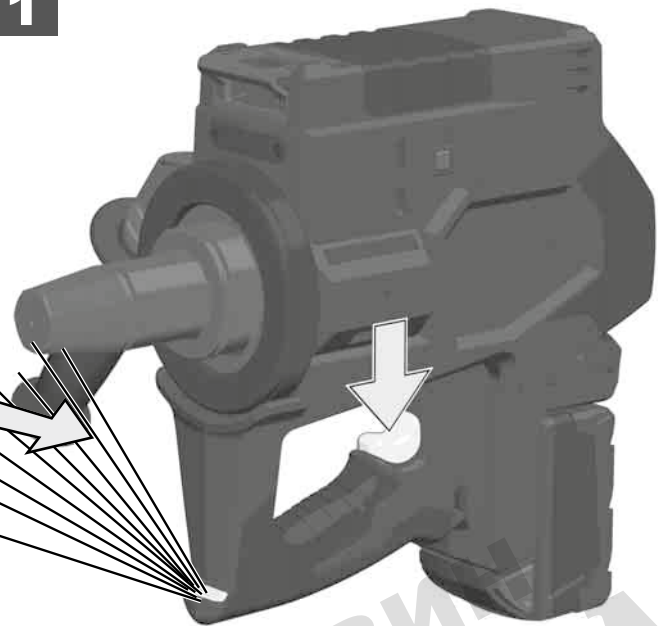

2

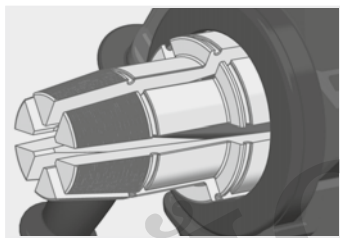
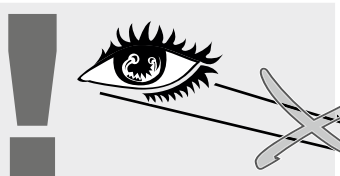
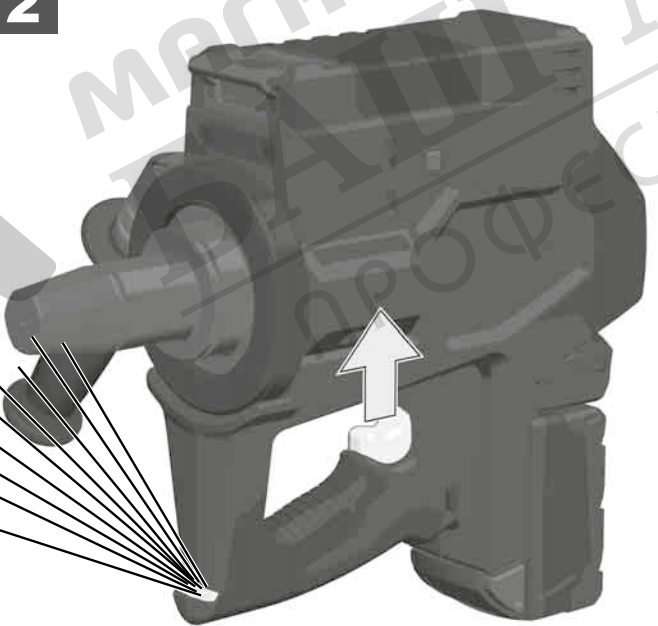

1



2

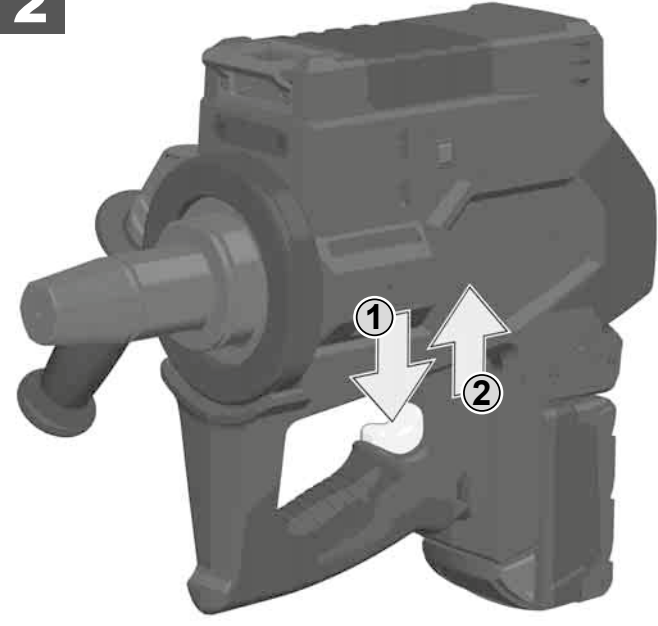

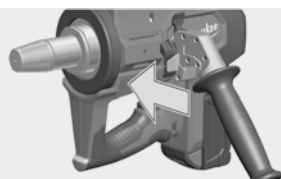
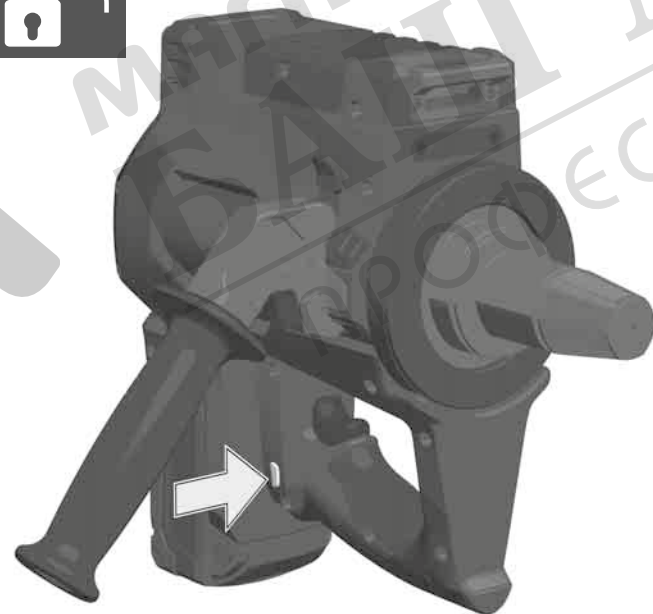
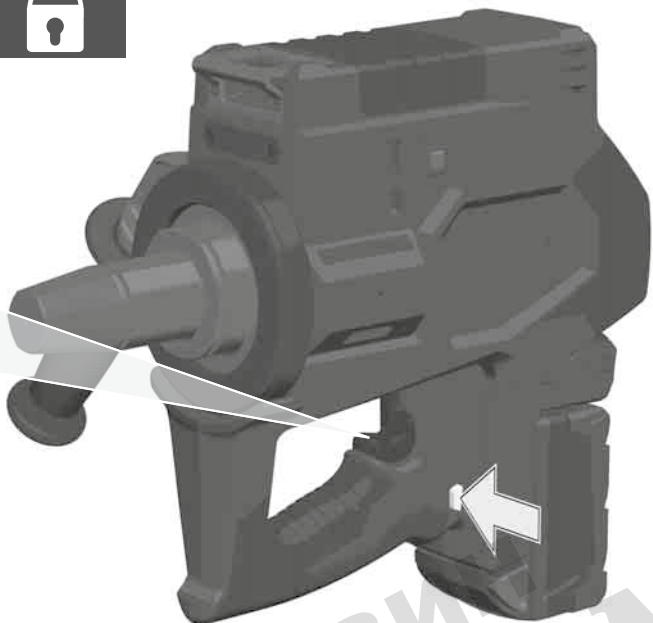

1

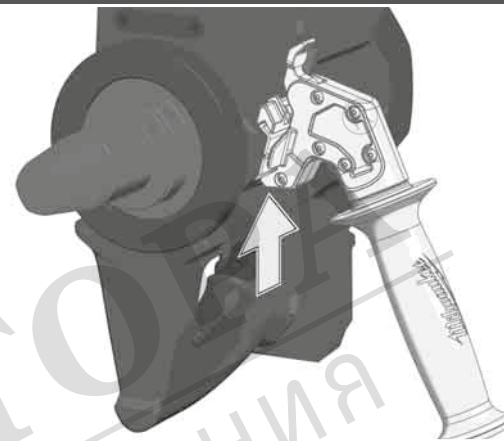

2



3

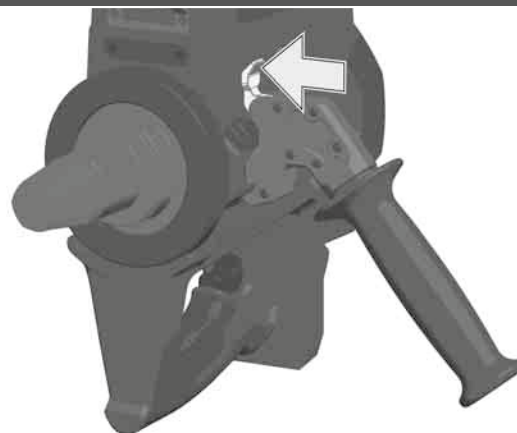

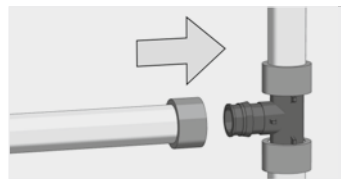
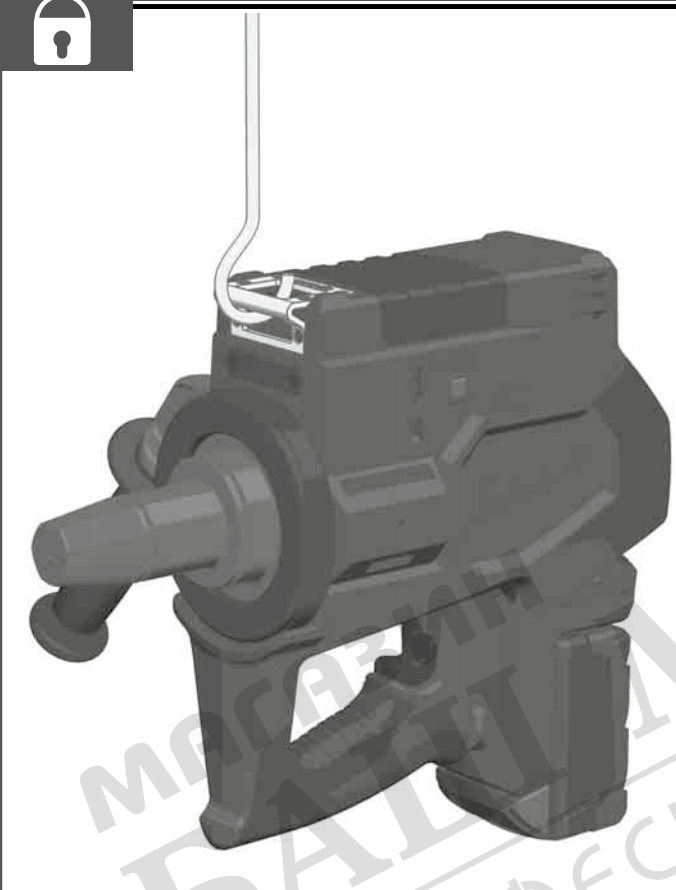

Zubehör
Accessory
Accessoire
Accessorio
accessorio
accessório
Toebehoren
Tilbehør
Tilbehør
Tilbehør
Lisálaite

Εξαρτήματα
Aksesuar
Příslušenství
Príslušenstvo
Element
wzposażenia
dodatkowego
Tartozék
Oprema
Pribor

Papildus
aprīkojums
Priekšas
tarvikud
Ärītēdoāēü
akcesoar
Accesorii
Дополнителна
опрема
(Комплектуочи
الملحوق

1

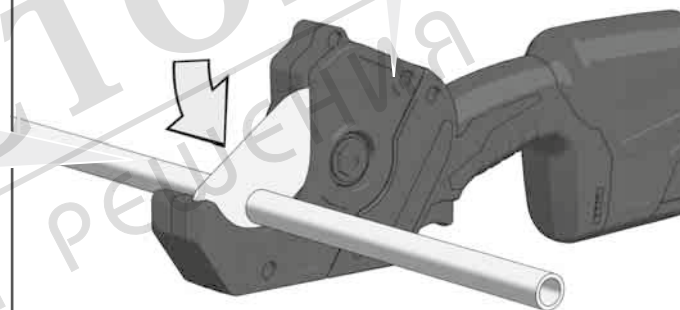

90°

2

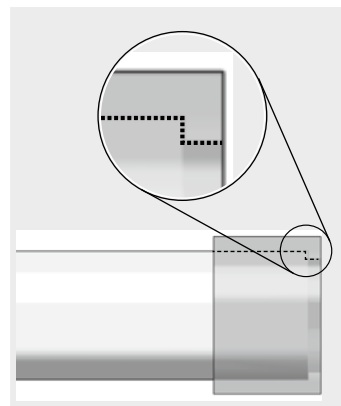
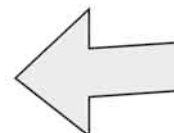
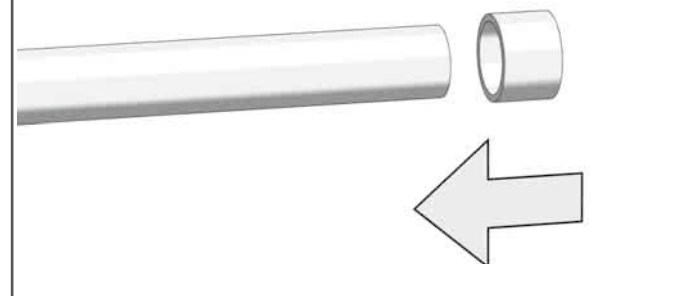

3

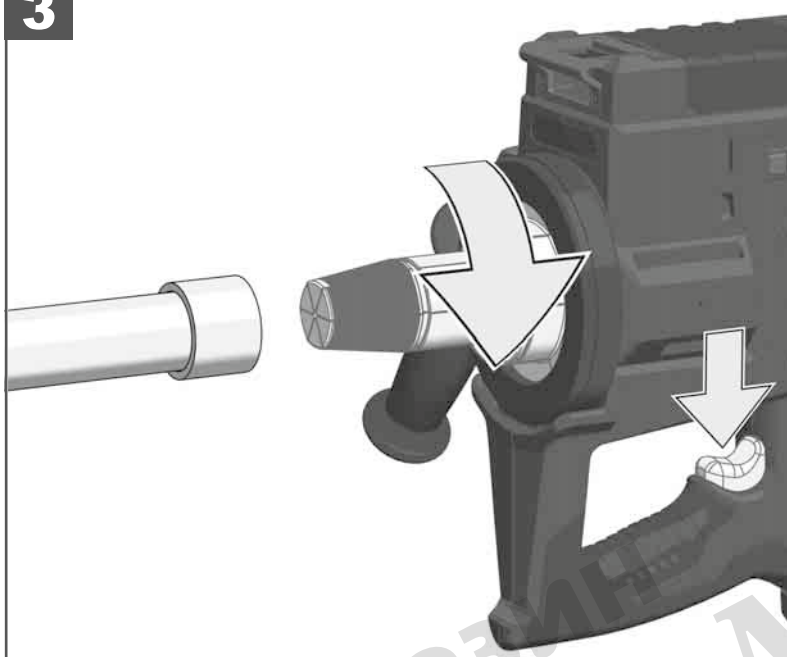

Pull and hold the trigger to initiate the rotation of the expander head. Do not insert into the tubing!

Schalter drücken – die Drehung des Aufweitkopfes wird initiiert. Den Aufweitkopf noch nicht in das Rohr einstecken!

Actionner et garder actionné l'interrupteur pour faire démarrer la rotation de la tête d'élargissement. Ne pas l'introduire dans le tuyau !

Azionare e tenere azionato l'interruttore per iniziare la rotazione della testa di allargatura. Non inserirla nella tubatura!

Mantener el disparador pulsado para iniciar el giro del cabezal del extensor. ¡No insertar en el tubo!

Pressione e mantenha pressionado o botão para iniciar a rotação da cabeça do expansor. Ainda não coloque a cabeça do expansor no tubo!

Druk op de schakelaar – de draaiing van de expansiekop wordt geïnitieerd. Steek de expansiekop nog niet in de buis!

Tryk på kontakten – expanderhovedets drejning initieres. Expanderhovedet må endnu ikke stikkes ind i røret!

Trekk og hold bryteren for å initiere dreining av utvidingshodet. Ikke stikk hodet i røret!

Tryck in avtryckaren och håll den intryckt för att starta utvidningshuvudets rotation. Stick inte in i røret än!

Paina katkaisinta ja pidä se painettuna käynnistääkseen laajenninpään pyörimisen. Älä pane laajennuspäästä vielä putken sisään!

Πιέζετε το διακόπτη – γίνεται η έναυση της περιστροφής της κεφαλής διαστολής. Μη βάλετε ακόμη την κεφαλή διαστολής στο σωλήνα!

Şaltere basın - Genişletme kafasının dönmesi başlatılmaktadır. Genişletme kafasını henüz boru içine sokmayın!

Stiskněte a přidržte spoušť pro spuštění otáčení hlavy expandéru. Hlavu ještě do trubky nevkładejte!

Stlačte spínač – inicializuje sa otočenie hlavy expandéra. Hlavu expandéra ešte nezasúvajte do rúry!

Nacisnąć i przytrzymać przycisk celem uruchomienia obrotów głowicy ekspandera. Nie wkładać jeszcze głowicy ekspandera do rury!

Nyomja meg a kapcsolót – a tágitőfejt forgása megkezdődik. Még ne dugja be a tágitőfejtet a csőbe!

Pritisni stikalo – zasuk ekspanderske glave se sproži. Ekspanderske glave še ne vtaknemo v cev!

Skopku pritisnuti – okret glave proširivanja će biti iniciran. Glavu proširivanja još ne umetnuti u cijev!

Pavelciet un paturiet mēlīti, lai sāktu paplašinātāja galvas rotāciju. Neievietojiet caurulē!

Paspauskite ir laikykite gaiduką tam, kad paleistumėte plėstuvo antgalio sukimąsi. Nekiškite į vamzdelį!

Torjavarvuspea pöörlemise esilekutsamiseks vajutage lüliti ja hoidke all. Ärge sisestage torusse!

Нажмите и удерживайте нажатом выключатель, чтобы расширительная головка начала вращаться. Не вставляйте в трубу!

Изглетте превключателя и го задръжте, за да задействате въртенето на разширителната глава. Не я вкарвайте в тръбата!

Acțioană! continuu trăgaciul pentru a iniția rotirea capului de expandare. A nu se introduce în tubulatură!

Притиснете го прекинувачот – се иницира ротацијата на главата за експандирање. Главата на експандерот се уште да не се става во цевката!

Натисніть та утримуйте вимикач, щоб розширювальна головка почала обертатися. Не вставляйте її в трубу!

أضغظ واستمر في الضغط على الزر حتى تستعد رأس الموسع للدوران. لا تدخل رأس الموسع في الأنبوية!

4

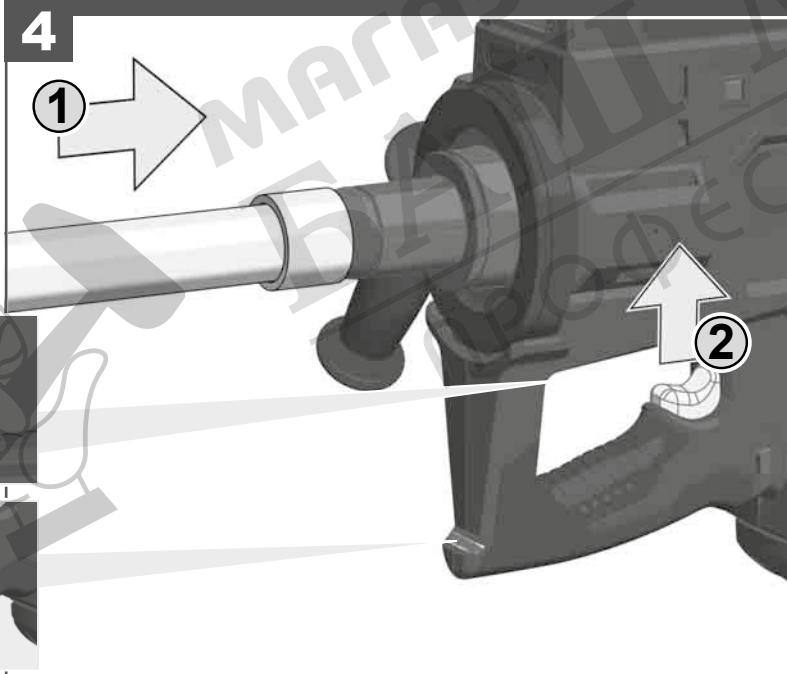

When the green indicator light turns on and/or the work light flashes, insert into the tubing and release the trigger.

Wenn grüne Lampe leuchtet und/oder Arbeitslicht blinkt, Aufweitkopf in das Rohr einstecken und Schalter loslassen.

Lorsque le témoin vert s'allume et/ou la lumière de travail clignote, introduire la tête d'élargissement dans le tuyau et relâcher l'interrupteur.

Quando la luce di segnalazione verde si illumina e/o la luce di lavoro lampeggia, inserire la testa di allargatura nella tubatura e rilasciare l'interruttore.

Cuando el piloto indicador verde se enciende y/o el piloto de trabajo parpadea, insertar en el tubo y soltar el disparador.

Quando a luz verde do indicador se ligar e/ou a luz de trabalho piscar, insira-a no tubo e solte o botão.

Als de groene lamp brandt en/of het werklcht knippert, steekt u de expansiekop in de buis en laat u de schakelaar los.

Når den grønne lampe lyser og/eller arbejdslyset blinker, stikkes expanderhovedet ind i røret, og kontakten slippes.

Når de grønne indikator lyset lyser og/eller arbejdslyset blinker så kan utvidingshodet stikkes inn i røret og bryteren slippes løs.

Når den gröna indikeringslampan tands och/eller arbetslampan blinkar, för in verktyget i røret och släpp avtryckaren.

Kun vihreä merkkivalo syttyy ja/tai työvalo vilkkuu, pane laajenninpää putken sisään ja päästä katkaisin irti.

Όταν φωτίζει η πράσινη λυχνία ή/και αναλάμπει το φως εργασίας, βάζετε την κεφαλή διαστολής στο σωλήνα και απελευθερώνετε το διακόπτη.

Yeşil lamba yandığında ve/veya çalışma lambası yanıp söndüğünde, genişletme kafasını borunun için sokun ve şalteri bırakın.

Když se rozsvítí zelené světlo a/nebo bliká pracovní světlo, vložte hlavu expandéru do trubky a uvolněte spoušť.

Keď svieti zelená žiarovka a/alebo bliká pracovné svetlo, zastrčte hlavu expandéra do rúry a pusťte spínač.

Jeśli świeci się zielona lampka i/ lub miga światło robocze, wsunąć głowicę ekspandera do rury i zwolnić przycisk.

Ha a zöld lámpa világít és/vagy a munkalámpa villog, akkor dugja be a tágitőfejtet a csőbe, és engedje el a kapcsolót.

Ko zasveti zelena luč in/ali sveti ali utripa obratovnalna luč, ekspandersko glavo vtaknemo v cev in izpustimo stikalo.

Ako svjetli zelena lampa i/ili radno svjetlo treperi, glavu proširivanja umetnuti u cijev i sklopku ispuštiti.

Kad iedegas zaļais indikators un/vai mirgo darba indikators, ievietojiet caurulē un atļaidiet mēlīti.

Žaliai indikatoriaus lemputei įsijungus ir/arba darbinei lemputei ėmus mirksėti, įdėkite į vamzdelį ir atleiskite gaiduką.

Kui roheline näidulamp süttib põlema ja/või tõotuli vilgub, sisestage torusse ja vabastage nupp.

Когда загорается зеленый индикатор и/или мигает индикатор работы, вставьте в трубу и отпустите выключатель.

Когато зеленият индикатор се включи и/или светне работната светлина, поставете главата в тръбата и освободете превключателя.

Când indicatorul luminos verde se aprinde și/sau lumina de lucru cipește, introduceți în conductă și eliberați trăgaciul.

Koga ќе светне зеленото светло и/или трепне работното светло, вметнете ја главата на експандерот во цевката и пуштете го прекинувачот.

Коли загоряється зелений індикатор та/або блимає індикатор роботи, вставте в трубу та відпустіть вимикач.

إذا أضاء الضوء الأخضر و/أو ظهر ضوء العمل المتقطع، أدخل رأس الموسع في الأنبوية وأترك الزر.

5

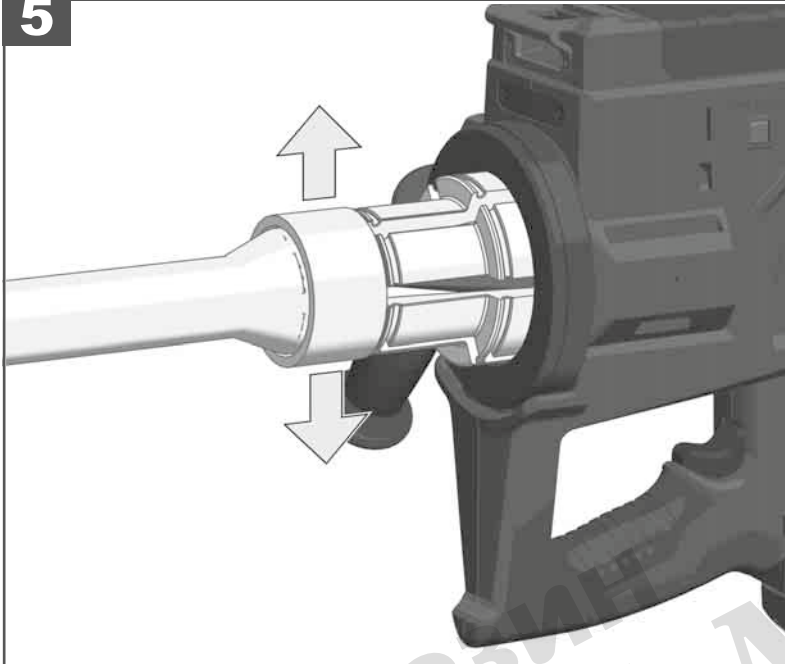

The tube will expand automatically. To cancel quickly, pull and release trigger.

Das Rohr wird in mehreren Stufen automatisch aufgeweitet. Zum Abbrechen des Vorgangs Schalter kurz drücken.

Le tuyau sera élargi automatiquement. Pour interrompre rapidement l'opération, actionner brièvement l'interrupteur et le relâcher.

La tubatura verrà allargata automaticamente. Per interrompere rapidamente l'operazione, azionare brevemente l'interruttore e rilasciarlo.

El tubo se extenderá automáticamente. Para interrumpir esta acción rápidamente, tirar del disparador y soltarlo.

O tubo vai ser expandido automaticamente. Para abortar o processo rapidamente, pressione o botão brevemente.

De buis wordt in meerdere fasen automatisch wijder gemaakt. Druk kort op de schakelaar om het proces te onderbreken.

Røret expanderes automatisk i flere trin. Tryk kort på kontakten for at afbryde processen.

Røret utvides automatisk. For et raskt stopp trekk og slipp løs bryteren.

Røret kommer att utvidgas automatiskt. För att avbryta processen, tryck in avtryckaren kort och släpp den direkt igen.

Putki laajennetaan automaattisesti. Katkaista tämä nopeasti painamalla katkaisinta ja päästämällä se sitten irti.

Ο σωλήνας διαστέλλεται σταδιακά αυτομάτως. Για να διακόψετε τη διαδικασία, αρκεί μια σύντομη πίεση του διακόπτη.

Boru birkaç kademede otomatik olarak genişletilir. İşlemi iptal etmek için şaltere kısaca basın.

Trubka se automaticky postupně roztáhne. Pro rychlé zastavení

postupu, stiskněte a uvolněte spoušť.

Rúra sa rozťahne vo viacerých stupňoch automaticky. Na prerušenie procesu krátko stlačte spínač.

Rura zostanie stopniowo automatycznie rozszerzona. Celem przerwania procesu należy na krótko nacisnąć i zwolnić przycisk.

A cső több lépésben, automatikusan kerül tágításra. A folyamat megszakításához nyomja meg röviden a kapcsolót.

Cev se v več stopnjah avtomatsko razširi. Za prekinitve postopka na kratko pritisnemo stikalo.

Cijev se u više stupnjeva automatski proširuje. Za prekid postupka sklopku nakratko pritisnuti.

Caurule automātiski paplašināsies. Lai ātri atceltu, pavelciet un atbrīvojiet mērti.

Vamzdelis ims automatiškai plėstis. Norėdami greitai nutraukti procedūrą, patraukite ir atleiskite gaiduką.

Toru laieneb automaatselt. Kiireks tühistamiseks vajutage nuppu ja vabastage see.

Труба расширяется автоматически. Для быстрой отмены нажать выключатель и отпустить его.

Тръбата се разширява автоматично. За да прекъснете бързо процеса, натиснете и освободете превключателя.

Conducta va fi expandată automat. Pentru anulare rapidă, acționați și eliberați trăgaciul.

Цевката автоматски ќе почне да се шири. За да се прекине постапката, притиснете го и потоа пуштете го прекинувачот.

Труба розширюється автоматично. Для швидкої відміни натисніть і відпустіть вимикач.

اخرس ارجال فاقوال ايئاقلت عبونال اعرسوت جتيس وحل اده ولح ططرتاو رزلا طغغضا

6

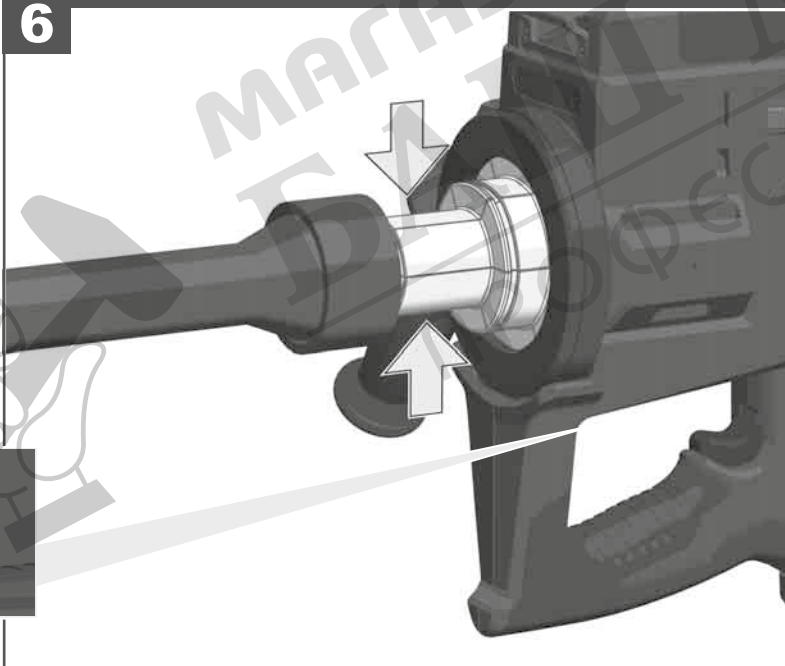

When the expander reaches maximum diameter it will automatically retract and the green LED blinks 3 times.

Wenn der Aufweitkopf den max. Durchmesser erreicht hat, zieht er sich automatisch zurück und die grüne LED blinkt 3x.

Après avoir atteint le diamètre max., l'élargisseur se rétractera automatiquement et le DEL vert clignotera 3 fois.

Quando l'allargatubi raggiunge il diametro massimo, si ritrarrà automaticamente ed il LED verde lampeggerà 3 volte.

Cuando el extensor alcanza el diámetro máximo se retraerá de forma automática y el LED verde parpadeará 3 veces.

Quando a cabeça do expansor alcançar o diâmetro máximo, ela será retralida automaticamente e o LED verde piscará 3 vezes.

Als de expansiekop de max. diameter bereikt heeft, trekt hij zich automatisch terug en knippert de groene led 3x.

Når expanderhovedet har nået den maks. diameter, trækker det sig automatisk tilbage, og den grønne LED blinker 3x.

Når expanderen har nådd maksimum diameter trekker den seg automatisk tilbake og den grønne LED blinker 3 ganger.

Når utvidgaren når den maximala diametern kommer den att dras tillbaka automatiskt och den gröna lampan blinkar 3 gånger.

Kun laajennin saavuttaa suurimman läpimitan, se vedetään automaattisesti jälleen kokoon ja vihreä LED vilkkuu 3 kertaa.

Όταν γίνει επίτευξη της μέγ. διαμέτρου από την κεφαλή διαστολής, αποσύρεται αυτή αυτόματα και η πράσινη LED αναλάμπει 3 φορές.

Genişletme kafası maks. çapa ulaştığında, otomatik olarak geri çekilir ve yeşil LED lamba 3 defa yanıp söner.

Když expandér dosáhne maximální průměr, automaticky se stáhne a LED dioda 3krát blikne.

Ked' hlava expandéra dosiahne max. priemer, stiahne sa

automaticky späť a zelená LED dioda zabliká 3x.

Po osiagnieciu przez ekspandera maksymalnej średnicy zostanie ona automatycznie wycofana i zielna lampka LED zapali się 3x.

Ha a tágítófej elérte a maximális átmérőt, automatikusan visszahúzóódik, és a zöld LED 3x villog.

Kadar ekspanderska glava doseže maksimalen premer, se avtomatsko potegne nazaj in zelena LED utripne 3x.

Kada je glava proširivanja postigla max. promjer, ona se automatski vraća nazad i zeleni LED zatrepéri 3x.

Kad paplašinātājs sasniedz maksimālo diametru, tas automātiski ievielkas un 3 reizes nomirgo zaļais gaismas diodes indikators.

Kai plėstuvą pasiekia maksimalų skersmenį, tuomet jis automatiškai atsitraukia, o žalia LED lemputė sumirksi 3 kartus.

Kui torulaideną saavuttaa maksimaalse läbimõõdu, tõmbub see automaatselt tagasi ja roheline LED-tuli vilgub 3 korda.

Когда расширитель достигает максимального диаметра, он автоматически вытягивается, зеленый СИД мигает 3 раза.

Когато разширителят достигне максималния диаметър, той автоматично се прибира, а зеленият LED мига 3 пъти.

Când expandorul atinge diametrul maxim, se va retrage automat și ledul verde va clipi de 3 ori.

Кога експандерот ќе го достигне максималниот дијаметар, тогаш истиот автоматски ќе се повлече и зеленото LED светло ќе трепне трипати.

Коли розширювач досягне максимального діаметра, він автоматично втягується, зелений СВД блимає 3 рази.

إذا وصل الموسع إلى أقصى قطر فسوف ينسحب وسوف تضئ لمبة LED أثناء ذلك 3 مرات.

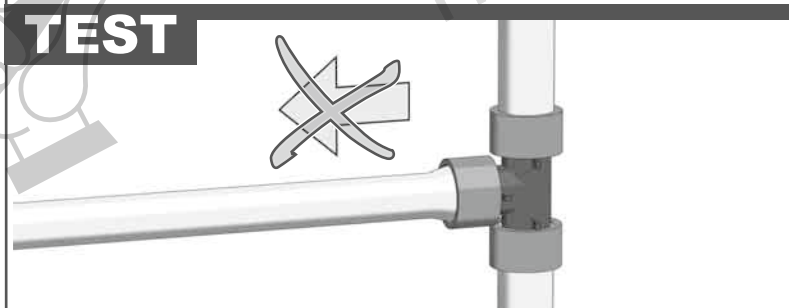
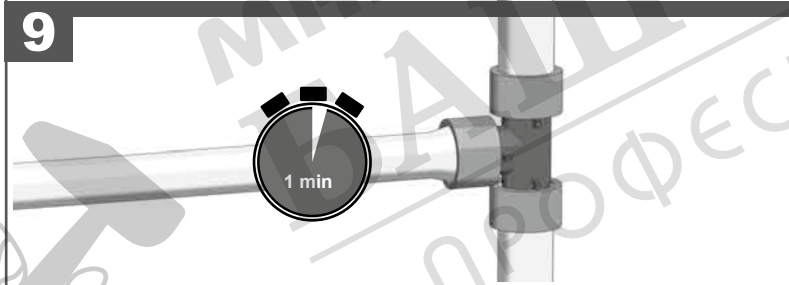
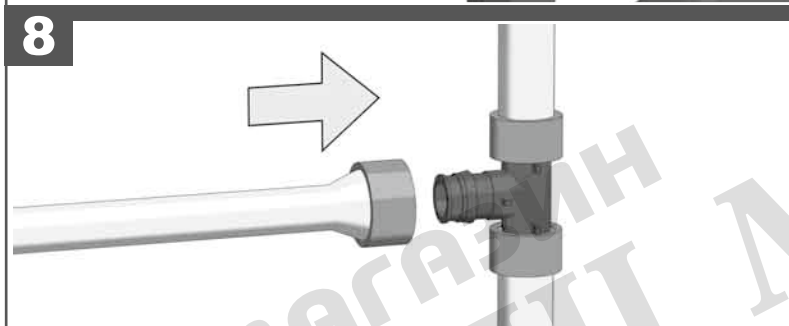
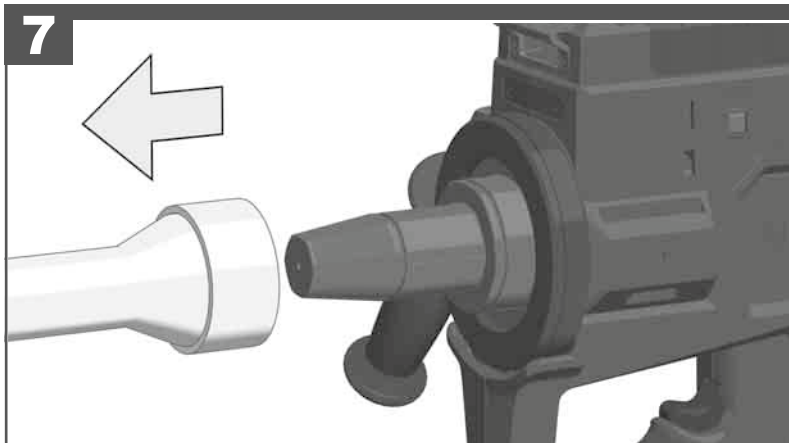

Please refer here to the Uponor mounting instruction leaflet in the box. There the timing and further procedures are explained.

Bitte beachten Sie die beiliegenden Uponor Montage-Anweisungen. Darin werden die Zeiten und weitere Vorgehensweisen erklärt.

Veuillez vous référer au dépliant contenant les instructions de montage Uponor contenu dans l'emballage. Il contient des indications concernant les temps et d'ultérieures procédures.

Si prega di fare riferimento al pieghevole con le istruzioni di montaggio Uponor presente nella confezione. Contiene indicazioni sui tempi e sulle ulteriori procedure.

Por favor, para ello consultar el folleto con las instrucciones de montaje de Uponor que se encuentra en la caja de embalaje. En el mismo se explica el proceso de temporización y otros procedimientos.

Por favor, consulte o folheto de instruções de montagem de Uponor na caixa. Lá, consta a explicação dos tempos e de outros processos.

Neem de bijgeleverde Uponor montage-instructies in acht. Daarin worden de tijden vermeld en verdere werkwijzen toegelicht.

Overhold venligst de vedlagte Uponor montage-anvisninger. Heri bliver tiderne og de videre fremgangsmåder forklaret.

Vennligst ta hensyn til de vedlagte Uponor montasje instruksjonene. I dem blir tidene og andre prosesser forklart.

Se den medföljande Uponor monteringsanvisningen. I den förklaras tider och ytterligare procedurer.

Katso tätä varten ohjeet laatikossa olevasta Uponor-asennusoppaasta. Siinä on selitetty ajoitus sekä muut menetelyt.

Παρακαλούμε να λαμβάνετε υπόψη σας τις συνημμένες οδηγίες συναρμολόγησης Uponor. Εκεί εξηγούνται οι χρόνοι και άλλοι τρόποι προσεγγίσεως.

Lütfen iliştirilmiş olan Uponor montaj talimatlarını dikkat edin. İçinde süreler ve diğer yöntemler açıklanmaktadır.

Dbejte na dodržování montážních pokynů Uponor, které najdete v krabici. Obsahují pracovní časy a další vysvětlení postupů.

Zohľadnite, prosím priložené pokyny pre montáž Uponor. V ňom sú vysvetlené časy a ďalšie postupy.

Należy przestrzegać załączonych instrukcji montażu Upono w pudełku. Objasnione są tam czasy i pozostałe sposoby postępowania.

Kérjük, vegye figyelembe az Uponor mellékelt összeszerelési útmutatóját. Abban információkat talál az időekkel és a további teendőkkel kapcsolatban.

Prosimo vas, da upoštevate priložena Uponor navodila za montažo. V njih so pojasnjeni časi in nadaljnji postopki rokovanja.

Molimo poštivajte priložene Uponor montažne upute. U njima su objašnjena vremena i ostale vrste postupanja.

Šeit, lūdzu, skatiet Uponor komplektā iekļauto montāžas instrukciju brošūru. Tajā ir paskaidrota hronometrāža un turpmākās procedūras.

Kilus klausimams, peržiūrėkite „Uponor“ montavimo instrukcijų lankstinuką, pateiktą dėžėje. Tenai rasite paaiškinimus apie laiko terminus ir tolimesnes procedūras.

Palun järgige kaasasolevat Uponori paigaldusjuhust Seal selgitatakse ajastamist ja edasist töökaiku.

См. инструкцию по монтажу Uponor - буклет в коробке. Там поясняется временное согласование и другие процедуры.

Моля, съблюдавайте включените в доставката инструкции за монтаж на Uponor. Там са обяснени съгласуваността на процесите и допълнителните начини на действие.

Consultați pliantul cu instrucțiuni de instalare Uponor din cutie. În acesta se explică temporizarea și alte proceduri.

Ве молиме да обрнете внимание на упатствата за монтажа на Uponor. Во истите ќе бидат објаснети тајминизите и другите постапки.

Див. инструкцію з монтажу Uponor - буклет в коробці. В ньому пояснюються узгодження за часом та інші процедури.

يرجى هنا مراعاة تعليمات تركيب Uponor المرفقة بالعبوة. فيها يتم توضيح الأوقات واساليب العمل الأخرى.

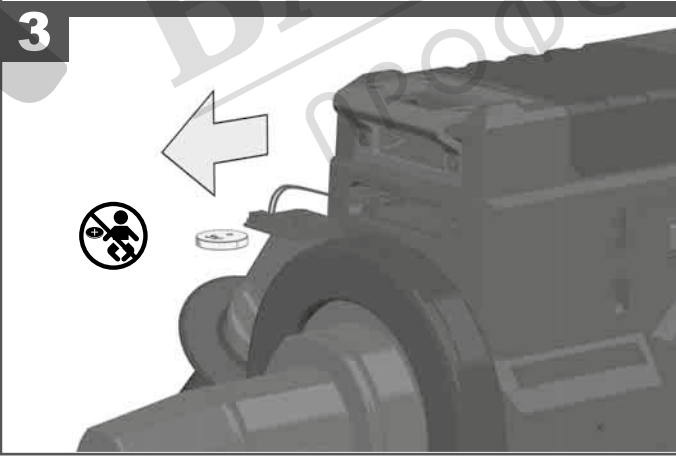
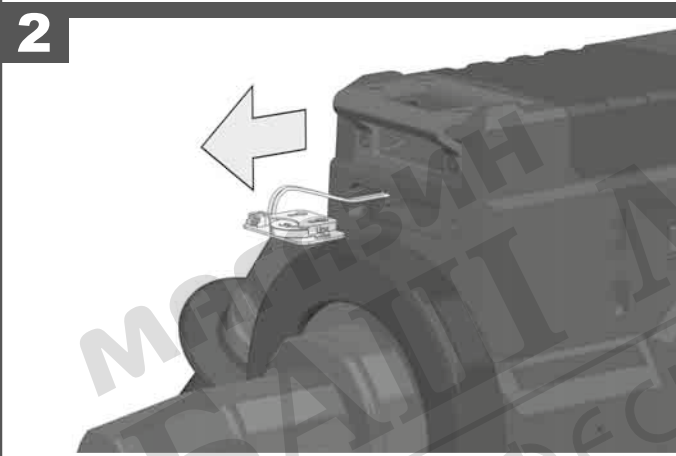
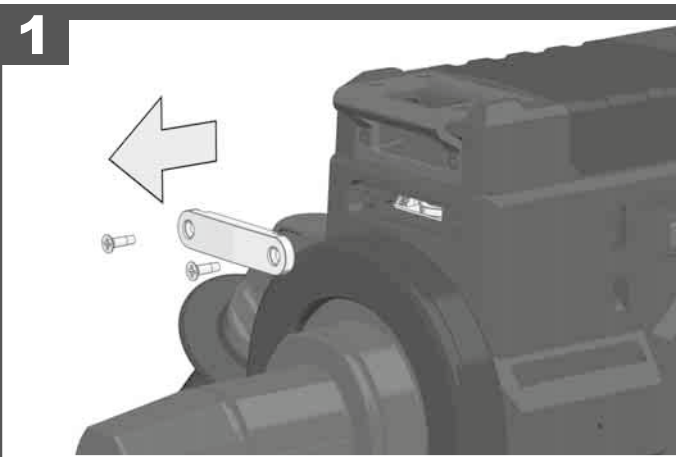
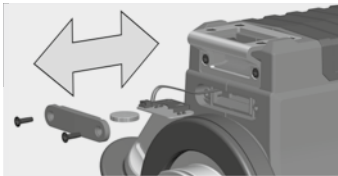

3V CR2032
 Coin Cell
 Knopfzelle
 Batterie bouton
 Batteria a bottone
 Célula de botón
 Knopfzelle
 Knoopcel
 Knapcelle
 Knappcelle
 Knappcell
 Nappiparisto
 Κερματοειδής μπαταρία
 Düğme pil
 Knoflikový akumulátor
 Gombíkový akumulátor
 Ogniwo guzikowe
 Gombelem
 Gumbasta baterija
 Čelija
 Podziņelements
 Diskinis galvaninis elementas
 Nõõpelement
 Миниатюрный элемент питания
 Пloska батерия
 Baterie tip nasture
 Батерія тип копче
 Мініатюрний елемент живлення
 بطارية كالمزر

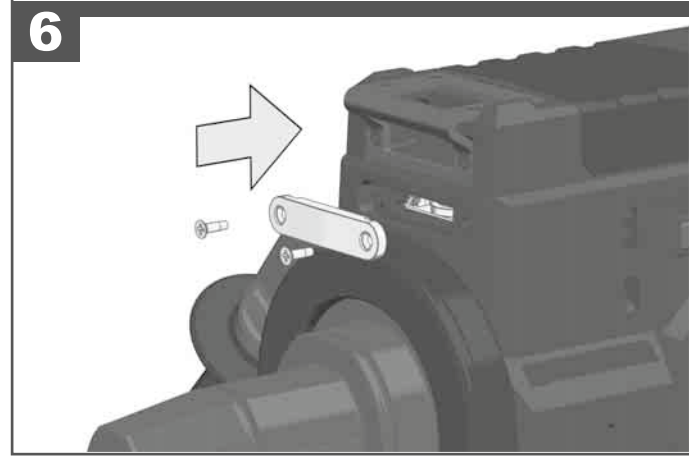
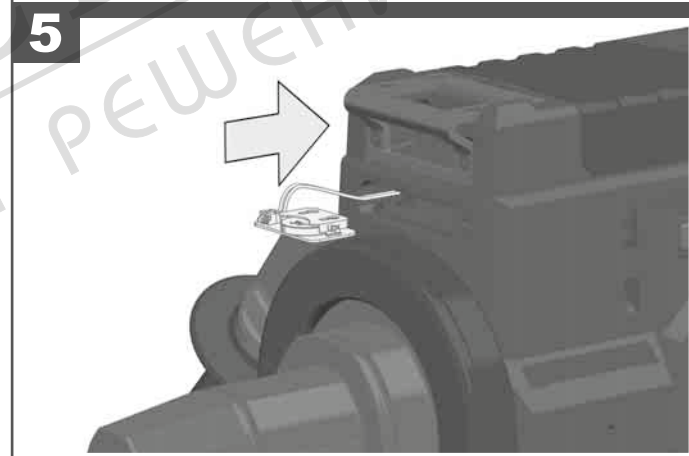
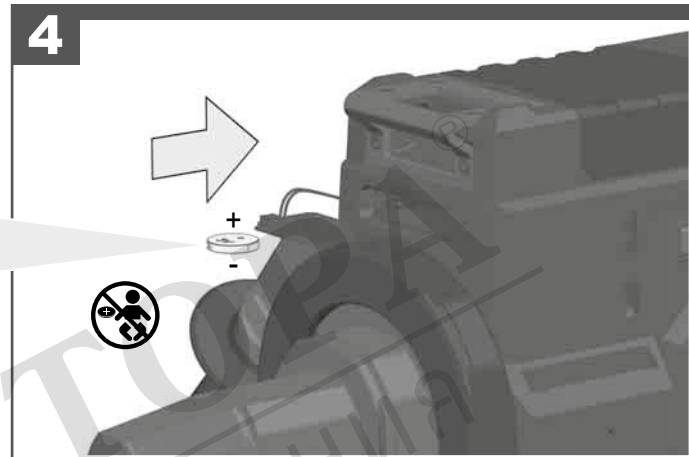

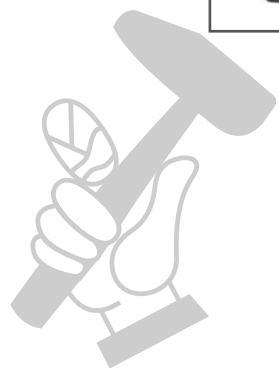
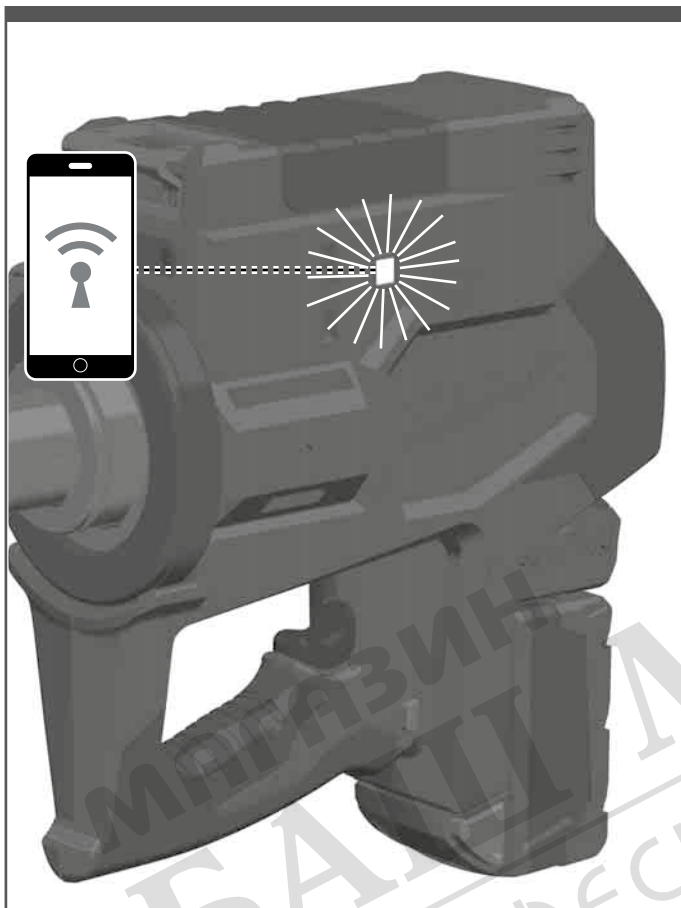

МАГАЗИН МАЙСТОРА®
ПРОФЕСИОНАЛНИ РЕШЕНИЯ

Производствен номер.....	4676 05 02... ...000001-999999
Номинална мощност.....	400 W
Обороти на мотора.....	26000 min ⁻¹
Макс. сила на изтласкване.....	82 kN
Дължина на удара.....	55,5 mm
Време на разширяване.....	20 s
Температурен диапазон на приложение (в зависимост от ширината) прибл.....	-10 °C – 50 °C
Диаметър на тръбата.....	DN40 / DN50 / DN63 / DN75
Напрежение на акумулатора.....	18 V
Честотен обхват (честотни обхвати) на Bluetooth.....	2402-2480 MHz
Версия на Bluetooth.....	4.0BT signal mode
Тегло съгласно процедурата ЕРТА 01/2014 (2.0 Ah/DN40 ... 9.0 Ah/DN75).....	9,8 ... 10,8 kg
Допустима температура на околната среда при експлоатация.....	-18...+50 °C
Препоръчителни акумулаторни батерии.....	M18B...
Препоръчителни зарядни устройства.....	M12-18C, M12-18AC, M12-18FC, M1418C6

Информация за шума/вибрациите

Измерените стойности са получени съобразно EN 62 841.

Оцененото с А ниво на шума на уреда е съответно:

Равнище на звуковото налягане (Несигурност K=3dB(A))..... 77,1 dB (A)

Равнище на мощността на звука (Несигурност K=3dB(A))..... 88,1 dB (A)

Да се носи предпазно средство за слуха!

Общите стойности на вибрациите (векторна сума на три посоки) са определени в съответствие с EN 62 841.

Стойност на емисии на вибрациите a_w..... < 2,5 m/s²

Несигурност K=..... 1,5 m/s²

ВНИМАНИЕ!

Посоченото в тези инструкции ниво на вибрациите е измерено в съответствие със стандартизиран в EN 60745 измервателен метод и може да се използва за сравнение на електрически инструменти помежду им. Подходящ е и за временна оценка на вибрационното натоварване.

Посоченото ниво на вибрациите представя основните приложения на електрическия инструмент. Ако обаче електрическият инструмент се използва с друго предназначение, с различни сменяеми инструменти или при недостатъчна техническа поддръжка, нивото на вибрациите може да е различно. Това чувствително може да увеличи вибрационното натоварване по време на целия работен цикъл.

За точната оценка на вибрационното натоварване трябва да се вземат предвид и периодите от време, в които уредът е изключен или работи, но в действителност не се използва. Това чувствително може да намали вибрационното натоварване по време на целия работен цикъл.

Определете допълнителни мерки по техника на безопасност в защита на обслужващия работник от въздействието на вибрациите като например: техническа поддръжка на електрическия инструмент и сменяемите инструменти, поддържане на ръцете топли, организация на работния цикъл.

⚠ ВНИМАНИЕ! Прочетете всички указания за безопасност, инструкции, илюстрации и спецификации за този електроинструмент. Пропуските при спазване на приведените по-долу указания могат да доведат до токов удар, пожар и/или тежки травми.

УКАЗАНИЯ ЗА БЕЗОПАСНОСТ ЗА АКУМУЛАТОРЕН РАЗШИРИТЕЛ

Носете средство за защита на слуха. Въздействието на шума може да предизвика загуба на слуха.

Използвайте доставените с уреда допълнителни ръкохватки. Загубата на контрол може да доведе до наранявания.

⚠ ПРЕДУПРЕЖДЕНИЕ! Устройството съдържа литиева плоска батерия. Новата или използвана батерия може да причини тежки вътрешни изгаряния и да доведе до смърт в рамките на по-малко от 2 часа, ако бъде погълната или попадне в тялото. Винаги обезопасявайте капака на отделението за батерията.

Ако той не се затваря добре, изключете устройството, свалете батерията и я дръжте далеч от деца.

Ако смятате, че батериите са били погълнати или са попаднали в тялото, незабавно потърсете лекарска помощ

СПЕЦИАЛНИ УКАЗАНИЯ ЗА БЕЗОПАСНОСТ

Характеристиките и формата на инструмента не трябва да се променят. Особено важно е да не се променя формата или размера на шипа, без значение дали чрез обработка или промяна на първоначалните характеристики, твърдост, якост и т.н. чрез нагряване на инструмента или чрез съхранение близо до източници на топлина.

Използвайте инструмента правилно. Специално да се внимава разширителната глава добре да се закрепва за инструмента, за да се постигне пълно разширение. Уверете се, че сегментите на разширителната глава не са изкривени или повредени по друг начин.

Не използвайте, не носете или не съхранявайте инструмента без разширителната глава.

Не приближавайте пръстите или ръцете си към сектора на движение на разширителната глава.

Не изхвърляйте изхабените акумулатори в огъня или в при битовите отпадъци. Milwaukee предлага екологосъобразно събиране на старите акумулатори; моля попитайте Вашия специализиран търговец.

Не съхранявайте акумулаторите заедно с метални предмети (опасност от късо съединение).

В гнездото за акумулатори на зарядните устройства не бива да попадат метални части (опасност от късо съединение).

Акумулатори от системата 18 V да се зареждат само със зарядни устройства от системата 18 V laden. Да не се зареждат акумулатори от други системи.

Не отваряйте акумулатори и зарядни устройства и ги съхранявайте само в сухи помещения. Пазете ги от влага.

При екстремно натоварване или екстремна температура от повредени акумулатори може да изтече батерийна течност. При допир с такава течност веднага измийте с вода и сапун. При контакт с очите веднага изплаквайте старателно най-малко 10 минути и незабавно потърсете лекар.

Предупреждение! За да избегнете опасността от пожар, предизвикана от късо съединение, както и нараняванията и повредите на продукта, не потапяйте инструментa, сменяемата акумулаторна батерия или зарядното устройство в течности и се потрижете в уредите и акумулаторните батерии да не попадат течности. Течностите, предизвикващи корозия или провеждащи електричество, като солена вода, определени химикали, изоблежавщи вещества или продукти, съдържащи изоблежавщи вещества, могат да предизвикат късо съединение.

ИЗПОЛЗВАНЕ ПО ПРЕДНАЗНАЧЕНИЕ

Акумулаторният разширител е пригоден за разширяване на предвидени за целта пластмасови тръби за монтирането на фитинги Q&E.

Този уред може да се използва по предназначение само както е посочено.

СЕ - ДЕКЛАРАЦИЯ ЗА СЪОТВЕТСТВИЕ

В качеството си на производител декларираме на собствена отговорност, че продуктът, описан в „Технически данни“, отговаря на всички съответстващи разпоредби на Директиви 2011/65/EC (RoHS), 2014/53/EC, 2006/42/EO и на следните хармонизирани нормативни документи:

EN 62841-1:2015
EN 55014-1:2017+A11:2020
EN 55014-2:2015
EN 62479:2010
EN 301 489-1 V.2.2.3
EN 301 489-17 V.3.1.1
EN 300 328 V.2.2.2
EN IEC 63000: 2018

Winnenden, 2021-02-02

Alexander Krug
Managing Director



Упълномощен за съставяне на техническата документация

Techtronic Industries GmbH
Max-Eyth-Straße 10
71364 Winnenden
Germany

ONE-KEY™

За повече информация относно функцията ONE-KEY на този инструмент прочетете приложеното ръководство за бърз старт или ни посетете в интернет на адрес www.milwaukeeetool.com/one-key. За да изтеглите ONE-KEY приложението на Вашия смартфон, посетете app store или google play.

Ако се стигне до електростатични разреждания, Bluetooth връзката се прекъсва. В такъв случай възстановете връзката ръчно.

Уредът съответства на минималните изисквания съгласно EN 55014-2 / EN 301489-1 / EN 301489-17.

АКУМУЛАТОРИ

Акумулатори, които не са ползвани по-дълго време, преди употреба да се дозаредят.

Температура над 50°C намалява мощността на акумулатора. Да се избягва по-продължително нагряване на слънце или от отопление.

Поддържайте чисти присъединителните контакти на зарядното устройство и на акумулатора.

За оптимална продължителност на живот след употреба батериите трябва да се заредят напълно.

За възможно по-дълга продължителност на живот батериите трябва да се изваждат от уреда след зареждане.

При съхранение на батериите за повече от 30 дни: съхранявайте батерията при прибл. 27°C и на сухо място. Съхранявайте батерията при 30 до 50 % от заряда. Зареждайте батерията на всеки 6 месеца.

ПРЕВОЗ НА ЛИТИЕВО-ЙОННИ БАТЕРИИ

Литиево-йонните батерии са предмет на законовите разпоредби за превоз на опасни товари.

Превозът на тези батерии трябва да се извършва в съответствие с местните, националните и международните разпоредби и регламенти.

- Потребителите могат да превозват тези батерии по пътя без допълнителни изисквания.

- Превозът на литиево-йонни батерии от транспортни компании е предмет на законовите разпоредбите за превоз на опасни товари. Подготовката на превоза и самият превоз трябва да се извършват само от обучени лица. Целият процес трябва да е под професионален надзор.

Спазвайте следните изисквания при превоз на батерии:

- Уверете се, че контактите са защитени и изолирани, за да се избегне късо съединение.
- Уверете се, че няма опасност от разместване на батерията в опаковката.
- Не превозвайте повредени батерии или такива с течове.

Обърнете се към Вашата транспортна компания за допълнителни инструкции.

ПРОВЕРЕТЕ МОНТАЖА НА РАЗШИРИТЕЛНАТА ГЛАВА

Разширителната глава трябва плътно да приляга към уреда.

Уверете се, че сегментите на главата са затворени.

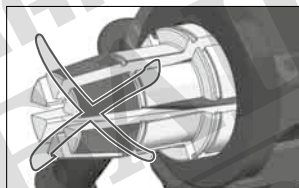

Завъртете шестте сегмента на разширителя по посока на часовниковата стрелка. Главата се завърта свободно. Главата не бива да се върти обратно на часовниковата стрелка.

Маншетът на разширителната глава приляга плътно към уреда.

При необходимост коригирайте монтажа чрез леко разхлабване на главата и завъртане на сегментите, докато прилежат в зъбците. Стенете отново главата.

ИНДИКАТОР НА СТАТУСА

LED	Индикация	Действие
Бяла мигаща	Завършена ротация	Поставте в тръбата и пуснете превключвателя

Зелена светеща	Разширяване активно	Инструментът продължава разширяването до максималния диаметър
Зелена мигаща	Разширяване завършено	Стартирайте процеса за следващо разширяване
Червена мигаща	Грешка при разширяване	Коригирайте грешката и рестартирайте процеса на разширяване
Мигаща червена и зелена	Необходим сервис	За ВСЯКАКВИ ремонти се свързвайте със сервис на MILWAUKEE

СЪВЕТИ ЗА ЕКСПЛОАТАЦИЯ

Quick and Easy (Q&E) е концепция за фитинги за тръби и системи Uropog-PEX. Свързването става чрез постепено разширяване на тръбата със закрепен за външната и страна пръстен Q&E и последващо свиване през фитинговия щуцер. Трябва да се използват само оригинални фитинги, пръстени и разширителни инструменти Q&E.

За подробни инструкции относно правилната употреба на машината с тръбни компоненти Uropog Q&E, се обръщайте към съответното ръководство за употреба, приложено към машината.

Разширителните глави Milwaukee се извъртат автоматично след всяко разширение. Контролирайте от време на време това извъртане без да е поставена тръба.

МОНТАЖ ПРИ СТУДЕНИ КЛИМАТИЧНИ УСЛОВИЯ

Преди да се използва при температури под 5 °C, инструментът трябва да се затопли с акумулатора, за целта изпълнете няколко цикъла без тръба.

Най-ниската температура на околната среда за компонентите Q&E е -15°C.

КОНТРОЛ НА ПЛЪТНОСТ

Трябва да се извърши тест за плътност съгласно съответстващия стандарт EN 806 част 4. Повече информация ще получите от Uropog във Вашата държава.

ОТСТРАНЯВАНЕ НА НЕИЗПРАВНОСТИ НА РАЗШИРИТЕЛНАТА ГЛАВА

Ако разширителната глава не се разширява, когато превключвателят е изтеглен:

- Уверете се, че разширителната глава е напълно прибрана.
- Поставте инструмента с насочен нагоре дорник върху работна повърхност. Дръпнете превключвателя и го задръжте, докато зелената светлина не покаже, че цикълът на избутване е започнал. Освободете превключвателя и натиснете и задръжте бутона за ръчно изтегляне, докато моторът спре (до 1 минута). Повторете, ако разширителната глава все още не се разширява, когато превключвателят е изтеглен.

Ако главата не се прибира докрай в края на разширяването:

- Натиснете бутона за ръчно освобождаване, за да приберете разширителния дорник докрай.
- Свалете разширителната глава от уреда и я монтирайте отново, като се уверите в правилния монтаж.

ПОДДРЪЖКА

Използвайте приложената туба с грес, за да смажете разширителните глави Q&E.

Вентилационните шлицы на машината да се поддържат винаги чисти.

Шипът на инструмента трябва да се почиства и смазва ежедневно или съответно поне след 100 връзки. Да се

използва чиста кърпа без власинки за нанасянето на тънък слой смазочно средство (Molykote G-n plus) върху разширителната глава. Върху всички други части на инструмента да не се нанася смазочно средство.

Вътрешната страна на разширителните глави да се почиства редовно със суха кърпа. Да се избягват натрупвания на смазочно средство между сегментите. Важно е върху вътрешната страна на сегментите да няма смазочно средство и тя да се поддържа суха.

Некомпетентното смазване (твърде много или твърде малко) може да доведе до повредени връзки, и може да доведе до повреда.

Да се използват само разрешени от Uropog разширителни глави.

Да се използват само аксесоари на Milwaukee и резервни части на Milwaukee. Елементи, чията подмяна не е описана, да се дадат за подмяна в сервис на Milwaukee (вижте брошурата „Гаранция и адреси на сервиси“).

При необходимост можете да поискате схема на елементите на уреда при посочване на обозначение на машината и штеццифрения номер на табелката за технически данни от Вашия сервис или директно на Techtronic Industries GmbH, Max-Eyth-Straße 10, 71364 Winnenden, Германия.

СИМВОЛИ



ВНИМАНИЕ! ПРЕДУПРЕЖДЕНИЕ! ОПАСНОСТ



Преди започване на каквито е да работи по машината извадете акумулатора.



Преди пускане на уреда в действие моля прочетете внимателно инструкцията за използване.



Не погъщайте плоската батерия!



Електрическите уреди, батерии/акумулаторни батерии не трябва да се изхвърлят заедно с битовите отпадъци.

Електрическите уреди и акумулаторни батерии трябва да се събират отделно и да се предават на службите за рециклиране на отпадъците според изискванията за опазване на околната среда. Информирайте се при местните служби или при местните специализирани търговци относно местата за събиране и центровете за рециклиране на отпадъци.



Европейски знак за съответствие



Британски знак за съответствие



Украински знак за съответствие



Евро-азиатски знак за съответствие



МАГАЗИН
БАШ МАЙСТОРА[®]
ПРОФЕСИОНАЛНИ РЕШЕНИЯ