

Milwaukee

Nothing but **HEAVY DUTY**.®

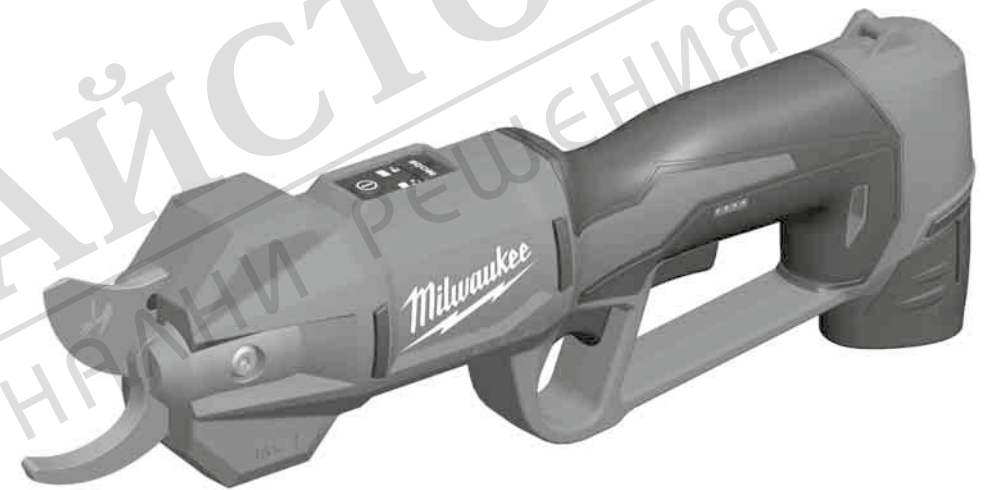

МАГАЗИН
БАШ
МАЙСТОРА
ПРОФЕСИОНАЛНИ РЕШЕНИЯ

M12 BLPRS

Original instructions
Originalbetriebsanleitung
Notice originale
Istruzioni originali
Manual original
Oorspronkelijke gebruiksaanwijzing
Original brugsanvisning
Original bruksanvisning
Bruksanvisning i original
Alkuperäiset ohjeet

Πρωτότυπο οδηγιών χρήσης
Orijinal işletme talimatı
Původním návodem k použití
Pôvodný návod na použitie
Instrukcją oryginalną
Eredeti használati utasítás
Izvirna navodila
Originalne pogonske upute
Instrukcijām oriģinālvalodā
Originali instrukcija

Algupärane kasutusjuhend
Оригинальное руководство по эксплуатации
Оригинално ръководство за експлоатация
Instrucțiuni de folosire originale
Оригинален прирачник за работа
Оригінал інструкції з експлуатації
التعليمات الأصلية

ENGLISH	Picture section with operating description and functional description	Page	4	Text section with Technical Data, important Safety and Working Hints and description of Symbols	Page	24
DEUTSCH	Bildteil mit Anwendungs- und Funktionsbeschreibungen	Seite	4	Textteil mit Technischen Daten, wichtigen Sicherheits- und Arbeitshinweisen und Erklärung der Symbole.	Seite	27
FRANÇAIS	Partie imagée avec description des applications et des fonctions	Page	4	Partie textuelle avec les données techniques, les consignes importantes de sécurité et de travail ainsi que l'explication des pictogrammes.	Page	30
ITALIANO	Sezione illustrata con descrizione dell'applicazione e delle funzioni	Pagina	4	Sezione testo con dati tecnici, importanti informazioni sulla sicurezza e sull'utilizzo, spiegazione dei simboli.	Pagina	33
ESPAÑOL	Sección de ilustraciones con descripción de aplicación y descripción funcional	Página	4	Sección de texto con datos técnicos, indicaciones importantes de seguridad y trabajo y explicación de los símbolos.	Página	36
PORTUGUES	Parte com imagens explicativas contendo descrição operacional e funcional	Página	4	Parte com texto explicativo contendo Especificações técnicas, avisos de segurança e de operação e a descrição dos símbolos.	Página	39
NEDERLANDS	Beeldgedeelte met toepassings- en functiebeschrijvingen	Pagina	4	Tekstgedeelte met technische gegevens, belangrijke veiligheids- en arbeidsinstructies en verklaring van de symbolen.	Pagina	42
DANSK	Billeddel med anvendelses- og funktionsbeskrivelser	Side	4	Tekstdel med tekniske data, vigtige sikkerheds- og arbejdsanvisninger og symbolforklaring.	Side	45
NORSK	Bildedel med bruks- og funksjonsbeskrivelse	Side	4	Tekstdel med tekniske data, viktige sikkerhets- og arbeidsinstruksjoner og forklaring av symbolene.	Side	48
SVENSKA	Bilddel med användnings- och funktionsbeskrivning	Sidan	4	Textdel med tekniska informationer, viktiga säkerhets- och användningsinstruktioner samt symbolförklaringar.	Sidan	51
SUOMI	Kuvasivut käyttö- ja toimintakuvaus	Sivu	4	Tekstisivut: tekniset tiedot, tärkeät turvallisuus- ja työskentelyohjeet sekä merkkien selitykset.	Sivu	54
ΕΛΛΗΝΙΚΑ	Τμήμα εικόνων με περιγραφές χρήσης και λειτουργίας	Σελίδα	4	Τμήμα κειμένου με τεχνικά χαρακτηριστικά, σημαντικές υποδείξεις ασφαλείας και εργασίας και εξήγηση των συμβόλων.	Σελίδα	57
TÜRKÇE	Resim bölümü uygulama ve fonksiyon açıklamaları ile birlikte	Sayfa	4	Teknik bilgileri, önemli güvenlik ve çalışma açıklamalarını ve de sembollerin açıklamalarını içeren metin bölümü.	Sayfa	60
ČEŠTINA	Obrazová část s popisem aplikací a funkcí	Stránka	4	Textová část s technickými daty, důležitými bezpečnostními a pracovními pokyny a s vysvětlivkami symbolů	Stránka	63
SLOVENSKY	Obrazová časť s popisom aplikácií a funkcií	Stránka	4	Textová časť s technickými dátami, dôležitými bezpečnostnými a pracovnými pokynmi a s vysvetlivkami symbolov	Stránka	66
POLSKI	Część rysunkowa z opisami zastosowania i działania	Strona	4	Część opisowa z danymi technicznymi, ważnymi wskazówkami dotyczącymi bezpieczeństwa i pracy oraz objaśnieniami symboli.	Strona	69
MAGYAR	Képes részalkalmazási- és működési leírásokkal	Oldal	4	Szöveges rész műszaki adatokkal, fontos biztonsági- és munkavégzési útmutatásokkal, valamint a szimbólumok magyarázata.	Oldal	72
SLOVENŠČINA	Del slikez opisom uporabe in funkcij	Stran	4	Del besedila s tehničnimi podatki, pomembnimi varnostnimi opozorili in delovnimi navodili in pojasnili simbolov.	Stran	75
HRVATSKI	Dio sa slikama opisima primjene i funkcija	Stranica	4	Dio štiva sa tehničkim podacima, važnim sigurnosnim i radnim uputama i objašnjenjem simbola.	Stranica	78
LATVISKI	Attēla daļa ar lietošanas un funkciju aprakstiem	Lappuse	4	Teksta daļa ar tehniskajiem parametriem, svarīgiem drošības un darbības norādījumiem, simbolu atšifrējumiem.	Lappuse	81
LIETUVIŠKAI	Paveikslėlio dalis su vartojimo instrukcija ir funkcijų aprašymais	Puslapis	4	Teksto dalis su techniniais duomenimis, svarbiomis saugumo ir darbo instrukcijomis bei simbolių paaiškinimais.	Puslapis	84
EESTI	Pildiosa kasutusjuhendi ja funktsioonide kirjeldusega	Lehekülg	4	Tekstiosa tehniliste näitajate, oluliste ohutus- ja tööjuhenditega ning sümbolite kirjeldustega.	Lehekülg	87
РУССКИЙ	Раздел иллюстраций с описанием эксплуатации и функций	Страница	4	Текстовый раздел, включающий технические данные, важные рекомендации по безопасности и эксплуатации, а также описание используемых символов.	Страница	90
БЪЛГАРСКИ	Част със снимки с описание за приложение и функции	Страница	4	Част с текст с технически данни, важни указания за безопасност и работа и разяснение на символите.	Страница	93
ROMÂNĂ	Secvența de imagine cu descrierea utilizării și a funcționării	Pagina	4	Porțiune de text cu date tehnice, indicații importante privind siguranța și modul de lucru și descrierea simbolurilor.	Pagina	96
МАКЕДОНСКИ	Дел со сликисо описи за употреба и функционирање	Страница	4	Текстуален дел со Технички карактеристики, важни безбедносни и работни упатства и објаснување на символите.	Страница	99
УКРАЇНСЬКА	Частина з зображеннями з описом робіт та функцій	Сторінка	4	Текстова частина з технічними даними, важливими вказівками з техніки безпеки та експлуатації і поясненням символів.	Сторінка	102
عربي	قسم الصور يوجد به الوصف التشغيلي والوظيفي	الصفحة	4	القسم النصي المزود بالبيانات الفنية والنصائح الهامة للسلامة والعمل ووصف الرموز	الصفحة	109

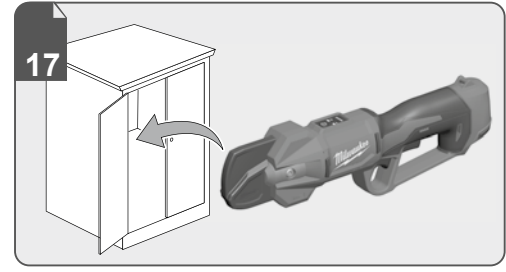
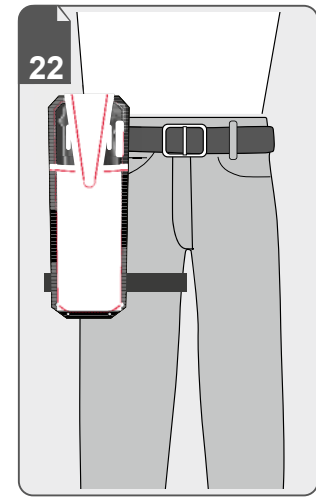
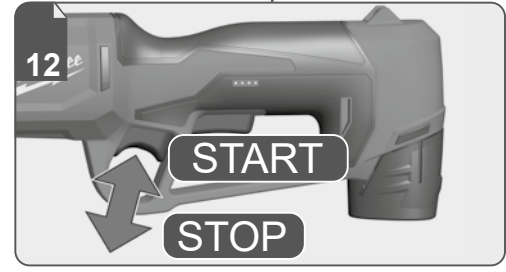
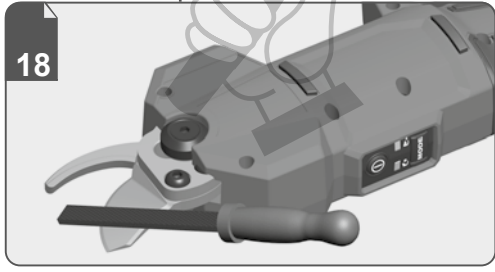
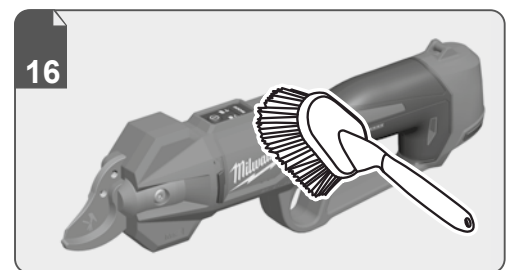
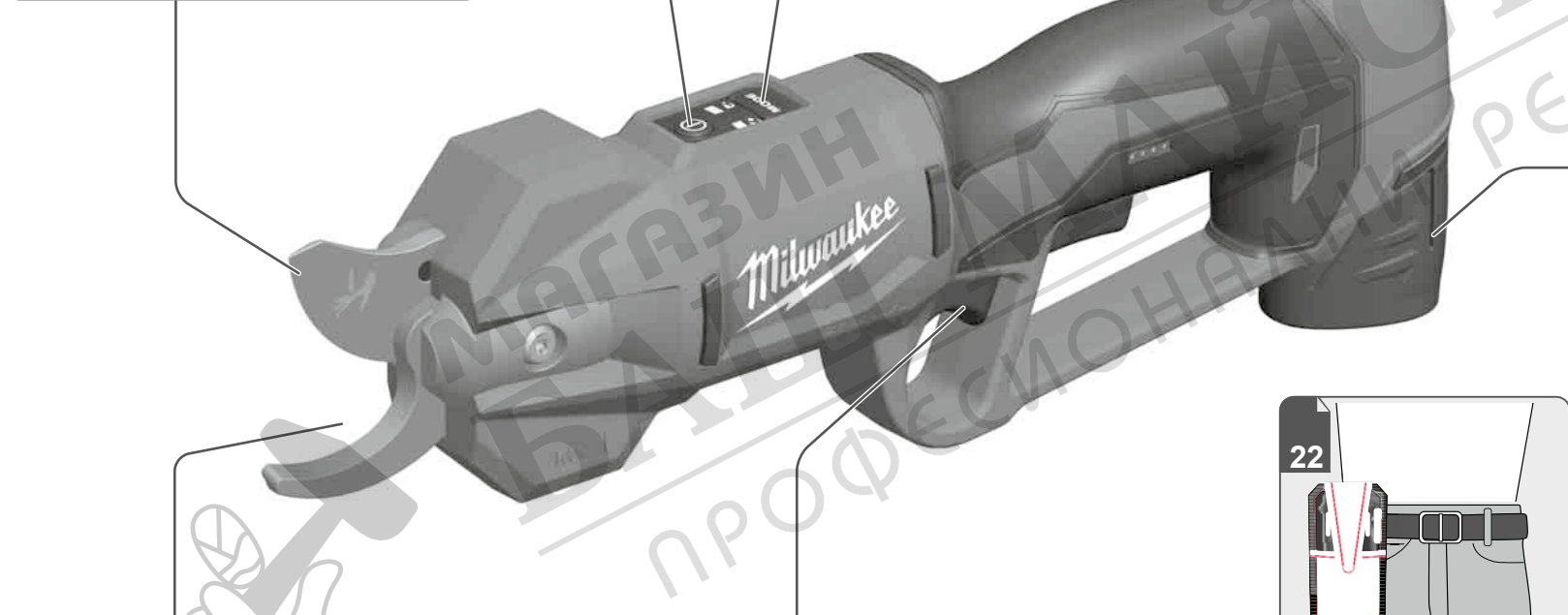
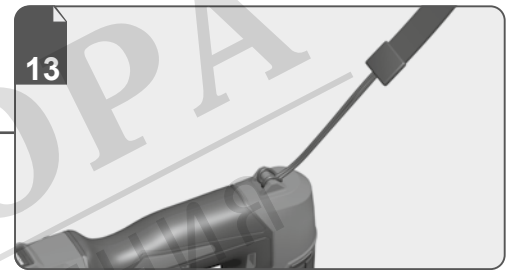
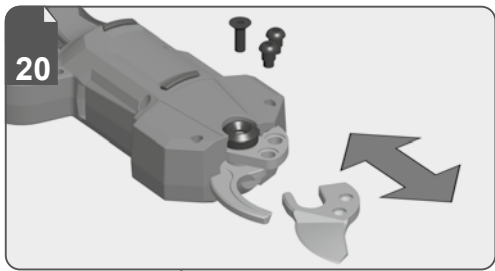
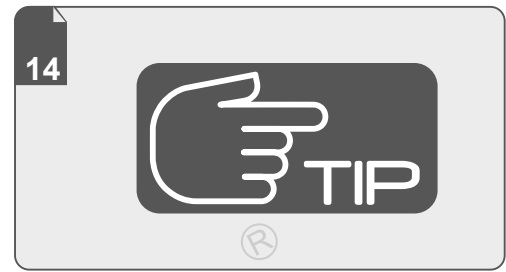
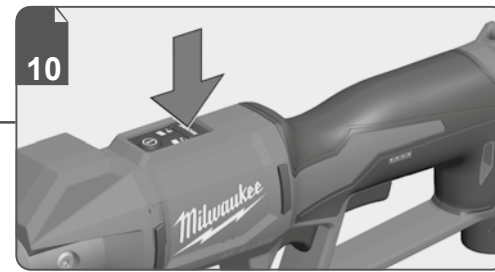
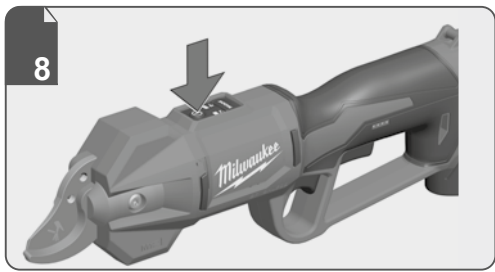

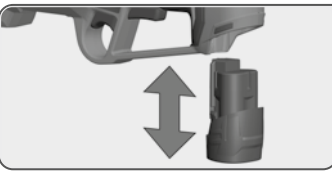

Remove the battery pack before starting any maintenance on the machine.

Vor allen Wartungsarbeiten an der Maschine den Wechselakku herausnehmen

Avant tous travaux sur la machine retirer l'accu interchangeable.

Prima di iniziare togliere la batteria dalla macchina.

Retire la batería antes de comenzar cualquier trabajo en la máquina.

Antes de efectuar cualquier intervención na máquina retirar o bloco acumulador.

Voor alle werkzaamheden aan de machine de akku verwijderen.

Ved arbejde inden i maskinen, bør batteriet tages ud.

Ta ut vekselbatteriet før du arbeider på maskinen

Drag ur batteripaket innan arbete utföres på maskinen.

Tarkista pistotulppa ja verkkojohto mahdollisilla vaurioilta. Viat saa korjata vain alan erikoismies.

Πριν από κάθε εργασία στη μηχανή αφαιρέστε την ανταλλακτική μπαταρία.

Aletin kendine bir çalışma yapmadan önce kartuş aküyü çıkarın.

Před zahájením veškerých prací na vrtacím šroubovákú vyjmout výměnný akumulátor.

Pred každou pracou na stroji výmenný akumulátor vytriahnuť.

Przed przystąpieniem do jakichkolwiek prac na elektronarzędziu należy wyjąć wkładkę akumulatową.

Karbantartás, javítás, tisztítás, stb. előtt az akkumulátort ki kell venni a készülékből.

Pred deli na stroju izvlcite izmenljivi akumulator.

Prije svih radova na stroju izvaditi bateriju za zamjenu.

Pirms mašīnai veikt jebkāda veida apkopes darbus, ir jāizņem arī akumulators.

Prieš atlikdami bet kokius darbus įrenginyje, išimkite keičiamą akumuliatorių.

Enne kõiki töid masina kallal võtke vahetatav aku välja.

Виньте аккумулятор из машины перед проведением с ней каких-либо манипуляций.

Преди започване на каквито е да е работи по машината извадете акумулатора.

Scoateți acumulatorul înainte de a începe orice intervenție pe mașină.

Отстранете ја батеријата пред да започнете да ја користите машината.

Перед будь-якими роботами на машині виїняти змінну акумуляторну батарею.

قم بإزالة حزمة البطارية قبل البدء في أي أعمال على الجهاز.

1

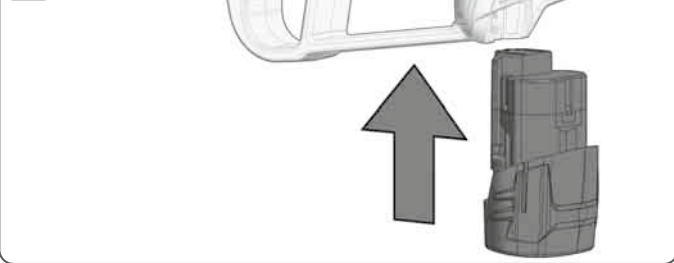

2



1

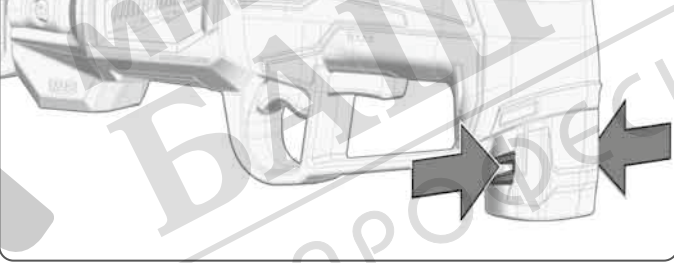

2

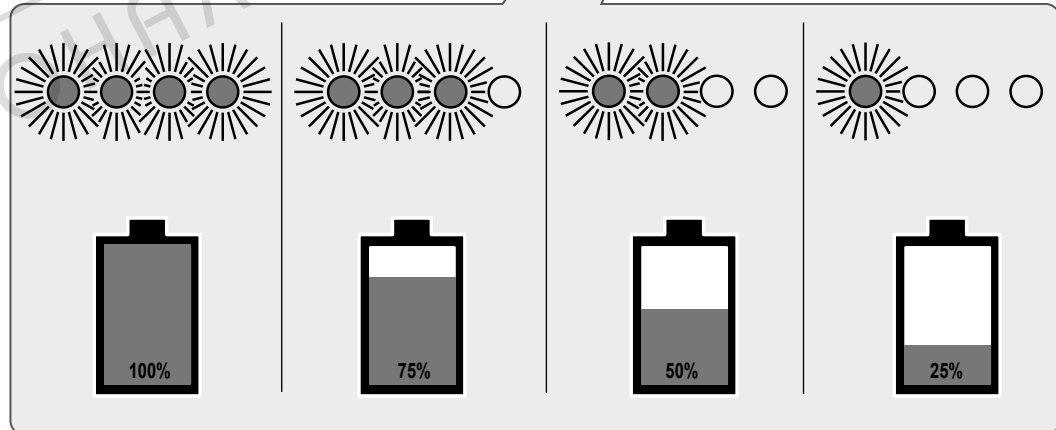
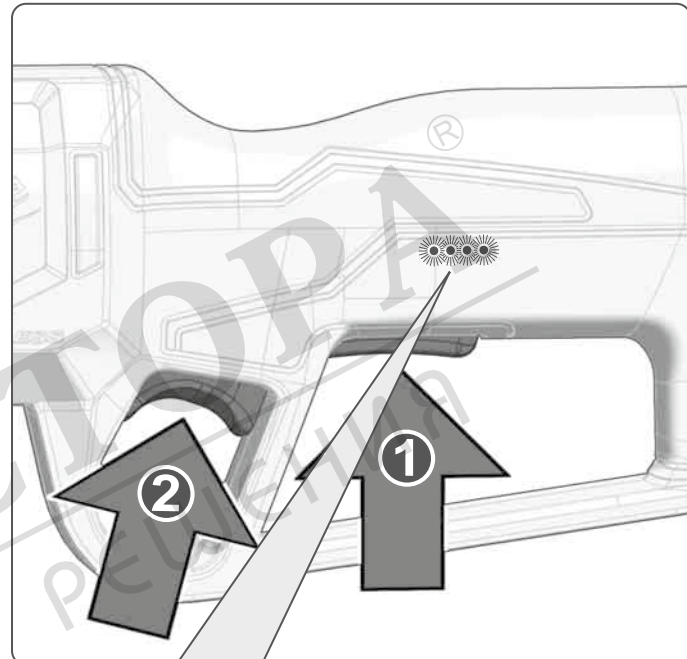
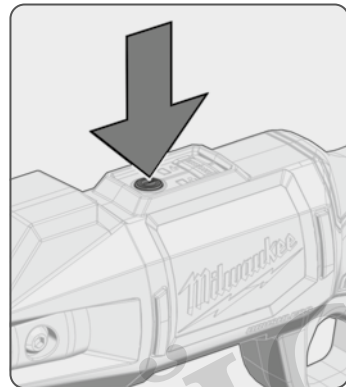
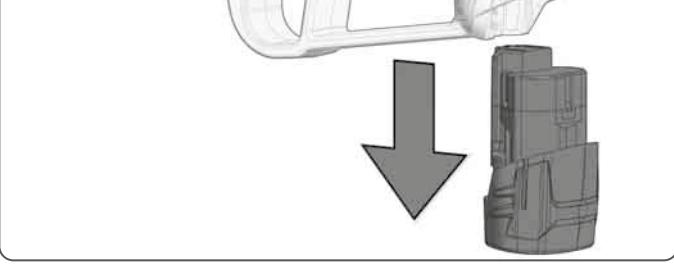



This machine must be activated before starting work.

Diese Maschine muss vor Beginn der Arbeiten aktiviert werden.

Cette machine doit être activée avant le début des travaux.

Il presente dispositivo deve essere attivato prima dell'inizio dei lavori.

Esta máquina se ha de activar antes de iniciar el trabajo.

Esta máquina deve ser ativada antes de começar os trabalhos.

Deze machine moet vóór begin van de werkzaamheden worden geactiveerd.

Denne maskine skal aktiveres, før arbejdet påbegyndes.

Denne maskinen må aktiveres før arbeidene begynner.

Maskinen måste aktiveras innan arbetet påbörjas.

Tämä kone täytyy aktivoida ennen työhön ryhtymistä.

Αυτό το μηχάνημα πρέπει να ενεργοποιηθεί πριν την έναρξη των εργασιών.

Bu makine, çalışmalara başlamadan önce aktifleştirilmek zorundadır.

Tento stroj se musí před zahájením práci aktivovat.

Tento stroj sa musí pred začiatkom prác aktivovať.

Maszynę należy aktywować przed rozpoczęciem pracy.

A gépet a munkálatok megkezdése előtt aktiválni kell.

Pred začatkom del je treba napravo aktivirati.

Ovaj stroj se mora aktivirati prije početka radova.

Pirms darba uzsākšanas šī iekārta ir jāaktivizē.

Prieš pradēdami darbu, turite įjungti šį įrankį.

See masin tuleb enne töö alustamist aktiveerida.

Перед началом работы станок необходимо включить.

Тази машина трябва да се активира преди започването на работа.

Această mașină trebuie să fie activată înainte de a începe lucrul.

Oваа машина мора да се активира пред да започне со работа.

Перед початком роботи цю машину треба активувати.

هذه الماكينة يجب تنشيطها قبل بدأ العمل.

ON

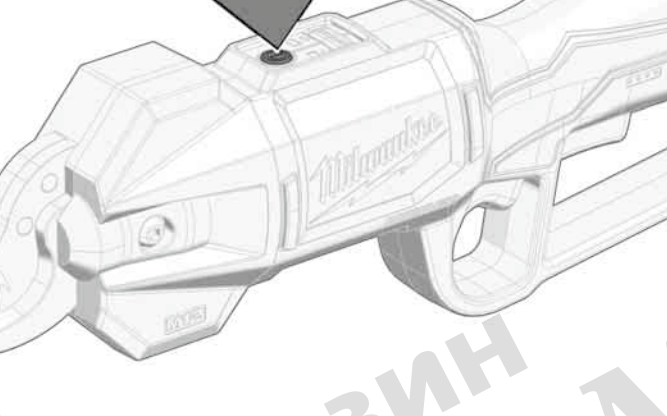

OFF

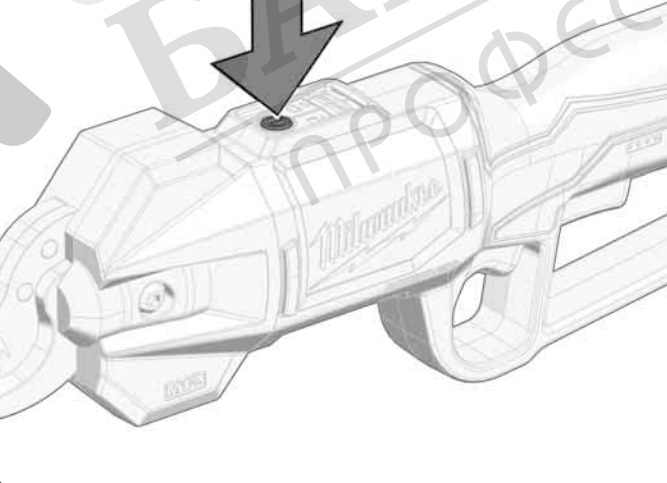

Press button, LED will light up, machine is ready to start.
After 5 minutes of inactivity, the machine goes into sleep mode.
Press button for 1 sec. to reactivate the machine.
Press button again for 1 sec. to deactivate the machine.

Taste drücken, LED leuchtet, Maschine ist startbereit.
Nach 5 Min. Inaktivität wechselt die Maschine in den Ruhemodus.
Taste 1 Sek. Drücken, um Maschine erneut zu aktivieren.
Taste erneut 1 Sek. Drücken, um Maschine zu deaktivieren.

Appuyer sur la touche : la LED s'allume, la machine est alors prête à fonctionner.
Après 5 minutes d'inactivité, la machine passe en mode veille.
Appuyer sur la touche pendant une seconde pour réactiver la machine.
Appuyer de nouveau sur la touche pendant une seconde pour désactiver la machine.

Premere il tasto, il LED si accende, l'utensile è pronto per essere avviato.
Dopo 5 min. di inattività l'utensile passa in modalità standby.
Premere il tasto per 1 sec. per riattivare l'utensile.
Premere nuovamente il tasto per 1 secondo per disattivare l'utensile.

Pulsar la tecla, el LED se ilumina, la máquina está lista para inicio.
La máquina cambia al modo de suspensión tras 5 minutos de inactividad.

Para volver a activar la máquina, pulsar la tecla durante 1 segundo.
Para desactivar la máquina, pulsar de nuevo la tecla durante 1 segundo.

Prima a tecla, o LED acende-se, a máquina está pronta para entrar em funcionamento.
Após 5 minutos de inatividade, a máquina vai para o modo de espera.
Prima a tecla por 1 segundo para reativar a máquina.
Prima a tecla novamente por 1 segundo para desativar a máquina.

Toets indrukken, led brandt, machine is startklaar.
Na 5 minuten inactiviteit schakelt de machine naar de stand-bymodus.
Toets gedurende 1 sec. indrukken om de machine opnieuw te activeren.
Toets opnieuw gedurende 1 sec. indrukken om de machine te deactiveren.

Tryk på knappen, LED'en lyser, maskinen er klar til start.
Efter 5 minutter inaktivitet går maskinen i slumre-tilstand.
Tryk på knappen i 1 sekund for at aktivere maskinen igen.
Tryk igen på knappen i 1 sekund for at deaktivere maskinen.

Trykk på knappen, LED-en lyser og maskinen er klar til start.
Efter 5. minutter uten aktivitet går maskinen over i hvilemodus.
Trykk på knappen i 1 sekund for å aktivere maskinen igjen.
Trykk på knappen i 1 sekund for å deaktivere maskinen.

Tryck på knappen, lysdioden tänds, maskinen är redo för start.
Efter 5 minuters inaktivitet övergår maskinen till viloläge.
Tryck in knappen under 1 sekund för att aktivera maskinen igen.
Tryck in knappen en gång till under 1 sekund för att avaktivera maskinen.

Paina painiketta, LED syttyy palamaan, kone on valmis käyttöön.
Kone siirtyy lepotilaan 5 minuutin toimittomuuden jälkeen.
Aktivoi kone uudelleen painamalla painiketta 1 sekunnin ajan.
Deaktivoi kone painamalla painiketta 1 sekunnin ajan.

Πιέζετε το πλήκτρο, ανάβει η LED, το μηχάνημα είναι σε ετοιμότητα.
Μετά από αδράνεια 5 λεπτών μεταβαίνει το μηχάνημα στην κατάσταση νάρκης.

Για να ενεργοποιήσετε το μηχάνημα εκ νέου, πιέζετε το πλήκτρο για 1 δευτ.
Για να απενεργοποιήσετε το μηχάνημα, πιέζετε πάλι το πλήκτρο για 1 δευτ.

Tuša basınız, LED yanmakta, makine çalıştırılmaya hazırdır.
5 dak. kullanılmadığında makine dinlenme moduna geçmektedir.
Makineyi tekrar aktif hale getirmek için tuşa 1 san. basınız.
Makineyi devre dışı bırakmak için tuşa tekrar 1 san. basınız.

Stisknēte tlačitko, sviiti LED dioda, nāradī je pīrīparenē ke spūštēnī.
Po 5 minūtovē nečinnosti pīejde nāradī do režīmu klīdu.
Pokud chcete nāradī opēt aktivovat, na 1 vteřinu stisknēte tlačitko.
Pokud chcete nāradī deaktivovat, znovu stisknēte tlačitko na 1 vteřinu.

Stlačte tlačidlo, sviati LED dióda, náradie je pripravené na spustenie.
Po 5 minútovj nečinnosti pjejde náradie do režimu pokoja.

Ak chcete náradie opät aktivovať, na 1 sekundu stlačte tlačidlo.
Ak chcete náradie deaktivovať, znovu stlačte tlačidlo na 1 sekundu.

Nacisnąć przycisk, dioda LED zaświeci się, maszyna jest gotowa do uruchomienia.
Po 5 minutach bezczynności maszyna przechodzi w tryb uśpienia.
Nacisnąć przycisk i przytrzymać przez 1 sekundę, aby ponownie aktywować maszynę.
Ponowne naciśnięcie i przytrzymanie przycisku przez 1 sekundę spowoduje dezaktywację maszyny.

Nyomja meg a gombot, a LED világít, a gép indításra kész.
5 perc inaktivitás után a gép nyugalmi üzemmódba vált.
A gép újóbbi aktiválásához nyomja le a gombot 1 másodpercig.
A gép deaktiválásához újóbbi nyomja le a gombot 1 másodpercig.

Pritisnite tipko, LED lučka sveti, stroj je pripravljen za zagon.
Po 5-minutni nedejavnosti se stroj preklopi u način mirovanja.
Pritisnite tipko in jo pridržite eno sekundo, da stroj ponovno aktivirate.
Ponovno pritisnite tipko in jo pridržite eno sekundo, da stroj deaktivirate.

Pritisnuti tipku, LED svijetli, stroj je spreman za start.
Poslije 5 min. neaktivnosti stroj prelazi u stanje mirovanja.
Tipku pritisnuti 1 sek. da bi se stroj ponovno aktivirao.
Tipku ponovno pritisnuti 1 sek., da bi se stroj deaktivirao.

Nospiediet taustiņu, gaismas diode spīd, iekārta ir darb gatavībā.
Pēc 5 min. dīkstāves iekārta pārslēdzas gaidstāves režīmā.
Turiet taustiņu nospiestu 1 sekundī, lai iekārta atkārtoti aktivizētu.
Turiet taustiņu atkārtoti nospiestu 1 sekundī, lai iekārta aktivizētu.

Paspauskite mygtuką, šviečia šviesos diodas, mašina parengta eksploataui.
Jei valdymo veiksmi neatliekami 5 min., perjungiamas mašinos rmties režimas.

Jei norite mašiną aktyvinti iš naujo, spauskite mygtuką 1 sek.
Jei norite mašiną išaktyvinti, dar kartą spauskite mygtuką 1 sek.

Vajutades nuppu, sūtiib LED pōlema ja masin on kāvīvitamīseks valmīs.
Kui masin pole 5 minuti jooksul tōōtanud, lāheb see puhkerežīmīle.
Masina taasaktivēerimīseks vajutage nuppu ūhe sekundi vāitēl.
Masina inaktivēerimīseks vajutage uuesti nuppu ūhe sekundi vāitēl.

Нажать кнопку, загорится светодиód, станок готов к запуску.
Через 5 минут бездействия станок переходит в спящий режим.
Удерживать кнопку нажатой в течение 1 с, чтобы вновь активировать станок.
Чтобы деактивировать станок, вновь нажать кнопку и удерживать в течение 1 с.

Натиснете бутона, светодиódът светва, машината е в готовност за работа.
След 5 мин липса на активност машината се превключва в енергоспестяващ режим.
Натиснете бутона в продължение на 1 сек, за да активирате машината отново.
Натиснете отново бутона в продължение на 1 сек, за да деактивирате машината.

Apāsaši butonul, ledul se va aprīnde, mašina este gata de pornire.
Dupā 5 minute de inactivitate, mašina intrā în modul inactiv.
Apāsaši butonul timp de 1 s pentru a reactiva mašina.
Apāsaši din nou butonul timp de 1 s pentru a dezactiva mašina.

Притиснете го копчето, LED индикаторот засветува, машината е подготвена за старт.
По 5 минути неактивност, машината се префрла во режим на мирување.
Држете го копчето 1 секунда за машината повторно да се активира.
Повторно држете го копчето 1 секунда за машината да се деактивира.

Натиснути кнопку, горить світлодiод, машина готова до запуску.
Після 5 хвилини бездiяльностi машина переходить у режим сну.
Натиснути й утримувати кнопку протягом 1 секунди, щоб знову активувати машину.
Знову натиснути й утримувати кнопку протягом 1 секунди, щоб деактивувати машину.

أضغظ الزر، لمبة LED سوف تنضي، الماكينة جاهزة للاستخدام.
بعد 5 دقيقة بدون عمل سوف تنتقل الماكينة إلى برنامج الراحة.
أضغظ الزر لمدة ثانية واحدة، لكي تقوم بتنشيط الماكينة مرة أخرى.
أضغظ الزر لمدة ثانية واحدة، لكي تقوم بإيقاف نشاط الماكينة.

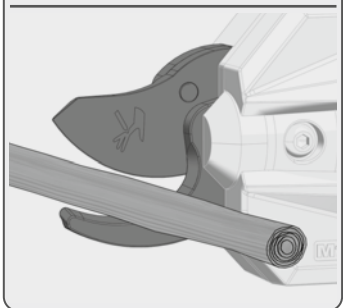
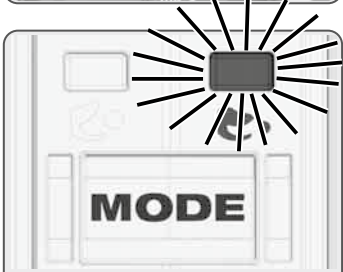

1

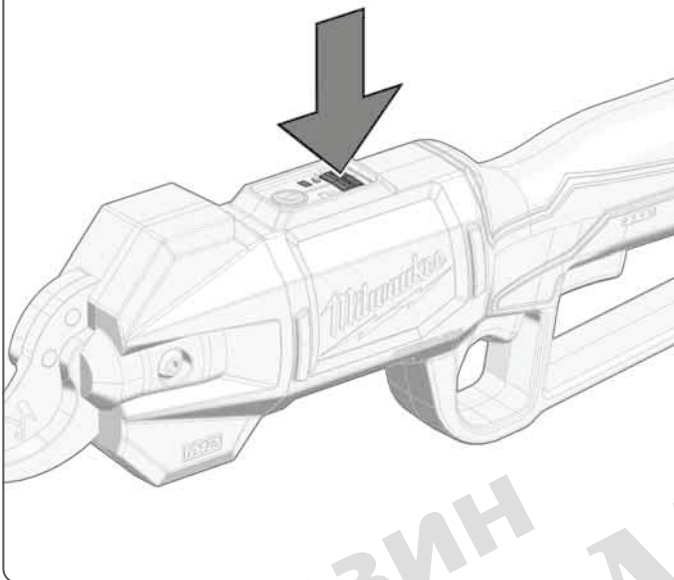

2

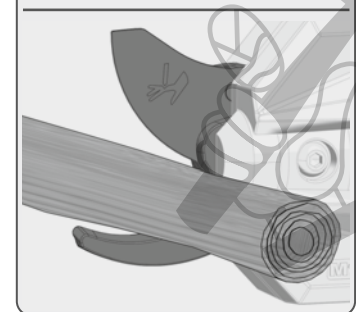
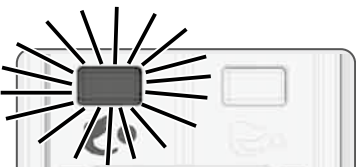
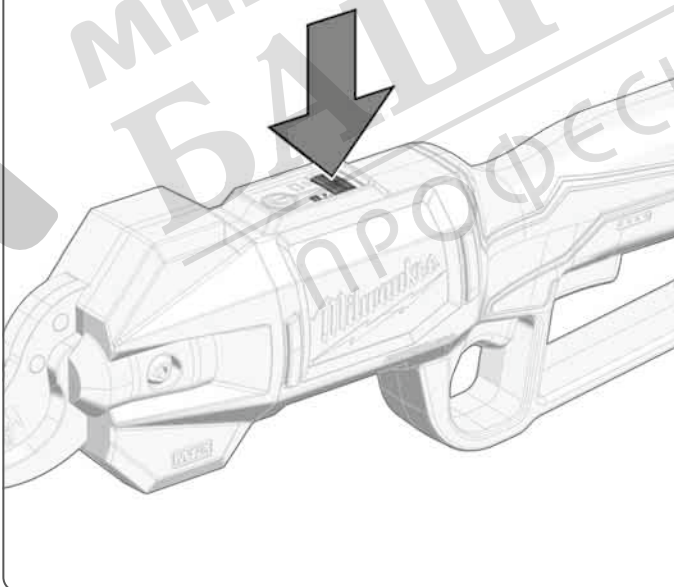

When changing mode immediately after activation, the blade opens or closes according to the selected mode.
 When changing mode during work, the blade first closes and then opens in the selected mode.
 The selected mode remains stored after the machine is deactivated.

Bei Moduswechsel direkt nach der Aktivierung öffnet oder schließt das Messer entsprechend dem gewählten Modus.
 Bei Moduswechsel während der Arbeit, schließt zunächst das Messer und öffnet dann im gewählten Modus.
 Der gewählte Modus bleibt nach Deaktivierung der Maschine gespeichert.

En cas de changement de mode immédiatement après l'activation, la lame s'ouvre ou se ferme en fonction du mode sélectionné.
 En cas de changement de mode pendant le travail, la lame se ferme d'abord et s'ouvre ensuite dans le mode sélectionné.
 Le mode sélectionné reste enregistré après la désactivation de la machine.

Cambiando modalità direttamente dopo l'attivazione, la lama si apre o si chiude in base alla modalità selezionata.
 Cambiando modalità durante il lavoro, la lama prima si chiude e poi si apre nella modalità selezionata.
 La modalità selezionata resta memorizzata anche dopo la disattivazione del dispositivo.

Al cambiar el modo inmediatamente después de la activación, la cuchilla se abre o se cierra dependiendo del modo seleccionado.
 Al cambiar el modo durante el trabajo, primero se cierra la cuchilla y luego se abre en el modo seleccionado.
 El modo seleccionado permanece memorizado después de desactivar la máquina.

Em caso de mudança do modo diretamente após a ativação a lâmina é aberta ou fechada, dependendo do modo selecionado.
 Em caso de mudança de modo durante o trabalho, primeiro a lâmina é fechada e, a seguir, é aberta no modo selecionado.
 O modo selecionado fica memorizado após a desativação da máquina.

Bij de moduswissel direct na de activering opent of sluit het mes overeenkomstig de geselecteerde modus.
 Bij de moduswissel tijdens het werken sluit het mes eerst en opent vervolgens in de geselecteerde modus.
 De geselecteerde modus blijft opgeslagen na de deactivering van de machine.

Ved skift af tilstand umiddelbart efter aktivering, åbner eller lukker klingene i henhold til den valgte tilstand.
 Ved skift af tilstand under brug, starter klingene med at lukke og åbner derefter i den valgte tilstand.
 Den valgte tilstand gemmes efter deaktivering af maskinen.

Ved modusskifte rett etter aktiveringen åpner eller lukker kniven avhengig av valgt modus.
 Ved skifte av modus under arbeidet lukker først kniven, før den deretter åpner i valgt modus.
 Den valgte modusen holdes lagret etter at maskinen har blitt deaktivert.

När läget ändras direkt efter aktivering, öppnas eller stängs saxen beroende på vilket läge som valts.
 Vid ändring av läge under arbetet, stängs först saxen och sedan öppnas den i valt läge.
 Det valda läget sparas medan maskinen är inaktiverad.

Jos käyttötapaa vaihdetaan heti aktivoinnin jälkeen, niin terät aukeavat ja sulkeutuvat valitun käyttötapaa mukaisesti.
 Jos käyttötapaa vaihdetaan työskentelyn aikana, niin terät sulkeutuvat ensin ja aukeavat sitten valitulla käyttötavalla.
 Valittu käyttötapaa jää voimaan koneen deaktivoinnin jälkeenkin.

Κατά την αλλαγή του τρόπου λειτουργίας μετά την ενεργοποίηση ανοίγει ή κλείνει το μαχαίρι ανάλογα με τον τρόπο λειτουργίας που έχει επιλεγεί.
 Σε αλλαγή του τρόπου λειτουργίας κατά τη διάρκεια της εργασίας κλείνει πρώτα το μαχαίρι και ανοίγει πάλι στον τρόπο λειτουργίας που έχει επιλεγεί.
 Ο τρόπος λειτουργίας που έχει επιλεγεί, παραμένει απομνημονεύμένος και μετά την απενεργοποίηση του μηχανήματος.

Aktifləştirilmesinden hemen sonra mod dəyişdirildiyində bıçaq, seçilən moda bağlı olaraq açılır veya kapanır.
 Çalışma sırasında mod dəyişdirildiyində bıçaq önce kapanır və sonra seçilən moda açılır.
 Seçilən mod makine etkinsiz hala getirildikten sonra hafızada kalır.

Při změně režimu přímo po aktivaci se otevře nebo zavře nůž podle zvoleného režimu.
 Při změně režimu během práce se nejprve zavře nůž a pak se otevře ve zvoleném režimu.

Zvolený režim zůstane po deaktivaci stroje uložený.
 Při změně režimu přímo po aktivaci sa otvorí alebo zatvorí nôž podľa zvoleného režimu.
 Při změně režimu počas práce sa najprv zatvorí nôž a potom sa otvorí v zvolenom režime.
 Zvolený režim zostane po deaktivácii stroja uložený.

Przy zmianie trybów bezpośrednio po włączeniu ostrze otwiera się lub zamyka zgodnie z wybranym trybem.
 Przy zmianie trybów podczas pracy ostrze najpierw zamyka się, a następnie otwiera w wybranym trybie.
 Wybrany tryb pozostaje zapisany w pamięci po wyłączeniu maszyny.

Üzemmódváltás esetén a kés közvetlenül az aktiválást követően a választott üzemmódnak megfelelően kinyílik vagy záródik.
 A munkavégzés során történő üzemmódváltás esetén először a kés záródik, majd a választott üzemmódban nyílik ki.
 A választott üzemmód a gép deaktiválását követően eltárolva marad.

Pri menjavi načina neposredno po aktiviranju, se rezilo odpre ali zapre v skladu z izbranim načinom.
 Pri menjavi načina med delom se rezilo najprej zapre in nato odpre v izbranem načinu.
 Izbrani način ostane shranjen tudi po izklopu naprave.

Kod promjene modusa direktno poslije aktiviranja nož otvara ili zatvara odgovarajuće odabranom modus.
 Kod promjene modusa za vrijeme rada, nož najprije zatvara i zatim otvara u odabranom modusu.
 Odabrani modus poslije deaktiviranja stroja ostaje pohranjen.

Mainot režimusi tieši pēc aktivizēšanas, asmens atveras vai aizveras atbilstoši izvēlētajam režimam.
 Mainot režimus darba laikā, asmens vispirms aizveras un pēc tam atveras izvēlētajā režīmā.
 Izvēlētais režims tiek saglabāts arī pēc tam, kad iekārta ir deaktivizēta.

Keičiant režimą iš karto po įjungimo, ašmenys atsidero arba užsidero pagal pasirinktą režimą.
 Keičiant režimą darbo metu, peilis iš pradžių užsidero, o tada atsidero pasirinktu režimu.
 Pasirinktas režimas išsaugomas ir išjungus įrankį.

Kui režimi vahetult pärast aktiveerimist vahetada, avaneb või sulgub tera vastavalt valitud režiimile.
 Kui režiimi töö ajal vahetada, siis kõigepealt tera sulgub ja seejärel avaneb valitud režiimis.
 Valitud režiim jääb pärast masina väljalülitamist alles.

При переключении режимов непосредственно после включения лезвие открывается или закрывается в соответствии с выбранным режимом.
 При смене режимов во время работы лезвие сначала закрывается, а затем открывается в выбранном режиме.
 Выбранный режим сохраняется после отключения станка.

При смене на режима непосредственно след активирования остритие се отвара или затвара в съответствие с избрания режим.
 При смене на режима по време на работа остритие първо се затвара, а след това се отвара в избрания режим.
 Избраният режим остава запаменен след деактивирването на машината.

La schimbarea modului imediat după activare, lama se deschide sau se închide în funcție de modul selectat.
 Atunci când se schimbă modul în timpul lucrului, lama se închide mai întâi și apoi se deschide în modul selectat.
 Modul selectat rămâne memorat și după dezactivarea mașinii.

При менувані на режимот веднаш по активирањето, сечилото се отвора или затвора според избраниот режим.
 При менувані на режимот за време на работа, сечилото прво се затвора, а потоа се отвора во избраниот режим.
 Избраниот режим се зачува откако машината ќе се исклучи.

У разі зміни режимів одразу після активації ріжуча частина відкривається чи закривається відповідно до вибраного режиму.
 У разі зміни режимів під час роботи ріжуча частина спочатку закривається, а потім відкривається у вибраному режимі.
 Вибраний режим зберігається після вимкнення машини.

عند تغيير نمط الأداء بعد التنشيط مباشر، يُفتح السكين أو يُغلق وفقاً لنمط الأداء الذي تم اختياره.
 عند تغيير نمط الأداء أثناء العمل، يُغلق السكين في البداية ثم يُفتح في نمط الأداء المختار.
 يتم حفظ نمط الأداء الذي تم اختياره بعد إلغاء تنشيط الجهاز.

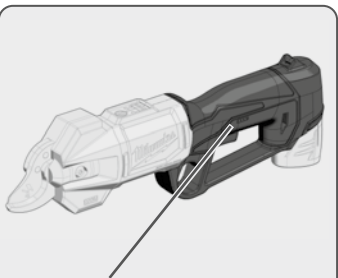
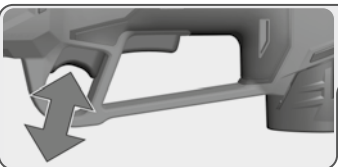

Insulated gripping surface
 Isolierte Grifffläche
 Surface de prise isolée
 Superficie di presa isolata
 Superficie de agarre con aislamiento
 Superfície de pega isolada
 Geïsoleerd
 Isolerede gribeflader
 Isolert gripeflate
 Isolerad greppyta
 Eristetty tartumapinta
 Μονωμένη επιφάνεια λαβής
 Izolasyonlu tutma yüzeyi
 Izolovaná uchopovací plocha
 Izolovaná úchopná plocha
 Izolowaną powierzchnią
 Szigetelt fogófelület
 Izolirana prijemalna površina
 Izolirana površina za držanje
 Izolēta satveršanas virsma
 Izoliuotas rankenos paviršius
 Isoleeritud pideme piirkond
 Изолированная поверхность ручки
 Изолирана повърхност за хващане
 Suprafață de prindere izolată
 Изолирана површина
 Изольована поверхня ручки
 مساحة المقبض معزولة



START

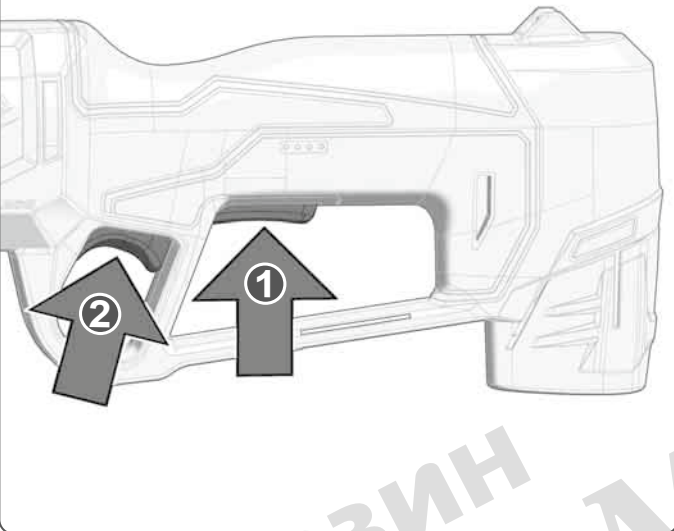

STOP

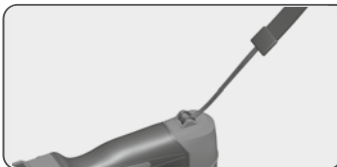
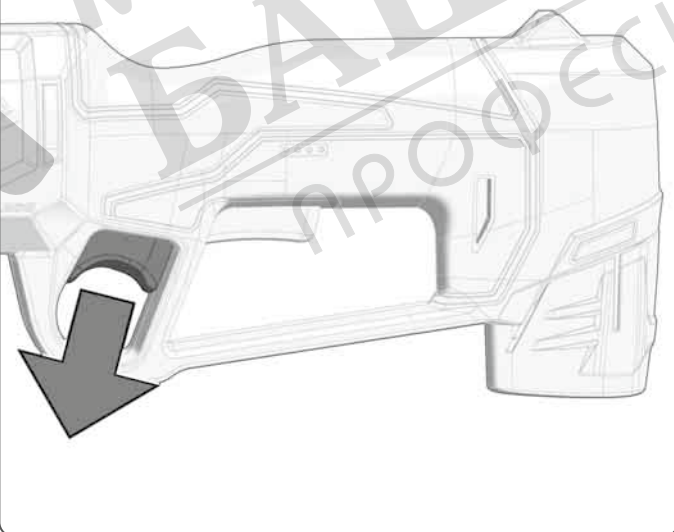

1

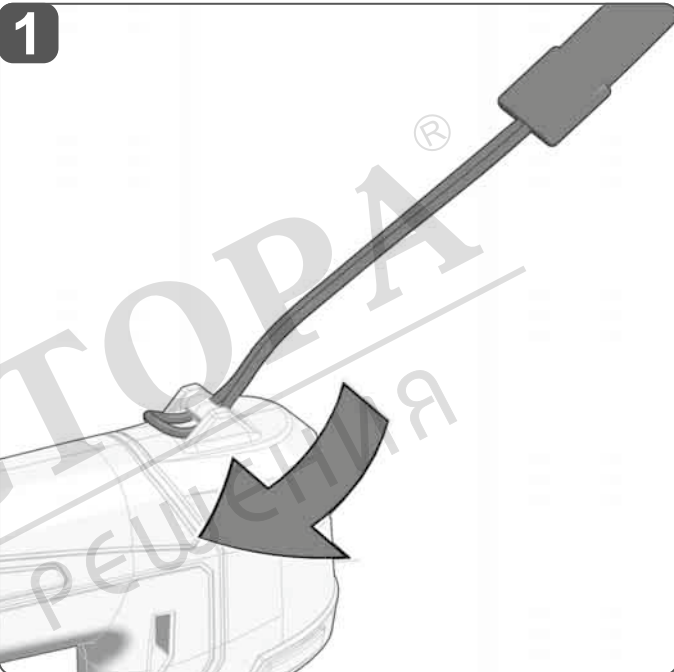

2

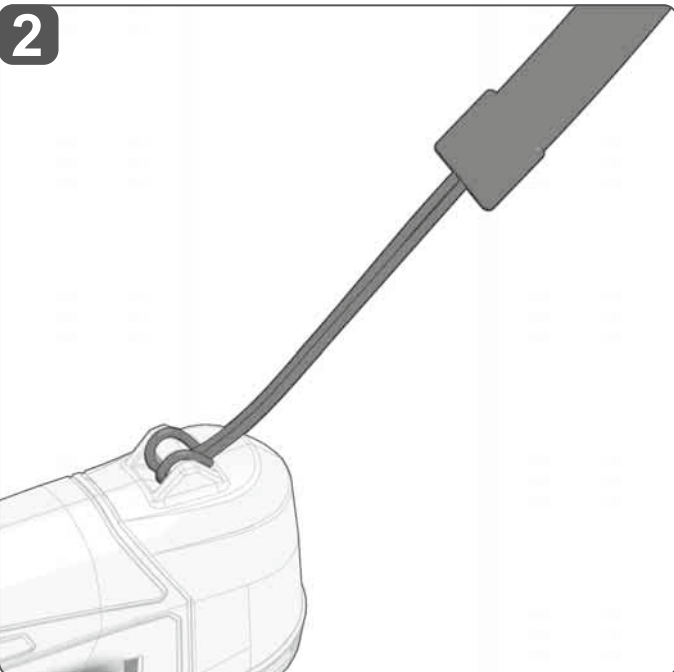

A

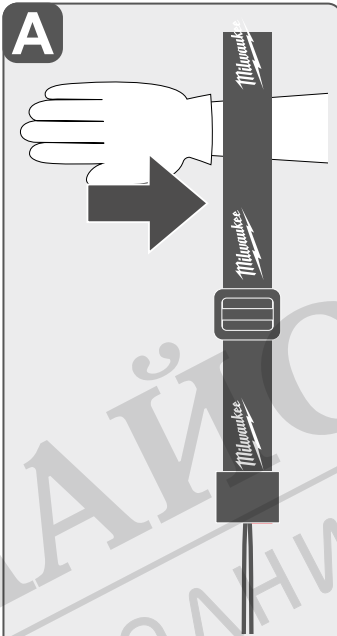

B

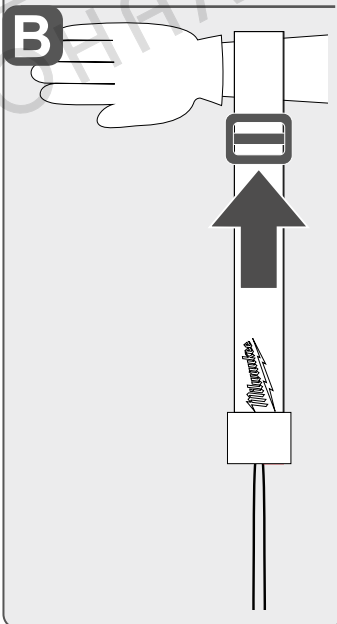

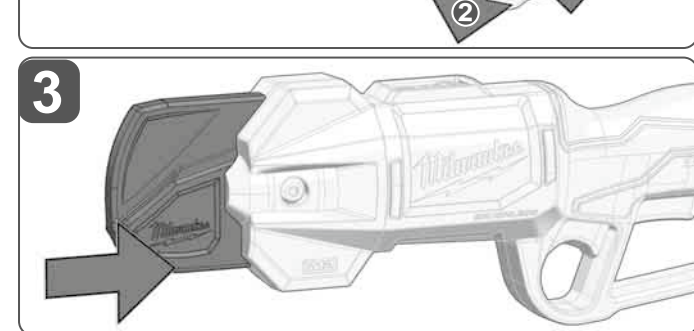
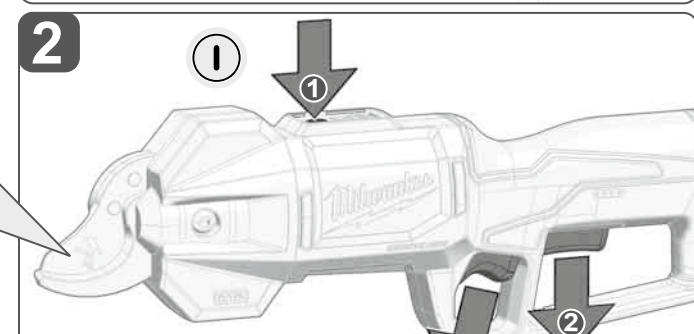
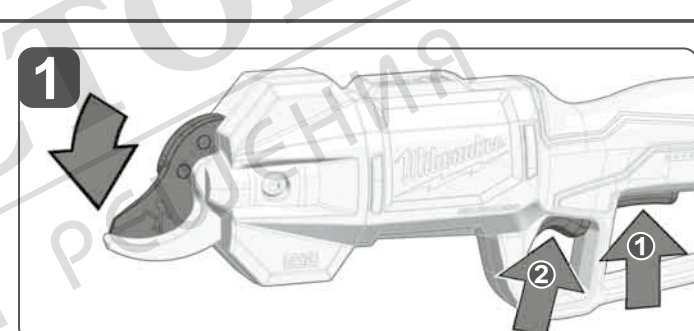
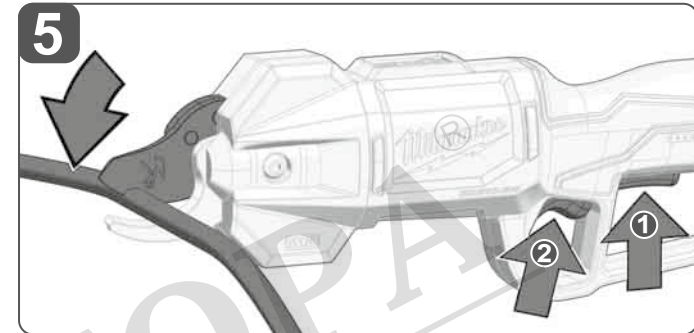
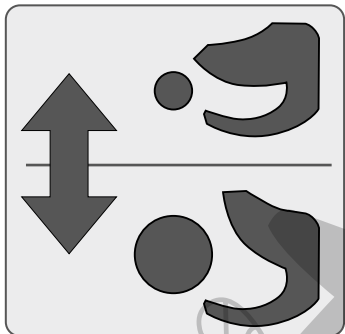
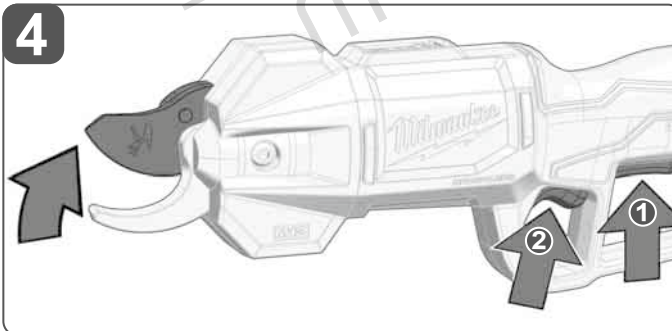
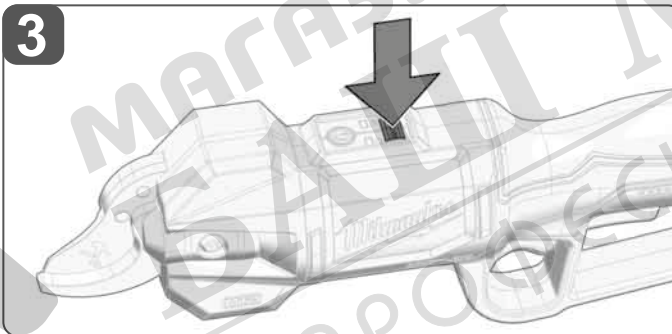
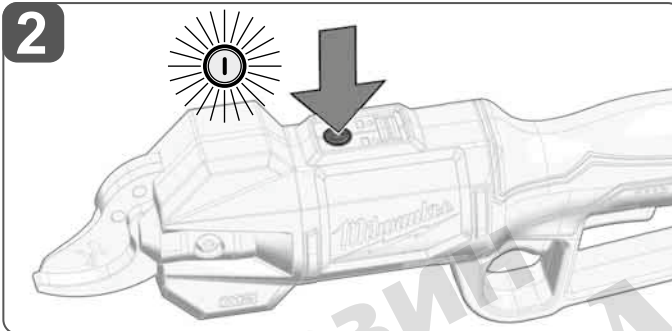
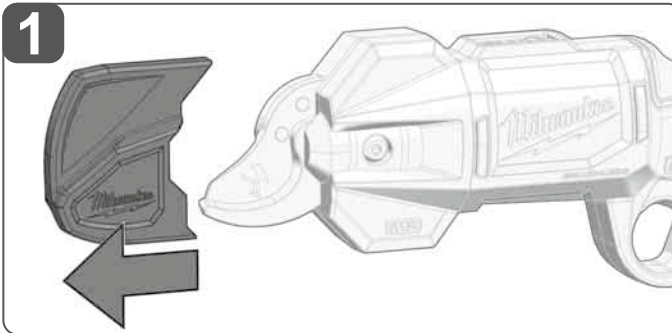

First deactivate the machine (1), then release the button (2) - the blade remains closed.

Erst Maschine deaktivieren (1), dann Schalterdrücker loslassen (2) - Messer bleibt geschlossen.

Commencer par désactiver la machine (1), puis relâcher la gâchette (2) - la lame reste fermée.

Disattivare prima il dispositivo (1), quindi rilasciare il pulsante (2): la lama rimane chiusa.

Primerio desactivar la máquina (1), luego soltar el interruptor disparador (2) - la cuchilla permanece cerrada.

Primeiro, desative a máquina (1) e, a seguir, solte o interruptor (2) - a lâmina fica fechada.

Deactiveer (1) eerst de machine en laat vervolgens de drukschakelaar los (2) - het mes blijft gesloten.

Start med at deaktivere maskinen (1), og giv derefter slip på start-stop-knappen (2) - klingen forbliver lukket.

Deaktiver først maskinen (1) og slipp deretter bryterknappen (2) - kniven holdes lukket.

Inaktivera först maskinen (1), frigör sedan knappen (2) - saxen förblir stängd.

Ensin deaktivoidaan kone (1), sitten päästetään katkaisinpainike irti (2) - terät pysyvät suljettuina.

Πρώτα απενεργοποιείτε το μηχάνημα (1) κι ύστερα αφήνετε τη σκανδάλη ελεύθερη (2) - το μαχαίρι παραμένει κλειστό.

Ōnce makineyi etkisiz hale getirin (1), sonra butonu bırakın (2) - bıçak kapalı kalır.

Nejdříve deaktivujte stroj (1), pak uvolněte tlačítko spínače (2) - nůž zůstane zavřený.

Najprv deaktivujte stroj (1), potom pustite tlačítko spínača (2) - nôž zostane zatvorený.

Najpierw wyłączycie maszynę (1), następnie zwoľnic popychacz wyłącznika (2) - ostrze pozostaje zamknięte.

Először deaktiválja a gépet (1), majd engedje el a kapcsológombot (2) - a kés zárva marad.

Najprej izklopite napravo (1), nato sprostite stikalo (2) - nož ostaje zaprt.

Najprije deaktivirajte stroj (1), zatim opustite prekidač (2) - nož ostaje zatvoren.

Všpirms deaktivizējiet iekārtu (1), pēc tam atbrīvojiet slēdzi (2) - asmens paliek aizvērts.

Pirmiausia išjunkite įrankį (1), tada atleiskite jungiklio stūmikį (2) - peilis lieka uždarytas.

Kõigepealt lülitage masin välja (1), seejärel vabastage lüliti päästik (2) - tera jääb suletuks.

Сначала отключите станок (1), затем отпустите топкатель выключателя (2) - лезвие остается закрытым.

Първо деактивирайте машината (1), след това отпуснете превключателя (2) - острието остава затворено.

Mai întâi dezactivați mașina (1), apoi eliberați butonul (2) - lama rămâne închisă.

Прво исклучете ја машината (1), а потоа отпуштете го копчето (2) - сечилото останува затворено.

Спочатку деактивуїте машину (1), потім відпустіть кнопку перемикачя (2) - ріжуча частина залишиться закритою.

میں اولاً دستگاه تنشيط الجهاز (1)، ثم اترك ضاغط الزر (2) - بظل السكين مغلقاً.

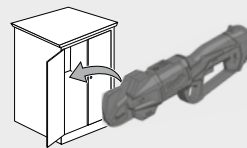
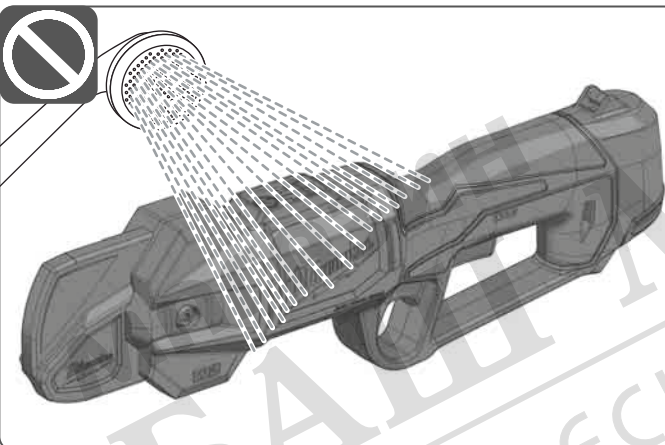
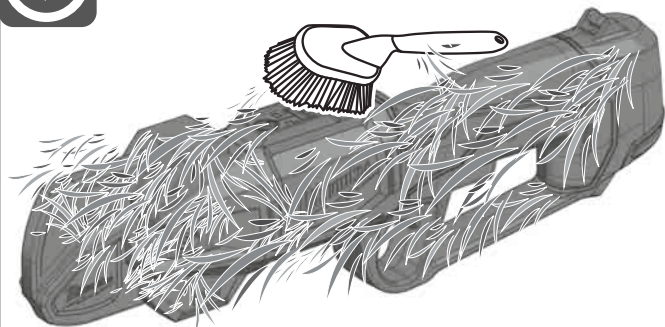

1

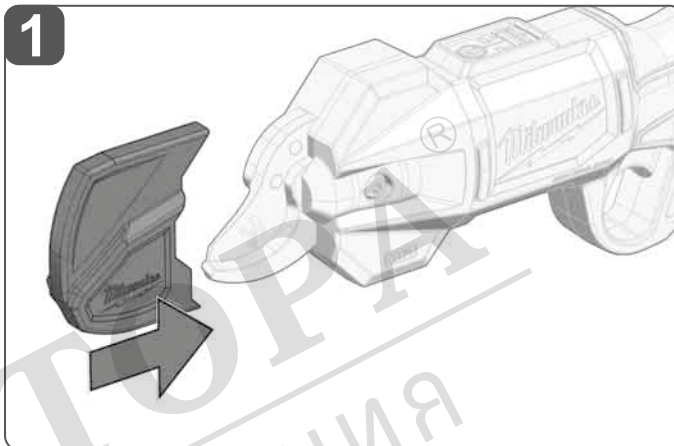

2

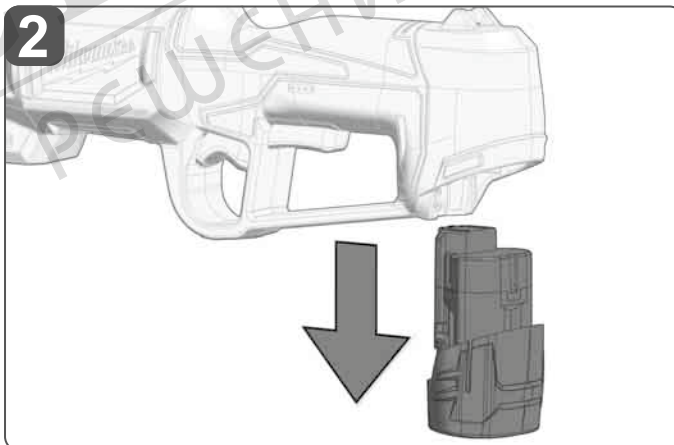

3

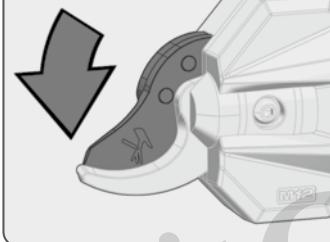
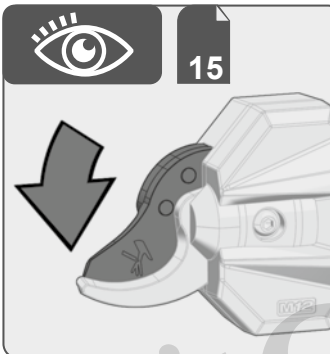
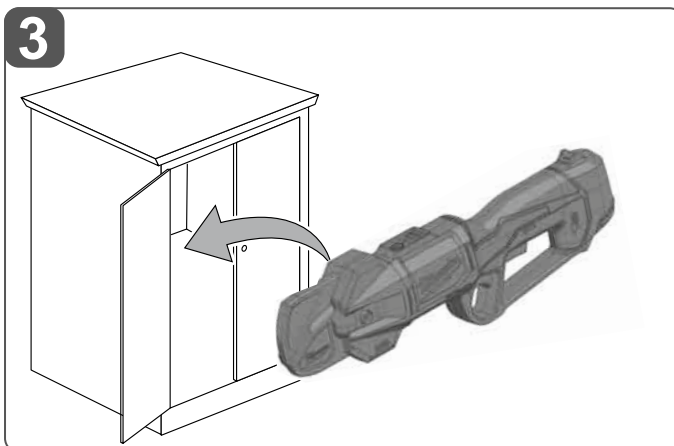

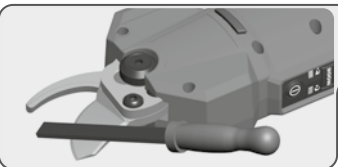

Sharpen cutting edges
 Schneiden schärfen
 Affûter les bords de coupe
 Affilare le lame
 Afiilar los bordes cortantes
 Afiar as lâminas
 Messen slijpen
 Slibning af skær
 Slípe eggene
 Vässa eggar
 Terota terät
 Ακόνισμα λεπίδων
 Bıçakların bilenmesi
 Ostření rezných hran
 Ostrenie rezných hrán
 Naostrzyć krawędzie tnące
 Vágóélek élezése
 Brúsenie ostrí
 Oštrenje noževa
 Asmeņų asināšana
 Kīrpimo ašmeņų galandimas
 Lõikeservade teritamine
 Заточка лезвий
 Заточване на остриетата
 Ascutiře lame
 Острєње на сечилата
 Загострювання ножів

شحنه سلاح القص

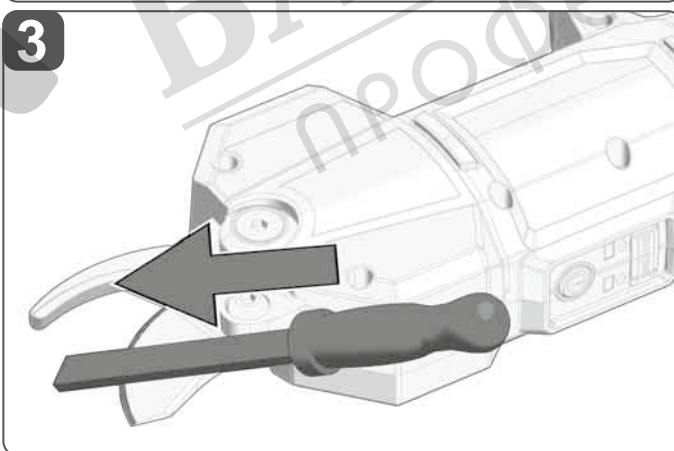
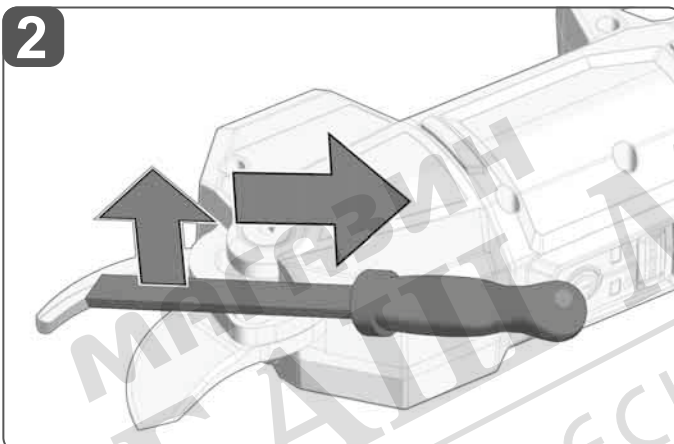
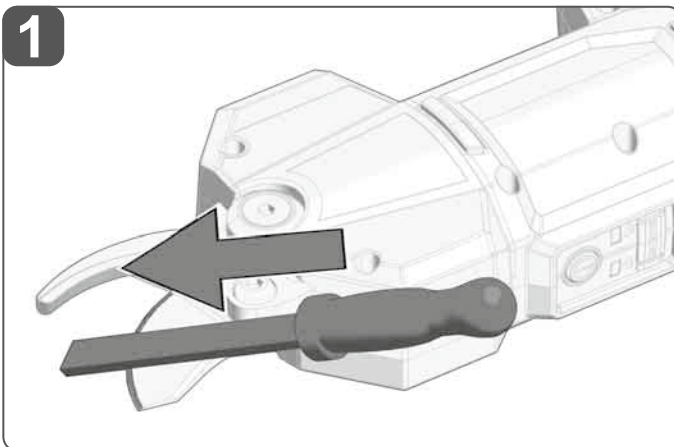

If necessary, deburr all cutting edges with a whetstone.

Bei Bedarf alle Schneiden mit einem Schleifstein entgraten.

Si nécessaire, ébavurez tous les bords de coupe au moyen d'une meule.

Se necessario, sbavare tutti i bordi di taglio con una mola.

Si fuese necesario, desbarbar todos los bordes cortantes con una piedra de afilar.

Rebarbe todas as lâminas com uma pedra de amolar, caso necessário.

Zo nodig alle messen met een slijpsteen ontbramen.

Afgrat om nødvendigt alle skær med en slipsten.

Ved behov må alle knivene avgrades med en slipestein.

Grada vid behov av alla eggar med en slipsten.

Tarvittaessa poista hiomasärmät kovasimella kaikista leikkuuteristä.

Εάν χρειάζεται, αφαιρέτε τα ρινίσματα στις λεπίδες με μίαν ακονόπετρα.

Gerektiğinde bütün bıçakların çapaklarını bir bileme taşıyla gideriniz.

V případě potřeby ze všech rezných hran pomocí brusného kamene odstraňte ořepý.

V prípade potreby zo všetkých rezných hrán pomocou brusného kameňa odstráňte výronky.

W razie potrzeby usunąć zadziory z wszystkich krawędzi tnących za pomocą kamienia szlifierskiego.

Szükség esetén fenőkővel sorjatlánítson minden vágóélet.

V prípade potreby odhrotujte všetky ostria brusným kameňom.

Po potrebi sa svih noževa jednim brusnim kamenom odstraniti oštre bridove.

Vajadzības gadījumā visus asmeņus noņemiet ar slīpakmeni.

Jei reikia, visus kīrpimo ašmenis pagaląškite galąštuvu.

Vajaduse korral puhastage kõik servad lihvimiskiviga.

При необходимости зачистить все лезвия от заусенцев с помощью точильного камня.

При необходимости загладете всички остриета с шлифовъчен камък.

Dacă este necesar, debavurați toate lamele cu o tociță.

Доколку е потребно, истријте ги сите сечила со абразивен камен.

У разі потреби видаліть задирки на всіх ножах точильним каменем.

إذا لزم الأمر - قم بإزالة الحواف الغير معتدلة بحجر شحذ.

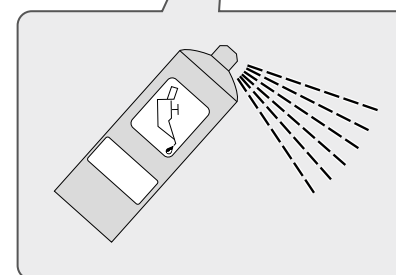
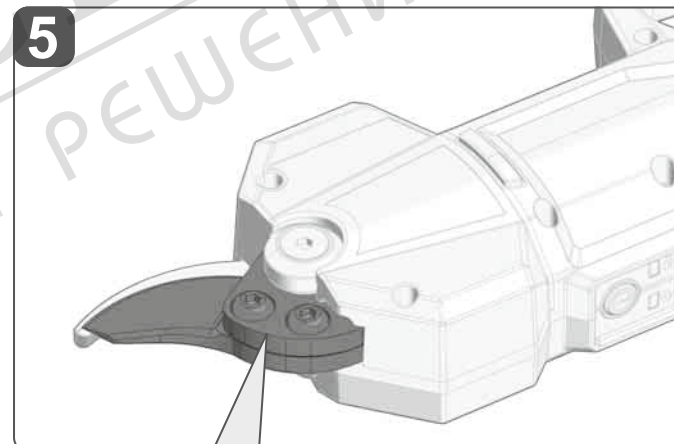
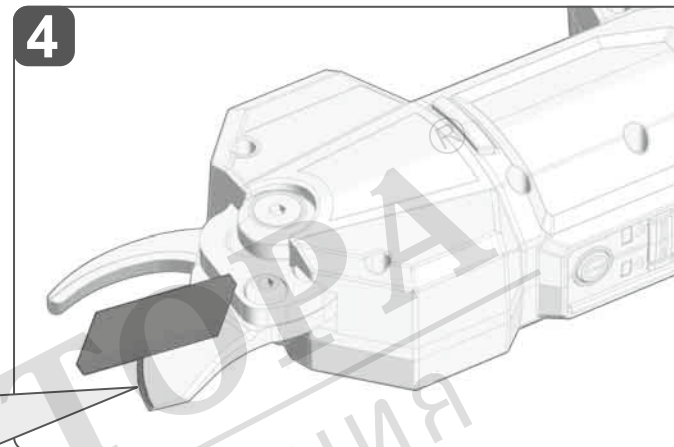

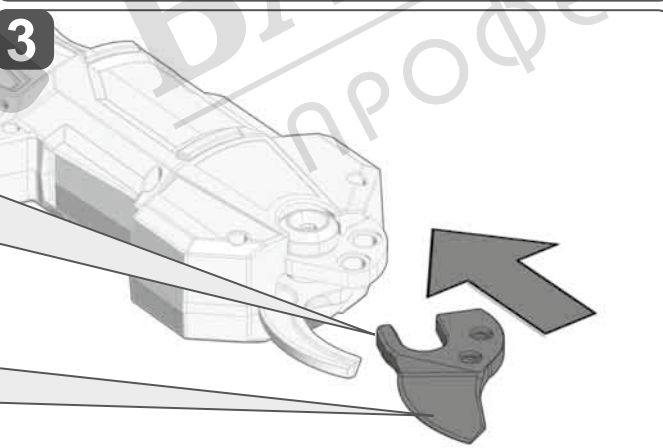
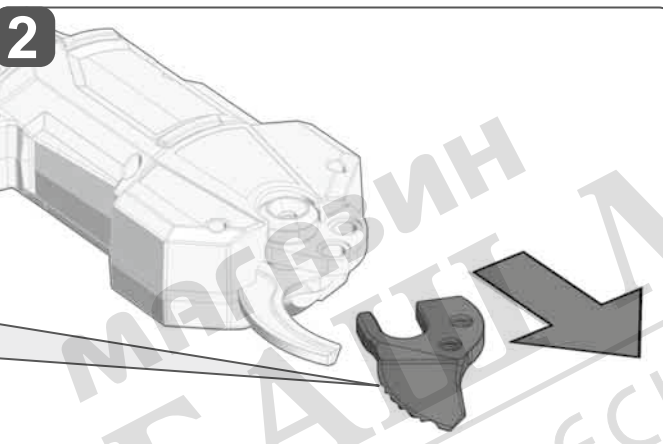
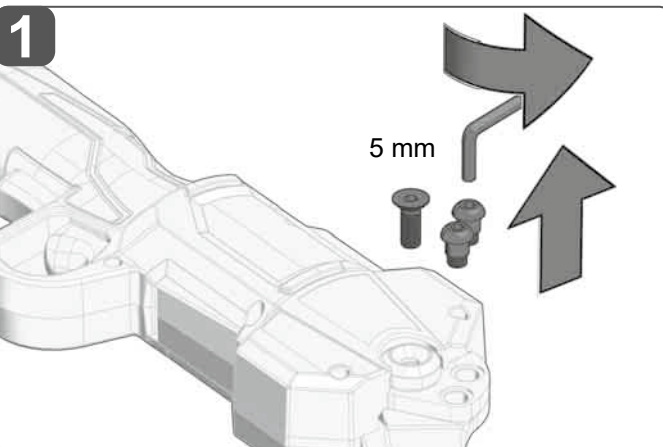
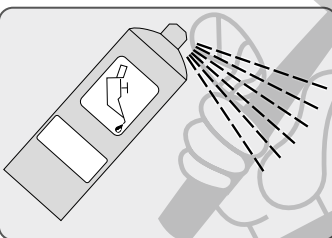
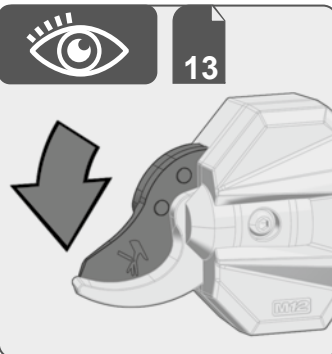
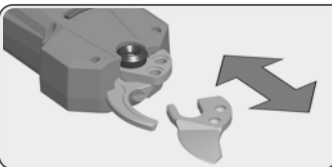

1

5 mm

2

3

Do not use the pruning shears until 24 h after changing the blades, until the threadlocker has dried.

Die Astschere erst 24 h nach dem Messerwechsel verwenden, wenn das Schraubensicherungsmittel getrocknet ist.

N'utiliser l'élagueuse que 24 h après le changement de lame, lorsque le frein filet a séché.

Non utilizzare le cesoie tagliarami prima di 24 ore dalla sostituzione della lama, quando il frenafiletto si sarà asciugato.

Utilizar la podadora solo después de 24 horas tras el cambio de cuchilla una vez que el fijador de roscas se haya secado.

Só utilize a tesoura de podar 24 hs após a primeira troca de lâminas quando o agente de fixação de parafusos estiver seco.

Gebruik de snoeischaar pas 24 uur nadat u het mes hebt vervangen en de schroefborging gedroogd is.

Vent 24 timer med at bruge beskæringssaksen efter klingskift, da skruesikringsmidlet skal være tørt først.

Bruk ikke grensaksen før 24 t etter knivskiftet, for da har skruesikringsmidlet tørket.

Använd inte grensaxen förrän 24 h efter byte av blad, när skruvlåsningen har torkat.

Käytä oksasaksia vasta 24 tunnin kuluttua terien vaihdosta, kun ruuvien lukitusaine on kuivunut.

Μετά την αλλαγή μαχαριού να χρησιμοποιείται το κλαδευτήρι μετά από 24 ώρες, όταν έχει στεγνώσει η ουσία ασφάλισης των βιδών.

Dal budama makasini ancak, civata sabitleyici kuruyunca, bıçakların değiştirilmesinden 24 saat sonra kullanın.

Nůžky na větve použijte až 24 hod. po výměně nožů, když je prostředek na zajištění šroubů zaschlý.

Nožnice na konáre použijte až 24 hod. po výměne nožov, keď je prostriedok na zaistenie skrutiek vysušený.

Pracę z sekactorem można rozpocząć dopiero 24 godziny po wymianie ostrzy, gdy środek do zabezpieczenia gwintów wyschnie.

A metszőollót csak a készcserét követő 24 óra elteltével használja, ha a csavarbiztosító anyag megszáradt.

Škarji za obrezovanje ne uporabljajte prej kot 24 ur po menjavi rezil, ko se sredstvo za zaklepanje vijakov posuši.

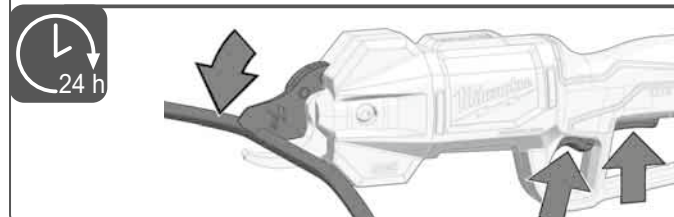
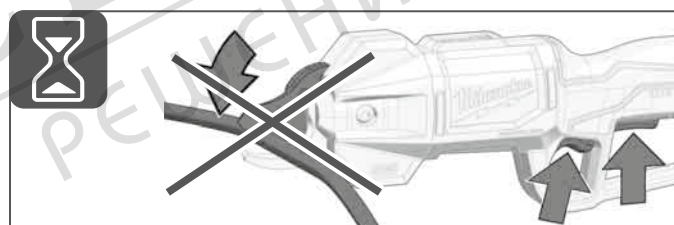
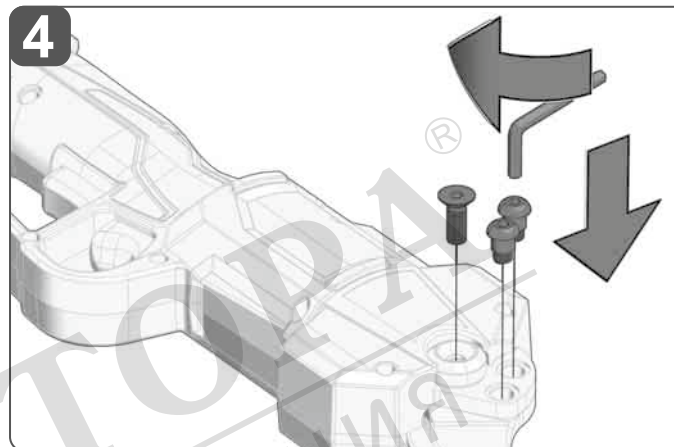

Škare za grane koristiti tek 24 h poslije promjene noža, kada se sredstvo osiguranja vijaka osušilo.

Neizmantojiet zaru griešanas šķēres, kamēr nav pagājušas 24 stundas pēc asmens nomaiņas, līdz vītņu fiksators ir izžuvis.

Nenaudokite genėjimo žirklių 24 val. po peilių pakeitimo, kol neišdžius sriegių fiksatorius.

Kasutage oksakääre alles 24 tundi pärast terade vahetamist, kui keermelukusti on kuivanud.

Использовать секатор только через 24 часа после замены лезвий, когда высохнет фиксатор резьбовых соединений.

Используйте ножицата за клони едва 24 часа след смяната на

острието, когато фиксаторът за резби е изсъхнал.

Nu utilizați foarfecel de crengi decât după 24 de ore de la schimbarea lamei, după ce se usucă adezivul pentru filete.

Не користете ги ножицата за кастрење до 24 ч. по менувањето на сечило додека не се исуши средството за осигурување на завртките.

Не використовуйте секатор раніше, ніж через 24 години після заміни ріжучої частини, коли висохне засіб для фіксації різьбових з'єднань.

استخدم مقص تقليم الأفرع بعد 24 ساعة من تغيير السكاكين، عندما تجف مادة تأمين المسامير القلاوظ.

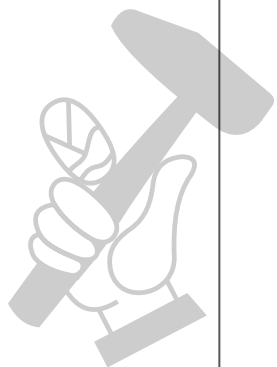
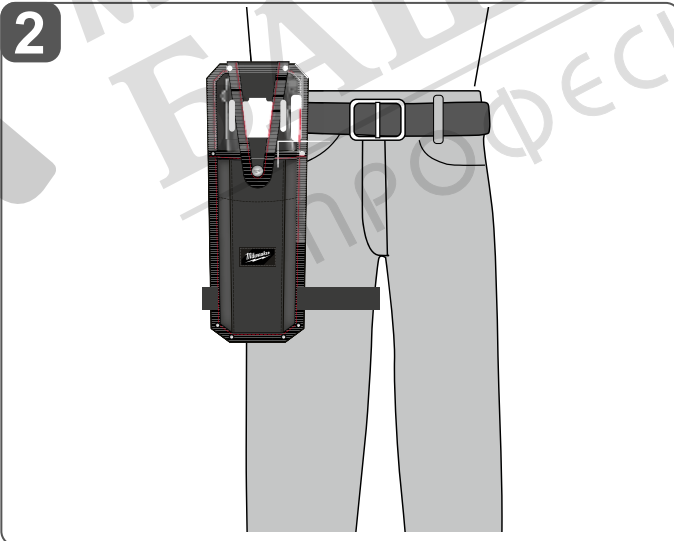
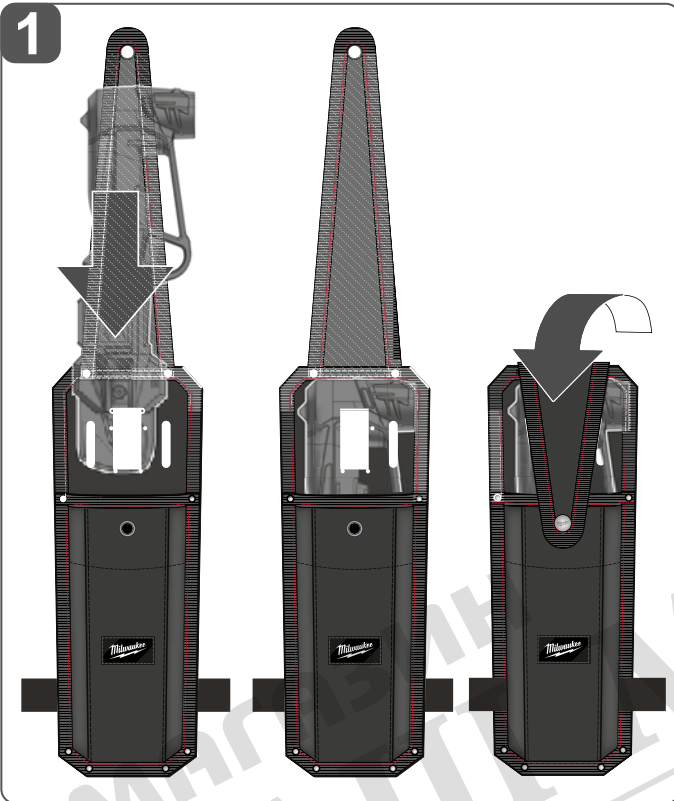
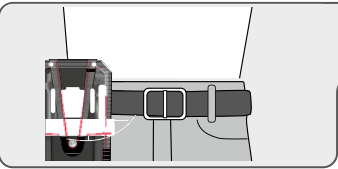

МАЙСТОРА®
ПРОФЕСИОНАЛНИ РЕШЕНИЯ



магазин
БАШ
ПРОФЕСИОНАЛНА

ТЕХНИЧЕСКИ ДАННИ

M12 BLPRS

Тип	Акумулаторни ножици за клони
Производствен номер	4919 56 01 XXXXXX MJJJJ
Напрежение на батерията	12 V ---
Макс. капацитет на рязане в режим на пълно рязане	32 mm
Макс. капацитет на рязане в режим на частично рязане	16 mm
Обща дължина	370 mm
Тегло съгласно процедурата EPTA 01/2014 (2.0 Ah ... 6.0 Ah)	1,5 kg ... 1,7 kg
Препоръчителна околна температура при работа	-18...+50 °C
Препоръчителни видове акумулаторни батерии	M12B...
Препоръчителни зарядни устройства	C12C; M12-18...; M12C4; M12TC

Информация за шума: Измерените стойности са получени съобразно EN 62841.

Оцененото с A ниво на шума на уреда е съответно:

Равнище на звуковото налягане / Несигурност K 69,14 / 3 dB(A)

Равнище на мощността на звука / Несигурност K 80,14 / 3 dB(A)

Да се носи предпазно средство за слуха!

Информация за вибрациите: Общите стойности на вибрациите (векторна сума на три посоки) са определени в съответствие с EN 62841.

Стойност на емисии на вибрациите a_w / Несигурност K < 2,5 m/s² / 1,5 m/s²

⚠ ВНИМАНИЕ!

Посочените в настоящия информационен лист нива на вибрации и шумови емисии са измерени в съответствие със стандартизирано изпитване, предоставено в EN 62841, и могат да се използват за сравняване на един инструмент с друг. Те може също така да се използват и за предварителна оценка на излагането на вредни въздействия.

Декларираните нива на вибрации и шумови емисии се отнасят за основните приложения на инструмента. Ако обаче инструментът се използва за други приложения, с други приспособления или не се поддържа добре, нивата на вибрации и шумови емисии могат да са различни. Това може значително да повиши нивото на излагане на вредни въздействия за общата продължителност на работата.

При оценка на нивото на излагане на въздействието на вибрации и шум следва също така да се вземе предвид времето, през което инструментът е изключен или през което е включен, но не се използва. Това може значително да понижи нивото на излагане на вредни въздействия за общата продължителност на работата.

Определете допълнителни мерки за безопасност за защита на оператора от въздействието на вибрациите и/или шума, като например поддръжка на инструмента и приспособленията, поддържането на топлината на ръцете и организацията на работата.

⚠ ВНИМАНИЕ! Прочетете всички указания за безопасност, инструкции, илюстрации и спецификации за този електроинструмент.

ИНСТРУКЦИИ ЗА БЕЗОПАСНОСТ НА НОЖИЦИТЕ ЗА КЛОНИРАНЕ

Дръжте електрическия инструмент само за изолираните повърхности за хващане, тъй като острието може да влезе в контакт със скрити кабели. Ако остриетата влязат в контакт с открити жици, може да протече ток по металните части на електрическия инструмент и операторът да бъде подложен на токов удар.

Дръжте свободната си ръка далеч от остриетата. Не се дръжте за клона, който подрязвате. Държейки свободната си ръка далеч от ножицата за клони, ще избегнете наранявания от порязване.

Носете подходящо облекло. Не носете свободно облекло или накити. Дръжте косите и дрехите далеч от движещите се части. Свободните части от облеклото, накитите или дългите коси могат да се заплетат в движещите се части.

Винаги носете предпазни очила!

Остриетата са много остри. Дръжте ръцете си далеч от остриетата и движещите се части. В противен случай съществува опасност от порезни наранявания и дори отрязване на крайници.

Когато не използвате уреда и когато го съхранявате, винаги затваряйте остриетата и ги покривайте със

защитна капачка, за да сведете до минимум опасността от нараняване.

Подменяйте тъпите, износени или повредени остриета, за да сведете до минимум опасността от нараняване.

За да се сведе до минимум опасността от експлозия, токов удар и материални щети, никога не режете газова тръби, електрически линии или водопроводни тръби.

За да намалите опасността от електрически удар, преди да подрязвате, проверете работната зона за скрити тръби и проводници.

Пазете ножицата за клони от влага.

Винаги дръжте свободната ръка извън зоната на рязане.

Не кръстосвайте и не изпъвайте прекалено ръцете.

Винаги режете в посока извън тялото.

Не огъвайте и не опъвайте прекалено клона, който ще режете.

Не използвайте ножицата върху дърво, върху стълба или върху покрива.

Подходяща само за рязане на дървета.

Не режете клони с диаметър над 32 mm. В противен случай уредът може да блокира и да доведе до наранявания.

Освобождавайте уреда от остатъци от рязането и друг материал.

В противен случай остатъците могат да се заклинят между остриетата.

При рязането на клон, който е под напрежение, не забравяйте да се отдръпнете, за да не бъдете ударени, когато напрежението в дървесните влакна намалее.

Ако острието се заклини в клон по време на рязането, не въртете остриетата. Изключете уреда, извадете акумулаторната батерия и издърпайте уреда бавно и в права линия от клона.

Режете клоните винаги поотделно и последователно.

При поемане или направляване не хващайте уреда за отворените остриета.

ДОПЪЛНИТЕЛНИ ИНСТРУКЦИИ ЗА БЕЗОПАСНОСТ

Никога не допускайте машината да се обслужва от деца, лица с ограничени физически, сензорни или ментални способности, или с липсващ опит и познания, или от лица, незапознати с тази инструкция за употреба. Възможно е местните разпоредби да ограничават възрастта на обслужващата машината.

За да сведете до минимум рисковете за здравето от изпарения или прахове, не използвайте уреда в близост до токсични, канцерогенни или други опасни материали. Наред с останалото, те включват азбест, арсен, барий, берилий, олово, пестициди и други материали, които са вредни за здравето.

Дръжте намиращи се наблизо лица на безопасно разстояние от градинския електроинструмент.

Не работете при слабо осветление. Операторът трябва да има ясен видимост към работната зона, за да може да разпознава потенциални опасности.

Преглеждайте уреда преди употреба. Проверете има ли незатегнати детайли и при необходимост ги затегнете. Уверете се, че всички предпазители и дръжки са правилно стабилно прикрепени. Заменяйте повредените части преди употреба.

Никога не извършвайте каквито и да е изменения по уреда.

Не използвайте тази машина, ако сте уморени, болни или под влиянието на алкохол, наркотици или лекарства.

Преди започване на каквито и да е работи по машината извадете акумулатора.

Не изхвърляйте изхабените акумулатори в огъня или в при битовите отпадъци. Milwaukee предлага екологосъобразно събиране на старите акумулатори; моля посетете Вашия специализиран търговец.

Не съхранявайте акумулаторите заедно с метални предмети (опасност от късо съединение).

Акумулатори от системата M12 да се зареждат само със зарядни устройства от системата M12 laden. Да не се зареждат акумулатори от други системи.

При екстремно натоварване или екстремна температура от повредени акумулатори може да изтече батерийна течност. При допир с такава течност веднага измийте с вода и сапун. При контакт с очите веднага изплаквайте старателно най-малко 10 минути и незабавно потърсете лекар.

Предупреждение! За да избегнете опасността от пожар, предизвикана от късо съединение, както и нараняванията и повредите на продукта, не потапяйте инструмента, сменяемата акумулаторна батерия или зарядното устройство в течности и се погрижете в уредите и акумулаторните батерии да не попадат течности. Течностите, предизвикващи корозия или провеждащи електричество, като солена вода, определени химикали, изобелващи вещества или продукти, съдържащи изобелващи вещества, могат да предизвикат късо съединение.

ИЗПОЛЗВАНЕ ПО ПРЕДНАЗНАЧЕНИЕ

Акумулаторната ножица за клони е предназначена за рязане и подрязване на малки клони и филизи с диаметър до 32 mm (мека дървесина), респ. 25 mm (твърда дървесина). Не режете клони, чийто диаметър надвишава посочените по-горе стойности.

Не използвайте продукта по начин, различен от този, който е посочен за нормална употреба.

ОСТАТЪЧНИ РИСКОВЕ

Дори и при правилна употреба на продукта не всички остатъчни рискове могат да бъдат напълно избегнати. Следните рискове могат да възникнат при употребата, поради което работещият с уреда трябва да спазва следното:

- Наранявания на очите, причинени от замърсяващи частици.
- Винаги носете предпазни очила, здрави дълги панталони, ръкавици и стабилни обувки.

УКАЗАНИЯ ЗА ЛИТИЕВО-ИОННИ АКУМУЛАТОРНИ БАТЕРИИ

Употреба на литиево-йонни акумулаторни батерии

Заредете преди употреба неизползваните дълго време батерии.

Температура над 50°C намалява капацитет на батериите. Избягвайте продължително нагряване вследствие на отопление или слънчева светлина.

Поддържайте чисти присъединителните контакти на зарядното устройство и на акумулатора.

За оптимална продължителност на живот след употреба батериите трябва да се заредят напълно.

За възможно най-дълъг експлоатационен живот, акумулаторните батерии трябва след зареждане да се отстранят от зарядното устройство.

При съхранение на батериите за повече от 30 дни: Съхранявайте акумулаторната батерия на сухо място при температура под 27°C. Съхранявайте батерията при 30 до 50% от заряда. Зареждайте батерията на всеки 6 месеца.

Защита от претоварване при литиево-йонни акумулаторни батерии

При претоварване на батерията вследствие на голямо потребление на енергия, например изключително високи въртящи моменти, , внезапно спиране или късо съединение, електрическият инструмент вибрира в продължение на 5 секунди, мига индикаторът за зареждане и електрическият инструмент се изключва сам. За да го включите повторно, освободете превключвателя и след това включете уреда. При екстремни натоварвания батерията се нагрява значително. В този случай всички светлини на индикатора за зареждане мигат дотогава, докато батерията се охладя. След изгасване на индикатора за зареждане можете да продължите работата с уреда.

Транспортиране на литиево-йонни акумулаторни батерии

Литиево-йонните батерии са предмет на законовите разпоредби за превоз на опасни товари.

Превозът на тези батерии трябва да се извършва в съответствие с местните, националните и международните разпоредби и регламенти.

- Потребителите могат да превозват тези батерии по пътя без допълнителни изисквания.

Превозът на литиево-йонни батерии от транспортни компании е предмет на законовите разпоредби за превоз на опасни товари. Подготовката на превоза и самият превоз трябва да се извършват само от обучени лица. Целият процес трябва да е под професионален надзор.

Спазвайте следните изисквания при превоз на батерии:

- Уверете се, че контактите са защитени и изолирани, за да се избегне късо съединение.
- Уверете се, че няма опасност от разместване на батерията в опаковката.

Не превозвайте повредени батерии или такива с течове.

Обърнете се към Вашата транспортна компания за допълнителни инструкции.

ТРАНСПОРТ И СЪХРАНЕНИЕ

Преди транспортиране винаги затваряйте остриетата и сваляйте акумулаторната батерия. Почистете уреда и поставете защитата върху остриетата. Съхранявайте на хладно и сухо място.

ПОДДРЪЖКА

При заточване на остриетата носете предпазни ръкавици.

Да се използват само аксесоари на Milwaukee и резервни части на Milwaukee. Елементите, чията подмяна не е описана, да се дадат за подмяна в сервиз на Milwaukee (вижте брошурата "Гаранция и адреси на сервизи").

При необходимост можете да поискате схема на елементите на уреда при посочване на обозначение на машината и шестцифрения номер на табелката за технически данни от Вашия сервиз или директно на Techtronic Industries GmbH, Max-Eyth-Straße 10, 71364 Winnenden, Германия.

СИМВОЛИ

	Моля, преди пускане на уреда в експлоатация прочетете внимателно инструкцията за употреба.
	ВНИМАНИЕ! ПРЕДУПРЕЖДЕНИЕ! ОПАСНОСТ!
	Преди започване на каквито и да е работи по машината извадете акумулатора.
	По време на работите по техническото обслужване носете предпазни ръкавици!
	При работа с машината винаги носете предпазни очила.
	Дръжте далече ръцете си или широки облекла от режещи инструменти и други подвижни части. Пръстите Ви могат да попаднат в режещия механизъм и да бъдат наранени или отрязани.
	Не излагайте машината на дъжд.
	Режим на половин изрязване. Отваря частично ножовете за по-малки, повтарящи се разрези.

	Режим на пълно изрязване. Отваря напълно ножовете за рязане с по-голям диаметър.
	Уверете се, че намиращите се наоколо хора не могат да бъдат ударени от изхвърчащи или падащи материали.
	ПРЕДУПРЕЖДЕНИЕ: Преди работи по поддръжката сваляйте акумулаторната батерия.
	Спазвайте безопасно разстояние.
	В комплекта не са включени части или принадлежности.
	Отпадъците от батерии, отпадъците от електрическо и електронно оборудване не трябва да се изхвърлят заедно с битовите отпадъци. Отпадъците от батерии, отпадъците от електрическо и електронно оборудване трябва да се събират и изхвърлят отделно. Преди изхвърлянето отстранявайте от уредите отпадъците от батерии, отпадъците от акумулатори и лампите. Информирайте се от местните служби или от своя специализиран търговец относно фирмите за рециклиране и местата за събиране на отпадъци. В зависимост от местните разпоредби, търговците на дребно могат са задължени да приемат безплатно върнатите обратно отпадъци от батерии и от електрическо и електронно оборудване. Дайте своя принос за намаляването на нуждите от суровини чрез повторната употреба и рециклирането на Вашите отпадъци от батерии и отпадъци от електрическо и електронно оборудване. Отпадъците от батерии (най-вече литиево-йонните батерии) и отпадъците от електрическо и електронно оборудване съдържат ценни рециклиращи се материали, които могат да повлияят отрицателно на околната среда и на Вашето здраве, ако не се изхвърлят по екологосъобразен начин. Преди изхвърлянето като отпадък изтрийте от Вашия употребяван уред евентуално наличните в него лични данни.
	Обороти на празен ход
	Напрежение
	Постоянен ток
	Европейски знак за съответствие
	Британски знак за съответствие
	Украински знак за съответствие
	Евро-азиатски знак за съответствие