

KÄRCHER

makes a difference

BCU 260/36 Bp



Deutsch	6
English	13
Français	19
Italiano	26
Nederlands	33
Español	40
Português	47
Dansk	54
Norsk	60
Svenska	67
Suomi	73
Ελληνικά	79
Türkçe	87
Русский	93
Magyar	101
Čeština	107
Slovenščina	114
Polski	120
Românește	127
Slovenčina	134
Hrvatski	141
Srpski	147
Български	154
Eesti	161
Latviešu	167
Lietuviškai	174
Українська	181
Қазақша	188
日本語	195
العربية	203



Register
your product
www.kärcher.com/welcome



EAC



59689640 (12/20)

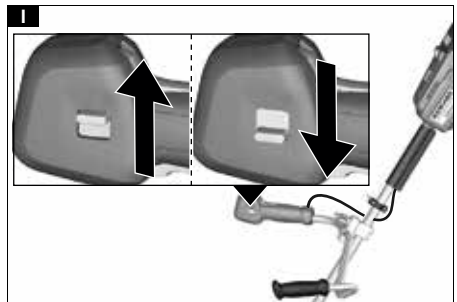
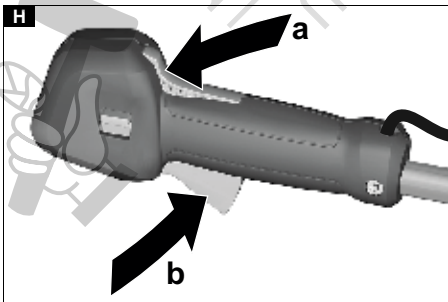
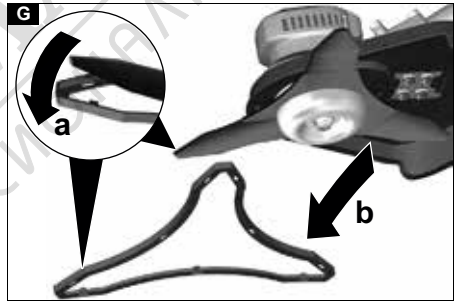
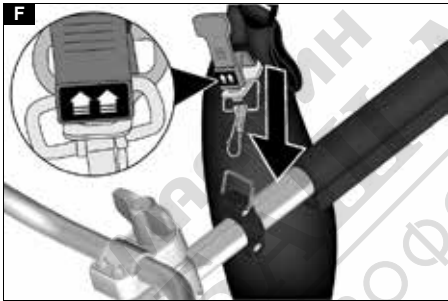
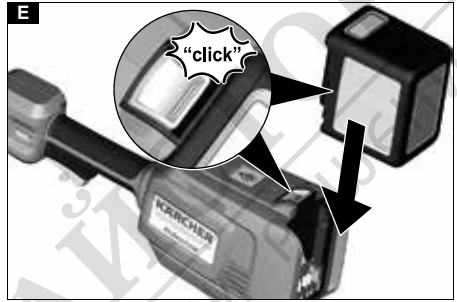
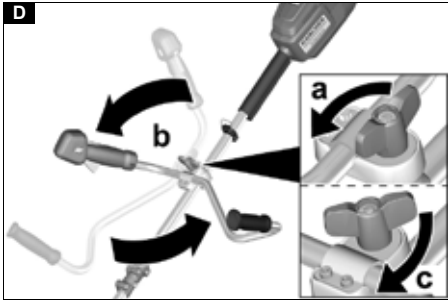
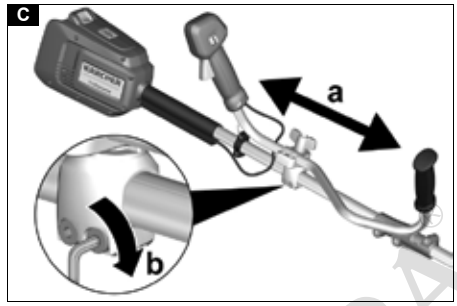
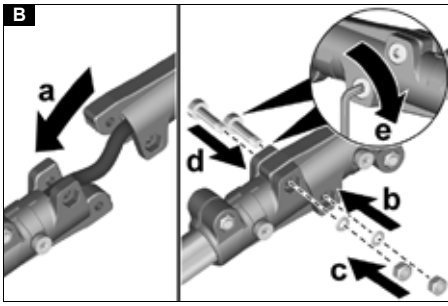

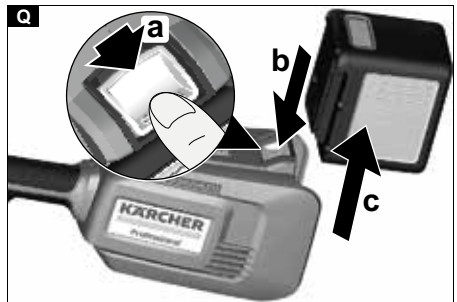
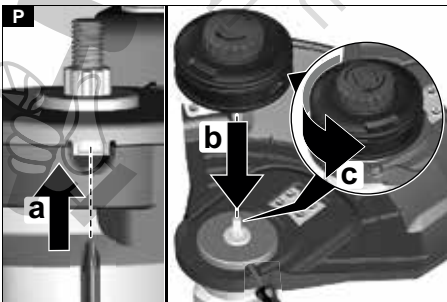
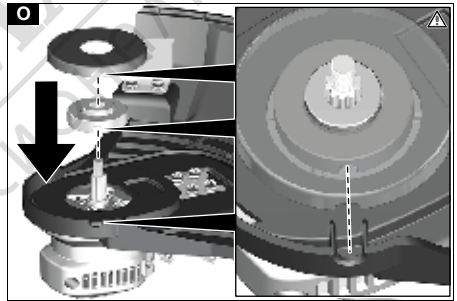
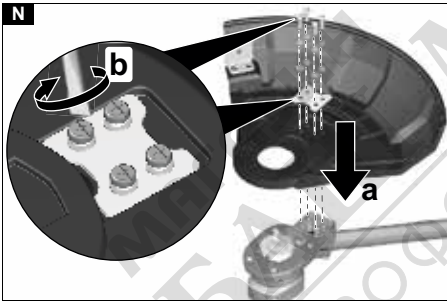
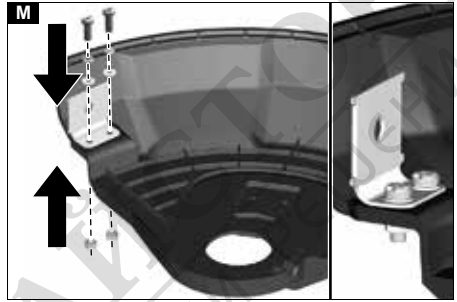
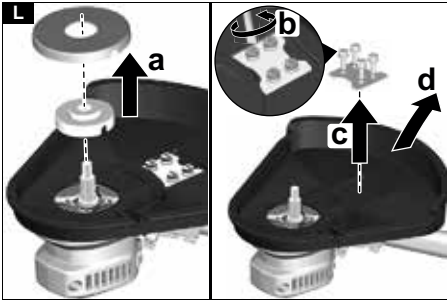
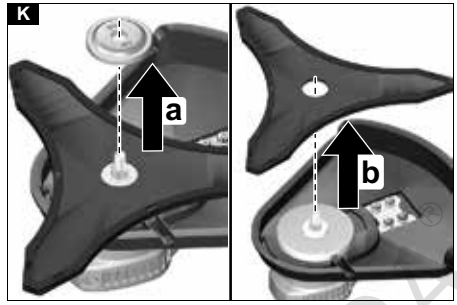
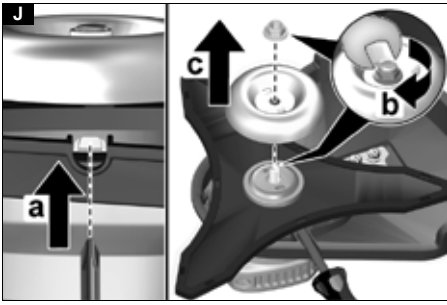

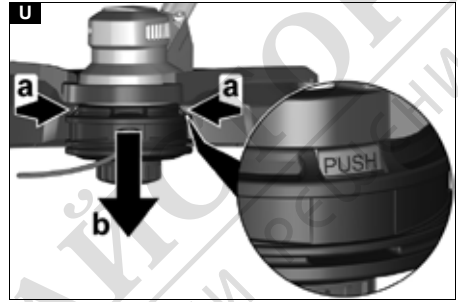
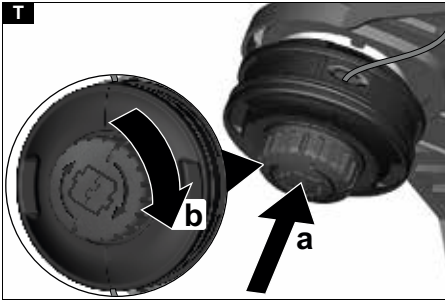
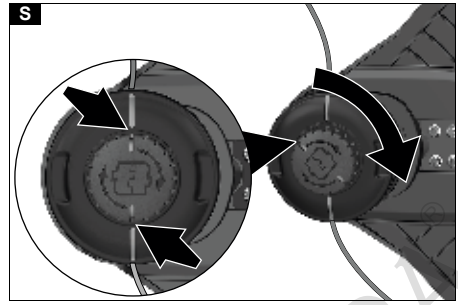
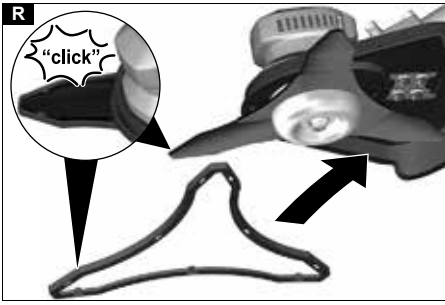

МАГАЗИН
БАШ
ПРОФЕСІОНАЛНИ

Употреба по предназначение.....	156
Защита на околната среда.....	156
Акcesoари и резервни части.....	157
Обхват на доставка.....	157
Символи върху уреда.....	157
Описание на уреда.....	157
Монтаж.....	157
Пускане в експлоатация.....	157
Обслужване.....	158
Транспортиране.....	159
Съхранение.....	159
Грижа и поддръжка.....	159
Помощ при повреди.....	159
Гаранция.....	160
Технически данни.....	160
Стойност на вибрации.....	160
Декларация за съответствие на ЕС.....	161

Указания за безопасност



Преди първото използване на уреда прочетете тези указания за безопасност, това оригинално

ръководство за експлоатация, приложените към акумулиращата батерия указания за безопасност и приложеното оригинално ръководство за експлоатация Акумулираща батерия/Стандартно зарядно устройство. Прочетете ги съответно. Запазете книжките за последващо използване или за следващия собственик.

Освен указанията в ръководството за експлоатация, трябва да спазвате и общовалдните законови предписания за безопасност и избягване на злополуки.

Степени на опасност

⚠ ОПАСНОСТ

• Указание за непосредствена опасност, която може да доведе до тежки телесни повреди или до смърт.

⚠ ПРЕДУПРЕЖДЕНИЕ

• Указание за възможна опасна ситуация, която може да доведе до тежки телесни повреди или до смърт.

⚠ ПРЕДПАЗЛИВОСТ

• Указание за възможна опасна ситуация, която може да доведе до леки телесни повреди.

ВНИМАНИЕ

• Указание за възможна опасна ситуация, която може да доведе до материални щети.

Общи указания за безопасност

⚠ ОПАСНОСТ • Опасност от експлозия.

Уредът генерира искри, които могат да възпламенят прах, газ или пари. Не работете с уреда в експлозивна среда, в която има запалими течности, газове или прахове.

⚠ ПРЕДУПРЕЖДЕНИЕ • Опасност от злополука. Поддържайте работното си място чисто и добре осветено.

• Дръжте децата и страничните хора далеч от зоната на работа, докато използвате уреда. • Опасност от токов удар. Пазете уреда от дъжд и влага. • Избягвайте неволно включване. Уверявайте се, че преди свързването на акумулиращата батерия,

повдигането или носенето на уреда прекъсващът Вкл./Изкл. е в положение Изкл. • Наранявания поради останал върху въртяща се част на инструмента ключ за настройка. Преди да включите уреда, отстранете ключовете за настройка. • При работа с уреда не тичайте, а ходете. Не вървете назад. Избягвайте необичайна позиция на тялото, осигурете си устойчиво, стабилно положение и пазете равновесие. • Никога не работете с уреда, ако прекъсващът за вкл./изкл. на ръкохватката не включва и изключва правилно. • Не претоварвайте уреда. • Поддържайте режещите инструменти винаги остри и чисти. Острите режещи инструменти могат да се контролират по-лесно и не се блокират лесно. • Изключете двигателя, извадете акумулиращата батерия и се уверете, че всички движещи се части са напълно спрени:

- Преди да предприемете настройка.
- Преди да оставите уреда без надзор.
- Преди да проверите, почистите или да извършите поддръжка на уреда.
- Преди да отстраните блокиращ предмет или да почистите отвора за изхвърляне.
- Преди да сменят принадлежността.
- След като сте ударили чуждо тяло. Преди да стартирате уреда отново, първо го проверете за повреди и го ремонтирайте.
- Ако уредът вибрира необичайно. Преди да стартирате уреда отново, първо го проверете за повреди и го ремонтирайте.

⚠ ПРЕДПАЗЛИВОСТ • Не трябва да работите с уреда, ако сте под влияние на медикаменти или упойващи вещества, които ограничават способността за реакция.

Използвайте уреда само когато сте отпочинали и здрави. • При работата с уреда носете подходящо лично защитно оборудване. Защитно оборудване като маски за прах, устойчиви на хлъзгане обувки, защитна каска или защита за слуха намаляват риска от наранявания. • Носете цялостна защита за очите и слуха. • Защитата за слуха може да ограничи способността Ви да чувате предупредителни сигнали, затова внимавайте за възможни опасности в близост и в работната зона. • При работи в зони, в които има опасност от падащи предмети, носете защита за славеата. **ПРЕДУПРЕЖДЕНИЕ** • При работа с уреда носете дълги, здрави панталони, облекло с дълги ръкави и устойчиви на подхлъзване ботуши. Не работете боси. Не носете сандали или къси панталони. Избягвайте свободно облекло или облекло с шнурове и ленти. **ПРЕДПАЗЛИВОСТ** • Опасност от наранявания при захващане на свободно облекло, косите или накити от движещи се части на уреда.

Дръжте облеклото и накитите далеч от движещи се части на машината. Връзвайте дълите коси назад. • Използвайте уреда и неговите принадлежности само в съответствие с настоящите инструкции, взимайте под внимание работните условия и работата, която ще се извършва, за да избегнете опасни ситуации.

Безопасна експлоатация

⚠ ОПАСНОСТ • Тежки наранявания при отхвърляне на предмети с висока скорост от

режещия нож или при оплитане на тел или шнур в режещия инструмент. Преди употреба проверете основно работната зона за наличие на предмети като камъни, пръчки, метал, тел, кости или ирачки и ги премахнете.

Указание • В някои региони употребата на този уред може да бъде ограничавана от предписания. Потърсете консултация с компетентния орган във Вашето населено място.

Безопасна работа с нож за тример

Тези указания за безопасност трябва да се спазват допълнително при работа в режим Храсторез

⚠ ПРЕДУПРЕЖДЕНИЕ • Уредът не е предназначен за употреба от деца или лица с ограничени физически, сензорни или умствени способности, или от лица, които не са запознати с настоящите инструкции. • Използвайте уреда само на дневна светлина или при добро изкуствено осветление. • Не работете с уреда по мокра трева или при дъжд. • Спазвайте минимално разстояние от 15 м от хора и животни. Спирайте уреда, когато в тази зона навлезе човек. • Дръжте режещата приставка под височината на бедрата. • Никога не използвайте уреда с повредени или без монтирани предпазни приспособления. • Ножовите на уреда са остри. Носете здрави защитни ръкавици и работете внимателно, когато монтирате, сменяте, почиствате или проверявате положението на винтовете. • Тежки наранявания поради контакт с въртящата се нож. Дръжте уреда под контрол с двете ръце, докато ножът спре напълно. Не се опитвайте да докосвате или задържате ножа, докато той се движи. • Храсторезът е оборудван с носеща сбруя. Внимателно нагласете носещата сбруя, за да разпределите теглото на уреда. Преди да използвате уреда, се запознайте с носещата сбруя и механизма за бързо заключаване. В случай на опасност правилната употреба може да Ви предпази от тежки наранявания. Не носете облекло над носещата сбруя и също така никога не възпрепятствайте по какъвто и да е друг начин достъпа до механизма за бързо заключаване.

• Сменяйте повредените ножове. • Преди всяка употреба на уреда се уверявайте, че ножът е правилно монтиран и сигурно закрепен. • Използвайте само резервния нож Тп-Агс на производителя. Не използвайте никакви други режещи инструменти. • Не режейте материал за рязане с диаметър, по-голям от 13 мм. • Преди да приберете уреда за съхранение или да го транспортирате, дръжте предпазителя за рязане над ножа. • Преди работа сваляйте защитата на ножа, тъй като тя може да бъде отхвърлена с висока скорост, когато движението на ножа стартира. • Винаги дръжте уреда стабилно с двете ръце. Ако при рязането работите в посока отъясно наляво, ще улесните работата си и ще повишите безопасността. По този начин можете да сведете до минимум опасността от откат, ако ножът се удари в неочаквано наличен предмет. • Използвайте уреда само навън. • Дръжте ръцете и краката си далеч от работната повърхност на рязане, особено когато включвате двигателя. • Опасност от наранявания, режещите

инструменти продължават да се въртят, след като сте изключили двигателя. • Уверете се, че вентилационните отвори са чисти от отлагания. • Преди всяка употреба и след всеки удар проверявайте уреда за повреди. Повредените части, напр. прекъсвач, трябва да бъдат ремонтирани или сменени от оторизиран сервиз. • Уверете се, че приставката на задвижващата глава е монтирана и закрепена правилно. • Уверете се, че всички предпазни приспособления, предпазният щит и дръжките са закрепени в съответствие с правилата и сигурно. • Опасност от нараняване. Не предприемайте никакви промени по уреда.

Безопасна работа с бобина на кордата

Тези указания за безопасност трябва да се спазват допълнително при работа с бобина на кордата

⚠ ПРЕДУПРЕЖДЕНИЕ • Никога не използвайте метални режещи корди. • Опасност от нараняване. Ножът на предпазното покритие за скъсяване на режещата корда е много остър, избягвайте всякакъв контакт, особено при почистването. • Преди всяка употреба се уверявайте, че приспособлението за отрязване на кордата е правилно позиционирано и фиксирано. • Използвайте само резервна режеща корда на производителя. Не използвайте никаква друга режеща приставка.

Безопасна поддръжка и грижа

⚠ ПРЕДУПРЕЖДЕНИЕ • След изваждането на нова корда първо приведете уреда в нормалната работна позиция, преди да го включите. • Уверявайте се, че уредът е в безопасно състояние, като периодично проверявате дали болтовете, гайките и винтовете са здраво затегнати. • Проверявайте дали движещите се части функционират безупречно и не блокират, дали има счупени или повредени части. Предайте повредения уред за ремонт, преди да го използвате. • Изключете двигателя, извадете акумулиращата батерия и се уверете, че всички движещи се части са напълно спрени:

- Преди да почистите или извършите поддръжка на уреда.
- Преди да сменяте принадлежности.

⚠ ПРЕДПАЗЛИВОСТ • Използвайте само аксесоари и резервни части, които са одобрени от производителя. Оригиначните аксесоари и оригиналните резервни части осигуряват безопасната и безпроблемна експлоатация на уреда.

ВНИМАНИЕ • След всяка употреба почиствайте продукта с мека, суха кърпа.

Указание • Сервизни работи и работи по поддръжка могат да се извършват само от квалифициран и специално обучен специализиран персонал. Препоръчваме продуктът да се изпраща за ремонт на оторизиран сервиз. • Вие имате право да извършвате само описаните в настоящото ръководство за експлоатация настройки и ремонти. При ремонти извън описаните тук се свържете с Вашия оторизиран сервиз. • Възлагайте смяната на повредени или

нечетливи предупредителни табелки върху уреда на оторизирания сервис.

Безопасно транспортиране и съхранение

⚠ ПРЕДУПРЕЖДЕНИЕ • Изключете уреда, оставете го да се охлади и извадете акумулиращата батерия, преди да го приберете за съхранение или да го транспортирате.

⚠ ПРЕДПАЗЛИВОСТ • Опасност от наранявания и повреди по уреда. При транспортирането осигурявайте уреда срещу движение или падане.

ВНИМАНИЕ • Отстранявайте всички чужди тела от уреда, преди да го транспортирате или приберете за съхранение. • Ако е монтиран нож, покрийте го със защитата на ножа.

- Съхранявайте уреда на сухо и добре проветрявано място, недостъпно за деца.
- Дръжте уреда далеч от вещества с корозивно действие, като химикали за градинска употреба.
- Не съхранявайте уреда на открито.

Остатъчни рискове

⚠ ПРЕДУПРЕЖДЕНИЕ

- Дори когато уредът се използва, както е предписано, продължават да съществуват определени остатъчни рискове. При използването на уреда могат да възникнат следните опасности:
- Тежки наранявания поради контакт с режещите инструменти. Дръжте режещите инструменти далеч от тялото и по-ниско от височината на бедрата. Използвайте защитата на ножа, когато не използвате уреда, дори по време на кратки прекъсвания на работата.
- Опасност от откат при употреба на уреда с нож за тример. Винаги дръжте уреда здраво с двете ръце за предвидените за целта ръкохватки. Спазвайте дадените в това ръководство предписания за избягване на откат.
- Вибрацията може да причини наранявания. За всяка работа използвайте правилния инструмент, използвайте предвидените ръкохватки и ограничавайте работното време и излагането на вибрация.
- Шумът може да причини увреждания на слуха. Носете защита за слуха и ограничавайте натоваарването.
- Опасност от наранявания поради падащи обекти при употреба на уреда с нож за тример. Носете защита за главата.
- Наранявания поради отхвърлени с висока скорост предмети.

Намаляване на риска

⚠ ПРЕДПАЗЛИВОСТ

- По-дългото време на използване на уреда може да доведе до нарушения в кръвообращението в областта на ръцете, причинени от вибрациите. Общовалидно време на използване не може да се установи, тъй като това зависи от множество фактори, които оказват влияние:

- Персоналните проблеми с кръвообращението (честа поява на усещане за студ и изтръпване на пръстите на ръцете)
 - Ниска температура на околната среда.
 - Носете топли ръкавици за защита на ръцете.
 - Затруднено кръвообращение поради здраво хващане.
 - Непрекъснатата работа е по-вредна от работата, прекъсвана от почивки.
- При редовно, дълготрайно използване на уреда и при повторна поява на симптомите, като напр. изтръпване и усещане за студ в пръстите на ръцете, трябва да потърсите лекар.

Употреба по предназначение

⚠ ОПАСНОСТ

Употреба не по предназначение
Опасност за живота поради порезни наранявания
Използвайте уреда само по предназначение.

⚠ ПРЕДУПРЕЖДЕНИЕ

Отхвърчащи наоколо предмети
Опасност от наранявания и повреди
Спазвайте минимално разстояние от 15 m от хора, животни и предмети.

- Уредът е предназначен за работа на открито.
- При употреба на ножа за тример с прилежания предпазител за рязане уредът може да се използва за подрязване на тънки храсти.
- При употреба на бобината на кордата с прилежания протектор на кордата уредът може да се използва за подрязване на трева и упорити плевели.
- Уредът може да се използва за окосяване на места, които се достигат трудно с косачка за тревни площи, напр. изкопи, склонове и поляни.
- Забранени са преустройства и неоторизирани от производителя промени.
- Не използвайте уреда във влажна заобикаляща среда или при дъжд.
- Не косете влажен материал за косене.

Предвидима неправилна употреба

Всяка употреба не по предназначение е недопустима.
Обслужващото лице носи отговорност за повреди, настъпващи поради употреба не по предназначение.

Защита на околната среда



Опаковъчните материали подлежат на рециклиране. Моля, изхвърляйте опаковките по съобразен с околната среда начин.



Електрическите и електронните уреди съдържат ценни материали, подлежащи на рециклиране, а често и съставни части, напр. батерии, акумулаторни батерии или масло, които при неправилно боравене или изхвърляне могат да представляват потенциална опасност за човешкото здраве и за околната среда. За правилното функциониране на уреда все пак тези съставни части са необходими. Обозначените с този символ уреди не трябва да бъдат изхвърляни заедно с битовите отпадъци.

Указания за съставни вещества (REACH)

Актуална информация относно съставни вещества можете да намерите тук: www.kaercher.com/REACH

Акcesoари и резервни части

Използвайте само оригинални акcesoари и оригинални резервни части, по този начин осигурявате безопасната и безпроблемна експлоатация на уреда.

Информация относно акcesoари и резервни части ще намерите тук: www.kaercher.com.

Обхват на доставка

Обхватът на доставката на уреда е изобразен върху опаковката. При разопаковане проверете съдържането за цялост. При липсващи акcesoари или при транспортни щети, моля, обърнете се към Вашия дистрибутор.

Символи върху уреда



Преди пускане в експлоатация прочетете ръководството за експлоатация и всички указания за безопасност.



При работата с уреда носете подходяща защита за главата, очите и слуха.



При работата с уреда носете устойчиви на хлъзгане и издръжливи ръкавици.



При работата с уреда носете устойчиви на хлъзгане защитни обувки.



Опасност поради отхвърлени с висока скорост предмети. Спазвайте разстояние.



Опасност от откат на ножа



Не използвайте подобен на трион нож.



Оборотите са 5600 оборота в минута.



Посоченото върху етикета гарантирано ниво на звуково налягане при работа с нож е 94 dB.



Посоченото върху етикета гарантирано ниво на звуково налягане при работа с бобина на кордата е 95 dB.



Издръпване: Механизъм за бързо заключване за носещ ремък

Описание на уреда

В това упътване за работа е описано максималното оборудване. В комплекта на доставката има разлики в зависимост от модела (вижте опаковката). Вижте изображенията на страницата с графики **Фигура А**

- 1 Защита на ножа
- 2 Нож за тример
- 3 Предпазител за рязане
- 4 Долна част на тялото
- 5 Горна част на тялото
- 6 Прекъсвач на уреда
- 7 Превключвател за скорост
- 8 Типова табелка
- 9 Бутон за деблокиране на прекъсвача на уреда
- 10 Дясна дръжка
- 11 Крилчат винт за настройка на ръкохватката
- 12 Ухо за обрुя
- 13 Бутон за деблокиране на акумулиращата батерия
- 14 Лева дръжка
- 15 Носеща обрुя
- 16 *Акумулираща батерия Battery Power+ 36V
- 17 *Зарядно устройство за бързо зареждане Battery Power+ 36V
- 18 *Протектор на кордата
- 19 *Бобина на кордата

* опционално

Акумулираща батерия

Уредът може да работи с една акумулираща батерия Kärcher 36 V Battery Power.

Монтаж

Монтиране на тялото

1. Свържете горната и долната част на тялото. **Фигура В**

Монтиране на ръкохватката

1. Завинтете здраво ръкохватката на желаната височина към горната част на тялото на уреда. **Фигура С**
2. С помощта на крилчатия винт настройте посоката на ръкохватката:
 - по време на работа - перпендикулярно на тялото на уреда
 - по време на транспортиране и съхранение - успоредно на тялото на уреда
 - a Развийте крилчатия винт.

Указание

Посоката на ръкохватката може да се променя само ако крилчатият винт е напълно развит.

Фигура D

- b Завъртете ръкохватката в желаната посока.
- c Затегнете крилчатия винт.

Пускане в експлоатация

Монтиране на акумулиращата батерия

1. Пъхнете акумулиращата батерия в гнездото на уреда, докато се чуе фиксирането ѝ. **Фигура Е**

Обслужване

Закачване на носещата сбруя

Указание

Носещата сбруя служи като мярка за самоспасяване в опасни ситуации.

- 1 В случай на авария отворете заключващия механизъм и веднага свалете носещата сбруя от раменете.
- 2 Оставете уреда настрани и напуснете опасната зона.

Фигура F

1. Поставете носещата сбруя на двете рамена.
2. Фиксирайте заключващия механизъм.
3. Натиснете куката на носещата сбруя в халката на тялото на уреда.

Техники на работа

⚠ ПРЕДПАЗЛИВОСТ

Препятствия в зоната на носене

Опасност от наранявания и повреди

Преди началото на косенето проверявайте работната зона за обекти, които могат да бъдат отхвърлени надалеч с висока скорост, напр. тел, камъни, нишки или стъкло.

1. При необходимост свалете защитата на ножа.
Фигура G
2. Натиснете бутона за деблокиране на прекъсвача на уреда.
Фигура H

3. Натиснете прекъсвача на уреда. Уредът стартира.
4. С превключателя Скорост изберете желаната скорост.
Фигура I

5. Движете уреда през материала за рязане с полукръгово движение.
6. При косенето движете режещата глава успоредно на земната повърхност.
7. Окосвайте високата трева в няколко работни стъпки.
8. Отпуснете прекъсвача на уреда. Уредът спира.

Смяна на режещ инструмент

⚠ ПРЕДПАЗЛИВОСТ

Опасност от наранявания от остри ножове

При всякакви работи по уреда носете защитни очила и защитни ръкавици.

⚠ ПРЕДПАЗЛИВОСТ

Неконтролирано задвижване

Порезни наранявания

Преди всякакви работи по уреда изваждайте акумулиращата батерия от уреда.

В качеството на режещ инструмент са налични бобината на кордата и ножът за тример.

При преминаване от работа с нож за тример към работа с бобина на кордата процедурирайте, както следва:

1. Демонтирайте ножа за тример.
 - a Пъхнете инструмент (напр. отвертка) през страничния прорез, за да предотвратите едновременно завъртане на режещия инструмент.
 - b Развийте гайката.
Фигура J
 - c Свалете капака на ножа за тример.

- d Свалете зъбния венец.

Фигура K

- e Свалете ножа за тример.

- f Свалете капака на предпазителя за рязане.

Фигура L

- g Развийте винтовете и свалете предпазителя за рязане.

2. Монтирайте бобината на кордата. При монтажа на отделните компоненти следете съответните странични прорези да съвпадат.

- a При необходимост монтирайте режещото острие на протектора на кордата.

Фигура M

- b Поставете протектора на кордата на държача.

Фигура N

- c Монтирайте притискащата планка.

- d Монтирайте зъбния венец.

Фигура O

- e Монтирайте капака на протектора на кордата.

- f Пъхнете инструмент (напр. отвертка) през страничните прорези, за да предотвратите едновременно завъртане на държача.

Фигура P

- g Монтирайте бобината на кордата.

Преминаването от работа с бобина на кордата към работа с нож за тример се извършва в обратна последователност.

Удължаване на кордата по време на работа

При косене кордата на уреда се износва, тя се скъсява поради накъсване и скъсване. Твърде къса корда води до незадоволителен резултат от косенето.

Указание

Кордата може да се удължава по време на работа.

1. При включен уред ударете режещата глава в земята за кратко. Кордата се удължава автоматично и се намалява до съответстващата дължина в режещото острие.

Указание

Ако кордата вече не се удължава автоматично, трябва да смените режещата корда, респ. бобината на кордата (вж. глава Смяна на режещ инструмент).

Изваждане на акумулиращата батерия

Указание

При продължителни прекъсвания на работата изваждайте акумулиращата батерия от уреда и я осигурявайте срещу неоправомощено ползване.

1. Дръпнете бутона за деблокиране на акумулиращата батерия по посока на акумулиращата батерия.
Фигура Q
2. Натиснете бутона за деблокиране на акумулиращата батерия, за да освободите акумулиращата батерия.
3. Извадете акумулиращата батерия от уреда.

Приключване на работата

1. Извадете акумулиращата батерия от уреда (вж. глава Изваждане на акумулиращата батерия).
2. Почистете уреда (вж. глава Почистване на уреда).

Транспортиране

⚠ ПРЕДПАЗЛИВОСТ

Несъблюдаване на теглото

Опасност от наранявания и повреди

При транспортиране съблюдавайте теглото на уреда.

⚠ ПРЕДПАЗЛИВОСТ

Неконтролирано задвижване

Порезни наранявания

При транспортиране изваждайте

акумулиращата батерия от уреда.

Транспортирайте уреда само с поставена защита на ножа.

- При транспортиране в превозни средства осигурявайте уреда срещу изплъзване и преобръщане.

Съхранение

Преди всяко съхранение почиствайте уреда (вж. глава *Почистване на уреда*).

⚠ ПРЕДПАЗЛИВОСТ

Несъблюдаване на теглото

Опасност от наранявания и повреди

При съхранението вземайте под внимание теглото на уреда.

⚠ ПРЕДПАЗЛИВОСТ

Неконтролирано задвижване

Порезни наранявания

Преди прибирането за съхранение извадете

акумулиращата батерия от уреда.

Съхранявайте уреда само с поставена защита на ножа.

1. Поставете защитата на ножа.
Фигура R
2. Съхранявайте уреда на сухо и добре проветрявано място. Дръжте далече от предизвикващи корозия вещества като химикали за градинска употреба и размразяващи соли. Не съхранявайте уреда на открито.

Грижа и поддръжка

⚠ ПРЕДПАЗЛИВОСТ

Неконтролирано задвижване

Порезни наранявания

Преди всякакви работи по уреда изваждайте

акумулиращата батерия от него.

⚠ ПРЕДПАЗЛИВОСТ

Опасност от наранявания от остри ножове

При всякакви работи по уреда носете защитни очила и защитни ръкавици.

Почистване на уреда

1. Отстранете остатъци от косенето от предпазителя за рязане и режещата глава.

Помощ при повреди

Много често причините за повреда са елементарни и с помощта на следните указания може сами да ги отстраните. Ако не сте сигурни или повредите не са описани тук, обърнете се към оторизирания сервис. С увеличаване на стареенето капацитетът на акумулаторната батерия намалява дори при добра грижа, така че и при напълно заредено състояние вече не се достига пълното време на работа. Това не е дефект.

2. При необходимост избършете частите на уреда с влажна кърпа.
3. Редовно почиствайте гнездото на акумулиращата батерия и електрическите контакти от замърсявания и чужди тела.

Смяна на режещ инструмент

Смяна на ножа за тример

⚠ ПРЕДПАЗЛИВОСТ

Опасност от наранявания от остри ножове

При всякакви работи по уреда носете защитни очила и защитни ръкавици.

1. Пъхнете инструмент (напр. отвертка) през страничния прорез, за да предотвратите едновременно завъртане на режещия инструмент.
2. Развийте гайката.
Фигура J
3. Свалете капака на ножа за тример.
4. Свалете зъбния венец.
Фигура K
5. Свалете ножа за тример и го изхвърлете в съответствие с правилата.
6. Монтирайте новия нож за тример в обратна последователност.

Смяна на режещата корда

1. Позиционирайте копчето за регулиране на бобината на кордата така, че маркировките на копчето за регулиране и на капака на бобината да съвпадат.
Фигура S
 2. Отстранете евентуални остатъци от корда.
 3. Изтеглете новата режеща корда през халките, докато режещата корда стане еднакво дълга от двете страни на бобината на кордата.
 4. Натиснете копчето за регулиране на бобината на кордата и го завъртете по посока на часовниковата стрелка.
Фигура T
- Режещата корда се навива на бобината.

Смяна на бобината на кордата

1. Натиснете двата бутона за освобождаване на бобината на кордата.
Фигура U
2. Свалете капака на бобината.
3. Извадете бобината на кордата от държача и я изхвърлете съгласно предписанията.
4. Ако е необходимо, навийте режеща корда на новата бобина.
5. Поставете бобината на кордата в държача.
6. Поставете капака на бобината върху държача. Следете да се чуе фиксирането на капака на бобината.

Грешка	Причина	Отстраняване
Уредът не сработва	Акумулиращата батерия не е поставена правилно.	● Пъхнете акумулиращата батерия в гнездото, докато се фиксира.
	Акумулиращата батерия е празна.	● Заредете акумулиращата батерия.
	Акумулиращата батерия е дефектна.	● Сменете акумулиращата батерия.
Уредът спира по време на работа	Режещата глава е блокирана от остатъци от материал за косене	● Отстранете остатъците от материал за косене.
	Моторът е претоварен	● Косете само подходящ материал за косене, вж. глава <i>Употреба по предназначение</i> .
	Моторът е прегрял	● Прекратете работата и оставете мотора да се охлади.
	Акумулиращата батерия е прегряла	● Прекратете работата и изчакайте, докато температурата на акумулиращата батерия влезе отново в рамките на нормалния диапазон.

Гаранция

Във всяка държава са валидни издадените от нашия оторизиран дистрибутор гаранционни условия. Евентуални повреди на Вашия уред ще отстраним в рамките на гаранционния срок безплатно, ако се касае за дефект в материалите или производствен дефект. В случай на предявяване на право на гаранция, се обърнете към Вашия дистрибутор или към най-близкия оторизиран сервис, като представите касовата бележка. (Адрес, вж. задната страна)

Технически данни

BCU 260/36 Вр		
Данни за мощността на уреда		
Работно напрежение	V	36
Работна ширина, косачка	mm	260
Работна ширина, тример за трева	mm	380
Режеща корда, диаметър	mm	1,65
Макс. обороти (± 100), косачка/тример за трева	/min	5600
Косачка: Установени стойности съгласно EN ISO 11806-1		
Ниво на звуково налягане L_{pA}	dB(A)	77,0
Неустойчивост K_{pA}	dB(A)	3,0
Ниво на звукова мощност $L_{WA} +$	dB(A)	94
Неустойчивост K_{WA}		
Стойност на вибрацията ръка-рамо, дясна ръкохватка	m/s^2	1,3
Стойност на вибрацията ръка-рамо, лява ръкохватка	m/s^2	3,6
Неустойчивост K	m/s^2	1,5
Тример за трева: Установени стойности съгласно EN 50636-2-91		
Ниво на звуково налягане L_{pA}	dB(A)	80,5
Неустойчивост K_{pA}	dB(A)	3,0

BCU 260/36 Вр		
Ниво на звукова мощност $L_{WA} +$	dB(A)	95
Неустойчивост K_{WA}		
Стойност на вибрацията ръка-рамо, дясна ръкохватка	m/s^2	3,5
Стойност на вибрацията ръка-рамо, лява ръкохватка	m/s^2	6,3
Неустойчивост K	m/s^2	1,5
Размери и тегла, косачка		
Дължина x ширина x височина	mm	1804 x 644 x 364
Тегло (без акумулираща батерия)	kg	4,2
Размери и тегла, тример за трева		
Дължина x ширина x височина	mm	1767 x 644 x 428
Тегло (без акумулираща батерия)	kg	4,3

Запазваме си правото на технически промени.

Стойност на вибрации

⚠ ПРЕДУПРЕЖДЕНИЕ

Посочената стойност на вибрации е измерена при прилагане на стандартен метод за проверка и може да се използва за сравнение на уредите. Посочената стойност на вибрации може да се използва в рамките на предварителна оценка на натоварването.

В зависимост от вида и начина, по който се използва уредът, емисиите на вибрации по време на моментното ползване на уреда могат да се различават от посочената обща стойност.

Уреди със стойност на вибрацията ръка-рамо $> 2,5 m/s^2$ (вж. глава Технически данни от ръководството за експлоатация)

⚠ **ПРЕДПАЗЛИВОСТ** • Многочасовото, непрекъснато използване на уреда може да доведе до изтръпване. • Носете топли ръкавици за защита на ръцете. • Правете периодични паузи при работа.

Декларация за съответствие на EC

C настоящото декларираме, че посочената по-долу машина по своята концепция и конструкция, както и в пуснатото от нас на пазара изпълнение, съответства на приложимите основни изисквания за безопасност и опазване на здравето, определени в директивите на ЕС. При несъгласувана с нас промяна на машината тази декларация губи своята валидност.

Продукт: Акумулаторна косачка/аккумуляторен тример за трева
Тип: 1.042-503.x

Приложими директиви на ЕС
2000/14/EO (+2005/88/EO)
2006/42/EO (+2009/127/EO)
2011/65/EC
2014/30/EC

Приложими хармонизирани стандарти
EN 60335-1:2012+A11:2014+A13:2017
EN ISO 11806-1:2011
EN 50636-2-91:2014
EN 50581: 2012
EN 55014-1: 2017
EN 55014-2: 2015

Приложима процедура за оценяване на съответствието

Косачка: 2000/14/EO и изменена с 2005/88/EO: Приложение V

Тример за трева: 2000/14/EO и изменена с 2005/88/EO: Приложение VI

Име и адрес на нотифицирания орган
TÜV Rheinland LGA Products GmbH (NB 0197)
Tillystraße 2
D-90431 Нюрнберг

Ниво на звукова мощност dB(A)
Косачка

Измерено: 92
Гарантирано: 94

Тример за трева
Измерено: 93
Гарантирано: 95

Подписващите лица действат от името и като пълномощници на управителния орган.



H. Jenner
Chairman of the Board of Management



S. Reiser
Director Regulatory Affairs & Certification

Пълномощник по документацията:
S. Reiser
Alfred Kärcher SE & Co. KG
Alfred-Kärcher-Str. 28 - 40
71364 Winnenden (Germany)
Тел.: +49 7195 14-0
Факс: +49 7195 14-2212
Винден, 2018/07/01

Sisukord

Ohutusjuhised	161
Sihtotstarbeline kasutamine	163
Keskonnakaitse	163
Lisavarustus ja varuosad	163

Tarnekomplekt.....	163
Seadmel olevad sümbolid	163
Seadme kirjeldus	164
Montaaž	164
Käikuvõtmine	164
Käsitsemine.....	164
Transport	165
Ladustamine.....	165
Hooldus ja jooksevremont.....	165
Abi rikete korral	166
Garantii.....	166
Tehnilised andmed	166
Vibratsiooniväärtus	167
EL vastavusdeklaratsioon	167

Ohutusjuhised



Lugege enne seadme esmakordset kasutamist neid ohutusjuhiseid, antud originaalkasutusjuhendit, akupakiga kaasasolevaid ohutusjuhiseid ning kaasasolevat originaalkasutusjuhendit Akupakk / standardlaadija. Toimige neile vastavalt. Hoidke brošüürid hilisemaks kasutamiseks või järgmise omaniku tarbeks alles. Lisaks kasutusjuhendis esitatud juhiste tuleb Teil arvesse võtta ka seadusandja üldisi ohutusalasaid ja õnnetuse ennetamise eeskirju.

Ohuastmed

⚠ OHT

• Viide vahetult ähvardavale ohule, mis võib põhjustada raskeid kehavigastusi või lõppeda surmaga.

⚠ HOIATUS

• Viide võimalikule ohtlikule olukorrale, mis võib põhjustada raskeid kehavigastusi või lõppeda surmaga.

⚠ ETTEVAATUS

• Viide võimalikule ohtlikule olukorrale, mis võib põhjustada kergeid vigastusi.

TÄHELEPANU

• Viide võimalikule ohtlikule olukorrale, mis võib põhjustada varakahjusid.

Üldised ohutusjuhised

⚠ **OHT** • Plahvatusoht. Seade tekitab sädemeid, mis võivad tolmu, gaasi või auru süüdata. Ärge käitage seadet plahvatusohtlikus ümbruses, kus asuvad põlemisvõimelised vedelikud, gaasid või tolmud.

⚠ **HOIATUS** • Õnnetusoht. Hoidke oma tööpiirkond puhta ja hästi valgustatuna. • Hoidke lapsed ja teised inimesed seadme kasutamise ajal tööpiirkonnast eemal. • Elektrilöögi oht. Kaitske seadet vihma ja niiskuse eest. • Vältige tahtmatut sisselülitamist. Tehke kindlaks, et akupaki ühenduse ees olev sisse-/väljalüliti asub enne seadme ülestõstmist või kandmist välja-positsioonis. • Vigastused tööriista pöörlevale osale jäänud seadevõtme tõttu. Eemaldage seadevõti enne seadme sisselülitamist. • Ärge jookske, vaid kõndige seadmega töötades. Ärge kõndige tagurpidi. Vältige ebanormaalselt kehahoidu, hoolitsege tugeva, kindla seisuasendist eest ja hoidke tasakaalu. • Ärge käitage seadet kunagi, kui käepidemel asuv sisse-/väljalüliti ei lülita nõuetekohaselt sisse või välja. • Ärge koormake seadet üle. • Hoidke liiketööriista alati terava ja puhtana. Teravaid liiketööriistu on lihtsam kontrollida ning nad ei blokeeru nii kergesti. • Lülitage mootor välja, ee-