

REMS Cento
REMS Cento RF
REMS Cento 22V
REMS DueCento



deu	Betriebsanleitung	5
eng	Instruction Manual	12
fra	Notice d'utilisation	18
ita	Istruzioni d'uso	25
spa	Instrucciones de servicio	31
nld	Handleiding	38
swe	Bruksanvisning	45
nno	Bruksanvisning	51
dan	Brugsanvisning	57
fin	Käyttöohje	63
por	Manual de instruções	69
pol	Instrukcja obsługi	76
ces	Návod k použití	83
slk	Návod na obsluhu	89
hun	Kezelési utasítás	95
hrv	Upute za rad	101
srp	Uputstvo za rad	107
slv	Navodilo za uporabo	113
ron	Manual de utilizare	119
rus	Руководство по эксплуатации	125
ell	Οδηγίες χρήσης	132
tur	Kullanım kılavuzu	139
bul	Ръководство за експлоатация	145
lit	Naudojimo instrukcija	152
lav	Lietošanas instrukcija	158
est	Kasutusjuhend	164

REMS GmbH & Co KG
Maschinen- und Werkzeugfabrik
Stuttgarter Straße 83
71332 Waiblingen
Deutschland
Telefon +49 7151 1707-0
www.rems.de



Fig. 6



Fig. 7

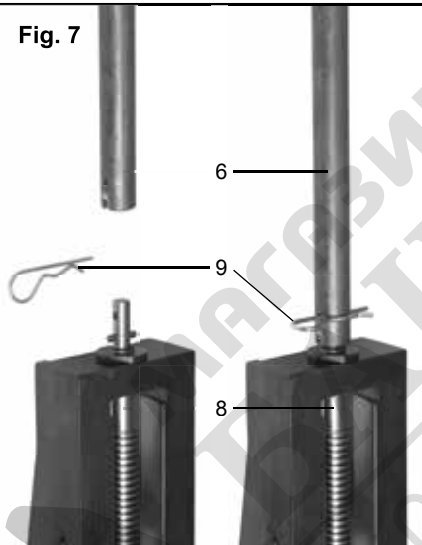

Fig. 8



Fig. 9

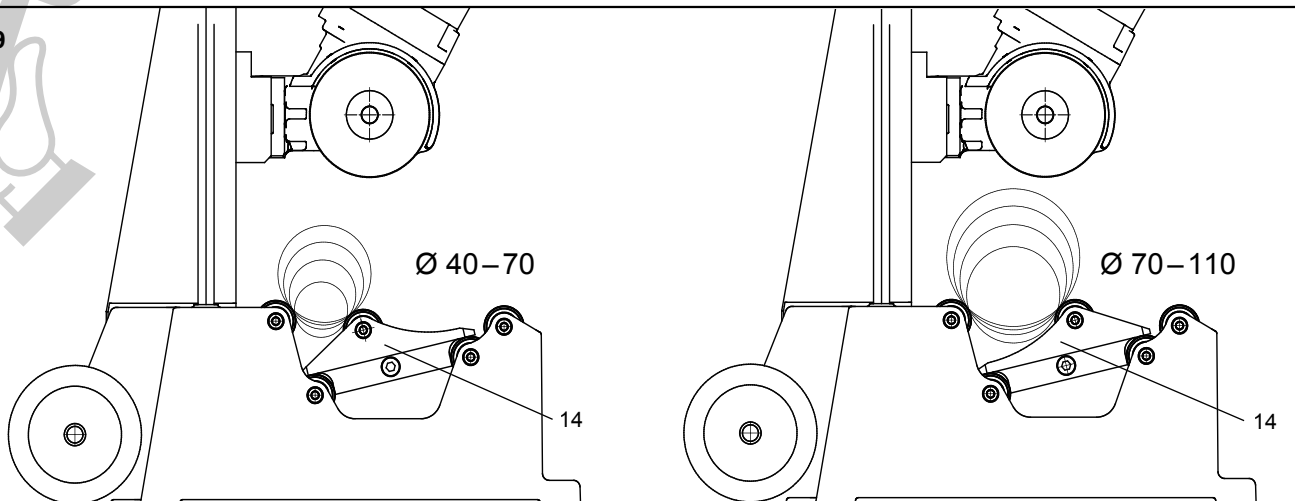
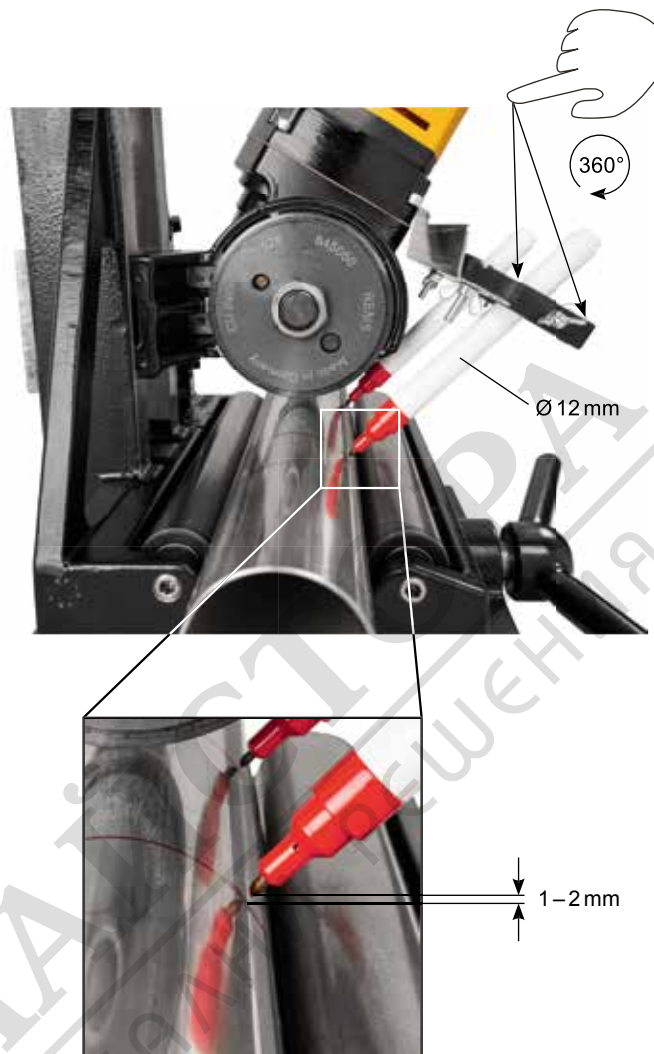
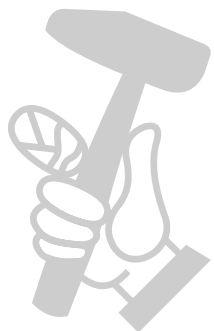

Fig. 10



МАГАЗИН
БАШ МА
ПРОФЕСИОНА



Превод на оригиналното ръководство за експлоатация

Фиг. 1–10

1 Задвижване на режещото колело	12 REMS REG 28-108
2 Режещо колело	13 REMS REG 10-54 E
3 Опорни ролки	14 Вложка на опорните ролки за отрязване на тръби
4 Отвори на стойката	Ø 40–110 mm (аксесоари, REMS DueCento)
5 Тръба	15 Тръбопровод (Cento RF)
6 Лост	16 Цилиндричен болт
7 Защитен педален прекъсвач	17 Стойка
8 Шпиндел	18 Контрол на състоянието на машината
9 Пружинна скоба	19 Акумулаторна батерия
10 Регулируема на височина опора на тръбата	20 Стъпаловидна индикация за състояние на зареждане
11 Ръкохватка с клемово закрепване	

Общи указания за безопасност на електрически инструменти

⚠ ПРЕДУПРЕЖДЕНИЕ

Прочетете всички указания за безопасност, инструкциите, снимковия материал и техническите характеристики, които са доставени към този електрически инструмент. Пропуски при спазване на посочените по-долу инструкции могат да причинят електрически удар, пожар и/или тежки наранявания.

Спазете всички указания за безопасност и инструкции за бъдеща употреба.

Използването в указанията за безопасност понятие „електрически инструмент“ се отнася до електрически инструменти, включени (с мрежов проводник) в електрическата мрежа или до електрически инструменти с батерия (без мрежов проводник).

1) Безопасност на работното място

- Поддържайте работното си място чисто и добре осветено. Безпорядъкът или неосветените работни зони могат да доведат до злополуки.
- Не работете с електрически инструмент във взривоопасна среда, в която се намират горими течности, газове или прахове. Електрическите инструменти образуват искри, които могат да запалят праховете или парите.
- Дръжте деца и други лица надалеч от електрическия инструмент по време на неговата експлоатация. При отвлечане на вниманието можете да загубите контрол върху електрическия инструмент.

2) Електрическа безопасност

- Съединителният щепсел на електрическия инструмент трябва да пасва в електрическия контакт. Щепселът не трябва да се променя по никакъв начин. Не използвайте адаптерни щепсели заедно с предпазно заземените електрически инструменти. Непроменените щепсели и подходящите контакти намаляват риска от електрически удар.
- Избягвайте телесен контакт със заземените повърхности като тръби, парно, печки и хладилници. Налице е повишена опасност от електрически удар, когато вашето тяло е заземено.
- Предпазвайте електрическите инструменти от дъжд и влага. Проникването на вода в електрическия инструмент повишава риска от електрически удар.
- Не използвайте кабела за свързване, за да носите електрическия инструмент, да го окачвате или за да изтегляте щепсела от контакта. Дръжте кабела за свързване настрана от топлина, масло, остри ръбове или движещи се части. Повредените или оматаните съединителни кабели повишават опасността от електрически удар.
- Когато работите на открито с електрически инструмент, използвайте само удължителни кабели, които са годни за използване навън. Използването на кабел, годен за употреба на открито, намалява риска от електрически удар.
- Ако не може да се избегне експлоатацията на електрическия инструмент във влажна среда, използвайте дефектотоков прекъсвач. Използването на дефектотоковия прекъсвач намалява риска от електрически удар.

3) Безопасност на персонала

- Бъдете внимателни, внимавайте, какво вършите и работете разумно с електрически инструмент. Не използвайте електрически инструмент, когато сте уморени или се намирате под влиянието на наркотици, алкохол или лекарства. Момент на невнимание при употреба на електрически инструмент може да доведе до сериозни наранявания.
- Носете лично защитно оборудване и винаги защитни очила. Носенето на лични предпазни средства, като прахова маска, нехлъзгащи се защитни обувки, защитна каска или защита на слуха, в зависимост от вида на експлоатацията на електрическия инструмент, намалява риска от наранявания.
- Избягвайте неволното пускане в експлоатация. Уверете се, че електрическият инструмент е изключен, преди да го включите в електрозахранването и/или поставите акумулаторната батерия, преди да вземете или носите. Ако при носене на електрически инструмент, пръстът Ви се намира на прекъсвача или включите уреда в мрежата, когато прекъсвача е на позиция включен, това може да доведе до злополуки.

- Отстранете настройващите инструменти или отвертките, преди да включите електрическия инструмент. Инструмент или ключ, намиращи се във въртяща се част на електрическия инструмент, може да доведат до наранявания.
- Избягвайте необикновена стойка на тялото. Заемете стабилна и сигурна стойка и винаги пазете равновесие. Така сте в състояние да контролирате по-добре електрическия инструмент при настъпване на непредвидени ситуации.
- Носете подходящо облекло. Не носете широко облекло или бижута. Дръжте коси и облекло настрана от движещи се части. Свободното облекло, бижутата или дългите коси могат да бъдат захванати от движещите се части.
- Ако се наложи да се монтират прахозасмукващи и прахоулавящи устройства, те трябва да се свържат и използват правилно. Използването на засмукване на прах може да намали опасностите, произтичащи от наличието на прах.
- Не подценявайте опасностите и рисковете и не пренебрегвайте правилата за безопасност на електрически инструменти, дори и електрически инструменти да Ви е добре познати поради многократната му употреба. Невнимателното боравене може да доведе до тежки наранявания само за части от секундата.
- Използване и боравене с електрически инструмент
 - Не претоварвайте електрическия инструмент. Използвайте за Вашата работа определения за целта електрически инструмент. С подходящия електрически инструмент Ви ще работите по-добре, по-сигурно и по-безопасно в посочения мощностен обхват.
 - Не използвайте електрически инструмент, чийто прекъсвач е дефектен. Електрическият инструмент, който не може да се включва и изключва, е опасен и трябва да се ремонтира.
 - Изключете щепсела от контакта и/или отстранете отделящата се акумулаторна батерия, преди да правите настройки по уреда, да смените части на инструменти или да оставите електрическия инструмент. Тази мярка предотвратява неволното пускане на електрическия инструмент.
 - Съхранявайте електрическите инструменти, които не използвате в момента, надалеч от малки деца. Не оставяйте електрическия инструмент да се използва от лица, които не могат да работят с него или не са прочели тази инструкция. Електрическите инструменти са опасни, когато се използват от неопитни лица.
 - Поддържайте старателно електрическите инструменти и експлоатационния инструмент. Контролирайте дали функционират безупречно движещите се части, дали има счупени или повредени части, които нарушават функцията на електрическия инструмент. Предайте на ремонт повредените части, преди да използвате електрическия инструмент. Голяма част от злополуките са причинени от лошо поддържани електрически инструменти.
 - Поддържайте режещите инструменти добре наострени и чисти. Добре поддържаните режещи инструменти с остри ръбове не блокират бързо и могат лесно да бъдат направлявани.
 - Използвайте електрически инструмент, експлоатационния инструмент, експлоатационните инструменти в съответствие с тези инструкции. Обърнете внимание на работните условия и на извършващата се дейност. Използването на електрическите инструменти за различно от предвиденото приложение може да доведе до опасни ситуации.
- Поддържайте дръжките и повърхностите за хващане в сухо и чисто състояние, без масло и грес. Хлъзгавите дръжки и повърхности за хващане възпрепятстват сигурното и безопасно обслужване и контролиране на електрическия инструмент при неочаквани ситуации.
- Използване и боравене с акумулаторен инструмент
 - Зареждайте акумулаторните батерии само със зарядни устройства, които са препоръчани от производителя. Има опасност от пожар при използването на зарядно устройство с неподходящи акумулаторни батерии.
 - Използвайте в електрическите инструменти само предвидените за това акумулаторни батерии. Използването на други акумулаторни батерии може да доведе до наранявания и да предизвика опасност от пожар.
 - Дръжте неизползваните акумулаторни батерии настрана от кламери, монети, ключове, гвоздеи, болтове или други малки метални предмети, които биха могли да предизвикат свързване на контактите. Късо съединение между акумулаторните контакти може да предизвика изгаряния или огън.
 - При неправилна употреба е възможно да изтече течност от акумулаторната батерия. Избягвайте контакта с нея. При случаен контакт с нея изплакнете с вода. Когато течността попадне в очите, потърсете допълнително лекарска помощ. Изтичаща течност от акумулаторната батерия може да причини раздразнения на кожата или изгаряния.
 - Не използвайте повредена или променена акумулаторна батерия. При използване на повредени или променени акумулаторни батерии могат да възникнат непредвидени инциденти, които да доведат до огън, експлозия или риск от нараняване.
 - Не излагайте акумулаторната батерия на огън или на твърде високи температури. Огън или температури над 130 °C могат да причинят експлозия.

- ж) Съблюдавайте всички инструкции за зареждане и не зареждайте никога акумулаторна или акумулаторния инструмент при температури, които не са посочени в ръководството за експлоатация. *Неправилното зареждане или зареждането извън разрешената температурен обхват може да повреди акумулаторната батерия и да увеличи риска от пожар.*
- б) Сервизно обслужване
- а) Електрическият инструмент може да се ремонтира само от квалифициран персонал и само с оригинални резервни части. *По този начин се гарантира безопасността на електрическия инструмент.*
- б) Никога не извършвайте поддръжка на повредени акумулаторни батерии. *Всички поддръжки на акумулаторните батерии трябва да се извършват само от производителя или утълномощени сервизи за обслужване на клиенти.*

Указания за безопасност за машина за рязане на тръби

⚠ ПРЕДУПРЕЖДЕНИЕ

Прочетете всички указания за безопасност, инструкциите, снимковия материал и техническите характеристики, които са доставени към този електрически инструмент. *Пропуски при спазване на посочените по-долу инструкции могат да причинят електрически удар, пожар и/или тежки наранявания.*

Запазете всички указания за безопасност и инструкции за бъдеща употреба.

- Не използвайте тръбореза, когато е повреден. *Има опасност от злополука.*
- Не претоварвайте тръбореза, режещото колело и тръбата чрез упражняване на силен натиск върху лоста (6). *Тръборезът и режещото колело са подложени на силно износване, когато се упражнява силен натиск, и могат да се повредят. При силен натиск краищата на тръбата, която се отрязва, се притискат силно навътре, по този начин се получава стеснение на сечението. Тръбите от чулив материал, напр. чугуени тръби, могат да се скъсат или счупят, когато се прилага твърде силен натиск.*
- Не посягайте в подвижните части на зоната за рязане и почистване на осеънците, както и в зоната на опорните ролки (3) и регулируемите на височина опори на тръбата (10). *Има опасност от нараняване поради притискане на пръстите или ръката.*
- За опора на по-дълги тръби използвайте от двете страни подложка(и) за материала(и) REMS Herkules 3B (арт. № 120120), REMS Herkules Y (арт. № 120130), REMS Herkules XL 12" (арт. № 120125) респ. регулируемата(ите) опора(и) за тръби (Фиг. 6 (10)) и ги центрирайте точно към опорните ролки (3) на тръбореза. *По този начин се намалява некръглото отрязване и неконтролираното падане на пода.*
- Преди да отрежете тръбите, контролирайте дали те се движат правилно. *При рязането на неправилни тръби се получава дебаланс и тръбата респ. опората на тръбата може да се обърне. Възможно е тръбата да се изплъзне от подложката за материала респ. опората на тръбата, тръборезът може да се измести и режещото колело да се повреди. Опасност от нараняване.*
- Придвижвайте респ. носете REMS Cento /REMS Cento RF /REMS Cento 22 V /REMS DueCento само за лоста (6), ако той е обезопасен по начина, описан в точка 2.2. *При необезопасен лост е налице опасност, той (6) да се отдели от шпиндела (8). При това REMS Cento /REMS Cento RF /REMS Cento 22 V /REMS DueCento може да се преобърне или да падне. Опасност от нараняване.*
- Предпазвайте себе си и персонала, придружаващ работния процес на рязането, от въртящата се тръба. *Има опасност от нараняване.*
- Никога не оставяйте тръбореза да работи без надзор. *При по-дълги работни паузи изключете тръбореза, извадете мрежовия щепсел/акумулаторната батерия. От електрическите уреди могат да произтичат опасности, водещи до материални и/или персонални щети, когато те останат без надзор.*

- Деца и лица, които не са в състояние да обслужват сигурно и безопасно тръбореза поради своите физически, органолептични или интелектуални способности, не трябва да използват този тръборез без надзор или инструктаж от отговорно лице. *В противен случай е налице опасност от неправилно обслужване и наранявания.*
- Предоставяйте тръбореза само на инструктирани лица. *Юноши и младежи могат да използват тръбореза само, когато са навършили 16 години, това е необходимо за тяхното обучение и те се намират под надзора на специалист.*
- Този тръборез не е предназначен да се използва от лица (включително и деца) с намалени физически, органолептични или интелектуални способности или недостатъчен опит и знания, освен ако те са инструктирани и се контролират по време на използването на електрическия уред от лице, което е отговорно за тяхната безопасност. *Децата трябва да се контролират, за да е сигурно, че не играят с тръбореза.*
- Проверявайте редовно за повреда съединителните и удължителните кабели на тръбореза. *Ако те са повредени, оставете те да бъдат ремонтирани от квалифициран персонал или в оторизиран сервиз на REMS.*
- Използвайте само разрешени и съответно обозначени удължителни кабели с достатъчно напречно сечение на проводника. *Използвайте удължителни кабели с дължина до 10 m с напречно сечение на проводника от 1,5 mm², от 10–30 m с напречно сечение на проводника от 2,5 mm².*

Указания за безопасност на акумулаторни батерии, бързозарядни устройства, ел. захранвания

⚠ ПРЕДУПРЕЖДЕНИЕ

Прочетете всички указания за безопасност, инструкциите, снимковия материал и техническите характеристики, които са доставени към този електрически инструмент. *Пропуски при спазване на посочените инструкции могат да причинят електрически удар, пожар и/или тежки наранявания.*

Запазете всички указания за безопасност и инструкции за бъдеща употреба.

Вижте също така www.rems.de → Изтегляния → Ръководства за експлоатация и www.rems.de → Изтегляния → Информационни листове за безопасност → Акумулаторни батерии.

Обяснение на символите

- ⚠ **ПРЕДУПРЕЖДЕНИЕ** Опасност със средна степен на риск, която води до смърт или тежки наранявания (непоправими), ако не се спазва.
- ⚠ **ВНИМАНИЕ** Опасност с ниска степен на риск, която води до наранявания (поправими), ако не се спазва.
- 📌 **УКАЗАНИЕ** Материални щети, не представлява указание за безопасност! Няма опасност от нараняване.
- 👤 Преди използване трябва да се прочете ръководството за експлоатация
- 🔊 Използвайте антифон
- 🔌 Електрическият уред отговаря на защитен клас II
- 🏠 Не е подходящ за използване на открито
- ♻️ Екологично рециклиране
- CE Декларация за съответствие CE

1. Технически характеристики

Употреба по предназначение

⚠ ПРЕДУПРЕЖДЕНИЕ

REMS Cento, REMS Cento RF, REMS Cento 22 V и REMS DueCento са предназначени само за рязане и почистване на вътрешни и външни осеънци на тръби. *Какъвто и да е друг начин на употреба не отговаря на предназначението и не е разрешен.*

Преглед на употребата на акумулаторни инструменти, акумулаторни батерии, бързозарядни устройства, захранвания на REMS.

Вижте www.rems.de → Downloads → Ръководства за експлоатация → Отрязване, направа на фаска, зачистване: ДРУГИ ДОКУМЕНТИ



1.1. Обем на доставката

REMS Cento Basic:	Тръборез, ключ-скоба с размер 27/17, ръководство за експлоатация.
REMS Cento RF Set:	Тръборез, ключ-скоба с размер 27/17, по един тръбопровод Ø 75 mm и 110 mm, режещо колело RF, ръководство за експлоатация.
REMS Cento 22 V Basic:	Акумулаторен тръборез, акумулаторна батерия Li-Ion 21,6 V, 5,0 Ah, бързозарядно устройство, ключ-скоба с размер 27/17, ръководство за експлоатация.
REMS DueCento Basic:	Тръборез, ключ-скоба с размер 27/17, 2 броя опора за тръби 1, регулируема по височина Ø 100–225 mm, Ø 4–8", лост, пружинна скоба, ръководство за експлоатация.

1.2. Артикулни номера	REMS Cento	REMS Cento RF	REMS Cento 22V	REMS DueCento
Тръборез	845000	845006	845007	845005
Режещо колело REMS Cu-INOX за тръби от системата за пресови фитинги от неръждаема стомана, С-стомана	845050		845050	845050
Режещо колело REMS Cu специално за тръби на системи-пресфитинг от мед	845053		845053	845053
	REMS Cento	REMS Cento RF	REMS Cento 22V	REMS DueCento
Режещо колело REMS St за стоманени тръби, чугунени тръби (SML) (битова канализация в жилищна сграда)	845052		845052	845052
REMS режещо колело C-SF специално за тръби на системи пресфитинг/забивни фитинги системи от С-стомана, с едновременно производство на фаска	845055		845055	845055
Режещо колело REMS V, s 10 за пластмасови и многослойни тръби, дебелина на стената s ≤ 10 mm	845051		845051	845051
Режещо колело REMS V, s 21 за пластмасови и многослойни тръби, дебелина на стената s ≤ 21 mm				845057
Режещо колело REMS RF		845054		
Акумулатор REMS Li-Ion 21,6V, 5,0 Ah			571581	
Акумулатор REMS Li-Ion 21,6V, 9,0 Ah			571583	
Бързозарядно устройство 100–240V, 90 W			571585	
Бързозарядно устройство 100–240V, 290 W			571587	
Ел. захранване 220–240V вместо акумулаторни батерии 21,6V, 40 A			571578	
Подавач лост REMS DueCento	845218	845218	845218	845218
Пружинна скоба	089082	089082	089082	089082
Стойка	849315	849315	849315	
Стойка, подвижна	849310	849310	849310	
Ролка, комплект от 4 бр.	845118		845118	
Опорни ролки INOX, комплект от 4 бр. от неръждаема стомана	845110	845110	845110	
Полиамидна ролка, комплект от 4 бр.	845131	845131	845131	
Вложка на опорните ролки за рязане на тръби Ø 40–100 mm				845060
Ключ-скоба с размер 27/17	849112	849112	849112	849112
REMS Herkules 3B подложка за материала с 3-опори	120120	120120	120120	
REMS Herkules Y подложка за материала със затягащо приспособление	120130	120130	120130	
REMS Herkules XL 12"	120125	120125	120125	
Регулируема по височина опора за тръби 1, Ø 40–110 mm, Ø 1½–4"	845220		845220	
Регулируема по височина опора за тръби 1, Ø 100–225 mm, Ø 4–8"				845220
Регулируема по височина опора за тръби 2, Ø 40–110 mm, Ø 1½–4"				845230
REMS Jumbo E, съгъваема работна маса	120240	120240	120240	
REMS Jumbo, съгъваема работна маса	120200	120200	120200	
REMS REG 10–54 E, уред за снемане на външни / вътрешни осенъци от тръби	113835	113835	113835	
REMS REG 28–108, уред за снемане на вътрешни осенъци от тръби	113840		113840	
Маркиращ уред за маркиране на дълбочината на поставяне на фитинги на тръби	845530		845530	
REMS CleanM, препарат за почистване на машина	140119	140119	140119	140119
1.3 Работен обхват				
Неръждаеми стоманени тръби, медни тръби, многослойни тръби, тръби от С-стомана за системи-пресфитинг	Ø 8–108 mm DN 6–100 Ø ½–4"		Ø 8–108 mm DN 6–100 Ø ½–4"	Ø 54–225 mm DN 40–150 1½–6"
Стоманени тръби EN 10255 (DIN 2440)	Ø 10–115 mm		Ø 10–115 mm	
Чугунени тръби (SML) (за битова канализация в жилищна сграда) DIN 19522	DN 50–100 mm		DN 50–100 mm	DN 50–200 mm
Пластмасови тръби SDR 11	Ø 10–110 mm Ø ½–4"		Ø 10–110 mm Ø ½–4"	Ø 40–225 mm Ø 1½–8"
Комбинирани тръби	Ø 10–110 mm		Ø 10–110 mm	Ø 40–110 mm
Заварени отточни тръби/изпускателни тръби от неръждаема стомана (EN 1124)		Ø 40–110 mm		
Дебелина на стената на стоманените тръби, медни тръби, чугунени тръби (SML)	≤ 4,5 mm		≤ 4,5 mm	≤ 5,0 mm
Дебелина на стената пластмасови/многослойни тръби	≤ 10,0 mm		≤ 10,0 mm	≤ 21,0 mm
Обхват на работна температура				
Тръборези REMS, акумулаторен тръборез REMS	-10 °C – +60 °C (14 °F – 140 °F)			
Акумулатор	-10 °C – +60 °C (14 °F – 140 °F)			
Бързозарядно устройство	0 °C – +40 °C (32 °F – 104 °F)			
Източник на захранване	-10 °C – +45 °C (14 °F – 113 °F)			
1.4. Честота на въртене				
Честота на въртене на режещото колело на празен ход	115 min ⁻¹	115 min ⁻¹	84 min ⁻¹	115 min ⁻¹
1.5. Електрически характеристики				
REMS Cento, REMS Cento RF, REMS Due-Cento	230 V ~; 50–60 Hz; 1200 W; 5,7 A. предпазител (мрежа) 10 A (B), повторно-кратковременен режим на работа S3 20% (AB 2/10 min), със защитна изолация, с подтискане на радиосмущенията, или 110 V ~; 50–60 Hz; 1200 W; 11,4 A. предпазител (мрежа) 20 A (B), повторно-кратковременен режим на работа S3 20% (AB 2/10 min), със защитна изолация, с подтискане на радиосмущенията.			
REMS Cento 22 V:	21,6 V ; 5,0 Ah, 21,6 V ; 9,0 Ah.			
Бързозарядно устройство:	Вход: 100 V – 240 V ~; 50 – 60 Hz; 90 W, Изход: 21,6 V =, с предпазна изолация, с потискане на електромагнитни смущения.			
Бързозарядно устройство:	Вход: 100 V – 240 V ~; 50 – 60 Hz; 290 W, Изход: 21,6 V =, с предпазна изолация, с потискане на електромагнитни смущения.			
Източник на захранване:	Вход: 220 V – 240 V ~; 50 – 60 Hz; Изход: 21,6 V =, 40 A с предпазна изолация, с потискане на електромагнитни смущения.			

	REMS Cento	REMS Cento RF	REMS Cento 22V	REMS DueCento
1.6. Размери Д x Ш x В:	250×300×250 mm (10"×12"×14")	250×300×250 mm (10"×12"×14")	250×330×460 mm (9,8"×13,0"×18,1")	260×430×515 mm (10,2"×16,9"×20,3")
1.7. Тегло без защитния педален прекъсвач (без акумулатор) Акумулатор REMS Li-Ion 21,6 V, 5,0 Ah Акумулатор REMS Li-Ion 21,6 V, 9,0 Ah	16,8 kg (37 lb)	16,8 kg (37 lb)	16,0 kg (35 lb) 0,8 kg (1,8 lb) 1,1 kg (2,4 lb)	37,0 kg (82 lb)
1.8. Шумова информация Ниво на звука Ниво на звукова мощност Ниво на звука	REMS Cento L _{РА} = 87 dB(A) L _{РА} = 98 dB(A) L _{PC peak} = 100 dB(A) K = 3 dB(A)	REMS Cento RF L _{РА} = 87 dB(A) L _{РА} = 98 dB(A) L _{PC peak} = 100 dB(A) K = 3 dB(A)	REMS Cento 22V L _{РА} = 87 dB(A) L _{wa} = 98 dB(A) L _{PC peak} = 100 dB(A) K = 3 dB(A)	REMS DueCento L _{РА} = 87 dB(A) L _{РА} = 98 dB(A) L _{PC peak} = 100 dB(A) K = 3 dB(A)
1.9. Вибрации Оценена ефективна стойност при ускорение	< 2,5 m/s ² K = 1,5 m/s ²	< 2,5 m/s ² K = 1,5 m/s ²	< 2,5 m/s ² K = 1,5 m/s ²	< 2,5 m/s ² K = 1,5 m/s ²

Посочената емисионна стойност на вибрациите е измерена според стандартния метод за тестване и за сравнение може да се използва с друг уред. Посочената емисионна стойност на вибрациите може да се използва и за първоначална оценка за прекъсване.

⚠ ВНИМАНИЕ

По време на действителното използване на тръбореза емисионната стойност на вибрациите може да се различава от посочената стойност, в зависимост от начина, по който се използва тръбореза. В зависимост от действителните условия за използване (повторно-кратковременен режим на работа) може да бъде необходимо да се определят мерки за безопасност на обслужващото лице.

2. Пускане в експлоатация

⚠ ВНИМАНИЕ

Следвайте и спазвайте националните разпоредби при ръчно боравене с тежки товари.

2.1. Електрическо присъединяване

⚠ ПРЕДУПРЕЖДЕНИЕ

Съблюдавайте мрежовото напрежение! Преди да включите тръбореза респ. бързозарядното устройство проверете дали посоченото на табелката напрежение отговаря на номиналното напрежение. Когато работите на строителни обекти, във влажна среда и на открито или при подобни условия, включвайте тръбореза в мрежата само през дефектнотоков прекъсвач, който да спре захранването на тока, в случай че токът на утечка към земята превиши 30 mA за 200 ms.

Акумулаторни батерии (Фиг. 1 (19))

Дълбоко разреждане поради понижено напрежение

Не трябва да се преминава минималната граница на напрежението при акумулаторните батерии Li-Ion, тъй като батерията може да се повреди поради дълбоко разреждане, виж стъпаловидна индикация за състояние на зареждане. Клетките на акумулаторната батерия Li-Ion на REMS са заредени около 40% при доставката. Затова акумулаторните батерии Li-Ion трябва да се заредят преди да се използват и редовно да се дозаредят. Ако не се спазва това предписание на производителя на клетките, акумулаторната батерия Li-Ion може да се повреди поради дълбоко разреждане.

Дълбоко разреждане при съхранение

Ако акумулаторната батерия Li-Ion се съхранява при ниско ниво на зареждане, тя може да се разрежи поради саморазреждане и да се повреди. Поради това акумулаторните батерии Li-Ion трябва да се заредят преди съхранение и да се дозаредят най-късно на всеки шест месеца, а преди отново да се натоварват непременно да се заредят още веднъж.

УКАЗАНИЕ

Заредете акумулаторната батерия преди употреба. Зареждайте редовно акумулаторните батерии Li-Ion, за да предотвратите пълното им разреждане. Акумулаторната батерия се поврежда, когато е напълно разредена.

За зареждане трябва да се използва само бързо зарядно устройство на REMS. Новите и отдавна неизползваните акумулаторни батерии Li-Ion достигат пълния си капацитет едва след многократни зареждания.

Контрол на състоянието на машината, REMS Cento 22 V

Акумулаторният тръборез е оборудван с електронен контрол на състоянието на машината (Фиг. 1 (18)) чрез двуцветен зелен/червен светодиод. Светодиодът свети зелено, когато акумулаторната батерия е изцяло заредена или е все още достатъчно заредена. Светодиодът свети червено, когато акумулаторната батерия трябва да се зареди. Ако това се случи по време на рязане, рязането трябва да бъде завършено със заредена акумулаторна Li-Ion батерия. Ако натоварването е твърде голямо, светодиодът светва червено и акумулаторния тръборез се изключва. След като мине известно време, светодиодът отново ще светне зелено и работата може да продължи. Светодиодът мига червено, когато бъде надвишена температурата на двигателя. След период на охлаждане, светодиодът отново ще светне зелено и рязането може да продължи. Времето за охлаждане се скъсява, когато акумулаторният тръборез работи на празен ход.

Когато акумулаторният тръборез не се използва, светодиодът изгасва след около 2 часа, но светва отново при повторното му включване.

Стъпаловидна индикация за състояние на зареждане (Фиг. 1 (20)) на акумулаторната батерия Li-Ion 21,6 V

Стъпаловидната индикация показва състоянието на зареждане на акумулаторната батерия чрез 4 светодиодни лампички. След като се натисне бутонът със символа, изобразяващ батерия, за няколко секунди светва поне една светодиодна лампичка. Колкото повече зелени светодиодни лампички светят, толкова по-високо е нивото на зареждане на акумулаторната батерия. Ако един светодиод мига в червено, акумулаторната батерия трябва да бъде заредена.

Уред за бързо зареждане (Арт. № 571585)

Когато щепселът е включен в електрическата мрежа, зелената контролна лампичка свети непрекъснато. Когато акумулаторната батерия е поставена в устройството за бързо зареждане, зелената контролна лампичка мига - акумулаторната батерия се зарежда. Когато тази контролна лампа свети непрекъснато, акумулаторната батерия е заредена. Ако мига червената контролна лампичка, тогава акумулаторната батерия е дефектна. Когато контролната лампичка свети с непрекъсната червена светлина, температурата на устройството за бързо зареждане и/или на акумулаторната батерия се намира извън допустимия работен обхват от 0 °C до +40 °C на устройството.

УКАЗАНИЕ

Бързозарядните устройства не са подходящи за използване на открито.

2.2. Монтаж на тръбореза

REMS Cento/REMS Cento RF, REMS Cento 22V

Закрепете тръбореза напр. на REMS Jumbo E/REMS Jumbo (фиг. 1) (аксесоари арт. № 120240/120200) или на стойка/подвижна стойка (фиг. 2) (аксесоари арт. № 849315/849310) с помощта на 4 респ. 2 болта М 8. Обърнете внимание на това да има достатъчно място за тръбореза, REMS Jumbo/стойката и тръбата, която ще се отрязва. По-дългите тръби непременно трябва да се подпрат с REMS Herkules (фиг. 2) (аксесоари арт. № 120120) или с REMS Herkules Y (арт. № 120130), REMS Herkules XL 12" (арт. № 120125), ако е необходимо и от двете страни на тръбореза. Завъртете нагоре с лоста (6) задвижването на режещото колело (1) така, че тръбата, която ще се отрязва (5), да може да се постави на опорните ролки (3). За да се настрои височината на REMS Herkules, поставете тръбата, която ще се реже, по средата върху опорните ролки (3) на тръбореза. При това не опирайте тръбата (5) на режещото колело (2), то може да бъде повредено. Отворете ръкохватка с клемово закрепване на REMS Herkules, снижете опората на REMS Herkules, поставете го под тръбата в близост до тръбореза, повдигнете опората към тръбата и затегнете лоста. Поставете предварително настроената REMS Herkules под края на тръбата. Ако е необходимо поставете между тръбореза и края/ищата на тръбата допълнителна(и) подложка(и) за материала.

Алтернативно тръборезът (производство след 2014 г.) може да се използва на здрава, равна стойка с подаващ лост на REMS DueCento (фиг. 6 (6)) (аксесоари арт. № 845218). За целта отстранете подаващия лост от тръбореза (фиг. 1 (6)), при което задвижването на режещото колело (1) се придвижва изцяло нагоре, след това подаващият лост (6) се завърта на тласъци, докато подаващият лост се освободи от винтовата резба. Поставете подаващия лост на REMS DueCento (фиг. 7 (6)) на шпиндела (фиг. 7 (8)). При това обърнете внимание на геометричното свързване между жлеба на лоста към цилиндричния щифт на шпиндела и поставете пружинната скоба (фиг. 7 (9)) в отворите на лоста и на шпиндела (фиг. 7). Обърнете внимание на това да има достатъчно място за тръбореза и тръбата, която ще се отрязва. По-дългите тръби трябва непременно да се подпрат с опора(и) за тръби 1, Ø 40–110 mm, Ø 1½–4" (аксесоари арт. № 845220), евентуално от двете страни на тръбореза. Завъртете нагоре с лоста (6)

задвигването на режещото колело (1), така че тръбата, която ще се отрязва (5), да може да се постави на опорните ролки (3). За да се настрои височината на опората, поставете тръбата, която ще се реже, по средата върху опорните ролки (3) на тръбореза. При това не опирайте тръбата (5) на режещото колело (2), то може да бъде повредено. Отворете ръкохватката с клемово закрепване на опората, снижете опората, поставете я под тръбата в близост до тръбореза, повдигнете опората към тръбата и затегнете лоста. Поставете предварително настроената опора под края на тръбата. Ако е необходимо, поставете между тръбореза и края/ищата на тръбата допълнителна(и) опора(и), за да се намали ексцентричният ход на тръбата. За монтиране на подаващия лост REMS Cento/REMS Cento RF, REMS Cento 22V (фиг. 1 (6)) евентуално отстранете тръбата от опорните ролки (3). Евентуално издърпайте пружинната скоба (фиг. 7 (9)) и свалете подаващия лост на REMS DueCento (фиг. 6 (6)). Завийте подаващия лост на REMS Cento/REMS Cento RF, REMS Cento 22V (фиг. 1 (6)). Придвигнете изцяло надолу задвигването на режещото колело (1) и затегнете подаващия лост на тласъци. Винаги използвайте само един подаващ лост.

⚠ ВНИМАНИЕ

REMS Cento/REMS Cento RF, REMS Cento 22V може да се фиксира ефективно на подаващия лост на REMS DueCento (6) само когато той е обезопасен с пружинната скоба (9), така както е описано по-горе. В противен случай е наличие опасност, той (6) да се отдели от шпиндела (8). При това REMS Cento/REMS Cento RF, REMS Cento 22V може да се преобърне или да падне. Опасност от наранявания!

При рязане на заварени отточни тръби/изпускателни тръби от неръждаема стомана (EN 1124) използвайте REMS Cento RF и режещо колело REMS RF. За рязане на диаметър 75 mm и 110 mm закрепете съответния тръбопровод (фиг. 5 (15)) с двата цилиндрични болта (16) на стойката (17). За целта придвигнете изцяло нагоре задвигването на режещото колело (1) чрез завъртане на подаващия лост (6). За полагане на тръби с диаметър 75 mm и 110 mm на опорните ролки (3), те трябва да се придвигват странично през тръбопровода (15). При това не опирайте тръбата (5) на режещото колело (2), то може да бъде повредено. Използвайте/настройвайте опори за тръби, както е описано по-горе.

УКАЗАНИЕ

При монтиран тръбопровод (15) шестоъгълната гайка за закрепване на режещото колело може да се допре до тръбопровода (15), когато задвигването на режещото колело (1) се придвигва твърде надолу.

REMS DueCento

Поставете тръбореза върху здрава, равна повърхност. Обърнете внимание на това да има достатъчно място за тръбореза, регулирайте на височина опори и за тръбата, която ще се отрязва. Поставете лоста (6) върху шпиндела (8). При това обърнете внимание на геометричното свързване между жлеба на лоста към цилиндричния щифт на шпиндела и поставете пружинната скоба (9) в отворите на лоста и на шпиндела (фиг. 7). По-дългите тръби трябва непременно да се подпрат с регулируеми по височина опори за тръби (фиг. 6 (10)), и то евентуално от двете страни на машината. Завъртете нагоре с лоста (6) задвигването на режещото колело (1) така, че тръбата, която ще се отрязва (5), да може да се постави на опорните ролки (3). За да се настрои височината на регулируемите опори (10), поставете тръбата, която ще се реже, по средата върху опорните ролки (3) на тръбореза. При това не опирайте тръбата (5) на режещото колело (2), то може да бъде повредено. Отворете ръкохватката с клемово закрепване (11) на регулируемите на височина опори на тръбите (10). Поставете регулируемите опори (10) под тръбата (фиг. 8) в близост до тръбореза, повдигнете към тръбата и затегнете ръкохватката (11). Поставете предварително настроените опори под края на тръбата. Ако е необходимо поставете между тръбореза и края/ищата на тръбата допълнителна(и) опора(и), за да се намали ексцентричният ход на тръбата.

Не закрепвайте REMS DueCento и регулируемите на височина опори на тръбата (10) на пода, тъй като в противен случай неправилно въртящата се тръба може да доведе до счупване на режещото колело.

⚠ ВНИМАНИЕ

REMS DueCento може да се придвигва респ. носи за лоста (6) само, когато той е обезопасен с пружинната скоба (9), така както това бе описано по-горе. В противен случай е наличие опасност, той (6) да се отдели от шпиндела (8). При това REMS DueCento може да се преобърне или да падне. Опасност от наранявания!

2.3. Монтаж (смяна) на режещото колело (2)

Изважда се щепселът респ. акумулаторната батерия! Изберете подходящо режещо колело: За да закрепите режещото колело (дясна резба) развийте шестоъгълната гайка с доставения ключ-скоба размер 27. Поставете (сменете) режещото колело (2). Обърнете внимание на това водещият палец на задвижващия вал да се захване в отворите на режещото колело. Затегнете здраво шестоъгълната гайка.

УКАЗАНИЕ

Режещото колело може да се повреди, ако то е неподходящо, или тръбата няма да се отреже. **Използвайте оригинални режещи колела на REMS!**

2.4. Отрязване на тръби Ø 40–110 mm, Ø 1½–4" с REMS DueCento (Фиг. 9)

Поставете върху опорните ролки (3) вложка за отрязване на тръби Ø 40–110 mm, Ø 1½–4" (14) (аксесоари арт. № 845060). При тръби Ø 40–70 mm респ. Ø 70–110 mm поставете вложка в опорните ролки (3) съгласно

фиг. 9. По-дългите тръби трябва непременно да се подпрат с регулируеми по височина опори за тръби 2 Ø 40–110 mm (аксесоари арт. № 845230), ако е необходимо от двете страни на тръбореза, вижте 2.2. REMS DueCento.

3. Експлоатация

⚠ ВНИМАНИЕ

Опасност от наранявания!

Носете подходящо облекло. Не носете широко облекло или бижута. Дръжте косите, облеклото и ръкавиците надалеч от въртящите се части. Свободното облекло, бижутата или дългите коси могат да бъдат захванати от движещите се части.

3.1. Работен процес

⚠ ВНИМАНИЕ

Подпрете по-дългите тръби (вижте 2.2.)! Отрязаните заготовки могат да паднат на земята веднага след самото отрязване!

Завъртете нагоре с лоста (6) задвигването на режещото колело (1) така, че тръбата, която ще се отрязва (5), да може да се постави на опорните ролки (3). Отстранете външните осеънци (стружки) от тръбата, в противен случай опорните ролки могат да се повредят. Обърнете внимание на това да изберете/монтирате подходящото режещо колело REMS (2) за тръбата, която трябва да се отреже. Когато поставяте тръбата (5), не я опирайте на режещото колело (2), то може да бъде повредено. Отбележете мястото, където ще отрежете тръбата и позиционирайте режещото колело. Натиснете защитния крачен прекъсвач (7). Завъртете лоста (6), докато режещото колело започне да върти тръбата. След това завъртете лоста (6) с около още 30° (отговаря на разстоянието между два часа на циферблата). Оставете тръбата да се завърти още 2 пъти **без да извършвате подаване**, преди да завъртите лоста с още 30°. Повторете още веднъж.

За отрязване на тръби Ø 8–22 mm с REMS Cento, REMS Cento 22V поставете две заготовки Ø 28x220 mm върху опорните ролки (3).

УКАЗАНИЕ

Когато режещото колело се счупи по време на рязане, след смяната му то не трябва да се връзва в същия прорез на тръбата, която се отрязва. Сменено режещо колело ще се повреди поради наличието на счупени парчета в този жлеб.

3.2. Опора на материала

По-дългите тръби трябва да се подпрат, ако е необходимо от двете страни на тръбореза (вижте 2.2).

3.3. Премахване на осеънци

Премахване на вътрешни осеънци

С REMS REG 28–108 (12) могат да се премахнат вътрешните осеънци на тръби с Ø 28–108 mm, Ø ¾–4". Задвигването на REMS REG 28–108 се извършва от режещото колело (фиг. 3). За задвижване могат да се използват режещо колело REMS Cu-INOX (арт. № 845050), режещо колело REMS Cu (арт. № 845053) и режещо колело REMS RF (арт. № 845054) За почистване на осеънци от по-дълги тръби използвайте REMS Herkules 3B (арт. № 120120), REMS Herkules Y (арт. № 120130), REMS Herkules XL 12" (арт. № 120125) респ. регулируема(и) по височина опора(и) на тръбите (фиг. 6 (10)).

УКАЗАНИЕ

Обърнете внимание на това острието на режещото колело (2) да се връзва в жлеба на REMS REG 28–108 (12) (фиг. 3).

Почистване на вътрешни/външни осеънци от тръби (фиг. 4)

С REMS REG 10–54 E (13) могат да се премахнат вътрешни и външни осеънци от тръби Ø 10–54 mm, Ø ½–2½". На обратната страна на вала на режещото колело се намира приспособението за закрепване на болтове за задвижване на REMS REG 10–54 E. Тръбите, които се зачистват, се натискат на ръка към завъртания с тръбореза REMS REG 10–54 E.

УКАЗАНИЕ

Отстранете REMS REG 10–54 E (13) при рязане на тръбите. Приспособението за закрепване на болтове е разрешено **само** за REMS REG 10–54 E. Не са разрешени други инструменти със закрепване на болтове.

3.4. Уред за маркиране (Фиг. 10)

За маркиране на дълбочината на поставяне на фитинги на тръби. За REMS Cento, REMS Cento 22V.

4. Поддържане в изправно състояние

Препоръчва се, независимо от споменатото по-долу в текста техническо обслужване, тръборезът да се подлага минимум веднъж годишно на инспекция и повторна проверка на електрическите уреди от оторизиран сервис на REMS. В Германия също и за мобилните електрически съоръжения се изисква извършването на подобна повторна проверка на електрическите уреди съгласно DIN VDE 0701-0702 и съгласно разпоредбите за предотвратяване на злополуки DGUV разпоредба 3 „Електрически уредби и съоръжения“. Освен това валидните на мястото на експлоатация национални разпоредби за безопасност, правила и нормативни уредби трябва да се съблюдават и спазват..

4.1. Техническо обслужване

⚠ ПРЕДУПРЕЖДЕНИЕ

Преди извършване на дейности по техническото обслужване да се изтегли щепсела, свързващ с мрежата, респ. да се свали акумулатора! Поддържайте чисти опорните ролки (3) на тръбореза и комплекта на опорните ролки (14), както и режещото колело (2) и закрепването на режещото колело. Силно замърсените метални части, трябва да се почистват напр. с почистващ препарат за машинни части REMS CleanM (арт. № 140119) и след това да се предпазят срещу ръждясване.

Почиствайте пластмасовите части (напр. корпус) само с почистващ препарат за машинни части REMS CleanM (арт. № 140119) или с мек сапун и влажна кърпа. Не използвайте домакински почистващи препарати. Те съдържат много химикали, които биха могли да повредят пластмасовите части. В никакъв случай не използвайте бензин, терпентиново масло, разределител или подобни продукти за почистване на пластмасовите части. Внимавайте да не попадат течности във вътрешността на тръбореза.

4.2. Контролни прегледи и ремонти

⚠ ПРЕДУПРЕЖДЕНИЕ

Преди извършване на дейности по привеждане в изправност, да се изтегли щепсела, свързващ с мрежата, респ. да се свали акумулатора! Тези дейности могат да се извършват само от квалифициран персонал.

Предавката на REMS Cento, REMS Cento RF, REMS Cento 22V и REMS DueCento не се нуждае от техническо обслужване. Тя работи в непрекъснат гресиращ слой и затова нейното смазване не е необходимо. Двигателят има въгленови четки. Те се износват и от време на време трябва да се контролират респ. сменят от квалифициран персонал или оторизиран сервиз на REMS. Използвайте само оригинални въгленови четки на REMS. При тръборези, задвижвани с акумулаторни батерии, се износват въгленовите четки на DC двигателите. Те не могат да се сменят, необходимо е да се смени целият DC двигател. Вижте също 5. Поведение при повреда.

5. Поведение при повреда

5.1. **Повреда:** Тръборезът спира да се движи по време на рязане. Светодиодът на контрол на състоянието на машината (18) свети червено (REMS Cento 22V).

Причина:

- Прекалено силен натиск при подаване.
- Тъпо/счупено режещо колело.
- Износени въгленови четки.
- Акумулаторната батерия е празна или дефектна (REMS Cento 22V).
- Не е поставена подходяща батерия (REMS Cento 22V).

Отстраняване:

- Намалете натиска при подаване. Изчакайте, докато светодиодът светне зелено (REMS Cento 22V).
- Сменете режещото колело.
- Сменете въгленовите четки респ. DC двигател като натоварите с това квалифициран персонал или ги предадете в оторизиран сервиз на REMS.
- Заредете акумулаторната батерия с бързозарядно устройство Li-Ion или я сменете.
- Батерии, които могат да се използват виж 1.5.

5.2. **Повреда:** Тръбата спира да се движи по време на рязане.

Причина:

- Тръбата е ексцентрична.
- Тръбата не е почистена отвън от осеънци.
- Опорните ролки (3) са замърсени.

Отстраняване:

- Намалете натиска при подаване.
- Почистете осеъниците от външната страна на тръбата.
- Почистете опорните ролки с почистващ препарат за машинни части REMS CleanM (арт. № 140119) и след това обезопасете срещу ръждясване.

5.3. **Повреда:** Тръбата не се отрязва.

Причина:

- Неподходящо режещо колело.
- Тръбата е ексцентрична.
- Тръбата не е почистена отвън от осеънци.
- Режещото колело е повредено.

Отстраняване:

- Изберете режещото колело в съответствие с тръбата, която ще се отрязва, и го сменете.
- Намалете натиска при подаване.
- Почистете осеъниците от външната страна на тръбата.
- Сменете режещото колело.

5.4. **Повреда:** Тръбата не се отрязва изцяло, тя спира.

Причина:

- Не подходящо режещо колело.
- Тръбата се движи ексцентрично.
- Прекалено силен натиск при подаване.

Отстраняване:

- Изберете режещото колело в съответствие с тръбата, която ще се отрязва, и го сменете.
- Спрете тръбореза. Отчупете на ръка заготовката, евентуално с помощта на отвертка.
- Намалете натиска при подаване.

5.5. **Повреда:** Тръборезът не се задвижва.

Причина:

- Захранващият проводник е дефектен (REMS Cento, REMS Cento RF, REMS DueCento).
- Акумулаторната батерия е празна или дефектна (REMS Cento 22V).
- Не е поставена подходяща батерия (REMS Cento 22V).
- Тръборезът е дефектен.
- Износени въгленови четки.
- Прекалено силен натиск при подаване.

Отстраняване:

- Сменете захранващия проводник като натоварите с това квалифициран персонал или предадете в оторизиран сервиз на REMS.
- Заредете акумулаторната батерия с бързозарядно устройство Li-Ion или я сменете.
- Батерии, които могат да се използват виж 1.5.
- Възложете неговото контролиране/ремонт на оторизиран сервиз на REMS.
- Сменете въгленовите четки респ. DC двигател като натоварите с това квалифициран персонал или предадете в оторизиран сервиз на REMS.
- Намалете натиска при подаване.

5.6. **Повреда:** Режещото колело се притъпява след 1 до 2 отрязвания или се чупи.

Причина:

- Рязане в процеп на предишното режещо колело, в който и то се е притъпило или счупило.
- Неподходящо режещо колело.
- Материалът за тръби не е подходящ за рязане.

Отстраняване:

- Поставете режещото колело до процепа с останалите парчета.
- Изберете режещо колело в съответствие с тръбата, която ще се отрязва, и го сменете.
- Използвайте само разрешени тръби, вижте 1.3.

5.7. **Повреда:** По време на рязане се появяват отпечатъци на външния диаметър на тръбата.

Причина:

- Опорните ролки (3) на тръбореза и/или на вложката (14) са замърсени.
- Опорните ролки (3) на тръбореза и/или на вложката (14) са повредени.

Отстраняване:

- Почистете опорните ролки с почистващ препарат за машинни части REMS CleanM (арт. № 140119) и след обезопасете срещу ръждясване.
- Сменете опорните ролки.

5.8. Повреда: При рязане на заварени отточни тръби/изпускателни тръби от неръждаема стомана (EN 1124) с REMS Cento RF се получава вълнообразен разделящ ръб.

Причина:

- Прекалено силен натиск при подаване.
- Тъло/счупено режещо колело.
- Неподходящо режещо колело.

Отстраняване:

- Намалете натиска при подаване.
- Сменете режещото колело.
- Използвайте режещо колело REMS RF (арт. № 845054).

5.9. Повреда: REMS Cento 22 V спира, светодиодът на контрола на състоянието на машината (18) мига червено.

Причина:

- Температурата на двигателя е надвишена.

Отстраняване:

- Изчакайте, докато светодиодът светне зелено. Включете акумулаторния инструмент REMS и го оставете да работи без натоварване, за да съкратите времето за охлаждане.

6. Рециклиране

REMS Cento, REMS Cento RF, REMS Cento 22 V, REMS DueCento, акумулаторните батерии и бързозарядните устройства не трябва да бъдат изхвърляни заедно с битови отпадъци след като вече не се ползват. Те трябва да се рециклират в съответствие със законовите разпоредби. Литиевите батерии и акумулаторни пакети от всякакви батерийни системи могат да се изхвърлят само в напълно разредено състояние, съотв. при не напълно разредени литиеви батерии и акумулаторни пакети всички изводи трябва да бъдат изолирани, например с изолирбанд.

7. Гаранционни условия

Гаранционният срок е 12 месеца след предаване на новия продукт на първоначалния потребител. Времето на предаване трябва да се удостовери чрез изпращане на оригиналните документи за покупката, които съдържат данни относно датата на покупката и обозначението на продукта. Всички настъпили по време на гаранционния срок функционални дефекти, които доказуемо се дължат на грешки в изработването или материала, се отстраняват безплатно. Гаранционният срок на продукта не се удължава или подновява поради отстраняване на дефекта. Щетите, които се дължат на естествено износване, неправилно боравене или злоупотреба, несъблюдаване на експлоатационните инструкции, неподходящи производствени материали, прекомерно натоварване, неотговарящо на целта използване, собствена или чужда намеса или други причини, които не се вменяват в отговорността на фирма REMS, са изключени от гаранцията.

Гаранционните услуги могат да се извършват само от оторизиран сервиз на фирма REMS. Рекламациите се признават само когато продуктът се предаде в неразглобено състояние, без предварителна намеса в оторизиран сервиз на фирма REMS. Заменените продукти и части стават собственост на фирма REMS.

Разноските за пратката при постъпване и изпращане са за сметка на потребителя.

Списъкът на оторизираните сервизи на фирма REMS ще намерите на интернет адрес www.rems.de. За държавите, които не фигурират в него, продуктът трябва да бъде изпратен в SERVICE-CENTER, Neue Rommelshäuser Straße 4, 71332 Waiblingen, Deutschland. Законните права на потребителя, по-конкретно за гаранционните му претенции към продавача в случай на дефекти, както и претенции, дължащи се на умишлено неизпълнение на задълженията, и претенции по закона за отговорност за вреди, причинени от продукти, не са ограничени от тази гаранция.

За тази гаранция важи немското право, като се изключат референтните разпоредби на немското международно частно право и като се изключи Конвенцията на Организацията на обединените нации относно договорите за международна продажба на стоки (CISG). Международната гаранция се предоставя от REMS GmbH & Co. KG, Stuttgarter Str. 83, 71332 Waiblingen, Deutschland.

8. Списък на частите

Списък на частите виж www.rems.de → Downloads → Parts lists.

