

**Milwaukee**

Nothing but **HEAVY DUTY**®

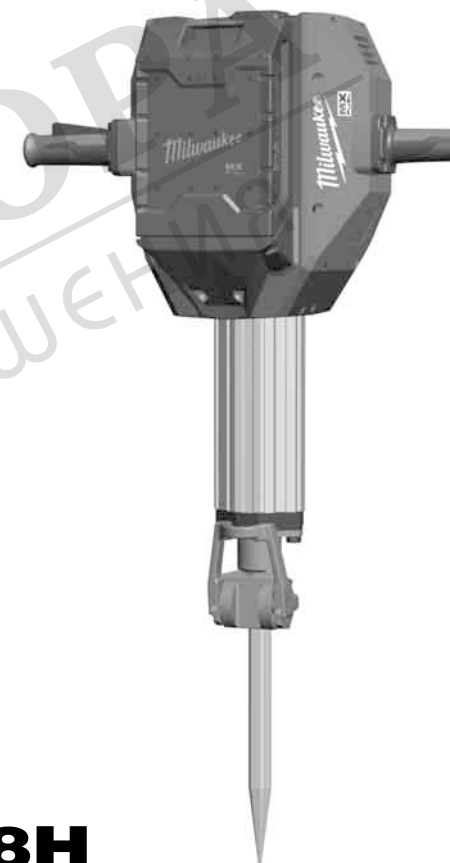

## **MXF DH2528H**

Original instructions  
Originalbetriebsanleitung  
Notice originale  
Istruzioni originali  
Manual original  
Oorspronkelijke gebruiksaanwijzing  
Original brugsanvisning  
Original bruksanvisning  
Bruksanvisning i original  
Alkuperäiset ohjeet

Πρωτότυπο οδηγιών χρήσης  
Orijinal işletme talimatı  
Původním návodem k používání  
Pôvodný návod na použitie  
Instrukcją oryginalną  
Eredeti használati utasítás  
Izvirna navodila  
Originalne pogonske upute  
Instrukcijām oriģinālvalodā  
Originali instrukcija

Algurärange kasutusjuhend  
Оригинальное руководство по эксплуатации  
Оригинално ръководство за експлоатация  
Instrucțiuni de folosire originale  
Оригинален прирачник за работа  
Оригінал інструкції з експлуатації  
التعليمات الأصلية

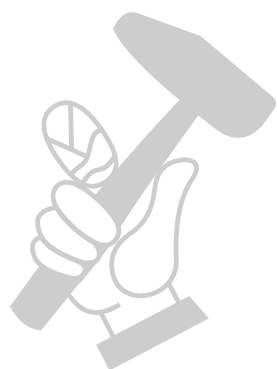

МАГАЗИН  
БАШ

МАЙСТОР

ПРОФЕСИОНАЛНИ РЕШЕНИЯ

<b>ENGLISH</b>		Picture section with operating description and functional description	<b>4</b>
<b>DEUTSCH</b>		Bildteil mit Anwendungs- und Funktionsbeschreibungen	<b>4</b>
<b>FRANÇAIS</b>		Partie imagée avec description des applications et des fonctions	<b>4</b>
<b>ITALIANO</b>		Sezione illustrata con descrizione dell'applicazione e delle funzioni	<b>4</b>
<b>ESPAÑOL</b>		Sección de ilustraciones con descripción de aplicación y descripción funcional	<b>4</b>
<b>PORTUGUES</b>		Parte com imagens explicativas contendo descrição operacional e funcional	<b>4</b>
<b>NEDERLANDS</b>		Beeldgedeelte met toepassings- en functiebeschrijvingen	<b>4</b>
<b>DANSK</b>		Billedel med anvendelses- og funktionsbeskrivelser	<b>4</b>
<b>NORSK</b>		Billedel med bruks- og funksjonsbeskrivelse	<b>4</b>
<b>SVENSKA</b>		Bilddel med användnings- och funktionsbeskrivning	<b>4</b>
<b>SUOMI</b>		Kuvasivut käyttö- ja toimintakuvaukset	<b>4</b>
<b>ΕΛΛΗΝΙΚΑ</b>		Τμήμα εικόνων με περιγραφές χρήσης και λειτουργίας	<b>4</b>
<b>TÜRKÇE</b>		Resim bölümü Uygulama ve fonksiyon açıklamaları ile birlikte	<b>4</b>
<b>ČESKY</b>		Obrazová část s popisem aplikací a funkcí	<b>4</b>
<b>SLOVENSKY</b>		Obrazová část s popisom aplikácií a funkcií	<b>4</b>
<b>POLSKI</b>		Część rysunkowa z opisami zastosowania i działania	<b>4</b>
<b>MAGYAR</b>		Képes részalkalmazási- és működési leírásokkal	<b>4</b>
<b>SLOVENSKO</b>		Del slikez opisom uporabe in funkcij	<b>4</b>
<b>HRVATSKI</b>		Dio sa slikama opisima primjene i funkcija	<b>4</b>
<b>LATVISKI</b>		Attēla daļa ar lietošanas un funkciju aprakstiem	<b>4</b>
<b>LIETUVIŠKAI</b>		Paveikslėlio dalissu vartojimo instrukcija ir funkcijų aprašymais	<b>4</b>
<b>EESTI</b>		Pildiosa kasutusjuhendi ja funktsioonide kirjeldusega	<b>4</b>
<b>РУССКИЙ</b>		Раздел иллюстраций с описанием эксплуатации и функций	<b>4</b>
<b>БЪЛГАРСКИ</b>		Част със снимки с описание за приложение и функции	<b>4</b>
<b>ROMÂNIA</b>		Secvența de imagine cu descrierea utilizării și a funcționării	<b>4</b>
<b>МАКЕДОНСКИ</b>		Дел со сликисо описи за употреба и функционирање	<b>4</b>
<b>УКРАЇНСЬКА</b>		Частина з зображеннями з описом робіт та функцій	<b>4</b>
<b>عربي</b>		قسم الصور يوجد به الوصف التشغيلي والوظيفي	<b>4</b>

Text section with Technical Data, important Safety and Working Hints and description of Symbols	<b>22</b>
Textteil mit Technischen Daten, wichtigen Sicherheits- und Arbeitshinweisen und Erklärung der Symbole.	<b>25</b>
Partie textuelle avec les données techniques, les consignes importantes de sécurité et de travail ainsi que l'explication des pictogrammes.	<b>28</b>
Sezione testo con dati tecnici, importanti informazioni sulla sicurezza e sull'utilizzo, spiegazione dei simboli.	<b>31</b>
Sección de texto con datos técnicos, indicaciones importantes de seguridad y trabajo y explicación de los símbolos.	<b>34</b>
Parte com texto explicativo contendo Especificações técnicas, Avisos de segurança e de operação e a Descrição dos símbolos.	<b>37</b>
Tekstgedeelte met technische gegevens, belangrijke veiligheids- en arbeidsinstructies en verklaring van de symbolen.	<b>40</b>
Tekstdel med tekniske data, vigtige sikkerheds- og arbejdsanvisninger og symbolforklaring.	<b>43</b>
Tekstdel med tekniske data, viktige sikkerhets- og arbeidsinstruksjoner og forklaring av symbolene.	<b>46</b>
Textdel med tekniska informationer, viktiga säkerhets- och användningsinstruktioner samt symbolförklaringar.	<b>49</b>
Tekstisivut: tekniset tiedot, tärkeät turvallisuus- ja työskentelyohjeet sekä merkien selitykset.	<b>52</b>
Τμήμα κειμένου με τεχνικά χαρακτηριστικά, σημαντικές υποδείξεις ασφαλείας και εργασίας και εξήγηση των συμβόλων.	<b>55</b>
Teknik bilgileri, önemli güvenlik ve çalışma açıklamalarını ve de sembollerin açıklamalarını içeren metin bölümü.	<b>58</b>
Textová část s technickými daty, důležitými bezpečnostními a pracovními pokyny a s vysvětlivkami symbolů	<b>61</b>
Textová část s technickými dátami, dôležitými bezpečnostnými a pracovnými pokynmi a s vysvetlivkami symbolov	<b>64</b>
Część opisowa z danymi technicznymi, ważnymi wskazówkami dotyczącymi bezpieczeństwa i pracy oraz objaśnieniami symboli.	<b>67</b>
Szöveges rész műszaki adatokkal, fontos biztonsági- és munkavégzési útmutatásokkal, valamint a szimbólumok magyarázata.	<b>70</b>
Del besedila s tehničnimi podatki, pomembnimi varnostnimi opozorili in delovnimi navodili in pojasnili simbolov.	<b>73</b>
Dio štiva sa tehničkim podacima, važnim sigurnosnim i radnim uputama i objašnjenjem simbola.	<b>76</b>
Teksta daļa ar tehnikajiem parametriem, svarīgiem drošības un darbības norādījumiem, simbolu atšifrējumiem.	<b>79</b>
Teksto dalis su techniniais duomenimis, svarbiomis saugumo ir darbo instrukcijomis bei simbolių paaiškinimais.	<b>82</b>
Tekstiosa tehniliste näitajate, oluliste ohutus- ja tööjuhenditega ning sümbolite kirjeldustega.	<b>85</b>
Текстовый раздел, включающий технические данные, важные рекомендации по безопасности и эксплуатации, а также описание используемых символов.	<b>88</b>
Част с текст с технически данни, важни указания за безопасност и работа и разяснение на символите.	<b>91</b>
Porțiune de text cu date tehnice, indicații importante privind siguranța și modul de lucru și descrierea simbolurilor.	<b>94</b>
Tekstuālen del со Технички карактеристики, важни безбедносни и работни упатства и објаснување на символите.	<b>97</b>
Текстова частина з техничними даними, важливими вказівками з техніки безпеки та експлуатації і поясненням символів.	<b>100</b>
القسم النصي المزود بالبيانات الفنية والنصائح الهامة للسلامة والعمل ووصف الرموز	<b>107</b>

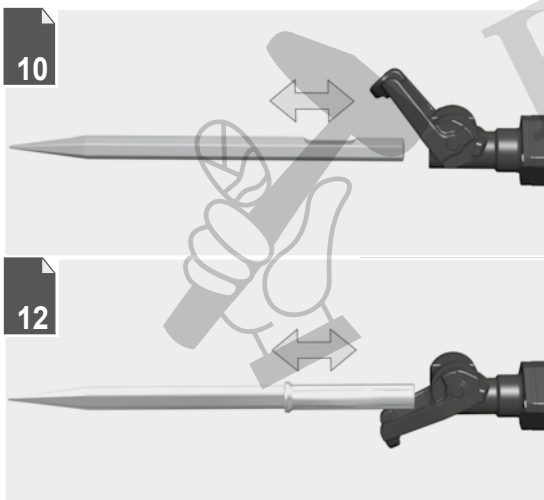
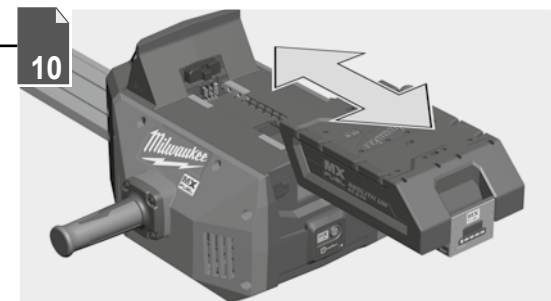
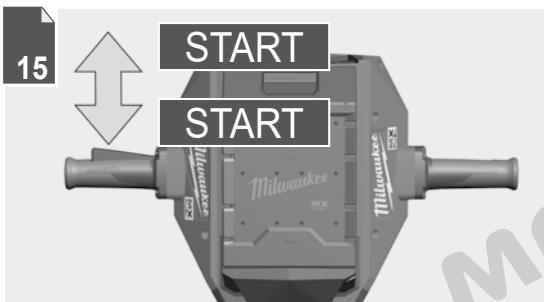
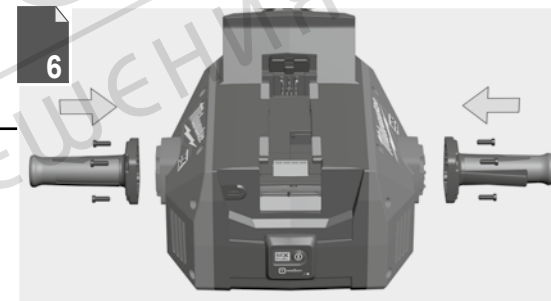
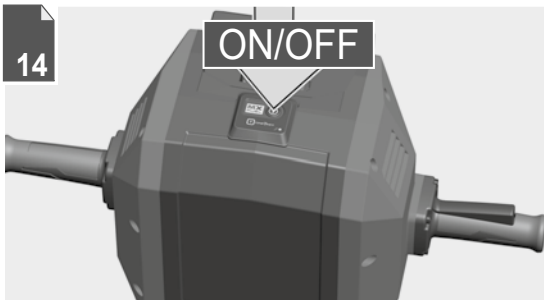
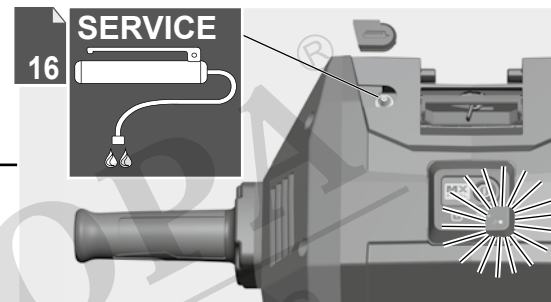
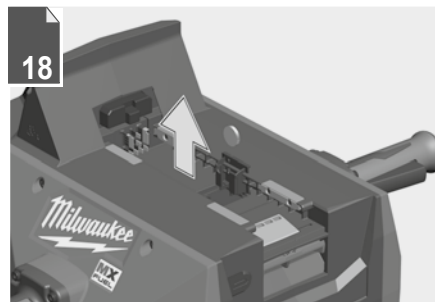
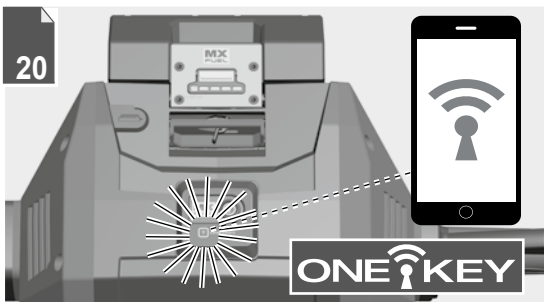

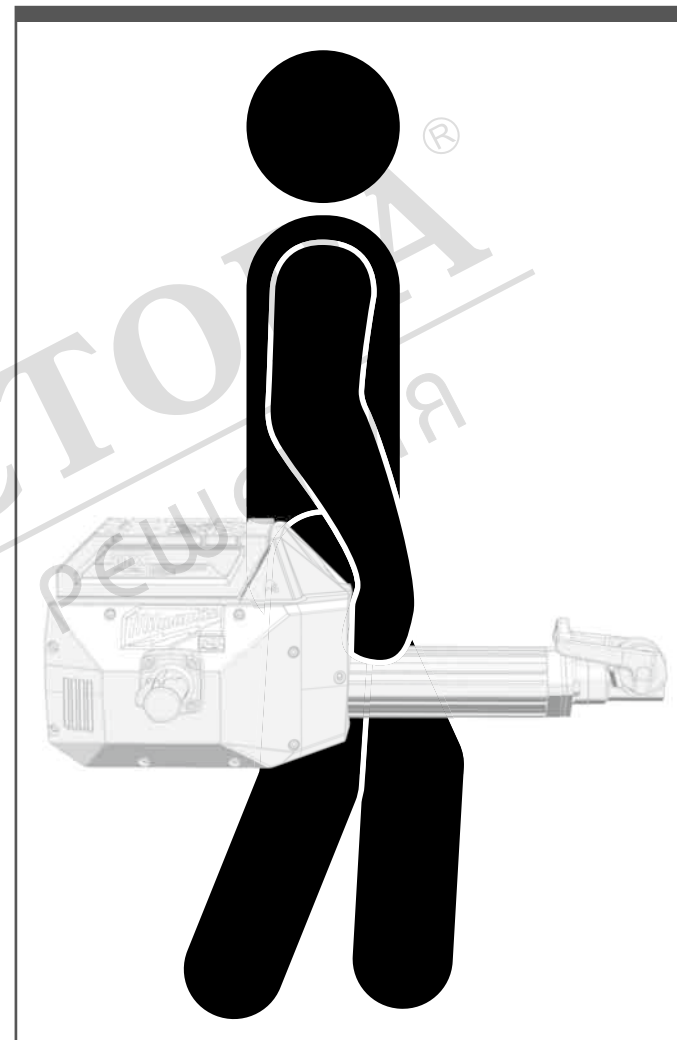
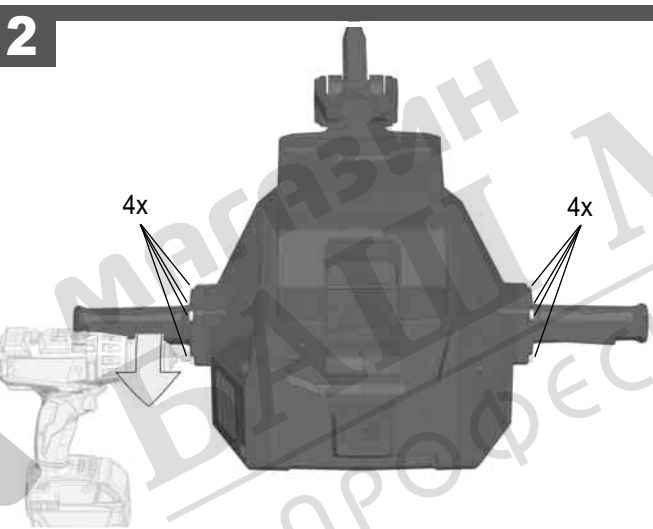
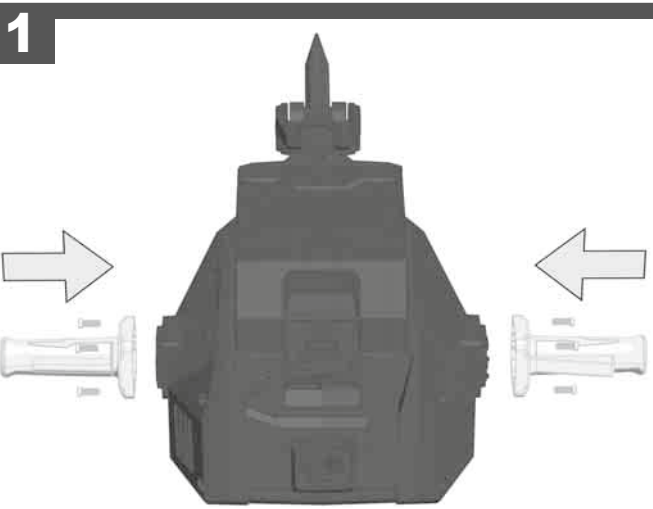
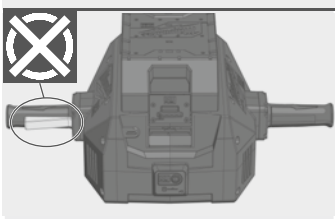
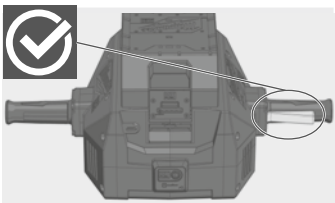



Remove the battery pack before starting any work on the machine.

Vor allen Arbeiten an der Maschine den Wechselakku herausnehmen

Avant tous travaux sur la machine retirer l'accu interchangeable.  
Prima di iniziare togliere la batteria dalla macchina.

Retire la batería antes de comenzar cualquier trabajo en la máquina.

Antes de efectuar qualquer intervenção na máquina retirar o bloco acumulador.

Voor alle werkzaamheden aan de machine de akku verwijderen.

Ved arbejde inden i maskinen, bør batteriet tages ud.

Ta ut vekselbatteriet før du arbeider på maskinen

Drag ur batteripaket innan arbete utföres på maskinen.

Tarkista pistotulppa ja verkkokohto mahdollisilta vaurioilta. Viat saa korjata vain alan erikoismies.

Πριν από κάθε εργασία στη μηχανή αφαιρέστε την ανταλλακτική μπαταρία.

Aletin kendingde bir çalışma yapmadan önce kartuş aküyü çıkarın.

Před zahájením veškerých prací na vrtacím šroubováku vyjmout výměnný akumulátor.

Pred každou prácou na stroji výměnný akumulátor vytiahnuť.

Przed przystąpieniem do jakichkolwiek prac na elektronarzędziu należy wyjąć wkładkę akumulatorową.

Karbantartás, javítás, tisztítás, stb. előtt az akkumulátort ki kell venni a készülékből.

Pred deli na stroju izvlcite izmenljivi akumulator.

Prije svih radova na stroju izvaditi bateriju za zamjenu.

Pirms mašīnai veikt jebkāda veida apkopes darbus, ir jāizņem arī akumulators.

Prieš atlikdami bet kokius darbus įrenginyje, išimkite keičiamą akumuliatorių.

Enne kõiki töid masina kallal võtke vahetatav aku välja.

Вънъте акумулатор из машини перед проведеніем с ней каких-либо манипуляций.

Преди започване на каквито е да е работи по машината извадете акумулатора.

Scoateți acumulatorul înainte de a începe orice intervenție pe mașină.

Отстранете ја батеријата пред да започнете да ја користите машината.

Перед будь-якими роботами на машині виїняти змінну акумуляторну батарею.

قم بإزالة حزمة البطارية قبل البدء في أي أعمال على الجهاز.

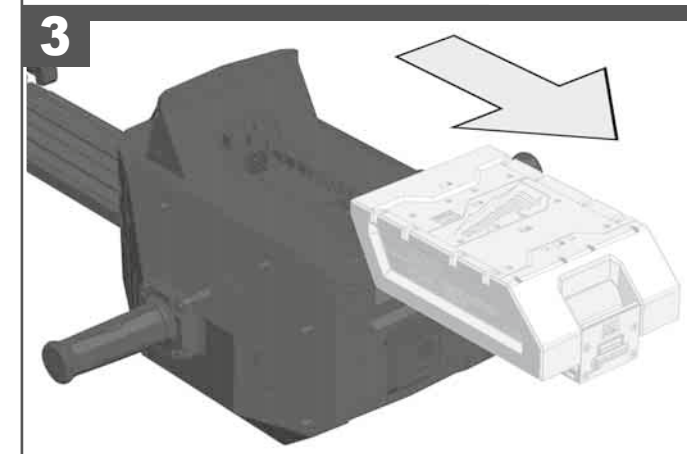
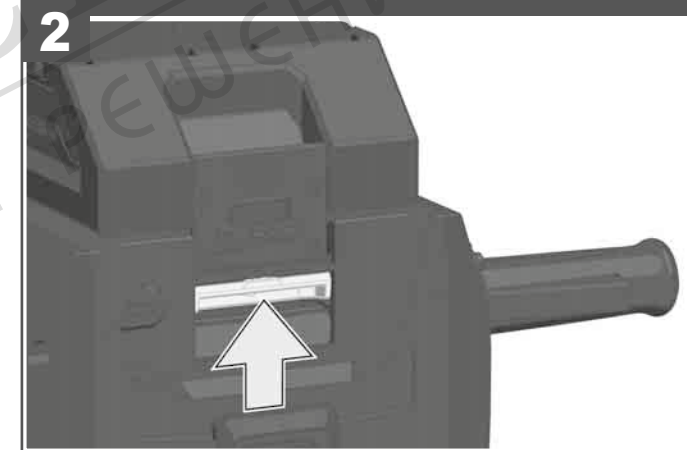
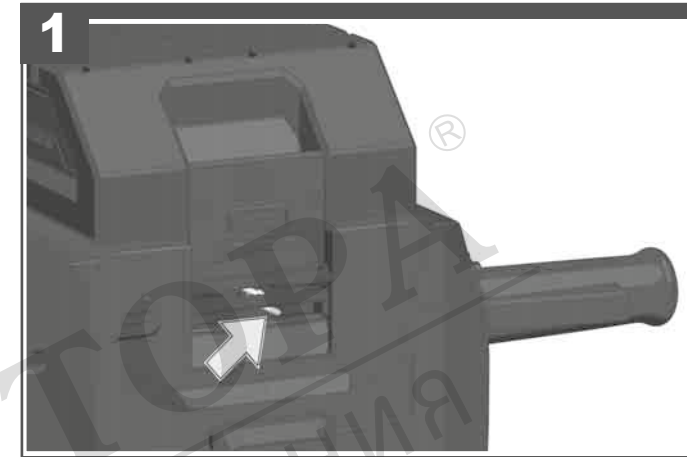
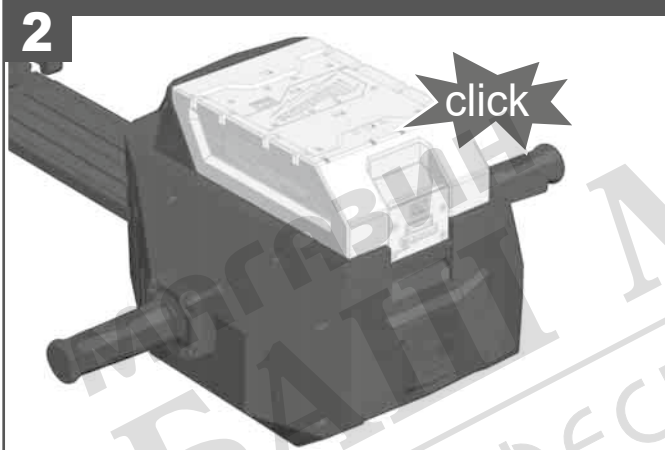
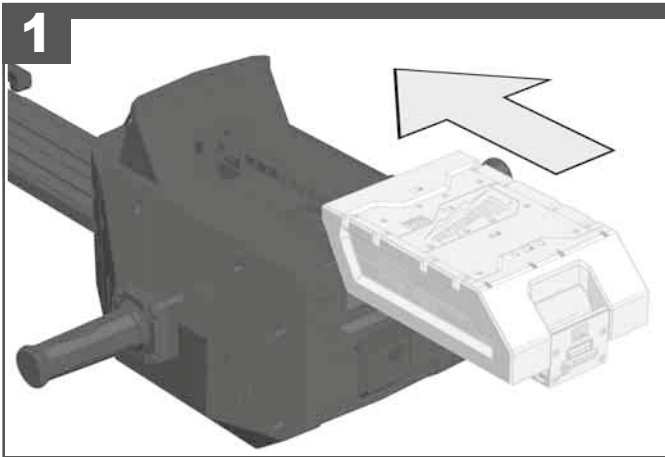

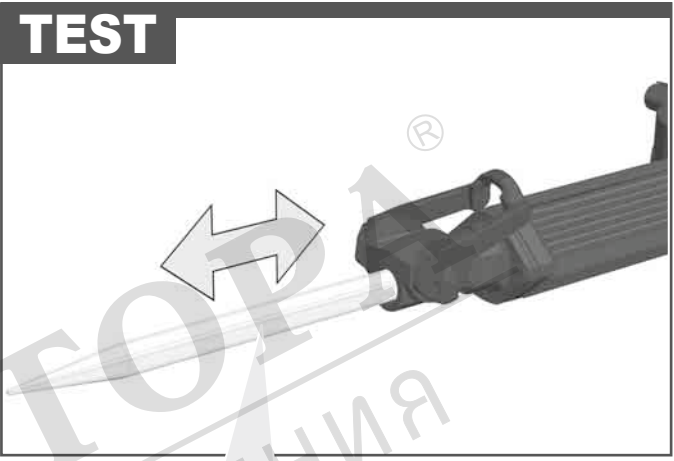
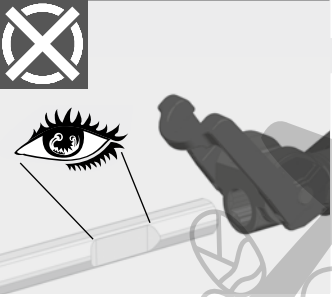
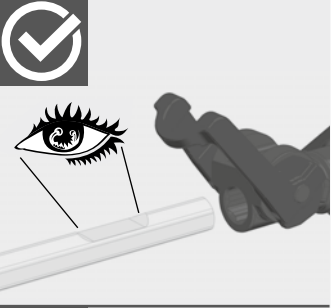
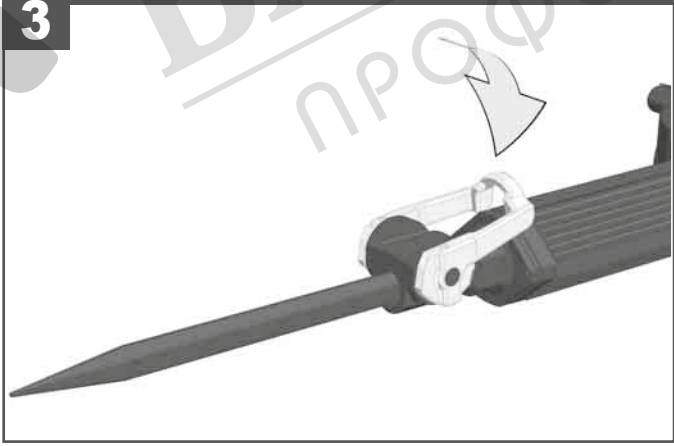
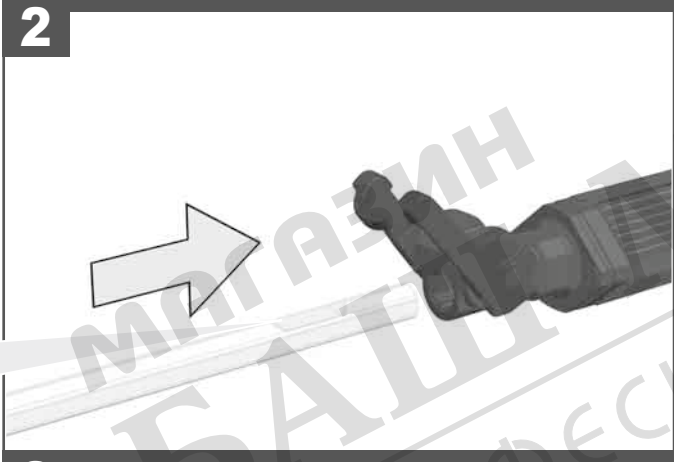
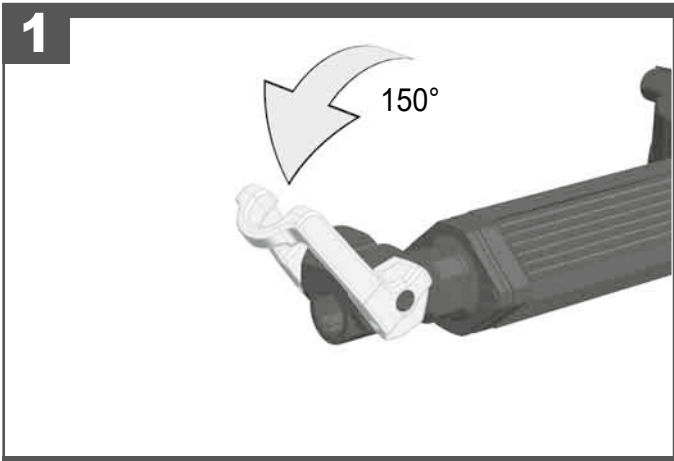
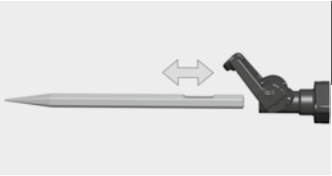

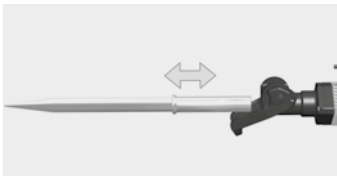

1

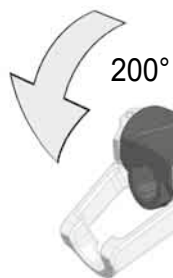

2

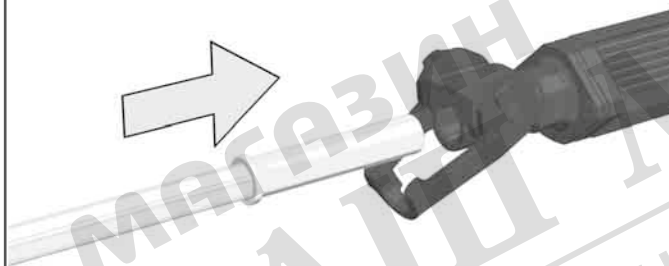

3

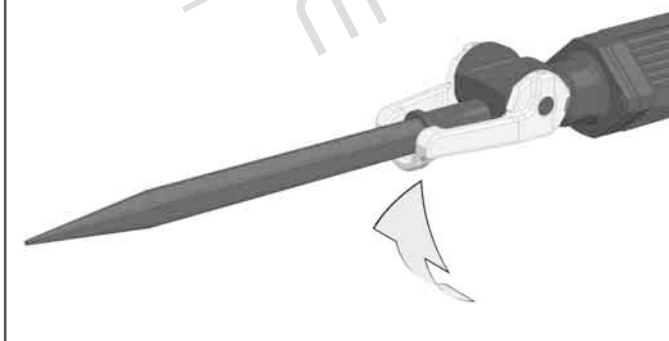

TEST

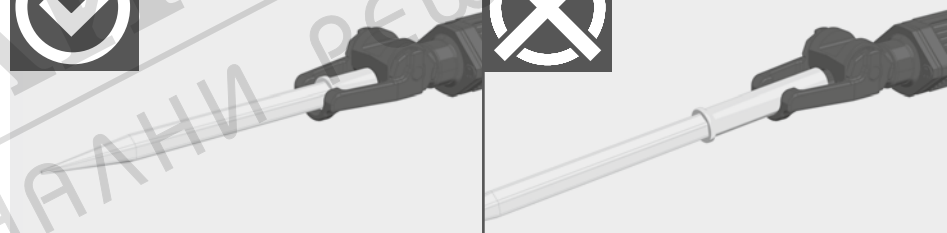
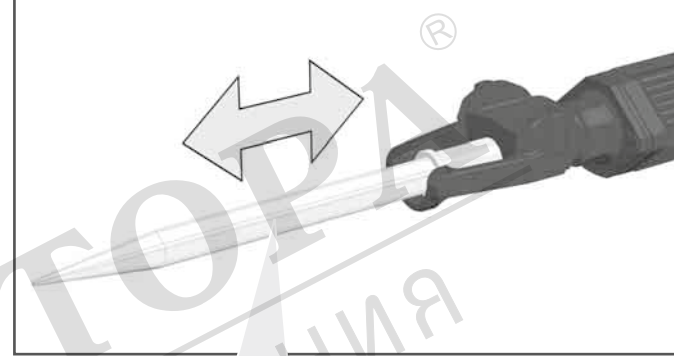

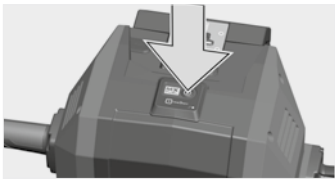

## ON

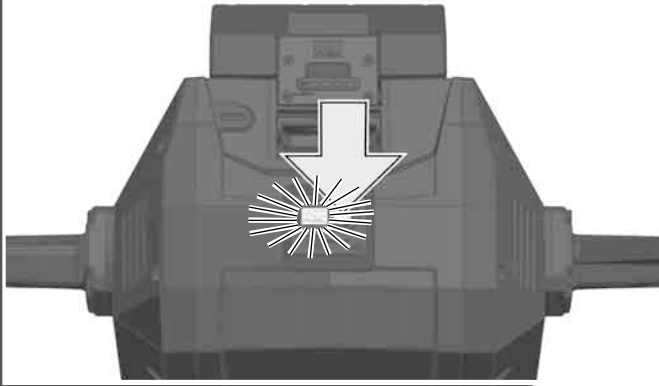

## OFF

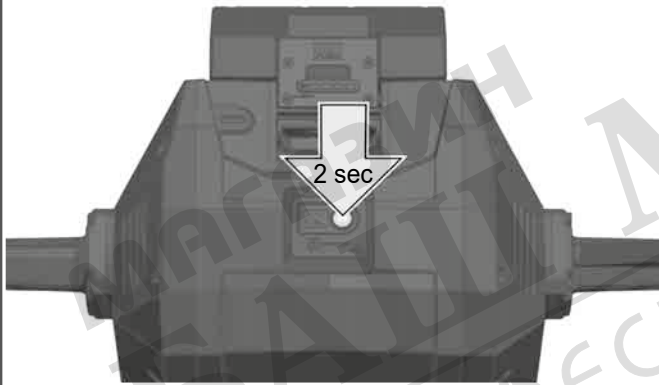

This machine must be activated before switching on.

Diese Maschine muss vor dem Einschalten aktiviert werden.

Cette machine doit être activée avant la mise en marche.

Il presente dispositivo deve essere attivato prima dell'accensione.

Esta máquina se ha de activar antes de encenderla.

Esta máquina deve ser ativada antes de ligá-la.

Deze machine moet vóór het inschakelen worden geactiveerd.

Denne maskine skal aktiveres, inden du tænder for den.

Denne maskinen må aktiveres før den innkobles.

Denna maskin måste aktiveras före påslagning.

Kone täytyy aktivoida ennen käynnistämistä.

Αυτό το μηχάνημα πρέπει να ενεργοποιείται πριν από την εκκίνηση.

Bu makine çalıştırılmadan önce aktifleştirilmek zorundadır.

Tento stroj se musí aktivovat před zapnutím.

Tento stroj sa musí aktivovať pred zapnutím.

Maszynę należy aktywować przed włączeniem.

A gépet bekapcsolás előtt aktiválni kell.

Stroj je treba aktivirati pred vklopom.

Ovaj stroj se prije uključivanja mora aktivirati.

Šo iekārtu pirms ieslēgšanas nepieciešams aktivizēt.

Šią mašiną prieš įjungiant reikia aktyvuoti.

See masin tuleb enne sisselülitamist aktiveerida.

Этот станок следует активировать перед включением.

Тази машина трябва да се активира преди включването.

Această mașină trebuie activată înainte de pornire.

Оваа машина мора да биде активирана пред вклучување.

Цю машину слід активувати перед включенням.

هذه الماكينة يجب تنشيطها قبل التشغيل.

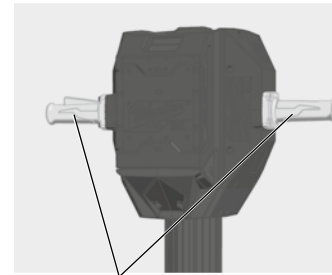
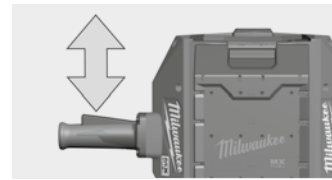

Insulated gripping surface  
Isolierte Grifffläche  
Surface de prise isolée  
Superficie di presa isolata  
Superficie de agarre con aislamiento  
Superficie de pega isolada  
Geïsoleerd  
Isolerede gripbeflader  
Isolert gripeflate  
Isolerad greppyta  
Eristetty tarttumapinta  
Μονωμένη επιφάνεια λαβής  
Izolasyonlu tutma yüzeyi  
Izolovaná uchopovací plocha  
Izolovaná úchopná plocha  
Izolowaną powierzchnią  
Szigetelt fogófelület  
Izolirana prijemalna površina  
Izolirana površina za držanje  
Izolēta satveršanas virsma  
Izoliuotas rankenos paviršius  
Isoleeritud pideme piirkond  
Изолированная поверхность ручки  
Изолирана повърхност за хващане  
Suprafață de prindere izolată  
Изолирана површина  
Izolovana površina ручки

مساحة المقبض معزولة



## START

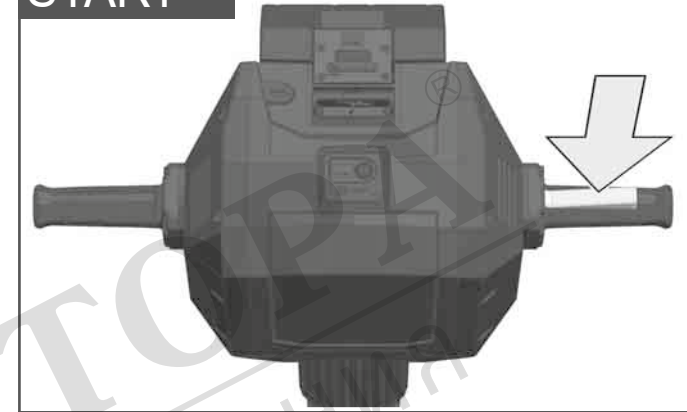

## STOP

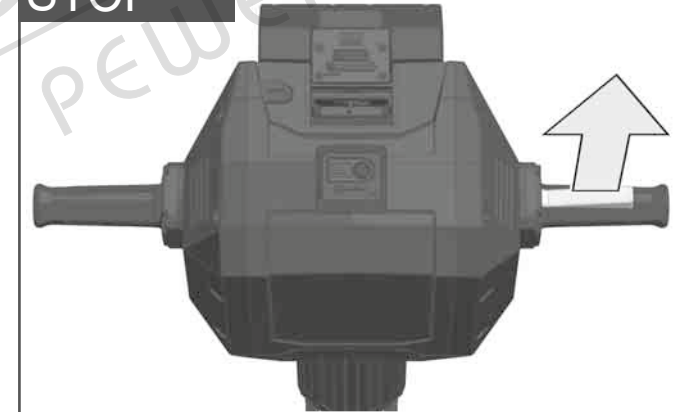

## SERVICE

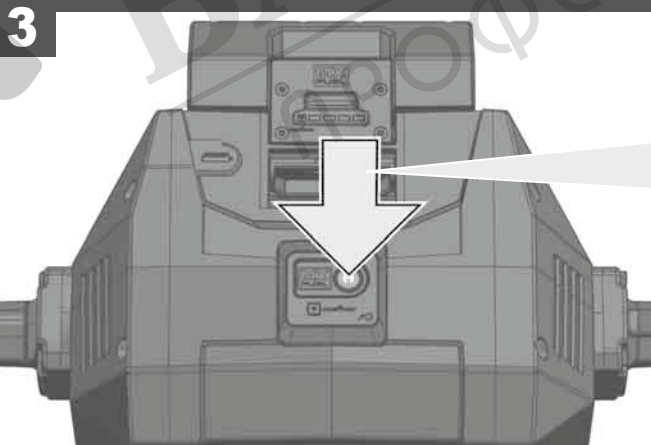
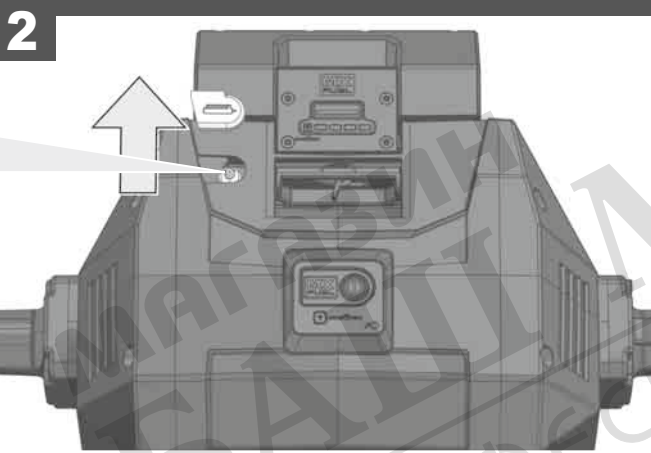
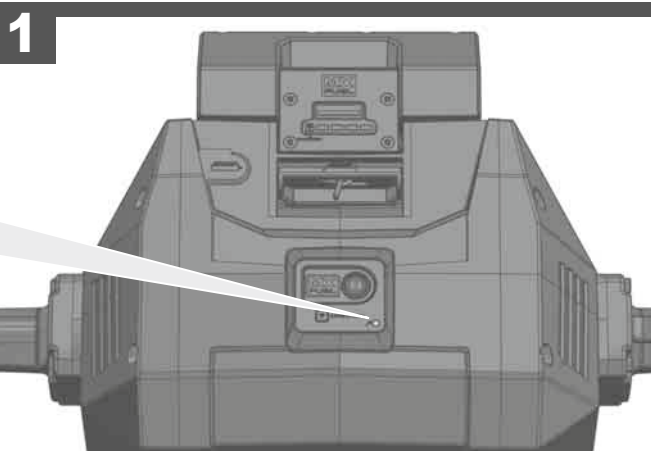
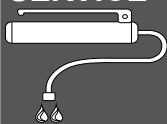

SHELL GADUS S3 V220C 2

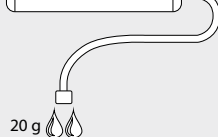

20 g

Lubricant: Gadus S3 V220C 2  
 Schmiermittel: Gadus S3 V220C 2  
 Lubrifiant : Gadus S3 V220C 2  
 Lubrificante: Gadus S3 V220C 2  
 Lubrificante: Gadus S3 V220C 2  
 Smeermiddel: Gadus S3 V220C 2  
 Smøremiddel: Gadus S3 V220C 2  
 Smøremiddel: Gadus S3 V220C 2  
 Smörjmedel: Gadus S3 V220C 2  
 Voiteluaine: Gadus S3 V220C 2  
 Λιπαντικό: Gadus S3 V220C 2  
 Yağlama maddesi: Gadus S3 V220C 2  
 Mazací prostriedok: Gadus S3 V220C 2  
 Mazací prostriedok: Gadus S3 V220C 2  
 Šrodek smarny: Gadus S3 V220C 2  
 Kenőanyag: Gadus S3 V220C 2  
 Mazivo: Gadus S3 V220C 2  
 Mazivo: Gadus S3 V220C 2  
 Smērviela: Gadus S3 V220C 2  
 Tepimo priemonė: „Gadus S3 V220C 2“  
 Määrdeaine: Gadus S3 V220C 2  
 Смазочное средство: Gadus S3 V220C 2  
 Смазочни средства: Gadus S3 V220C 2  
 Lubrifiant: Gadus S3 V220C 2  
 Средство за подмачкување: Gadus S3 V220C 2  
 Засіб для змащування: Gadus S3 V220C 2  
 مادة التشحيم: Gadus S3 V220C 2

Press the button 3 times quickly.  
 The service light will begin to blink.  
 Press and hold the button until service light goes off

Die Taste dreimal schnell hintereinander drücken.  
 Die Serviceleuchte beginnt zu blinken.  
 Die Taste gedrückt halten, bis die Serviceleuchte ausgeht.

Appuyez sur la touche rapidement trois fois de suite.  
 Le voyant de service commence à clignoter.  
 Maintenez la touche enfoncée jusqu'à ce que le voyant de service s'éteigne.

Premere il tasto tre volte velocemente di seguito.  
 La luce di servizio inizia a lampeggiare.  
 Tenere premuto il pulsante finché la spia di servizio non si spegne.

Pulsar rápidamente la tecla tres veces de forma consecutiva.  
 El indicador luminoso de servicio comienza a parpadear.  
 Mantener pulsada la tecla hasta que se apague el indicador luminoso de servicio.

Prima a tecla três vezes, em rápida sucessão.  
 A luz de serviço começa a piscar.  
 Mantenha a tecla premida, até a luz de serviço apagar.

Druk driemaal kort achter elkaar op de toets.  
 Het servicelampje begint te knipperen.  
 Houd de toets ingedrukt totdat het servicelampje dooft.

Tryk på tasten 3 gange hurtigt efter hinanden.  
 Servicelampen begynder at blinke.  
 Hold tasten nede, indtil servicelampen slukker.

Trykk tre ganger på knappen raskt etter hverandre.  
 Servicelampen begynner å blinke.  
 Hold knappen trykket inntil servicelampen slukner.

Tryck på knappen tre gånger i rask följd.  
 Serviceljuset börjar blinka.  
 Håll knappen intryckt tills serviceljuset slocknar.

Paina painiketta nopeasti kolmesti peräkkäin.  
 Huollon merkivalo alkaa vilkkua.  
 Pidä painiketta painettuna, kunnes huollon merkivalo sammuu.

Πιέστε το πλήκτρο τρεις φορές γρήγορα και εν σειρά.  
 Η φωτεινή ένδειξη λειτουργίας αρχίζει να αναβοσβήνει.  
 Κρατήστε το πλήκτρο πιεσμένο, έως να σβήσει η φωτεινή ένδειξη λειτουργίας.

Tuša peš peše üç defa hızlıca basiniz.  
 Servis lambası yanıp sönmeye başlar.  
 Servis göstergesi sönene kadar tuşu basılı tutunuz.

Tlačítko stiskněte třikrát rychle za sebou.  
 Servisní světlo začne blikat.  
 Tlačítko podržte stisknuté, dokud nepřestane svítit servisní světlo.

Tlačidlo stlačte trikrát rýchlo za sebou.  
 Servisné svetidlo začne blikať.  
 Tlačidlo podržte stlačené, kým prestane svietiť servisné svetidlo.

Trzykrotnie nacisnąć szybko przycisk.  
 Kontrolka serwisowa zacznie migać.  
 Naciskać przycisk do momentu zgaśnięcia kontrolki serwisowej.

Nyomja meg a gombot egymas után háromszor gyorsan.  
 A szervizlámpa villogni kezd.  
 Tartsa nyomva a gombot addig, hogy a szervizlámpa kialudjon.

Tipko pritisnite trikrat hitro zapovrstjo.  
 Servisna lučka začne utripati.  
 Pridržite tipko, dokler servisna lučka ne ugasne.

Tipku tri puta zaredom brzo pritisnuti.  
 Servisna svjetiljka počinje treperiti.  
 Tipku držati pritisnutom, sve dok se servisna svjetiljka ne ugasi.

Trīsreiz ātri nospiediet taustiņu.  
 Sāk mirgot servisa lampiņa.  
 Turiet taustiņu nospiestu, līdz servisa lampiņa izdziest.

Mygtuką greitai paspausti tris kartus.  
 Padės mirksėti techninės priežiūros lemputė.  
 Mygtuką laikyti nuspaudus, kol užges techninės priežiūros lemputė.

Vajutage nuppu kiiresti kolm korda.  
 Hooldustuli hakkab vilkuma.  
 Vajutage ja hoidke nuppu all, kuni hooldustuli kustub.

Быстро нажать на кнопку три раза подряд.  
 Сервисный индикатор начинает мигать.  
 Нажать и удерживать кнопку, пока сервисный индикатор не погаснет.

Натиснете бутона три пъти последователно.  
 Сервизният индикатор започва да мига.  
 Задръжте натиснат бутона, докато сервизният индикатор изгасне.

Apāsaņi de 3 ori butonul în succesiune rapidă.  
 Indicatorul luminos de service va începe să clipească.  
 Apāsaņi continuu butonul până când se stinge indicatorul luminos de service.

Притиснете го копчето брзо трипати едно по друго.  
 Започнува да трепка сервисната сијаличка.  
 Задржете го копчето притиснато додека се исклучи сервисната сијаличка.

Швидко і послідовно натисніть кнопку три рази.  
 Сервісна лампа почне блимати.  
 Натисніть і утримуйте кнопку, поки сервісна лампа не згасне.

اضغط على الزر ثلاث مرات بسرعة وبالتالي.  
 لمبة الخدمة سوف تبدأ في الوميض.  
 أستمِر في الضغط على الزر، حتى تنطفئ لمبة الخدمة.

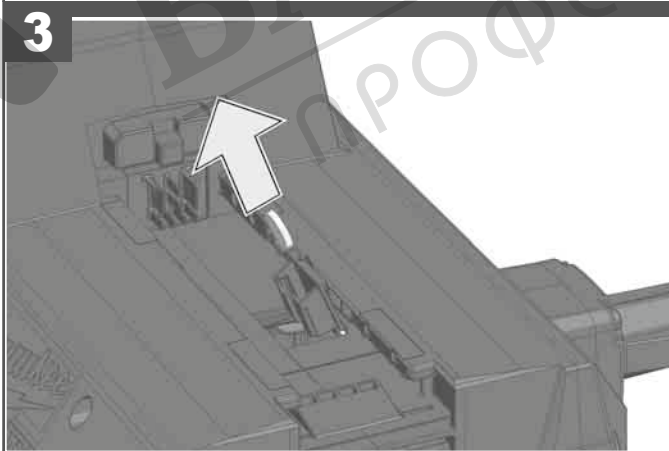
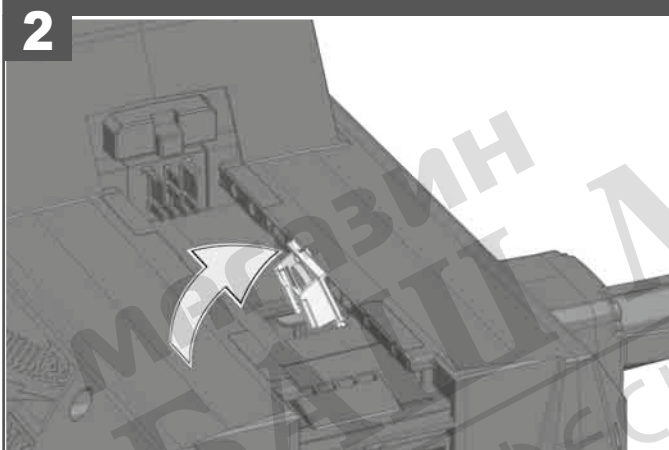
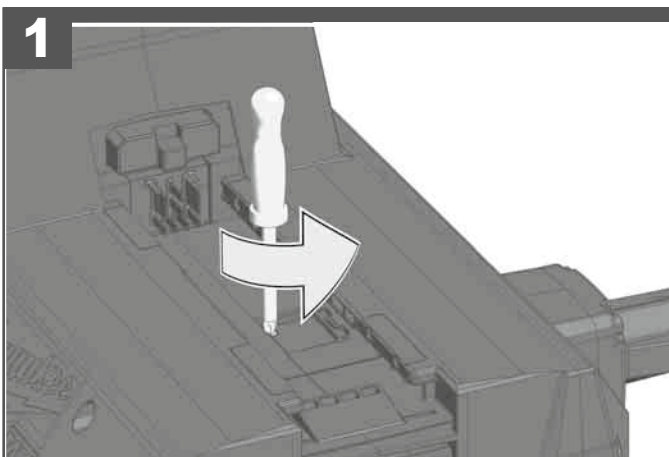

3V CR2032

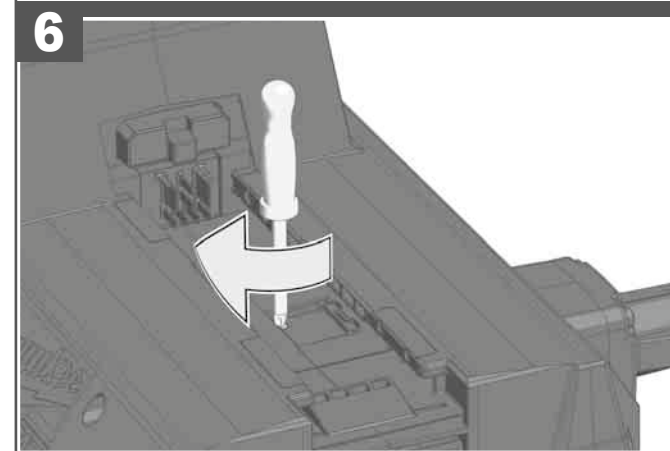
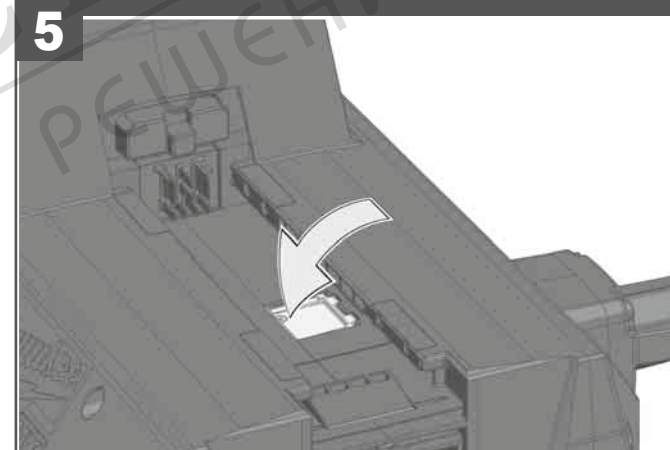
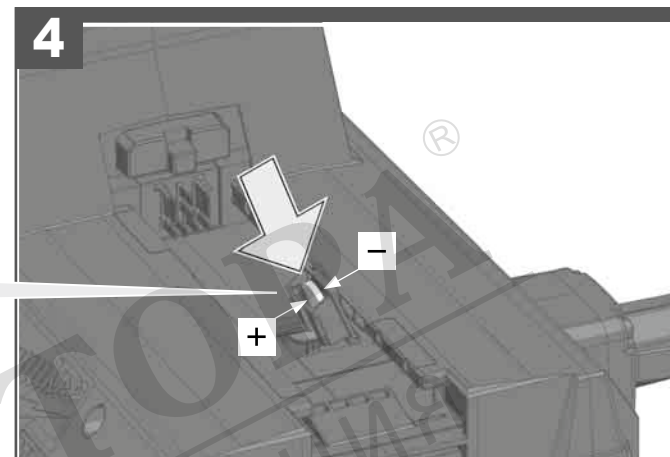

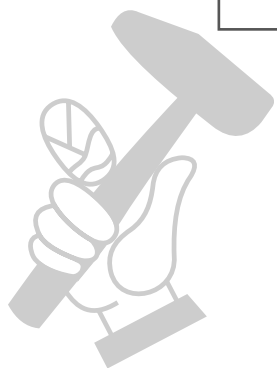
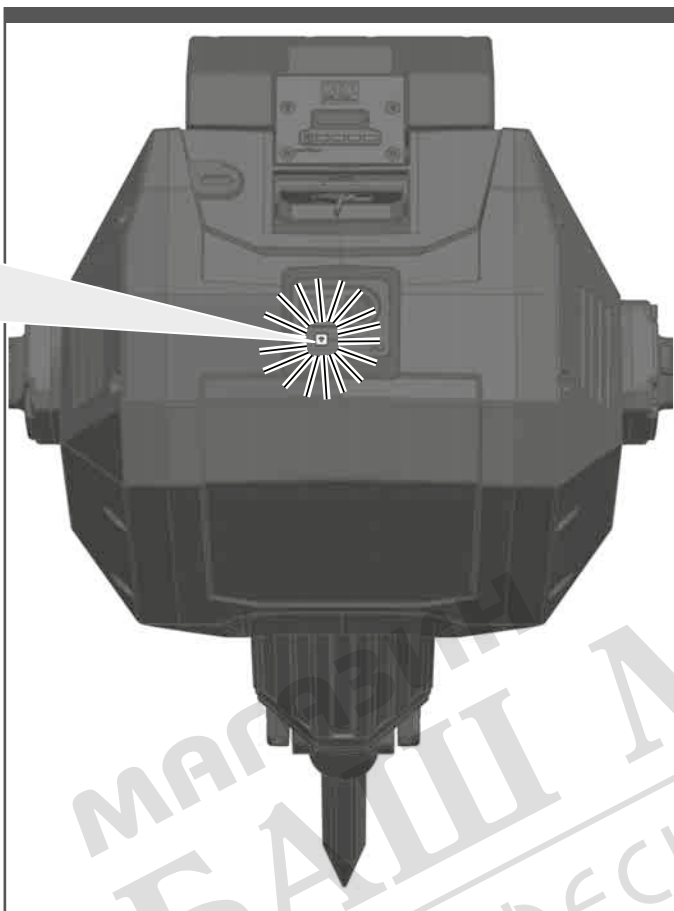
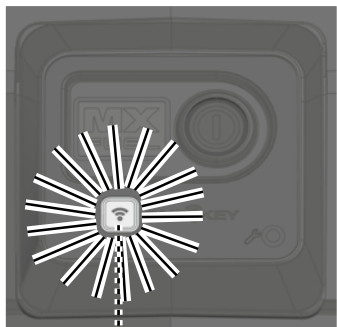

МАГІСТЕР  
БАШ МАЙСТОРА®  
ПРОФЕСІОНАЛНИ РЕШЕННЯ



магазин  
БАШ  
ПРОФЕСИОНАЛНА

## ТЕХНИЧЕСКИ ДАННИ

## УДАРНО ДЛЕТО

## MXF DH2528H

Производствен номер.....	4681 91 02... ...000001-999999
Макс. брой на ударите при натоварване .....	1300 min <sup>-1</sup>
Енергия на единичен удар съгласно ЕРТА-Procedure 05/2009 .....	64 J
Гнездо за закрепване на инструменти .....	28 mm
Тегло съгласно процедурата ЕРТА 01/2014 .....	29,6 kg
Честотен обхват (честотни обхвати) на Bluetooth .....	2402-2480 MHz
високочестотна мощност.....	1,8 dBm
Версия на Bluetooth.....	4.0 BT signal mode
Препоръчителна околна температура при работа.....	-18°C ... +50 °C
Препоръчителни видове акумулаторни батерии.....	MXFCP203, MXFXC406
Препоръчителни зарядни устройства .....	MXFC

## Информация за шума

Измерените стойности са получени съобразно EN 60745.

Оцененото с А ниво на шума на уреда е съответно:

Равнище на звуковото налягане (Несигурност K=1,92 dB(A)).....	84,71 dB(A)
Равнище на мощността на звука (Несигурност K=1,92 dB(A)).....	95,71 dB(A)

**Да се носи предпазно средство за слуха!**

## Информация за вибрациите

Общите стойности на вибрациите (векторна сума на три посоки) са определени в съответствие с EN 60745.

Дълбаене:

Стойност на емисии на вибрациите $a_{h, Chet}$ .....	5,17 m/s <sup>2</sup>
Несигурност K= .....	1,5 m/s <sup>2</sup>

## ПРЕДУПРЕЖДЕНИЕ!

Посочените в настоящия информационен лист нива на вибрации и шумови емисии са измерени в съответствие със стандартизирано изпитване, предоставено в EN 60745, и могат да се използват за сравняване на един инструмент с друг. Те може също така да се използват и за предварителна оценка на излагането на вредни въздействия.

Посоченото ниво на вибрациите представя основните приложения на електрическия инструмент. Ако обаче електрическият инструмент се използва с друго предназначение, с различни сменяеми инструменти или при недостатъчна техническа поддръжка, нивото на вибрациите може да е различно. Това чувствително може да увеличи вибрационното натоварване по време на целия работен цикъл.

При оценка на нивото на излагане на въздействието на вибрации и шум следва също така да се вземе предвид времето, през което инструментът е изключен или през което е включен, но не се използва. Това може значително да понижи нивото на излагане на вредни въздействия за общата продължителност на работата.

Определете допълнителни мерки за безопасност за защита на оператора от въздействието на вибрациите и/или шума, като например поддръжка на инструмента и приспособленията, поддържането на топлината на ръцете и организацията на работата.

**⚠ ВНИМАНИЕ! Прочетете всички указания за безопасност, инструкции, илюстрации и спецификации за този електроинструмент.** Пропуските при спазване на приведените по-долу указания могат да доведат до токов удар, пожар и/или тежки травми.  
**Зпазете всички указания и инструкции за безопасност за бъдещето.**

## ⚠ УКАЗАНИЯ ЗА БЕЗОПАСНОСТ ЗА УДАРНО ДЛЕТО

**Носете средство за защита на слуха.** Въздействието на шума може да предизвика загуба на слуха.

**Дръжте уреда за изолираните ръкохватки, когато извършвате работи, при които режещият инструмент може да засегне скрити електроинсталационни кабели.** Контактът на режещия инструмент с тоководещ проводник може да предаде напрежението върху метални части на уреда и да доведе до токов удар.

## ДОПЪЛНИТЕЛНИ УКАЗАНИЯ ЗА РАБОТА И БЕЗОПАСНОСТ

Да се използват предпазни средства. При работа с машината винаги носете предпазни очила. Препоръчват се защитно облекло и прахозащитна маска, защитни ръкавици, здрави и нехлъзгащи се обувки, каска и предпазни средства за слуха.

Прахът, който се образува при работа, често е вреден за здравето и не бива да попада в тялото. Да се носи подходяща прахозащитна маска.

Не е разрешена обработката на материали, които представляват опасност за здравето (напр. азбест).

Ако използваният инструмент блокира, изключете веднага уреда! Не включвайте уреда отново, докато използваният инструмент е блокиран; това би могло да доведе до откат с висока реактивна сила. Открийте и отстранете причината за блокирането на използвания инструмент имайки в предвид инструкциите за безопасност.

Възможните причини за това могат да бъдат:

- Заклинване в обработваната част
- Пробиване на материала
- Пренатоварване на електрическия инструмент

Не бъркайте в машината, докато тя работи.

Използваният инструмент може да загрее по време на употреба.

**ВНИМАНИЕ!** Опасност от изгаряния

- при смяна на инструмента
- при оставяне на уреда

При работа в стени, тавани или подове внимавайте за кабели, газопроводи и водопроводи.

Преди започване на каквито и да е работи по машината извадете акумулатора.

При работа заемете сигурно положение и дръжте винаги уреда с две ръце за двете ръкохватки. В работния участък да няма други лица, най-вече деца, или животни.

По време на работа не насочвайте машината към околните. Приставката може да се освободи и да предизвика тежки наранявания.

Следете излитащите или падащи материали да не създават опасност за хората. Винаги работете внимателно и предвидливо.

Внимателно поставяйте уреда настрана. Не хвърляйте уреда на пода или от големи височини. При хвърляне уредът може да нарани някого или самият той да се повреди.

Не изхвърляйте изхабените акумулатори в огъня или в при битовите отпадъци. Milwaukee предлага екологосъобразно събиране на старите акумулатори; моля попитайте Вашия специализиран търговец.

Не съхранявайте акумулаторите заедно с метални предмети (опасност от късо съединение).

За зареждане на сменяеми акумулаторни батерии MXF използвайте зарядни устройства MXF. Не използвайте сменяеми акумулаторни батерии от други системи.

Не отваряйте акумулатори и зарядни устройства и ги съхранявайте само в сухи помещения. Пазете ги от влага.

При екстремно натоварване или екстремна температура от повредени акумулатори може да изтече батерийна течност. При допир с такава течност веднага измийте с вода и сапун. При контакт с очите веднага изплаквайте старателно най-малко 10 минути и незабавно потърсете лекар.

**Предупреждение!** За да избегнете опасността от пожар, предизвикана от късо съединение, както и нараняванията и повредите на продукта, не потапяйте инструмента, сменяемата акумулаторна батерия или зарядното устройство в течности и се погрижете в уредите и акумулаторните батерии да не попадат течности. Течностите, предизвикващи корозия или провеждащи електричество, като солена вода, определени химикали, изобелващи вещества или продукти, съдържащи изобелващи вещества, могат да предизвикат късо съединение.



**ПРЕДУПРЕЖДЕНИЕ!** Устройството съдържа литиева плоска батерия. Новата или използвана батерия може да причини тежки вътрешни изгаряния и да доведе до смърт в рамките на по-малко от 2 часа, ако бъде погълната или попадне в тялото. Винаги обезопасявайте капака на отделението за батерията. Ако той не се затваря добре, изключете устройството, свалете батерията и я дръжте далеч от деца. Ако смятате, че батериите са били погълнати или са попаднали в тялото, незабавно потърсете лекарска помощ.

#### ИЗПОЛЗВАНЕ ПО ПРЕДНАЗНАЧЕНИЕ

Чукът може да се използва за дълбаене в камък и бетон.

Този уред може да се използва по предназначение само както е посочено.

#### ТРАНСПОРТ, БОРАВЕНЕ, СЪХРАНЕНИЕ

Машината е тежка. Съществува опасност от тежко нараняване, ако машината падне.

Машината няма точки за повдигане или за закрепване.

Вдигайте машината за допълнителната ръкохватка и я поставяйте върху подходящо транспортно средство.

При вдигане, транспортиране или съхранение обезопасете срещу преобръщане, падане или изплъзване.

Преди прибиране за съхранение винаги я изчакайте да се охлади.

Съхранявайте машината на затворено, чисто и сухо място, без наличие на прах, което е недостъпно за деца.

#### СМЯНА НА ПРИСТАВКА

За смяна на приставка вижте частта с изображения.

Приставката трябва да е подходяща за патронника на инструмента.

Тялото на приставката трябва да бъде изправено.

Приставката трябва да бъде достатъчно остра, за да се избегнат резки удари с отскок.

Приставката трябва да е подходяща за планираната цел.

След поставянето на приставката проверете дали тя е правилно застопорена.

#### ONE-KEY™

За повече информация относно функцията ONE-KEY на този инструмент прочетете приложеното ръководство за бърз старт или ни посетете в интернет на адрес [www.milwaukeeool.com/one-key](http://www.milwaukeeool.com/one-key). За да изтеглите ONE-KEY приложението на Вашия смартфон, посетете app store или google play.

Ако се стигне до електростатични разреждания, Bluetooth връзката се прекъсва. В такъв случай възстановете връзката ръчно.

Уредът съответства на минималните изисквания съгласно EN 55014-2 / EN 301489-1 / EN 301489-17.

#### Индикация ONE-KEY™

Синя светлина	Безжичната връзка е активна и може да се настрои чрез приложението ONE-KEY™.
Синьо премигване	Инструментът комуникира с приложението ONE-KEY™.
Червено премигване	Инструментът е блокиран по съображения за безопасност и може да се деблокира от оператора чрез приложението ONE-KEY™.

#### АКУМУЛАТОРИ

Акумулатори, които не са ползвани по-дълго време, преди употреба да се дозаредят.

Температура над 50°C намалява мощността на акумулатора. Да се избягва по-продължително нагряване на слънце или от отопление.

Поддържайте чисти присъединителните контакти на зарядното устройство и на акумулатора.

За оптимална продължителност на живот след употреба батериите трябва да се заредят напълно.

За възможно по-дълга продължителност на живот батериите трябва да се изваждат от уреда след зареждане.

При съхранение на батериите за повече от 30 дни: съхранявайте батерията при прибл. 27°C и на сухо място. Съхранявайте батерията при 30 до 50 % от заряда. Зареждайте батерията на всеки 6 месеца.

#### ЗАЩИТА ОТ ПРЕТОВАРВАНЕ НА ЛИТИЕВО-ЙОННА БАТЕРИЯ

Акумулаторният пакет е оборудван със защита против претоварване, която защитава акумулатора от претоварване и гарантира дълъг експлоатационен живот.

При извънредно силно натоварване електрониката на акумулатора автоматично изключва машината. За продължаване на работата изключете и отново включете машината. Ако машината не може да пусне наново, може би акумулаторният пакет е разреден и трябва отново да се зареди в зарядното устройство.

#### ПРЕВОЗ НА ЛИТИЕВО-ЙОННИ БАТЕРИИ

Литиево-йонните батерии са предмет на законовите разпоредби за превоз на опасни товари.

Превозът на тези батерии трябва да се извършва в съответствие с местните, националните и международните разпоредби и регламенти.

- Потребителите могат да превозват тези батерии по пътя без допълнителни изисквания.
- Превозът на литиево-йонни батерии от транспортни компании е предмет на законовите разпоредбите за превоз на опасни товари. Подготовката на превоза и самият превоз трябва да се извършват само от обучени лица. Целият процес трябва да е под професионален надзор.

Спазвайте следните изисквания при превоз на батерии:

- Уверете се, че контактите са защитени и изолирани, за да се избегне късо съединение.
- Уверете се, че няма опасност от разместване на батерията в опаковката.
- Не превозвайте повредени батерии или такива с течове.

Обърнете се към Вашата транспортна компания за допълнителни инструкции.

#### РАБОТА ПРИ СТУД

Когато машината се съхранява за по-продължителен период или при ниски температури, смазката може да се втвърди и е възможно в началото машината да не работи или ефективността ѝ да е прекалено ниска. Ако това се случи:

1. Поставете свредло или длето в машината.
2. Поставете машината върху излишно парче бетон.
3. Задействайте превключвателя през няколко секунди и отново го отпуснете.

След 15 секунди до 2 минути машината започва да разбива нормално. Колкото по-студена е машината, толкова по-дълго трае загряването.

#### ПОДДРЪЖКА

Вентилационните отвори на машината винаги трябва да са свободни. Когато светне сервисният индикатор, смажете машината с грес в съответната точка за смазване (вижте изображенията).

Да се използва само аксесоари на Milwaukee и резервни части на Milwaukee. Елементи, чията подмяна не е описана, да се дадат за подмяна в сервис на Milwaukee (вижте брошурата "Гаранция и адреси на сервиси").

При необходимост можете да поискате схема на елементите на уреда при посочване на обозначение на машината и шестцифрения номер на табелката за технически данни от Вашия сервис или директно на Techtronic Industries GmbH, Max-Eyth-Straße 10, 71364 Winnenden, Германия.

#### СИМВОЛИ

	ВНИМАНИЕ! ПРЕДУПРЕЖДЕНИЕ! ОПАСНОСТ
	Преди започване на каквито и да е работи по машината извадете акумулатора.
	Преди пускане на уреда в действие моля прочетете внимателно инструкцията за използване.
	Да се носят предпазни ръкавици!
	Да се носи предпазно средство за слуха!
	При работа с машината винаги носете предпазни очила.
	Внимание – горещи повърхности!
	Гарантираното ниво на звуковата мощност съгласно типовата табелка е 107 dB.
	Не поглъщайте плоската батерия!
	Електрическите уреди, батерии/акумулаторни батерии не трябва да се изхвърлят заедно с битовите отпадъци. Електрическите уреди и акумулаторни батерии трябва да се събират отделно и да се предават на службите за рециклиране на отпадъците според изискванията за опазване на околната среда. Информирайте се при местните служби или при местните специализирани търговци относно местата за събиране и центровете за рециклиране на отпадъци.
	Номинална скорост на въртене
	Напрежение
	Постоянен ток

	Европейски знак за съответствие
	Британски знак за съответствие
	Regulatory Compliance Mark (RCM). Продуктът отговаря на приложимите нормативни изисквания.
	Украински знак за съответствие
	Евро-азиатски знак за съответствие

#### СЕ - ДЕКЛАРАЦИЯ ЗА СЪОТВЕТСТВИЕ

В качеството си на производител декларирам на собствена отговорност, че продуктът, описан в „Технически данни“, отговаря на всички съответстващи разпоредби на Директиви 2011/65/EC (RoHS), 2014/53/EC, 2006/42/EO и на следните хармонизирани нормативни документи:

EN 60745-1 :2009+A11:2010  
EN 60745-2-6:2010  
EN 55014-1:2017+A11:2020  
EN 55014-2:2015  
EN 62479:2010  
EN 301 489-1 V2.3.1  
EN 301 489-17 V3.1.1  
EN 300 328V2.2.2  
EN IEC 63000:2018

Измерено ниво на звукова мощност 104,73 dB(A)

Гарантирано ниво на звукова мощност 107 dB(A)  
Несигурност K = 1,92 dB(A)

Процедура за оценка на съответствието съгласно 2000/14/EO Приложение VI.

Посочена служба:  
DEKRA Certification B.V. (0344)  
Meander 1051/P.O.Box 5185  
6825 MS ARNHEIM/6802 ED ARNHEIM  
Netherlands

Winnenden, 2021-02-03

Alexander Krug  
Managing Director



Упълномощен за съставяне на техническата документация  
Techtronic Industries GmbH  
Max-Eyth-Straße 10  
71364 Winnenden  
Germany