



Nothing but **HEAVY DUTY.**[®]



M12 ICAV3

Original instructions

Originalbetriebsanleitung

Notice originale

Istruzioni originali

Manual original

Oorspronkelijke gebruiksaanwijzing

Original brugsanvisning

Original bruksanvisning

Bruksanvisning i original

Alkuperäiset ohjeet

Πρωτότυπο οδηγιών χρήσης

Orijinal işletme talimatı

Původním návodem k používání

Pôvodný návod na použitie

Instrukcja oryginalna

Eredeti használati utasítás

Izvirna navodila

Originalne pogonske upute

Instrukcijām oriģinālvalodā

Originalni instrukcija

Algupärane kasutusjuhend

Оригинальное руководство по эксплуатации

Оригинално ръководство за експлоатация

Instrukcioni de folosire originale

Оригинален прирачник за работа

Оригінал інструкції з експлуатації

التعليمات الأصلية

МАГАЗИН МАЙСТОРА[®]
БАШ ПРОФЕСИОНАЛНИ РЕШЕНИЯ

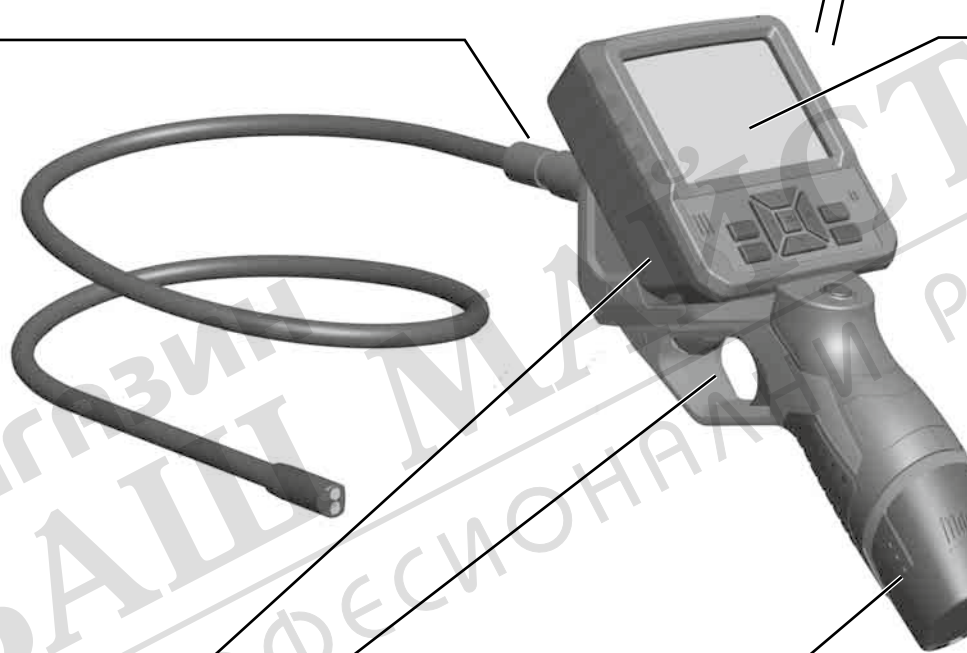
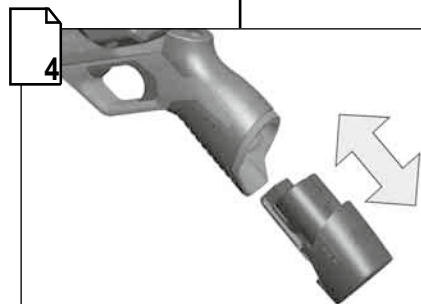
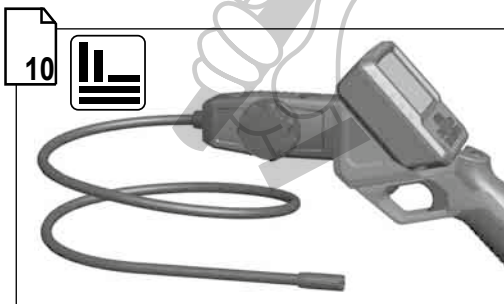
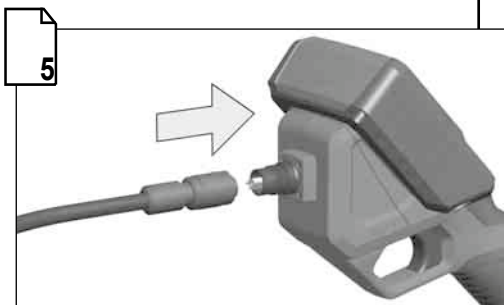

ENGLISH	Description of Buttons, Basic Settings, Operation Important Informations and Notes	14
DEUTSCH	Erklärung der Tasten, Grundeinstellungen, Anwendung Wichtige Angaben und Hinweise	17
FRANÇAIS	Explication des touches, des réglages de base et de l'application Indications et remarques importantes	20
ITALIANO	Spiegazione dei tasti, regolazioni di base, utilizzo Indicazioni e avvertenze importanti	23
ESPAÑOL	Explicación de los botones, configuración de inicio, aplicación Indicaciones e instrucciones importantes	26
PORTUGUES	Descrição das teclas, ajustes básicos, operação Informações e notas importantes	29
NEDERLANDS	Verklaring van de toetsen, basisinstellingen, toepassing Belangrijke gegevens en aanwijzingen	32
DANSK	Beskrivelse af taster, grundindstillinger, anvendelse Vigtige oplysninger og anvisninger	35
NORSK	Forklaring av tastene, grunninnstillinger, bruk Viktige informasjon og henvisninger	38
SVENSKA	Förklaring av knapparna, grundinställningar, användning Viktiga data och anvisningar	41
SUOMI	Painikkeiden, perusasetusten, käytön selitys Tärkeitä tietoja ja ohjeita	44
ΕΛΛΗΝΙΚΑ	Εξήγηση των πλήκτρων, βασικές ρυθμίσεις, εφαρμογή Σημαντικές αναφορές και υποδείξεις	47
TÜRKÇE	Düğmelerin, temel ayarların açıklanması, uygulama Önemli bilgiler ve açıklamalar	50
ČESKY	Vysvětlení funkce tlačítek, základní nastavení, použití Důležité údaje a upozornění	53
SLOVENSKY	Vysvetlenie funkcie tlačidiel, základné nastavenie, použitie Dôležité údaje a upozornenia	55
POLSKI	Objaśnienie funkcji przycisków, ustawienia podstawowe, zastosowanie Ważne parametry i wskazówki	58
MAGYAR	A billentyűk, alapbeállítások, alkalmazás magyarázata Fontos adatok és útmutatások	61
SLOVENSKO	Razlaga tipk, osnovne nastavitve, uporaba Pomembni podatki in navodila	64
HRVATSKI	Objašnjenja tipki, osnovne konfiguracije, primjena Važni podaci i upute	67
LATVISKI	Taustiņu skaidrojumi, pamatiestatījumi, pielietošana. Svarīgi dati un norādījumi	70
LIETUVIŠKAI	Paaiškinimai dėl mygtukų, pagrindinių nustatymų, naudojimo Svarbūs duomenys ir nurodymai	73
EESTI	Klahvide, põhiseadistuste, kasutamise tutvustus Olulised andmed ja juhised	76
РУССКИЙ	Объяснение функций кнопок, основные настройки, применение Важные сведения и указания	79
БЪЛГАРСКИ	Разяснение на бутони, основни настройки, приложение Важни данни и указания	82
ROMÂNIA	Explicarea butoanelor, a reglajelor de bază și a utilizării Date și indicații importante	85
МАКЕДОНСКИ	Објаснување на тастерите, основни поставки, употреба Важни податоци и упатства	88
УКРАЇНСЬКА	Пояснення до кнопок, основні налаштування, використання, важлива інформація та вказівки	91
عربي	إيضاح الأزرار، الضبط الأساسي، الاستخدام، البيانات الهامة والإرشادات	99



Remove the battery pack before starting any work on the machine.

Vor allen Arbeiten an der Maschine den Wechselakku herausnehmen

Avant tous travaux sur la machine retirer l'accu interchangeable.

Prima di iniziare togliere la batteria dalla macchina.

Retire a bateria antes de començar cualquier trabajo en la máquina.

Antes de efectuar qualquer intervenção na máquina retirar o bloco acumulador.

Voor alle werkzaamheden aan de machine de akku verwijderen.

Ved arbejde inden i maskinen, bør batteriet tages ud.

Ta ut vekselsbatteriet før du arbeider på maskinen

Drag ur batteripaket innan arbete utföres på maskinen.

Ota akku pois ennen kaikkia koneeseen tehtäviä toimenpiteitä.

Πριν από κάθε εργασία στη μηχανή αφαιρέστε την ανταλλακτική μπαταρία.

Aletin kendinde bir çalıřma yapmadan önce kartuř aküyü çıkarın.

Před zahájením veřkerých prací na vřtací m šroubovákú vyjmout výměnný akumulátor.

Pred kařdou prácou na stroji výměnný akumulátor vyťiahnuť.

Przed przystąpieniem do jakichkolwiek prac na elektronarzędziu naleřy wyjąć wkładkę akumulatorową.

Karbantartás, javítás, tisztítás, stb. elött az akkumulátort ki kell venni a készülékből.

Pred deli na stroju izvlcite izmenljivi akumulator.

Prije svih radova na stroju izvaditi bateriju za zamjenu.

Pirms mařinai veikt jebkāda veida apkopes darbus, ir jāizņem ārā akumulātors.

Prieš atlikdami bet kokius darbus įrenginyje, išimkite keičiamą akumuliatorių.

Enne kõiki töid masina kallal võtke vahetatav aku välja.

Выньте аккумулятор из машины перед проведением с ней каких-либо манипуляций.

Преди започване на каквита е да е работи по машината извадете акумулатора.

Scoateți acumulatorul înainte de a începe orice intervenție pe mașină.

Отстранете ја батеријата пред да започнете да ја користите машината.

Перед будь-якими роботами на машині вийняти змінну акумуляторну батарею.

قم بزلالة حزمة البطارية قبل البدء في أي أعمال على الجهاز

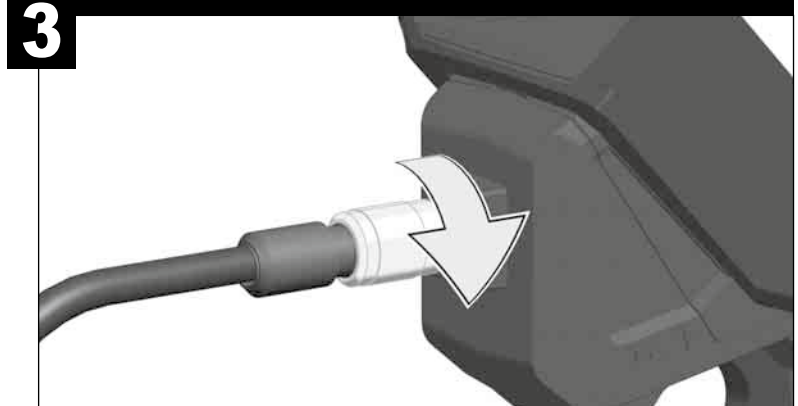
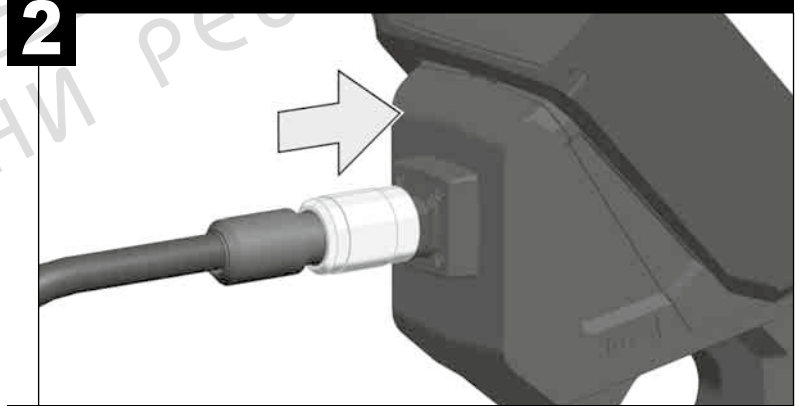
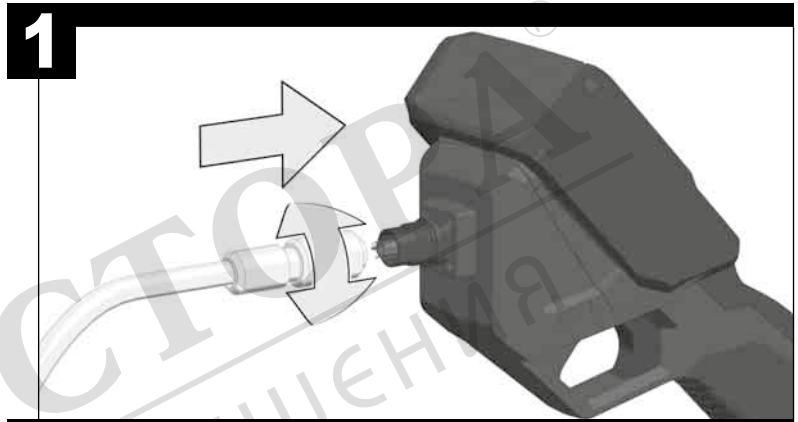
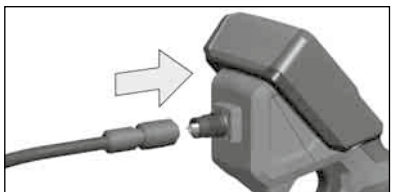
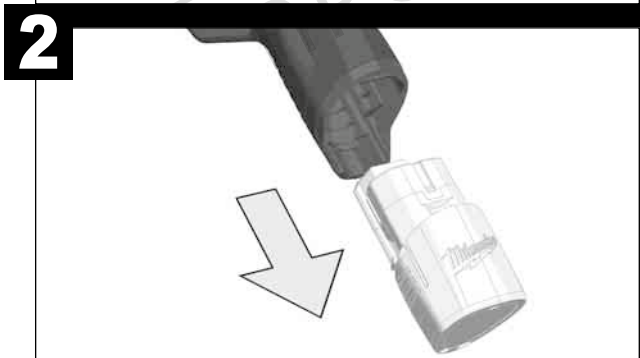

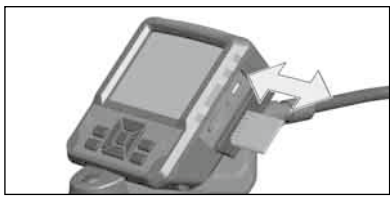

USB



1



2

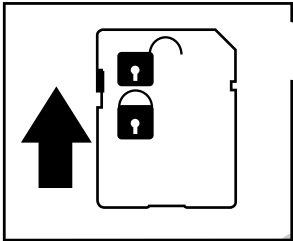
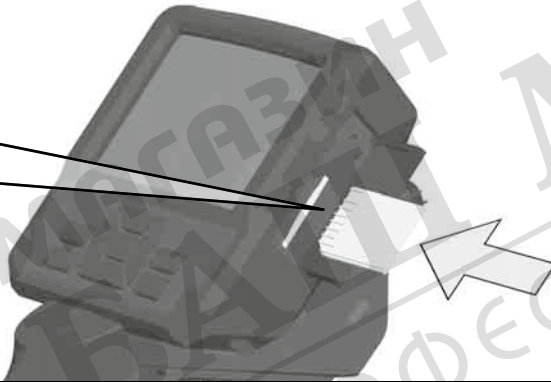

3



1



2

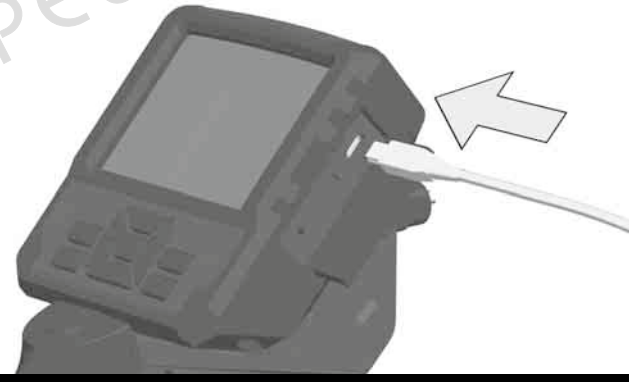

3

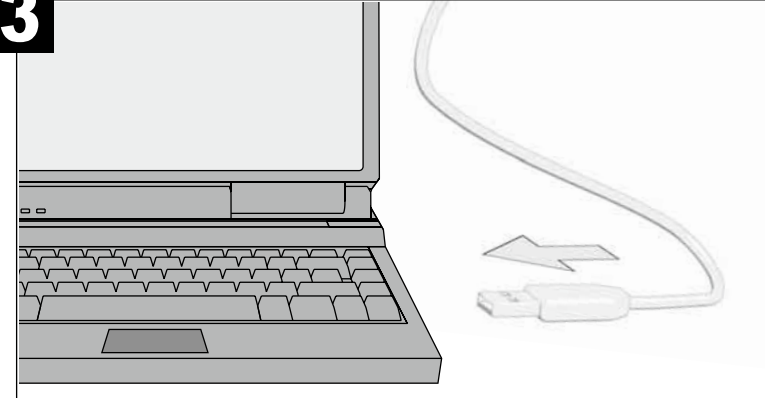

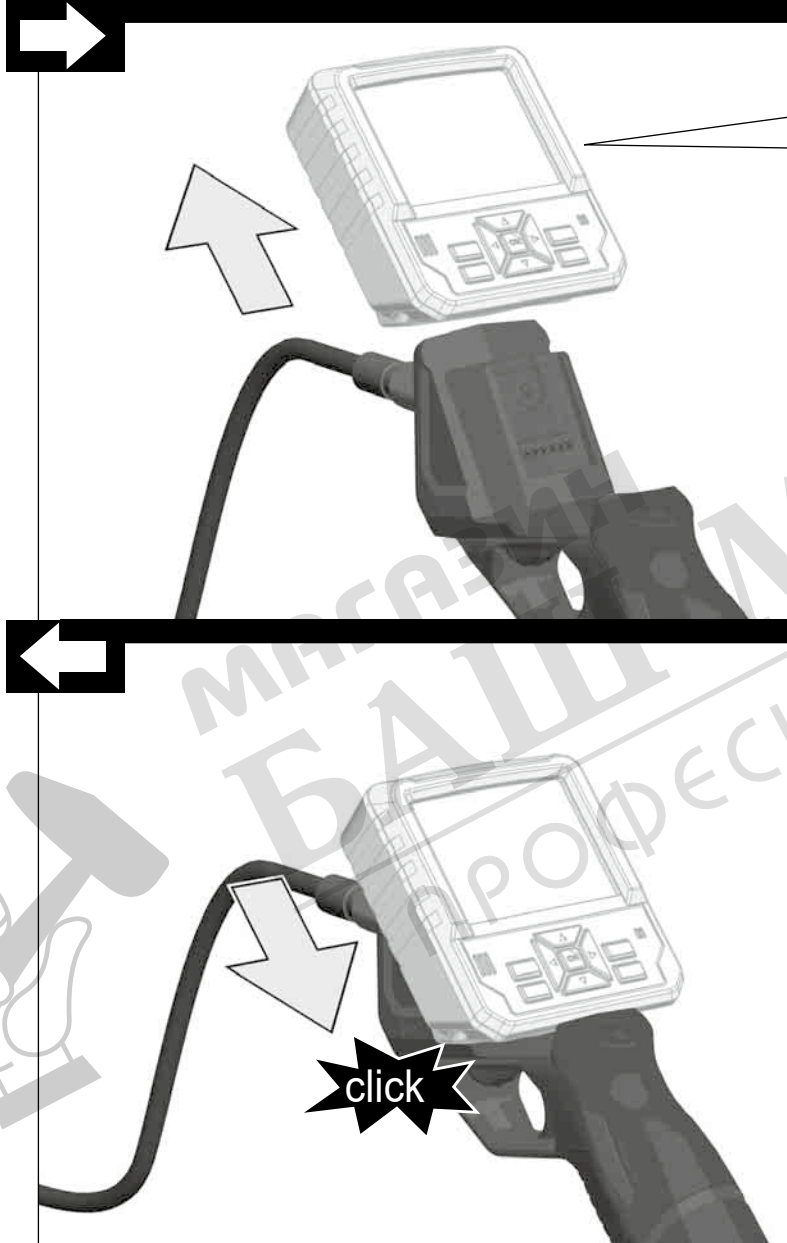

When separated, the display runs off of an internal rechargeable battery. To recharge the display, connect it to the handle/battery pack, or to a power source via USB cable. Further information see text section.

Wenn das Display nicht aufgesteckt ist, läuft es mit Hilfe eines eigenen Akkus weiter. Das Display auf den Griff bzw. den Wechselakku aufstecken oder per USB-Kabel an eine Stromquelle anschließen, um es aufzuladen. Weitere Informationen finden Sie in der Beschreibung.

Quand l'afficheur n'est pas inséré dans la poignée, il continue à fonctionner grâce à sa batterie interne. Pour recharger l'afficheur, l'insérer sur la poignée / batterie remplaçable ou le connecter à une source d'énergie électrique à l'aide du câble USB. Pour d'ultérieures informations, se référer à la partie descriptive.

Quando il display non è inserito sull'impugnatura, continua a funzionare con la sua batteria interna. Per ricaricare il display, inserirlo sull'impugnatura/batteria sostituibile oppure collegarlo ad una fonte di energia elettrica tramite cavo USB. Per ulteriori informazioni si rimanda alla parte descrittiva.

Quando el monitor no está acoplado, este sigue funcionando gracias a un acumulador propio. Para cargar el monitor, acoplarlo en la empuñadura o el acumulador de recambio o bien conectarlo a una fuente de alimentación mediante un cable USB. Encontrará más informaciones en la descripción correspondiente.

Quando não conetada, a tela é alimentada por uma bateria interna recarregável. Para carregar a tela, conete-a ao manipulo/bateria ou a uma fonte de alimentação através de um cabo USB. Para mais informações veja a descrição.

Als het display niet aangesloten is, blijft het actief met behulp van een eigen accu. Steek het display op de handgreep resp. sluit de wisselaccu aan of verbind het display via een usb-kabel met een stroombron om het op te laden. Nadere informatie vindt u in de beschrijving.

Hvis ikke displayet er sat på, fortsætter driften ved hjælp af eget batteri. Sæt displayet på hhv. grebet og reservebatteriet eller tilslut til en strømkilde via USB-kabel for at oplade displayet. Yderligere informationer fremgår af beskrivelsen.

Dersom displayet ikke er tilkoblet, fungerer det ved hjælp av et oppladbart batteri. For å lade opp displayet må det kobles til håndtaket hhv. til batteripakken eller ved hjelp av en USB-kabel til en annen strømkilde. Ytterligere informasjon finner du i beskrivelsen.

När displayen inte är fastsatt fortsätter den att arbeta med hjälp av ett eget uppladdningsbart batteri. Sätt fast displayen på handtaget resp. sätt fast utbytesbatteriet eller anslut en strömkälla via USB-kabel för att ladda upp displayen. Mer information finns i beskrivningen.

Kun näyttöä ei ole liitetty laitteeseen, niin se toimii edelleen omalla akullaan. Työnnä näyttö kahvaan tai vaihtoakkuun tai liitä se USB-kaapelin kautta virranlähteeseen lataaksesi sen. Lisätietoja löydät laitteen kuvauksesta.

Η οπτική ένδειξη λειτουργεί με τη βοήθεια δικής της μπαταρίας, όταν δεν είναι συνδεδεμένη. Βάλτε την οπτική ένδειξη στη λαβή ή τον εναλλασσόμενο συσσωρευτή ή συνδέστε την με ένα καλώδιο USB σε μια ηλεκτροπαραγωγή, για να την φορτίσετε. Εκτενέστερες πληροφορίες θα βρείτε στην περιγραφή.

Ekran takılı olmadığında, kendi aküsü yardımıyla çalışmaya devam eder. Ekranı şarj ettirmek için, sap üzerine geçirin veya güç paketini takın veya USB kablosu ile bir elektrik kaynağına bağlayın. Ayrıca bilgileri kılavuzda bulabilirsiniz.

Pokud přístroj není nasunutý, běží dál pomocí vlastního akumulátoru. Displej nasuňte na rukojeť, resp. na výměnný akumulátor, nebo jej připojte na zdroj elektrického proudu přes USB-kabel, abyste jej nabili. Další informace najdete v popisu.

Keď prístroj nie je nasunutý, beží ďalej pomocou vlastného akumulátora. Displej nasuňte na rukoväť, resp. výmenný akumulátor alebo ho pripojte na zdroj elektrického prúdu cez USB-kábel, aby ste ho nabili. Ďalšie informácie nájdete v popise.

Jeśli wyświetlacz nie jest podłączony, działa dalej zasilany własnym akumulatorem. Aby naładować wyświetlacz, należy umieścić go na uchwytem bądź podłączyć do wymiennego akumulatora lub źródła prądu za pomocą kabla USB. Dodatkowe informacje znajdują Państwo w opisie.

Ha a kijelző nincs csatlakoztatva, saját akkumulátor segítségével működik tovább. A feltöltéshez dugja rá a kijelzőt a markolatra, ill. a csereakkurra, vagy csatlakoztassa USB kábelrel egy áramforráshoz. További információk a leírásban találhatóak.

Kadar displej ni nataknen, deluje naprej s pomočjo lastnega akumulatorja. Za polnitev nataknite displej na ročajju oz. izmenljivem akumulatorju ali priključite preko USB kabla na vir energije. Nadaljnje informacije najdete v opisu.

Ako displej nije nataknut, radi uz pomoć osobnog akumulatora. Displej nataknuti na držak odn. rezervnu bateriju ili uz pomoć USB-kabela priključiti na jedan izvor struje zbog punjenja. Ostale informacije ćete naći u opisu.

Kad displejs nav usprausts, tas turpina darboties no sava akumulatora. Uzspraudiet displeju uz roktura vai nomaināmā akumulatora vai ar USB kabeļa palīdzību pieslēdziet to strāvas avotam, lai uzlādētu. Papildu informācija atrodama aprakstā.

Jeigu monitorius nėra uždeštas ant laikiklio, jis gali veikti su savo akumuliatoriumi. Norint monitorių įkrauti, jį reikia uždėti ant laikiklio ar keičiamo akumuliatoriaus arba per USB laidą prijungti prie srovės šaltinio. Daugiau informacijos rasite aprašyme.

Kui ekrāns pole otsa ūhendatud, töötab see enese aku toitel edasi. Ūhendage ekrān laadimiseks kāepideme või välise aku külge või USB-kaabel vooluallikasse. Lisateavet leiata kirjeldusest.

Если дисплей не установлен на рукоятку, он работает от собственного аккумулятора. Для зарядки дисплея следует установить его на рукоятку, подключить при помощи USB-кабеля к источнику питания или вставить сменный аккумулятор. Более подробная информация содержится в описании.

Ako displejot ne e postaven, той продължава да работи с помощта на собствена акумулаторна батерия. Поставете дисплея на дръжката, съответно на сменяемата акумулаторна батерия или свържете чрез USB кабел към източник на електрозахранване, за да го заредите. Повече данни за това ще намерите в съответното описание.

Dacă ecranul nu este atașat, acesta funcționează în continuare cu un acumulator propriu. Atașați ecranul pe mâner, resp. pe acumulatorul interschimbabil sau conectați-l cu un cablu USB la o sursă de curent pentru a-l încărca. Informații suplimentare găsiți în descriere.

Ako displejot ne e povzran, togaš toj prodolžuva da работи со помош на сопствена батерија. Дисплејот да се намести на рачката т.е батеријата и преку USB-кабелот да се поврзе за извор на струја, за да се наполни. Понатамошни информации ќе најдете во делот со упатствата.

Якщо дисплей не встановлений на руків'я, він працює від власного акумулятора. Для заряджання дисплея слід встановити його на руків'я, підключити за допомогою USB-кабелю до джерела живлення або вставити змінний акумулятор. Детальніша інформація міститься в описі.

إذا كانت الشاشة ليست مثبتة، سوف تستمر في العمل بمساعدة البطارية الخاصة بها. تثبيت الشاشة على المقبض أو على البطارية البديلة أو قم بتوصيلها باستخدام سلك يو أس بي بمصدر تيار كهربائي، لكي تقوم بشحنه. مزيد من المعلومات تجدها في الوصف.



Accessory
Zubehör
Accessoire
Accessorio
Accessorio

Acessório
Tøebehøren
Tilbehør
Tilbehør
Tillbehör
Lisälaite
Εξαρτήματα
Aksesuar
Příslušenství

Prislušenstvo
Element
wyposażenia
dodatowego
Tartozék
Oprema
Pribor
Papildus
aprīkojums

Priedas
Tarvikud
Дополнитель
Аксесоар
Ассесорії
Додатоци
Комплектуючі
الملحق

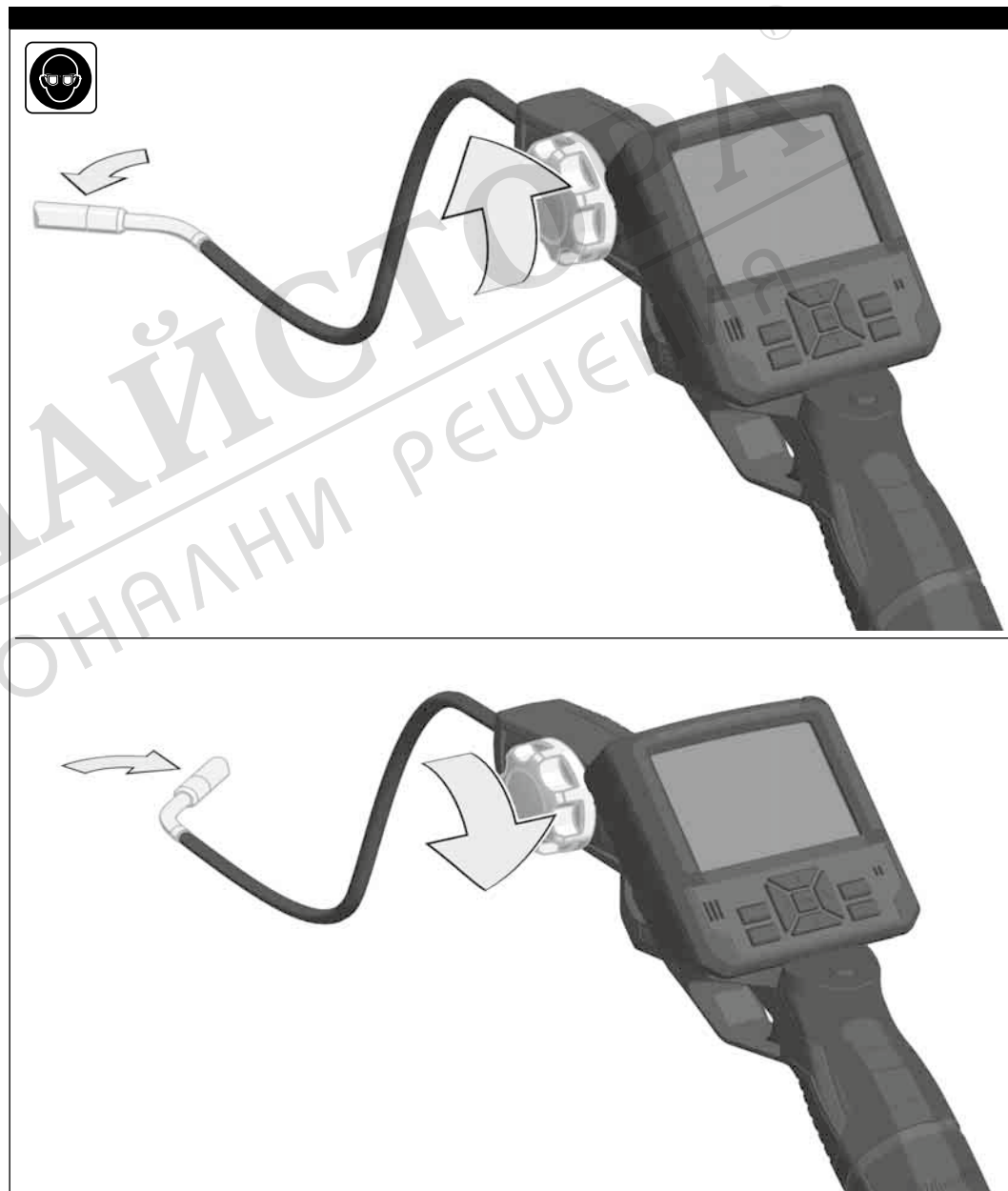
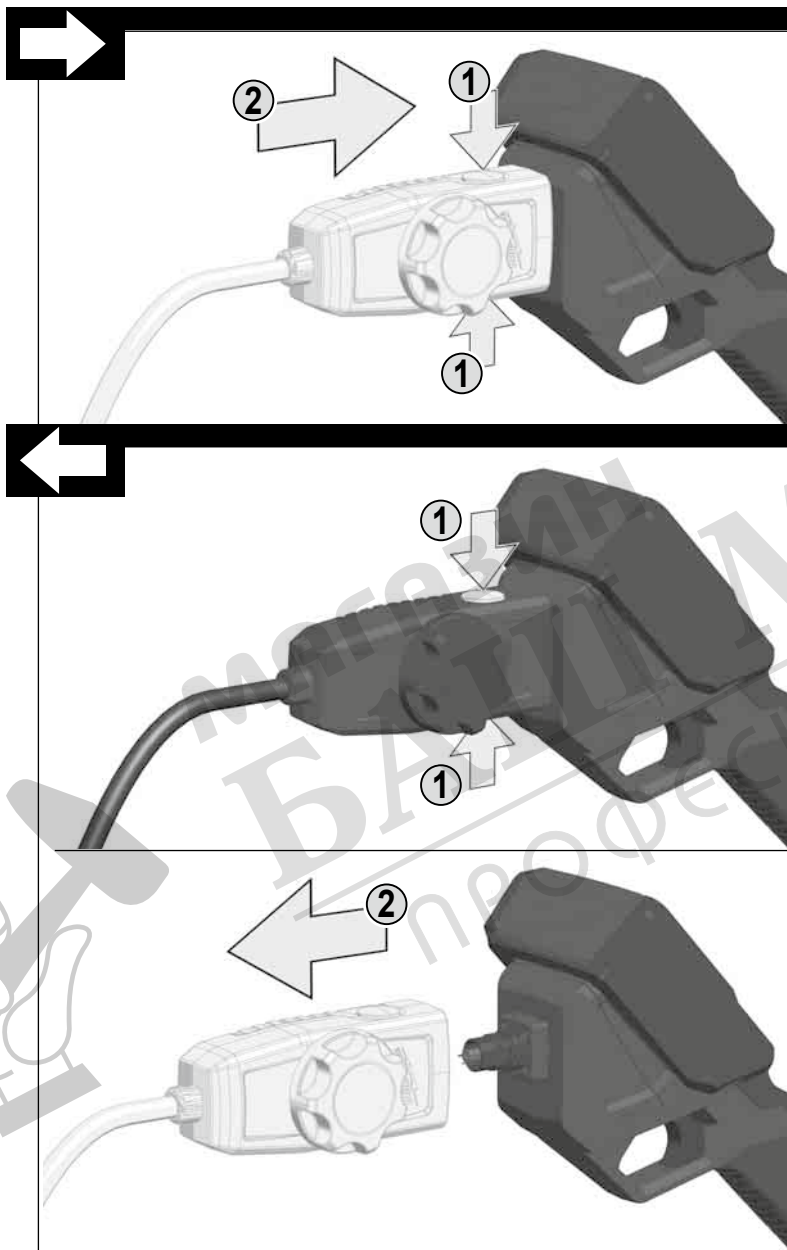

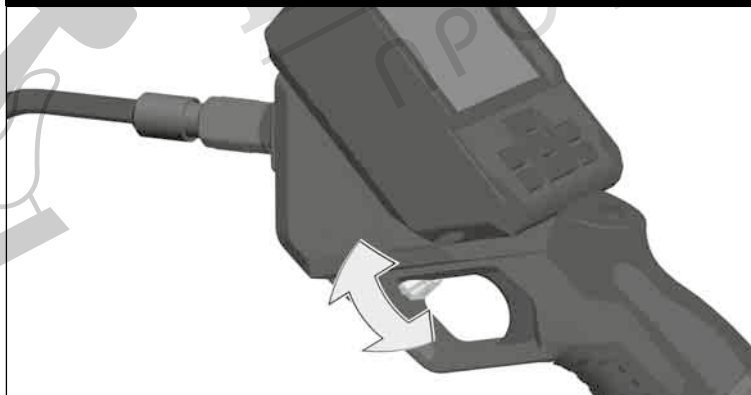
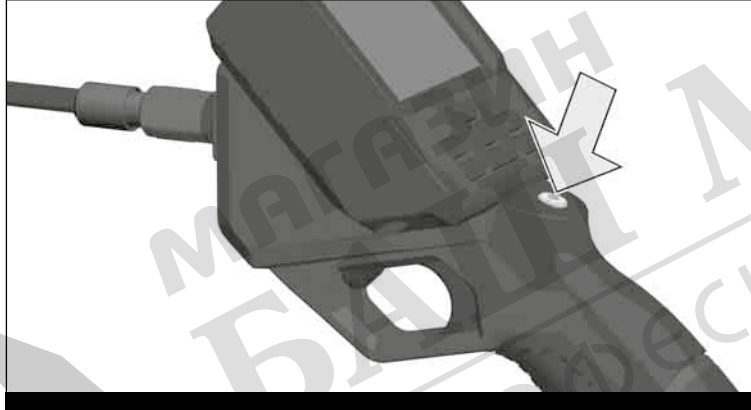
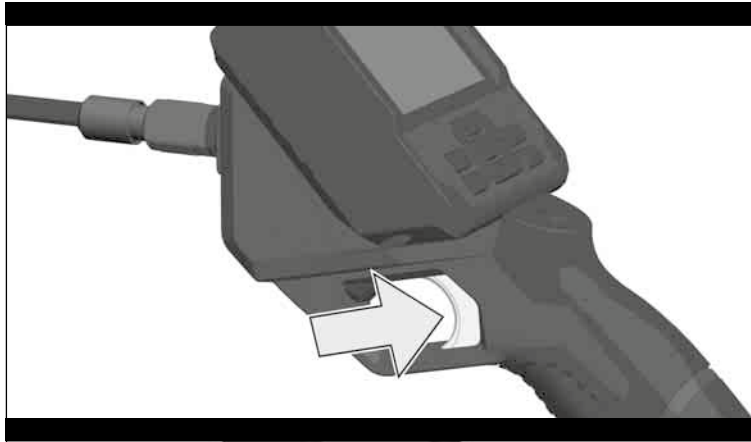

<p>Trigger to take a photo or start a video Drücken, um ein Foto zu machen oder eine Videoaufnahme zu starten Appuyer pour prendre une photo ou pour réaliser un vidéo. Premere per scattare una foto o per realizzare un video. Activar el disparador para hacer una foto o iniciar una grabación de vídeo. Pressione para tirar uma foto ou gravar um vídeo Indrukken om een foto te maken of een video-opname te starten Tryk for at tage et foto eller starte en videooptagelse Trykk for å ta et bilde eller starte et videoopptak Tryck för att ta en bild eller för att starta en videoinspelning.</p>	<p>Paina ottaaksesi valokuvan tai aloittaaksesi videotallennuksen Πέστε, για να φωτογραφίσετε ή να βιντεοσκοπήσετε Bir fotoğraf çekmek veya bir video kaydı başlatmak için basın Stisknēte, abyste vyfotojīli fotografiju nebo spustili videozáznam Stlačte, aby ste urobili fotografiu alebo spustili videozáznam Wcisnąć w celu zrobienia zdjęcia lub rozpoczęcia nagrywania filmu Nyomja meg, ha fényképet kíván készíteni, vagy videofelvételt indítana. Pritisnite za fotografiju ali zagon video posnetka Pritisnuti za izradu jedne fotografije ili za start video snimke</p>	<p>Nospiediet, lai izdarītu fotozņēmumu vai sāktu uzņemt video Paspauskite, jeigu norite padaryti nuotrauką arba pradėti vaizdo įrašą Pildī tegemiseks vōi video salvestamise alustamiseks vajutage Нажмите кнопку фото/запись, чтобы сделать фото или начать видеосъемку Натиснете, за да направите снимка или да започнете видеозапис. Арсаји пентру а face о fotografie sau пентру а роги о înregistrare video Притиснете за да фотографирате или да започнете да снимате видео Натисніть кнопку фото/запис, щоб зробити фото або почати відеозйомку اضغط لإلتقاط صورة أو لبدأ تصوير فيديو.</p>
---	--	--

<p>Handle power button EIN/AUS-Taste am Griff Touche ON/OFF sur la poignée Tasto ON/OFF sull'impugnatura Pulsador de encendido/apagado en la empuñadura Interruptor no manipul AAN-/UIT-toets aan de handgreep TIL-/FRA-tast på grebet PÅ/AV-tast på håndtaket PÅ/AV knapp på handtaget PÄÄLLE/POIS-katkaisin kahvassa Πλήκτρο ON/OFF στη λαβή Saptaki AÇ/KAPAT tuşu Tlačítko ZAP/VYP na rukojeti</p>	<p>Tlačidlo ZAP/VYP na rukováti Przycisk WŁ./WYŁ. przy uchwycie BE/KI kapcsoló a markolaton Tipka VKLOP/IZKLOP na ročaju UKLJ./ISKLJ tipka na dršku IESL./IZSL. taustiņš uz roktura Jjungimo/išjungimo mygtukas ant laikiklio SISSE/VÄLJA-lülilit käepideme küljes Выключатель на рукоятке Бутон за ВКЛ./ИЗКЛ. на дръжката Tastá de PORNIRE/OPRIRE la mâner Копчето за ВКЛУЧУВАЊЕ/ИСКЛУЧУВАЊЕ се наоѓа на рачката Вимикач на руків'ї زر التشغيل/الإيقاف على المقبض.</p>
---	---

<p>LED Brightnes dial Drehknopf zum Einstellen der LED-Helligkeit Bouton tournant pour régler la luminosité des LEDs Rotella per regolare la luminosità dei LED Botón giratorio para ajustar el brillo de los LEDs Botão para o ajuste da luminosidade Draaiknop voor het instellen van de led-helderheid Drejeknap til indstilling af LED-lysstyrken Dreieknapp for innstilling av LED-lysstyrken Vrid knapp för att ställa in ljusstyrka Kiertonuppi LED-kirkkauden säätöä varten</p>	<p>Χειριστήριο περιστροφικού τύπου για την ρύθμιση της φωτεινότητας φωτοδιόδου LED aydınlığı ayarı için döner düğme Otočný knoflík na nastavení jasu LED Otočný gombík na nastavenie jasu LED Pokrętko do regulacji jasności LED Forgógomb a LED fényerő beállításához Vrtljivi gumb za nastavev LED svetlinosti Okretni gumb za namještanje LED svjetloće Pagriežama poga gaismas dižuo spilgtuma regulēšanai Sukamasis mygtukas LED šviesai pareguliuoti Pöördnupp LEDi heleduse reguleerimiseks Регулятор яркости светодиодов</p>	<p>Въртящ бутон за настройка на яркостта на LED Buton rotativ pentru reglarea luminozității LED-unilor Копчето што се врти служи за подесување на јасноста на LED-от Регулятор јасравости світлодиодів زر التنوير لضبط درجة إضاءة الثنائيات الباعثة للضوء.</p>
---	--	--



магазин
БАШ
ПРОФЕСИОНАЛ

ТЕХНИЧЕСКИ ДАННИ

ИНСПЕКЦИОННА КАМЕРА

M12 ICAV3

Напрежение на акумулатора.....	12 V
Тегло с батерия	720 g
Дължина на кабела на камерата	2744 mm
Корпус на камерата.....	12,4 mm
Разделителна способност Монитор	320 x 240 pixel
Резолюция на изображението.....	30 M Pixel
Максимален зуум (оптично приближение)	4x
Максимална продължителност на работа на батерията.....	4,5 h
Вид карта памет	SD-Card
Макс. капацитет за съхранение на SD картата.....	32 GB
Честотен обхват (честотни обхвати)	2414, 2432, 2450, 2468 MHz
Максимална високочестотна мощност в предавания честотен обхват (честотни обхвати).....	5,07 dBm

⚠ ВНИМАНИЕ! Прочетете всички указания за безопасност, инструкции, илюстрации и спецификации за този електроинструмент. Пропуските при спазване на приведените по-долу указания могат да доведат до токов удар, пожар и/или тежки травми.

⚠ СПЕЦИАЛНИ УКАЗАНИЯ ЗА БЕЗОПАСНОСТ ИНСПЕКЦИОННА КАМЕРА

При работа зад стени изключете мрежовия предпазител за съответната зона.

При работа в тръби обърнете внимание те да не са под напрежение или с електрически заряд. Тръбите не бива да съдържат течности. Камерата и устройството не бива да влизат в допир с течности.

Камерата и кабелът не бива да влизат в допир с масло, газ или други разяждащи материали.

За да намалите риска от експлозия, електрически удар и материални щети, винаги проверявайте работната зона преди всички работи. Кабелът не трябва да влиза в контакт с електрически компоненти, химикали или подвижни части.

Инспекция на автомобил: Преди инспекция изключете двигателя и го оставете да се охлади. Инспекционната камера, респ. кабелът, не бива да влиза в контакт с масло, гориво или други корозивни материали.

За да намалите риска от повреди на уреда, не използвайте прекомерна сила и не пречупвайте кабела. Не използвайте инспекционната камера и кабела в зони, в които те могат да влязат в контакт с агресивни или мазни субстанции.

Не използвайте кабела за отстраняване на запушвания или препятствия. Това не е инструмент за почистване на тръби!

⚠ СПЕЦИАЛНИ УКАЗАНИЯ ЗА БЕЗОПАСНОСТ БАТЕРИЯ

Не сменяйте сменящата се батерия, когато корпусът на измервателния уред е влажен.

Преди да смените сменящата се батерия изключете всички кабели от уреда и изключете измервателния уред.

Не изхвърляйте изхабените акумулатори в огъня или в при битовите отпадъци. Milwaukee предлага екологосъобразно събиране на старите акумулатори; моля попитайте Вашия специализиран търговец.

Не съхранявайте акумулаторите заедно с метални предмети (опасност от късо съединение).

Акумулатори от системата M12 да се зареждат само със зарядни устройства от системата M12 laden. Да не се зареждат акумулатори от други системи.

При екстремно натоварване или екстремна температура от повредени акумулатори може да изтече батерийна течност. При допир с такава течност веднага измийте с вода и сапун. При контакт с очите веднага изплаквайте старателно най-малко 10 минути и незабавно потърсете лекар.

Предупреждение! За да избегнете опасността от пожар, предизвикана от късо съединение, както и нараняванията и повредите на продукта, не потапяйте инструмента, сменяемата акумулаторна батерия или зарядното устройство в течности и се погрижете в уредите и акумулаторните батерии да не попадат течности. Течностите, предизвикващи корозия или провеждащи електричество, като солена вода, определени химикали, избелващи вещества или продукти, съдържащи избелващи вещества, могат да предизвикат късо съединение.

Не е разрешено уредът да се обслужва или почиства от лица, които са с ограничени физически, сетивни или интелектуални възможности респективно които имат ограничен опит и познания, освен в случаите, в които са инструктирани за безопасно боравене с уреда от лице, което е законно упълномощено да отговаря за тяхната сигурност и безопасност. При използване на уреда горе посочените лица трябва да бъдат надзиравани. Уредът не бива да се предоставя на деца. Поради тази причина в случаите, когато не се използва, уредът трябва да бъде съхраняван на сигурно място, извън достъпа на деца.

ИЗПОЛЗВАНЕ ПО ПРЕДНАЗНАЧЕНИЕ

С помощта на тази цифрова инспекционна камера могат да се проучват и проверяват трудно достъпни места. Тя е идеална за бързо и лесно локализиране на препятствия, без да бъдат разрушавани. Записите могат да се запамятват на карта памет като снимки или видео.

Устройствата, които излъчват силни радиовълни, могат да повлияят на функциите на дисплея. След отстраняване на източника на смущения, правилното функциониране се възстановява автоматично.

Този уред може да се използва по предназначение само както е посочено.

РАДИОЧЕСТОТНИ ИЗИСКВАНИЯ ПО ОТНОШЕНИЕ НА ЕВРОПЕЙСКИТЕ ИНСТАЛАЦИИ

Указание: Устройството е тествано и е разрешено като приемник от категория 3 съгласно EN 300 440 V2.1.1.

Граничните стойности, определени в горните стандарти, следва да осигурят подходяща защита от радиотехнически смущения в жилищни сгради.

Устройството реагира на други устройства, излъчващи радиовълни в честотен обхват от 2414, 2432, 2450, 2468MHz. Поради това могат да се получат смущения при използването на дистанционното управление. Затова не може да бъде изключена вероятността от проявяване на смущения при определени обстоятелства. За да установите дали устройството е подложено на смущения от радиосигналите на други устройства, изключете го за кратко време, за да проверите дали смущенията ще изчезнат. За отстраняване на смущенията могат да помогнат следните мерки:

Изключване на източника на смущението.

Увеличаване на разстоянието до източника на шумението.

Консултация със специализиран търговец или квалифициран радиотехник.

СЕ - ДЕКЛАРАЦИЯ ЗА СЪОТВЕТСТВИЕ

С настоящото Techtronic Industries GmbH декларира, че този тип радиосъоръжение M12 ICAV3 е в съответствие с Директива 2014/53/ЕС. Цялостният текст на ЕС декларацията за съответствие може да се намери на следния интернет адрес: <http://services.milwaukeekeelool.eu>

БУТОНИ

Бутон ВКЛ./ИЗКЛ. Бутони със стрелка Бутон за възпроизвеждане

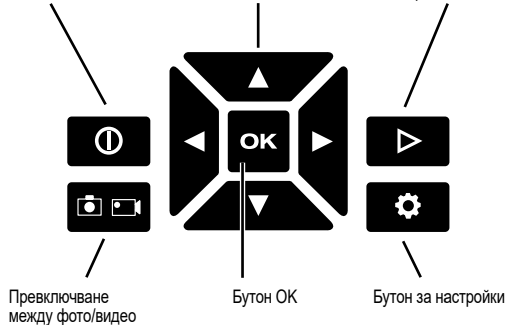

НАСТРОЙКИ

За да отворите менюто "Настройки", включете уреда и натиснете бутона за настройки. Използвайте бутоните със стрелки ◀▶▲▼, за да навигирате в рамките на менюто.

МЕНЮ	ВЪЗМОЖНОСТИ ЗА ИЗБОР
МИКРОФОН	ВКЛ./ИЗКЛ.
LCD-ЯРКОСТ	СЛАБА/СРЕДНА/СИЛНА
ДАТА	ММ/ДД/ГГ
ЧАС	HR/MIN AM/PM
ЕЗИК	МНОГО ВЪЗМОЖНОСТИ
ИЗТРИВАНЕ НА ВСИЧКИ	ОТКАЗ/ИЗТРИВАНЕ НА ВСИЧКИ
ВЕРСИЯ	Показване на софтуерната версия

ЗАРЕЖДАНЕ НА ДИСПЛЕЯ

Когато дисплеят е поставен на дръжката, акумулаторната батерия захранва както дръжката, така и дисплея. Ако дисплеят не е поставен вътре, той продължава да работи с помощта на собствена акумулаторна батерия. Поставете дисплея на дръжката, съответно на сменяемата акумулаторна батерия или свържете чрез USB кабел към източник на електрозахранване, за да го заредите. Винаги съхранявайте дисплея върху дръжката. Когато дисплеят се изключи поради недостатъчно захранване, преди следващата употреба го заредете в продължение на най-малко 30 минути.

ИЗГЛЕЖАНЕ НА ДАННИТЕ НА КОМПЮТЪР

Включете USB кабела от страни на дисплея. Включете другия край на USB кабела в съответния порт на компютъра. УКАЗАНИЕ: Ако не можете да гледате видео на компютъра си, причината вероятно е, че компютърът Ви няма кодек DIVX или XVID. AVI файлът се записва във формат MPEG4 и затова компютърът Ви се нуждае от кодек DIVX или XVID, за да декодира и покаже файла. Изгледете съответния кодек, за да видите снимките/видеофайловете.

ВКЛЮЧВАНЕ/ИЗКЛЮЧВАНЕ

Когато дисплеят е свързан, натиснете един от двата ключа за ВКЛ./ИЗКЛ. Ⓚ, за да включите уреда. Задръжте един от двата ключа за ВКЛ./ИЗКЛ. Ⓚ натиснат, за да изключите уреда. Когато дисплеят не е

свързан, натиснете превключвателя на съответния уред, за да го включите или изключите.

ИНДИКАЦИЯ НА ЗАРЕЖДАНЕТО

Когато дисплеят е поставен на дръжката, в горния десен ъгъл се показва степента на зареждане на сменяемата акумулаторна батерия M12™. Когато дисплеят не е свързан, се показват две индикации на степента на зареждане. Лявата индикация показва степента на зареждане на батерията на дисплея. Дясната индикация показва степента на зареждане на сменяемата акумулаторна батерия M12™. Всеки сегмент на индикацията на зареждането изобразява прил. 1/4 от целия заряд.

УПОТРЕБА НА ДРЪЖКАТА И НА ДИСПЛЕЯ

За да свалите дисплея от дръжката, хванете здраво двете части и изтеглете дисплея от акумулаторната батерия. За да поставите отново дисплея, съединете дръжката и дисплея.

УКАЗАНИЕ: Съобщението за грешка "NO IMAGE SIGNAL" [НЯМА КАРТИНЕН СИГНАЛ] се показва, когато дръжката не се захранва с ток, не се намира в зоната на обхват на дисплея (прил. 40 cm) или кабелът не е свързан правилно с дръжката. Когато няколко уреда се използват в непосредствена близост един до друг, може да се стигне до интерференции.

УПОТРЕБА НА КАБЕЛА НА PIVOTVIEW™ (ПРИНАДЛЕЖНОСТИ)

За целта вижте изображенията.

Когато желаната част от изображението не се показва, натиснете бутоните за освобождаване и завъртете кабела на Pivotview™ на 90°. След това отново поставете кабела и, в зависимост от необходимостта, го огънете или завъртете.

ЗАПИС НА СНИМКИ/ВИДЕО

С бутона превключвате между снимка и запис на видео. Избраният режим се показва чрез символ в горния ляв ъгъл.

Насочете кабела към отвора. Обезопасете работната зона и включете кабела.

С бутоните със стрелки ▲▼ увеличавате или намалявате мащаба на снимката.

С бутоните със стрелки ◀▶ въртете изображението на 90°.

Използвайте регулиращото колело, за да повишите или намалите яркостта на LED.

За да направите снимка или видео, натиснете бутона ОК или бутона на затвора.

За да завършите видеозапис, натиснете повторно бутона ОК или бутона на затвора.

За да запаметите снимка или видео, натиснете бутона ОК или бутона на затвора. По този начин снимката/видеото се запаметява на картата памет. Натиснете бутоните със стрелки ◀▶, за да прекъснете процеса.

УКАЗАНИЕ: Когато МИКРОФОНЪТ в менюто за настройки е в положение ВКЛ., при запис на видео се записва и звук.

ВЪЗПРОИЗВЕЖДАНЕ

Натиснете бутона за възпроизвеждане ▶, за да видите запаметените снимки/видео.

Натиснете бутоните със стрелки ◀▶, за да прелистите запаметените снимки/видео.

Натиснете бутона ОК, за да изберете снимка/видео.

Натиснете бутоните със стрелки ▲▼, за да изберете една от следните опции:

ОБРАБОТКА Мащабиране или завъртане на снимка.
Натиснете бутоните със стрелки ▲▼ за мащабиране. Натиснете бутоните със стрелки ◀▶, за да завъртите снимката в стъпки от 90°.

ВЪЗПРОИЗВЕЖДАНЕ Възпроизвеждане на видео. Натиснете бутона ОК за пауза или продължение по време на възпроизвеждането. Натиснете бутоните със стрелки ◀▶ за бързо превъртане напред или назад.

ИЗТРИВАНЕ

Трайно изтриване на снимка/видео.	
FLAG	Маркиране на снимка/видео за бъдещо използване. Когато уредът е включен към компютър, съответният файл се обозначава с "F" пред името за по-лесно откриване.
КРАЙ	Връщане към менюто за възпроизвеждане

БУТОН ЗА НУЛИРАНЕ

Чрез натискане на бутона за нулиране се възстановяват фабричните настройки.

АКУМУЛАТОРИ

Акумулатори, които не са ползвани по-дълго време, преди употреба да се дозаредят.

Температура над 50°C намалява мощността на акумулатора. Да се избягва по-продължително нагряване на слънце или от отопление.

Поддържайте чисти присъединителните контакти на зарядното устройство и на акумулатора.

За оптимална продължителност на живот след употреба батериите трябва да се заредят напълно.

За възможно по-дълга продължителност на живот батериите трябва да се изваждат от уреда след зареждане.

При съхранение на батериите за повече от 30 дни: съхранявайте батерията при прил. 27°C и на сухо място. Съхранявайте батерията при 30 до 50 % от заряда. Заредете батерията на всеки 6 месеца.

ЗАЩИТА ОТ ПРЕТОВАРВАНЕ НА БАТЕРИЯТА

Батерията е оборудвана със защита от претоварване, която предпазва батерията от претоварване и гарантира голяма продължителност на живот.

При екстремно силно натоварване работната светлина мига, за да даде индикация за претоварване. Ако не се реагира на претоварването, машината се изключва автоматично. За да продължите работата, изключете и включете отново машината. Ако машината не се задейства отново, е възможно батерията да е изтощена и трябва да бъде заредена в зарядното устройство.

ПРЕВОЗ НА ЛИТИЕВО-ЙОННИ БАТЕРИИ

Литиево-йонните батерии са предмет на законовите разпоредби за превоз на опасни товари.

Превозът на тези батерии трябва да се извършва в съответствие с местните, националните и международните разпоредби и регламенти.

- Потребителите могат да превозват тези батерии по пътя без допълнителни изисквания.
- Превозът на литиево-йонни батерии от транспортни компании е предмет на законовите разпоредби за превоз на опасни товари.
- Подготовката на превоза и самият превоз трябва да се извършват само от обучени лица. Целият процес трябва да е под професионален надзор.

Спазвайте следните изисквания при превоз на батерии:

- Уверете се, че контактите са защитени и изолирани, за да се избегне късо съединение.
- Уверете се, че няма опасност от разместване на батерията в опаковката.
- Не превозвайте повредени батерии или такива с течове.

Обърнете се към Вашата транспортна компания за допълнителни инструкции.

ПОДДРЪЖКА

Поддържайте чисти корпус на камерата

Да се използват само аксесоари на Milwaukee и резервни части на Milwaukee. Елементи, чиято подмяна не е описана, да се дадат за подмяна в сервис на Milwaukee (вижте брошурата "Гаранция и адреси на сервиси").

При необходимост можете да поискате схема на елементите на уреда при посочване на обозначение на машината и шестцифрения номер на табелката за технически данни от Вашия сервис или директно на Techtronic Industries GmbH, Max-Eyth-Straße 10, 71364 Winnenden, Германия.

СИМВОЛИ



ВНИМАНИЕ! ПРЕДУПРЕЖДЕНИЕ! ОПАСНОСТ



Преди започване на каквито е да работи по машината извадете акумулатора.



Преди пускане на уреда в действие моля прочетете внимателно инструкцията за използване.



При работа с машината винаги носете предпазни очила.



Аксесоари - Не се съдържат в обема на доставката, препоръчвано допълнение от програмата за аксесоари.



Отпадъците от батерии, отпадъците от електрическо и електронно оборудване не трябва да се изхвърлят заедно с битовите отпадъци. Отпадъците от батерии, отпадъците от електрическо и електронно оборудване трябва да се събират и изхвърлят отделно. Преди изхвърлянето отстранявайте от уредите отпадъците от батерии, отпадъците от акумулатори и лампите.

Информирайте се от местните служби или от своя специализиран търговец относно фирмите за рециклиране и местата за събиране на отпадъци. В зависимост от местните разпоредби, търговците на дребно могат са задължени да приемат безплатно върнатите обратно отпадъци от батерии и от електрическо и електронно оборудване. Дайте своя принос за намаляването на нуждите от суровини чрез повторната употреба и рециклирането на Вашите отпадъци от батерии и отпадъци от електрическо и електронно оборудване.

Отпадъците от батерии (най-вече литиево-йонните батерии) и отпадъците от електрическо и електронно оборудване съдържат ценни рециклиращи се материали, които могат да повлияят отрицателно на околната среда и на Вашето здраве, ако не се изхвърлят по екологосъобразен начин. Преди изхвърлянето като отпадък изтрийте от Вашия употребяван уред евентуално наличните в него лични данни.



Европейски знак за съответствие



Британски знак за съответствие



Украински знак за съответствие



Евро-азиатски знак за съответствие