

# RAIDER

## POWER TOOLS



**RAIDER**<sup>®</sup>  
Power Tools

### Contents

2	BG	схема
3	BG	оригинална инструкция за употреба
11	EN	original instructions' manual
18	RO	instructiuni originale
26	SR	originalno uputstvo za upotrebu
33	SL	navodilo za uporabo
41	MK	упатство за употреба
49	EL	Πρωτότυπο οδηγιών χρήσης

- генератор за ток бензинов инверторен
- gasoline generator inverter
- generator benzina inverter
- benzinski generator inverter
- generator moći inverter
- генератор на струја инвертер
- ισχύ γεννήτριας αντιστροφείας
- pramac agregat za struju inverter

**RD-GG13**

**USER'S MANUAL**



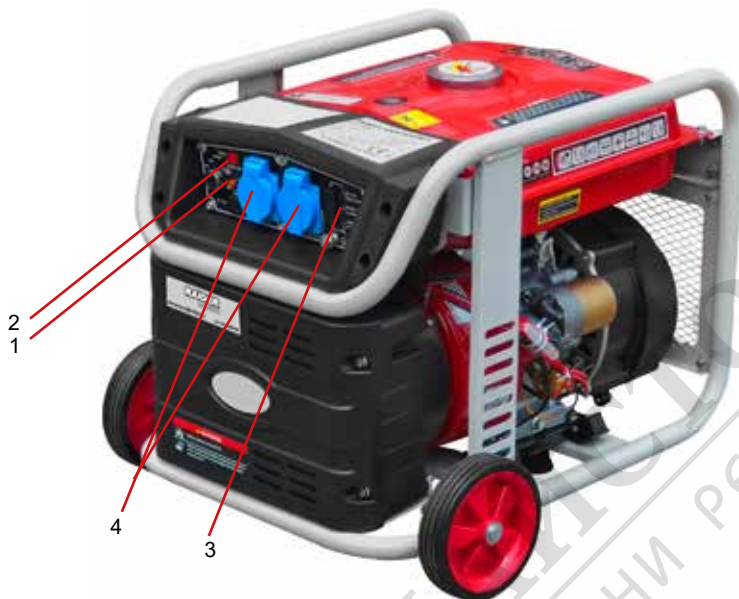

**BG**

**Описание на елементите:**

1. Икономичен режим
2. Бутон за вкл /изкл.
3. Панел с индикатори
4. Изход за променлив ток

**EN**

**Description of elements**

1. Economic mode
2. Switch on/off
3. Indicators' panel
4. AC Output Socket



Носете защитни антифони!  
Always wear hearing protection!



Носете защитни очила!  
Wear safety glasses!



Прочетете ръководството преди употреба!  
Refer to instruction manual / booklet!



Носете защитна маска!  
Wear dust mask!

**BG** Снимките са с илюстративна цел. Изобразеният модел може да не е напълно идентичен със закупената от вас машина.

**EN** The pictures are for illustration purpose. The pattern shown may not be exactly the same as the machine you purchased.

## Оригинална инструкция за употреба

Уважаеми потребители,

Поздравления за покупката на машина от най-бързоразвиващата се марка за електрически, бензинови и пневматични машини - RAIDER. При правилно инсталиране и експлоатация, RAIDER са сигурни и надеждни машини и работата с тях ще Ви достави истинско удоволствие. За Вашето удобство е изградена и отлична сервисна мрежа с 45 сервиса в цялата страна.

Преди да използвате тази машина моля, внимателно се запознайте с настоящата “Инструкцията за употреба”.

В интерес на Вашата безопасност и с цел осигуряване на правилната и употреба, прочетете настоящите инструкции внимателно, включително препоръките и предупрежденията в тях. За избягване на ненужни грешки и инциденти, важно е тези инструкции да останат на разположение за бъдещи справки на всички, които ще ползват машината. Ако я продадете на нов собственик то “Инструкцията за употреба” трябва да се предаде заедно с нея, за да може новия собственик да се запознае със съответните мерки за безопасност и инструкциите за работа.

“Евромастер Импорт Експорт” ООД е упълномощен представител на производителя и собственик на търговската марка RAIDER. Адресът на управление на фирмата е гр. София 1231, бул. “Ломско шосе” 246, тел. +359 700 44 155, +359 2 934 10 10, [www.raider.bg](http://www.raider.bg); [www.euromasterbg.com](http://www.euromasterbg.com); e-mail: [info@euromasterbg.com](mailto:info@euromasterbg.com).

От 2006 година във фирмата е въведена системата за управление на качеството ISO 9001:2008 с обхват на сертификацията: Търговия, внос, износ и сервис на професионални и хоби електрически, пневматични и механични инструменти и обща железария. Сертификатът е издаден от Moody International Certification Ltd, England.

### ТЕХНИЧЕСКИ ДАННИ

параметър	мерна единица	стойност
Модел	-	RD-GG13
Тип на двигателя	-	бензинов, четиритактов, едноцилиндров с въздушно охлаждане.
Работен обем на двигателя	cm <sup>3</sup>	223
Мощност на двигателя:	kW	4,5
Обороти на празен ход	min <sup>-1</sup>	3800
Променливо напрежение изходящ ток	V	230
Честота	Hz	50
Начин на стартиране на двигателя	-	ел. стартер / ръчно магнетно - стартова система
Обем на резервоара за гориво	L	9
Гориво		безоловен бензин
Разход на гориво	L / kWh	0.380
Възпламенителна система		безконтактен транзистор
Ниво на звуковото налягане L <sub>PA</sub> K = 3 dB(A)	dB(A)	70 dB(A)
Измерено ниво на звуковата мощност L <sub>WA</sub> K = 3 dB(A)	dB(A)	92.6 dB(A)
Размери	mm	590*435*440mm

параметър	мерна машината	стойност
Тегло	kg	37

### 1. Указания за безопасна работа

При използването на уредите трябва се спазят някои предпазни мерки, свързани със безопасността, за да се предотвратят наранявания и щети. За целта внимателно прочетете указанията за безопасност. В случай, че трябва да предадете уреда на други лица, моля, предайте им това упътване за употреба. „Евромастер Импорт Експорт” ООД не поема отговорност за злоупотреки или щети, които възникват вследствие на несъблюдаването на това упътване и на указанията за безопасност.

1.1. Не трябва да се извършват никакви промени по електрогенератора. За поддръжката и принадлежности трябва да се използват само оригинални части.

1.2. Забранява се промяната на оборотите на двигателя извън фабричната настройка.

1.3. Забранява се употребата на генератора за промишлено токоподаване.

1.4. Забранява се свързването на генератора към сградната инсталация.

1.5. Забранява се свързването на два или повече генератора един с друг.

1.6. Отработените газове не трябва да се вдишват, поради опасност от отравяне.

1.7. Не допускайте в близост деца и животни, когато генератора работи.

1.8. Опасност от изгаряне, не докосвайте инсталацията за отработени газове (ауспух) и задвижващия агрегат.

1.9. Бензинът и бензиновите изпарения са лесно запалими респ. избухливи.

1.10. Никога не използвайте електрогенератора в помещения с лесно запалими вещества – опасност от експлозия. Не използвайте генератора в затворени помещения, тъй като двигателят произвежда отровни газове при работа.

1.11. Поставете генератора на най-малко 1 метър от сгради, както и от друго оборудване, запалителни вещества (туби и варели с бензин и други подобни горива)

1.12. Никога не пушете в близост до генератора.

1.13. Старайте се да не разливате гориво около отвора на резервоара. В случай, че разлеете почистете внимателно и изчакайте достатъчно за да изсъхне, дотогава не включвайте двигателя.

1.25. По време на транспорта електрогенераторът трябва да се обезопаси срещу подхлъзване и преобръщане.

1.15. Ако искате да транспортирате уреда, изпразнете преди това резервоара за бензин

1.16. Поставете генератора на равна повърхност. Поставянето на генератора под наклон може да доведе до разливане на гориво.

1.17. При транспортиране или зареждане с гориво винаги изключвайте мотора.

1.18. Не зареждайте близо до открита светлина, огън или летящи искри, не изпразвайте резервоара.

1.19. Не докосвайте никакви механично задвижени или горещи части. Не отстранявайте никакви защитни покрития.

1.20. Не излагайте генератора под влиянието на дъжд или повишена влажност.

1.21. Генераторът се задвижва от мотор с вътрешно горене, който в областта на ауспуха (на противоположната страна на контакта) и изхода на изпускателната тръба предизвиква нагорещаване. Избягвайте близостта на тези повърхности поради опасност от кожни изгаряния.

1.22. Пазете се от електрически опасности. На открито използвайте само разрешените за това удължителни кабели. Дължините на проводниците към консуматора трябва да

бъдат възможно най-къси.

1.23. Не включвайте генератора в домакинската ел. мрежа, това може да предизвика повреда на генератора или други електрически уреди в дома.

1.24. Не пипайте генератора, с мокри ръце, докато работи. Електрически захранващи проводници и включени уреди трябва да бъдат в безупречно състояние.

1.25. Включвайте само уреди, чиито данни за напрежение са съвместими с изходящото напрежение на електрогенератора. Не включвайте уреди с мощност по-голяма от 2.5 kW.

1.26. Никога не включвайте електроуреди към генератора, преди да сте го стартирали.

1.27. Използвайте само защитно изолирани уреди. Не докосвайте никакви механично задвижени или горещи части. Не отстранявайте никакви защитни покрития.

1.28. Генераторът не трябва да бъде излаган на влага или прах..

1.29. Бензинът е много лесно запалим! Съхранявайте бензина само в предназначенията за целта съдове.

1.30. Зареждайте бензин само на открито и не пушете докато зареждате

1.31. Докато двигателят работи или е още топъл не сваляйте капачката, на резервоара за бензин и не зареждайте генератора с гориво. При зареждане използвайте фунии или туби с подходящи накрайници, за да не разливате бензин по генератора. Ако разлееете гориво го подсушете незабавно.

1.32. Не съхранявайте генератора в затворено помещение, когато в резервоара има гориво. Изпаренията могат да предизвикат пожар.

1.33. Изпразнете резервоара за гориво и карбуратора, в случай че няма да използвате генератора дълго време или ще го транспортирате-при поддръжка.

1.34. Не използвайте бензин за почистване на машината и двигателя.

1.35. Съхранявайте отработеното масло в оригиналната опаковка и го предайте за преработка, на определените за това места.

## 2. Предназначение на уреда.

Генераторът RAIDER RD-GG13 е предназначен да захранва ръчни електрически инструменти или прибори с максимална мощност до 4500W. Да се има в предвид, че някои уреди имат по-висока стартова мощност от указаната.

**Генераторът е подходящ за захранване на компютри и друга прецизна техника.**

Генераторът има контакти за 230 V AC. Генераторът е оборудван с автоматичен регулатор на напрежението (AVR).

## 3. Работа с машината.

### 3.1. Проверете нивото на маслото.

Преди стартиране на бензиновия генератор се уверете, че няма включени консуматори. Проверете нивото на маслото и горивото, евентуално добавете.

Проверете маслото – да бъде SAE 10W-30 или SAE 15W40.

Работещ двигател с недостатъчно масло може да предизвика сериозна повреда на двигателя.

**ЗАБЕЛЕЖКА:** Low Oil алармената система автоматично ще спре двигателя, преди нивото на маслото да падне под безопасната граница. Въпреки това, за да се избегне неудобството от неочаквано изключване е препоръчително да следите редовно нивото на маслото.

### 3.2. Проверете нивото на горивото.

Използвайте автомобилен бензин (безоловен или ниско оловен е за предпочитане, за да се сведе до минимум замърсяване на горивната камера). Ако нивото на горивото е ниско, заредете резервоара за гориво, докато нивото се вдигне до определената марка. Никога не използвайте смес масло-бензин / или мръсен бензин. Предотвратете появата на мръсотия, прах или вода в резервоара за гориво. След зареждане с гориво, затегнете капачката на резервоара за гориво.

- Бензинът е изключително запалим и е експлозивен при определени условия.
  - Зареждането с гориво в добре да се извършва в проветрено помещение при изключен двигател. Не пушете и не палете огън в района, където двигателят се зарежда с гориво или където се съхранява бензин.
  - Не препълвайте резервоара за гориво (не трябва да има гориво над горната граница на марката).
  - След зареждане с гориво се уверете, че капачката на резервоара е затворена правилно и здраво.
  - Внимавайте да не разлеете гориво при зареждане с гориво.
- ДРЪЖТЕ ДАЛЕЧ ОТ ДЕЦА.**

FUEL TANK CAP

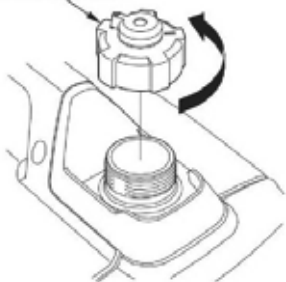

UPPER LIMIT MARK



### 3.3 Проверка на

#### въздушния филтър.

Проверете въздушния филтър, за да сте сигурни, че е чист и в добро състояние.

Разхлабете винта на капака и махнете капака на лявата страна.

Натиснете капачето на върха на тялото на въздушния филтър, махнете капака на въздушния филтър и го проверете. Почистете или сменете филтъра, ако е необходимо.

Никога не оставяйте двигателя да работи без въздушен филтър. Износването на двигателя ще е резултат от замърсители, като прах и мръсотия, който са влезли през карбуратора в двигателя.

#### 4. Стартиране на двигателя

Погрижете се за достатъчна вентилация на уреда.

Уверете се, че запалителният кабел е закрепен към запалителната свещ.

Преценете непосредственото обкръжение на електрогенератора.

Изключете евентуално включен електрически уред от електрогенератора.

При стартиране носете защитни ръкавици.

4.1. Завъртете докрай лоста на капачката за гориво по посока на часовниковата стрелка в положение "ON". Завъртете крана за гориво в положение "ON".

**ЗАБЕЛЕЖКА:** Завъртете лоста на капачката за гориво в положение "OFF", когато транспортирате генератора.

4.2. Завъртете ключа на двигателя в положение "ON".

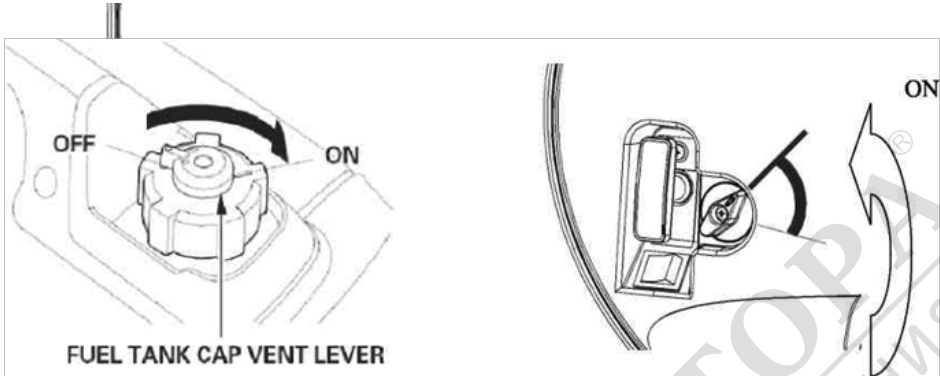

4.3. Преместете лоста на смукача в положение "START".

**ЗАБЕЛЕЖКА:** Не използвайте дросела, когато двигателят е топъл или температурата на въздуха е висока.

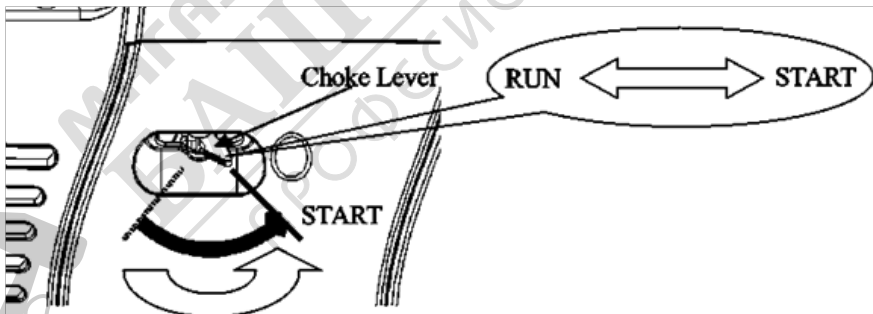

4.4. Издърпайте леко Стартовото въже, докато усетите съпротивление, дръпнете рязко ръкохватката на стартера по посока на стрелката, както е показано по-долу.

■ Не позволявайте на ръкохватката да се върне рязко. Върнете я бавно назад, на ръка.

#### 4.5. Преместете лоста на смукача в позиция "RUN", след като двигателят загрее.

■ Ако двигателят спре и не се рестартира, проверете нивото на маслото в двигателя преди да пристъпите към ремонтни дейности.

Работа при голяма надморска височина

При голяма надморска височина стандартната смес в карбуратора въздух-гориво ще бъде изключително богата. Производителността ще намалее, а разхода на гориво ще се увеличи.

Висока производителност при голяма надморска височина може да се постигне чрез инсталиране на по-малък диаметър струя основно гориво в карбуратора и пренастройване на пилотните винтове. Ако винаги работите с генератора на височина, по-голяма от 1500 м (5000 фута) над морското равнище, се свържете с оторизиран дилър който да извърши тези карбураторна модификация.

Дори и с подходяща струя на карбуратора, мощността на двигателя ще намалее приблизително 3,5% за всеки 300 м (1000 фута) увеличаване на надморската височина. Въздействието на надморска височина върху мощността ще бъде по-голямо от това, ако не е направена модификация на карбуратора.

■ Работа на генератора на височина по-ниска от карбуратора е впръскването му за може да доведе до намалена работоспособност, прегряване, и сериозна повреда на двигателя, причинени от твърде постно смес въздух / гориво.

#### 5. УПОТРЕБА НА ГЕНЕРАТОРА

Не забравяйте да заземите генератора, като свържете оборудването за заземяване. Заземителна клема

За да се предотврати токов удар от неизправни уреди, генераторът трябва да бъде заземен. Свържете клемата на генератора и външен източник на земята с помоща на кабел за високо напрежение. Връзките за резервно захранване на електрическата система на сградата трябва да бъдат направени от квалифициран електротехник и трябва да отговарят на всички приложими закони и електрически кодове. Неправилното свързване може да позволи на електрическия ток от генератора да навлезе в комунални линии. Такова обратно захранване може да предизвика токов удар на работници или други лица, които са свързани с линиите по време на прекъсване на захранването, и когато се възстанови захранването, генераторът може да се взриви, изгори, или да причини пожари в електрическата система на сградата.

1. Стартирайте двигателя и ще се включи индикаторът за режим на работа
2. Уверете се, че уредът който ще се използва е изключен и включете уреда.

При претоварване, се включва индикаторът за претоварване , изключете уреда, тъй като може да се повреди и да съкрати срока на експлоатация на генератора. Бъдете сигурни, че всички уреди са в добро работно състояние, преди да ги свържете към генератора. Ако даден уред започне да не функционира нормално, става муден, или спира внезапно, веднага изключете прекъсвача на генератора на двигателя.

3. За постигане на най-добър ефект и да удължите живота на генератора, обикновено, новият генератор би трябвало да работи 20 часа под 50% натоварване.

#### ИЗХОД & ПРЕТОВАРВАНЕ

- Ако генераторът е претоварен (над максимума) или ако има прекъсване в свързания уред, свързания уред трябва веднага да бъде изключен.
- Изключете двигателя, ако се включи индикаторът за претоварване и проверете източника на претоварване.
- Преди да свържете уреда към генератора, проверете дали е в добро състояние,



и дали електрическата му мощност не надвишава тази на генератора. След това свържете захранващия кабел на уреда и стартирайте двигателя.

**Индикатор за масло**

- Индикаторът за масло е предназначен да предотврати повреди на двигателя, причинени от недостатъчно количество масло в картера. Преди нивото на маслото в картера да падне под опасната граница, индикаторът за масло започва да свети автоматично и двигателят ще спре (ключът на двигателя ще остане в “ON” позиция).
- Ако алармената система за ниско ниво на маслото изключи двигателя, светлинният индикатор за масло (червено) ще се включи. Ако това се случи, добавете маслото на двигателя.

**6. СПИРАНЕ НА ДВИГАТЕЛЯ**

За спиране на двигателя в случай на авария, завъртете ключа на двигателя в положение “OFF”.

При нормална употреба:

1. Изключете свързаното оборудване и издърпайте щепсела.
2. Изключете двигателя - “OFF” позиция.

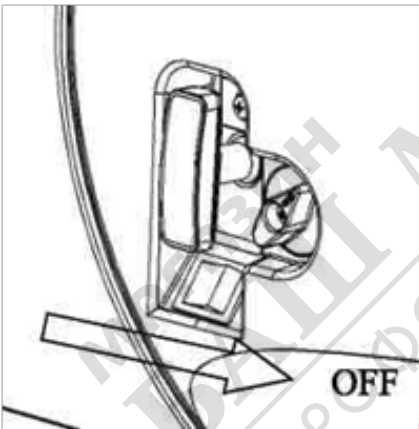

3. Завъртете лоста на капачката на горивото напълно по посока на часовниковата стрелка в положение „OFF“. Завъртете горивния кран в положение “ИЗКЛ.”

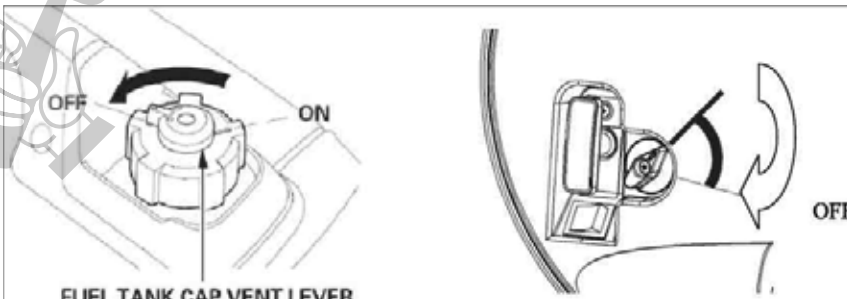

7. Почистване, поддръжка и съхранение.

7.1. Поддържайте защитните приспособления, въздушните прорези и корпуса на мотора незамърсени от прах и мръсотия, колкото е възможно.

7.2. Почиствайте уреда с чиста кърпа или със съгъстен въздух под ниско налягане.

7.3. Препоръчваме Ви, да почиствате уреда непосредствено след всяко използване.

7.4. Периодично проверявайте състоянието на въздушния филтър, който е от дунапрен и се почиства чрез изпиране с вода.

7.5. Периодично да се проверява нивото на маслото в системата на генератора.

7.6. Генераторът трябва да се съхранява на сухо и чисто място, като трябва да се подготви за съхранение по следния начин:

- Поставете кранчето за бензина в положение „OFF”

- Развийте и свалете чашката на филтъра

- Поставете кранчето за бензина в положение „ON” източете бензина от резервоара

- Завийте чашката обратно

- Стартирайте двигателя и го оставете да работи докато угасне. По този начин ще отстраните горивото от карбуратора

- Издърпайте бавно ръкохватката на стартера докато усетите усилие. Това е такта на съгъстяване. В тази позиция смукателният и изпускателният клапан са затворени, което помага за предотвратяването на корозия в цилиндъра.

## 8. Отстраняване на неизправности.

Повреда	Проверете:
Двигателят не може да запали.	Запалителната свещ Нивото на горивото Положението на спирателния кран Проверете нивото на маслото
Двигателя стартира и работи нормално, но не подава електричество	Превключвателя на електрическото подаване
Генераторът има твърде малко или никакво напрежение.	Причина: Регулаторът или кондензаторът е дефектен. Задействана максималнотокова защита. Замърсен въздушен филтър.

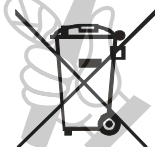

## 9. Опазване на околната среда.

С оглед опазване на околната среда електроинструментът, допълнителните приспособления и опаковката трябва да бъдат подложени на подходяща преработка за повторното използване на съдържащите се в тях суровини.

Не изхвърляйте електроинструменти при битовите отпадъци! Съгласно Директивата на ЕС 2012/19//ЕС относно излезлите от употреба електрически и електронни устройства и утвърждаването и като национален закон електроинструментите, които не могат да се използват повече, трябва да се събират отделно и да бъдат подлагани на подходяща преработка за оползотворяване на съдържащите се в тях вторични суровини.