

FM 500-6



BG Превод на оригиналната инструкция за експлоатация.

euromaster

“Евромастер Импорт - Експорт” ООД е официален представител на производителя. Адрес на управление на фирмата: гр. София 1231, бул. “Ломско шосе” 246, тел. 0700 44 155, www.euromasterbg.com; e-mail: info@euromasterbg.com

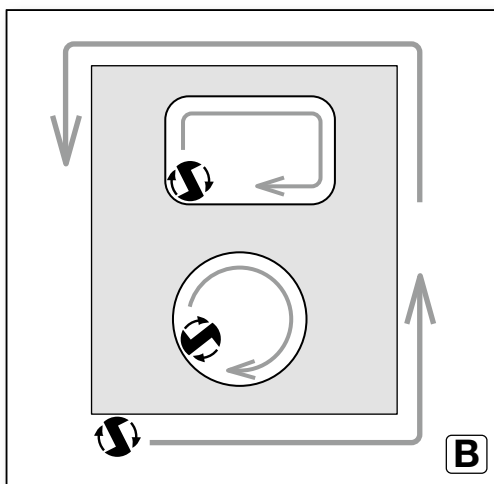
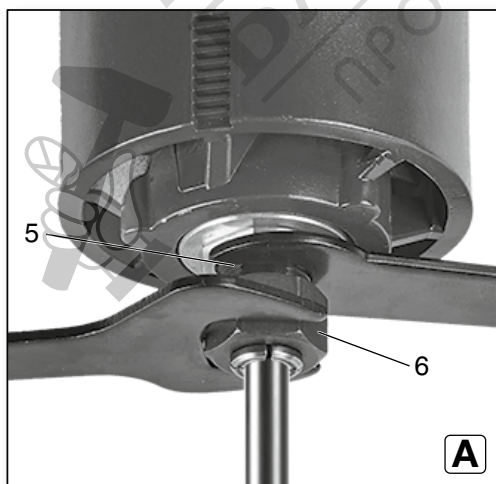
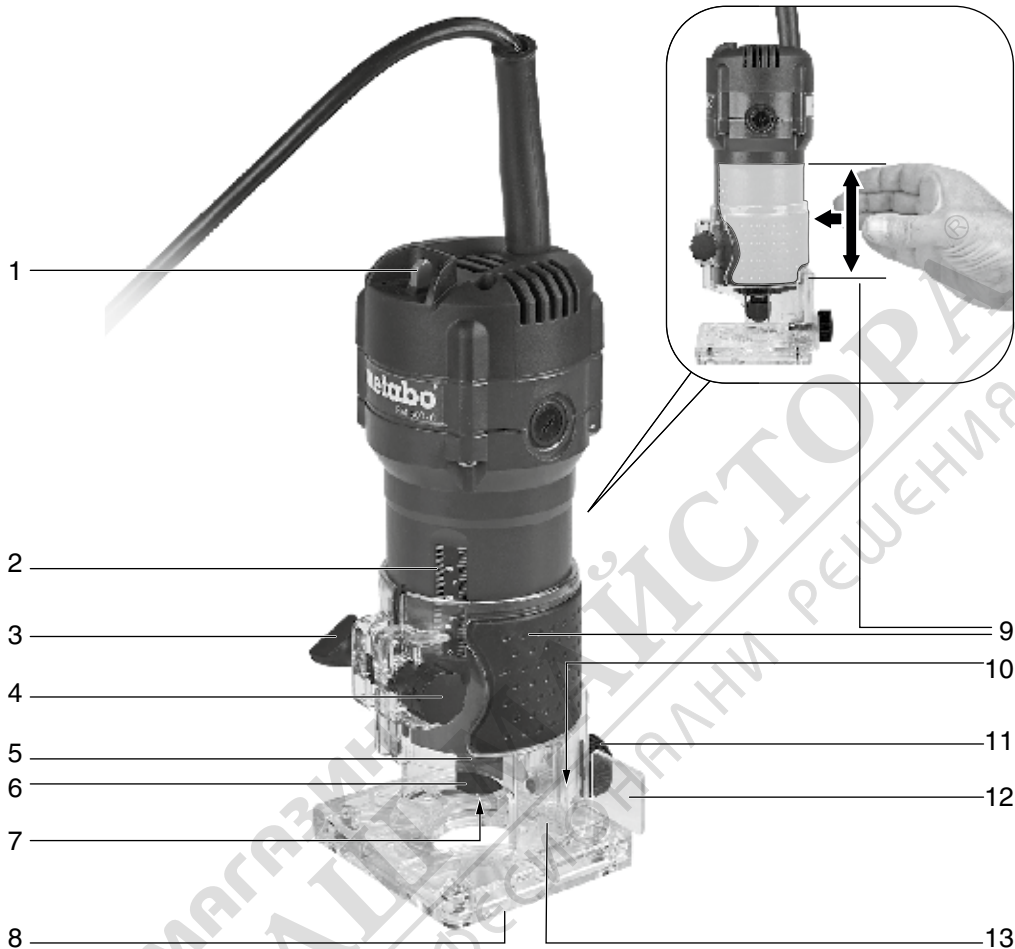

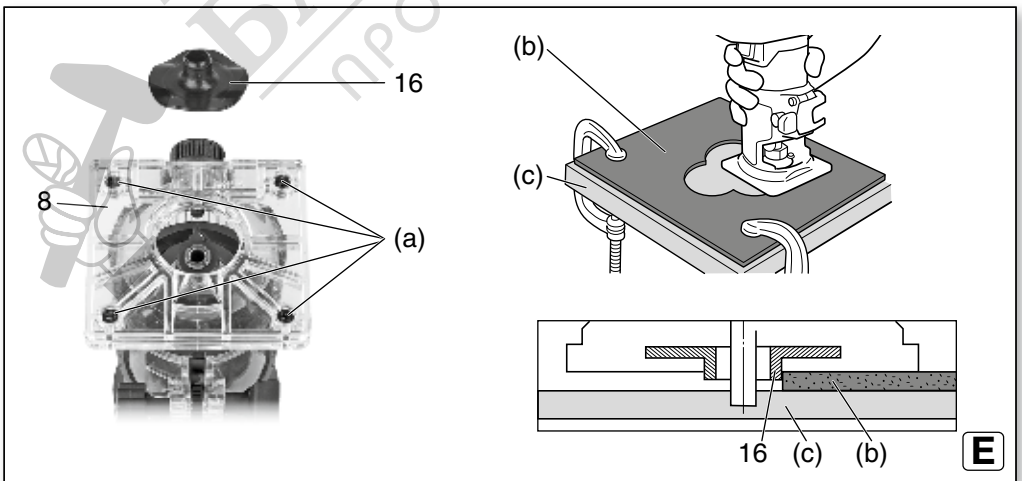
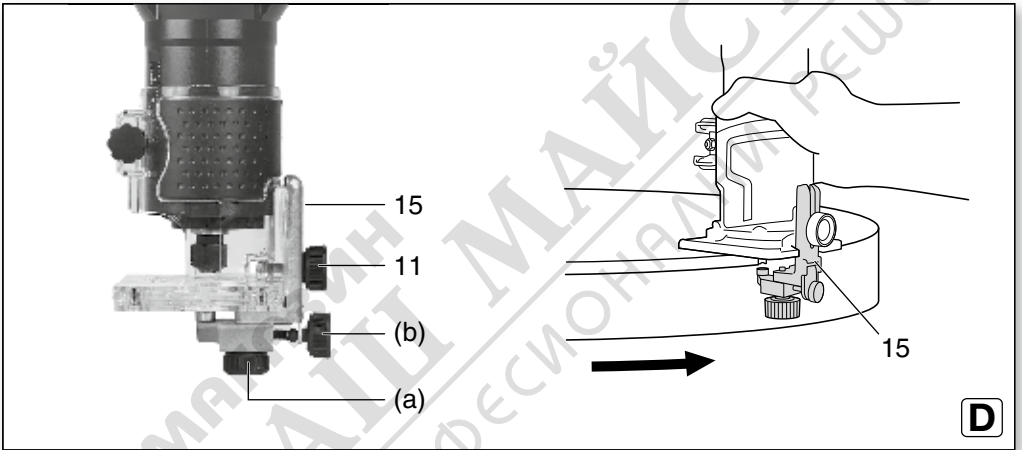
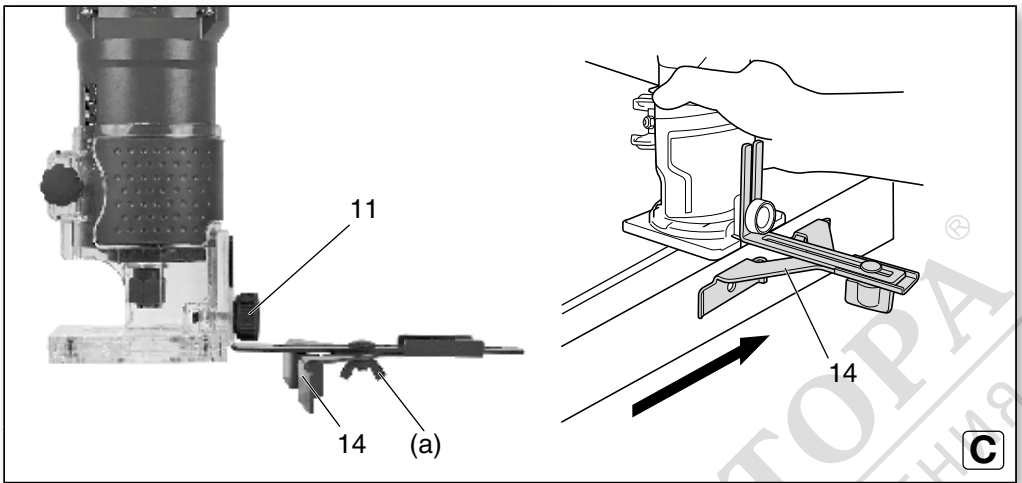

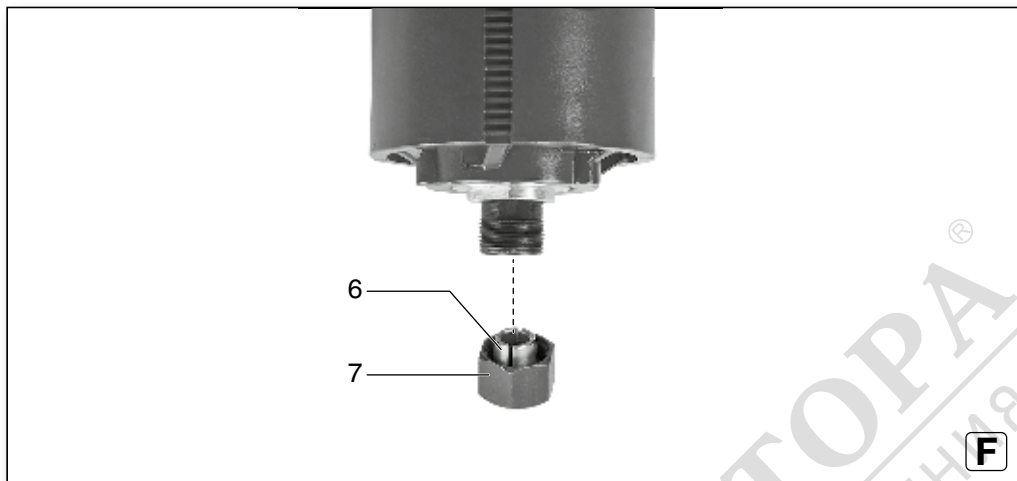

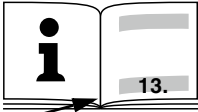
		FM 500-6
*1) Serial Number		01741..
P₁	W	500
P₂	W	300
n₀	1/min (rpm)	32000
n₁	1/min (rpm)	19000
H_{max}	mm (in)	40 (1 ⁹ / ₁₆)
m	kg (lbs)	1,3 (2.9)
a_h/K_h	m/s²	2,21 / 1,5
L_{pA}/K_{pA}	dB(A)	89 / 3
L_{WA}/K_{WA}	dB(A)	100 / 3



*2) 2014/30/EU, 2006/42/EC, 2011/65/EU

*3) EN 62841:2015, EN 62841-2-17:2017, EN IEC 63000:2018

2022-01-10, Bernd Fleischmann

Direktor Produktentstehung & Qualität (Vice President Product Engineering & Quality)

*6) Metabowerke GmbH - Metabo-Allee 1 - 72622 Nuertingen, Germany

ppa. 

Инструкция за експлоатация

1. Декларация за съответствие

Декларираме на своя отговорност: Тези кантиращи фрези, идентифицирани по тип и сериен номер *1), отговарят на всички съответни разпоредби на директивите *2) и стандартите *3). Техническа документация на адрес *4) - вжте страница 4.

2. Област на приложение

Фрезата за кантове е подходяща за фрезозане на дърво, дървоподобни материали и пластмаси.

За повреди, причинени от неправилна употреба, отговорност носи единствено потребителят.

Трябва да се спазват общоприетите разпоредби за предотвратяване на злополуки и приложените инструкции за безопасност.

3. Общи указания за безопасност



Спазвайте текстовете, обозначени с този символ, за ваша собствена защита и за защита на вашия електроинструмент!



ПРЕДУПРЕЖДЕНИЕ - За да намалите риска от нараняване, прочетете инструкциите за работа.



ПРЕДУПРЕЖДЕНИЕ - Прочетете цялата информация за безопасност, инструкциите, илюстрациите и техническите данни, предоставени с този електроинструмент. Неспазването на следните инструкции може да доведе до токов удар, пожар и/или сериозно нараняване.

Съхранявайте всички указания за безопасност и инструкции за бъдещи справки. Предавайте електроинструмента си само заедно с тези документи.

4. Специални мерки за безопасност

4.1 Инструкции за безопасност при фрезозане

a) **Дръжте електроинструмента само за изолираните повърхности за захващане, тъй като режещият инструмент може да засегне собствения си захванващ кабел.** Допирът до проводник под напрежение може да доведе до токов удар.

b) Закрепете и фиксирайте обработвания детайл към стабилна основа с помощта на стяги или по някакъв друг начин. Ако дръжите обработвания детайл само с ръка или срещу тялото си, той ще остане нестабилен, което може да доведе до загуба на контрол.

4.2 Допълнителни инструкции за безопасност



Носете подходяща маска срещу прах.



Носете предпазни средства за слуха.



Носете защитни очила.

Изключете щепсела от контакта, преди да извършвате каквито и да било настройки, преобразувания, поддръжка или почистване.

Гайката (3) трябва винаги да е здраво затегната, когато работите с машината.

Не се опитвайте да обработвате изключително малки детайли.

По-малките детайли трябва да бъдат закрепени така, че да не се разхлябят при работа с машината (напр. да се захванат с винтови стяга).

Проверявайте детайла за наличие на чужди тела. При работа винаги следете да не режете пирони или други подобни.

Не докосвайте въртящата се инструмент! Отстранявайте стружките и други подобни само когато машината е в покой.

Не докосвайте режещия инструмент непосредствено след използването му. Той може да бъде много горещ и да причини изгаряния на кожата.

Опасност от нараняване от режещи инструменти с остри ръбове. Ако е необходимо, поставете стойката надолу за защита.

Не трябва да се обработват материали, които по време на обработката отделят опасни прахове или пари (напр. азбест).

Машината не трябва да се експлоатира в държач.

Намаляване на експозицията на прах:



ПРЕДУПРЕЖДЕНИЕ - Някои прахове, образувани при шлайфане, рязане, шлифване, пробиване и други операции, съдържат химикали, за които е известно, че причиняват рак, вродени дефекти или други репродуктивни увреждания. Някои примери за тези химикали са:

- Олово от боя на оловна основа,
- минерален прах от тухли, цимент и други зидарски материали, и
- арсен и хром от химически обработена дървесина.

Рискът от тази експозиция варира в зависимост от това колко често извършвате този вид работа. За да намалите въздействието на тези химикали: Работете на добре проветриво място и използвайте одобрени предпазни средства, като например противопрахови маски, специално предназначени за филтриране на микроскопични частици.

Това се отнася и за праха от други материали, напр. някои видове дървесина (като дъбов или буков прах), метали, азбест. Други известни заболявания са напр. алергични реакции, респираторни заболявания. Не допускайте прахът да попадне в организма. Спазвайте указанията и националните разпоредби, приложими за вашия материал, персонал и място на употреба (напр. разпоредби за безопасни условия на труд, изхвърляне). Съберайте получените частици в мястото на възникване, избягвайте отлагания в околното пространство. Използвайте подходящи принадлежности. Така ще намалите броя на частиците, които постъпват в околната среда по неконтролируем начин. Използвайте подходяща система за прахоулавяне. Намалете излагането на прах чрез:

- не насочвайте отработените частици и въздушната струя на машината към себе си или към намиращи се наблизо хора или към отложен прах,
- използвайте аспирационна система и/или пречиствател на въздуха,
- проветрявайте добре работното място и го поддържайте чисто чрез прахосмукачка. Метенето или издухването ще раздвижи праха.
- Почиствайте с прахосмукачка или перете защитното облекло. Не продухвайте, не тупайте и не почиствайте с четка.

6. Функционални елементи

Виж стр. 2 и 3.

- 1 Превключвател за вкл. и изкл.
- 2 Скала (дълбочина на фрезоване)
- 3 Регулираща гайка (дълбочина на фрезоване)
- 4 Регулиращ винт (дълбочина на фрезоване)
- 5 Шпиндел
- 6 Гайка на цангата
- 7 Цанга
- 8 Основа
- 9 Повърхност за захващане
- 10 Стрелка (показва посоката на въртене) 11 Винт
- 12 Предпазител
- 13 Стойка (дълбочина на фрезоване)
- 14 Паралелен упор
- 15 Упор с водеща ролка
- 16 Фланец за копиране

6. Експлоатация, настройка

 Преди пускане в експлоатация сравнете дали номиналната мощност, посочена на типовата табелка, мрежовото напрежение и мрежовата честота съответстват на данните на вашата електрическа мрежа.

 Винаги свързвайте дефектното ково устройство (RCD) с максимален ток на задействане 30 mA.

 Издърпайте щепсела от контакта.

6.1 Поставяне на фрезер

 Високата скорост на машината изисква фрези с високо качество (HSS или твърдосплавни).

 Използвайте само режещи инструменти, които са подходящи за скоростта на машината. Вижте глава "Технически данни".

 Използвайте само фрези, чийто диаметър на стъблото съответства на отвора за затягане на цангата.

 Без поставен фрезер гайката на цангата може да се затяга само с ръка.

 Не използвайте затъпени или повредени фрези.

1. Издърпайте щепсела от контакта.
2. Разхлабете гайката (3) и издърпайте стойката (13) надолу.

Вж. фиг. А:

3. Поставете фрезера с цялата дължина на опашката в цангата (7).
4. Застопорете шпиндела (5) с доставения 13mm гаечен ключ.
5. Затегнете здраво гайката на цангата (6) с доставения 19 mm гаечен ключ
6. Монтирайте отново стойката (13).

6.2 Регулиране на дълбочината на фрезоване

 Чистото и безопасно фрезоване се постига с максимална дълбочина на фрезоване от 6 мм. Това също така предпазва двигателя от претоварване. По-голяма дълбочина на фрезоване може да се постигне чрез няколко преминавания.

1. Издърпайте щепсела от контакта.
2. Разхлабете гайката (3).
3. Регулирайте стойката (13), като завъртите регулиращия винт (4), така че режещият инструмент да докосва съвсем леко обработвания детайл.
4. Погледнете скалата (2) и регулирайте стойката (13) до желаната дълбочина на фрезоване, като завъртите регулиращия винт (4).
5. Затегнете гайката (3), за да закрепите стойката (13).

6.3 Смяна на цангата Вж. фиг. Е.

1. Издърпайте щепсела от контакта.
2. Отвийте гайката на цангата (6).
3. Сменете цангата (7).
4. Завийте гайката (6) само с ръка, не я затягайте.

6.4 Поставете защитно приспособление (вж. фиг. G).

1. Издърпайте щепсела от контакта.
2. Поставете предпазителя (12), както е показано.

7. Употреба

7.1 Включване / Изключване

Натиснете превключвателя (1).

I = Включване
O = Изключване

7.2 Инструкции за употреба

Начин на използване

 Дръжте машината здраво за областта на захващане (9).

Поставете машината върху обработвания детайл, без фрезерът да го докосва. Включете я и изчакайте, докато се достигнат пълните обороти. Едва след това оставете фрезерът да навлезе в обработвания детайл. Основата (8) се плъзга по обработвания детайл.

Посока на подаване

Винаги работете в противоположна посока. Винаги придвижвайте машината, както е показано. Вижте фиг. В.

Посоката на въртене на фрезера е указана със стрелка (10) върху машината.

Работете с умерено подаване, съобразено с обработвания материал. Прибиране след употреба

7.3 Оставяне след работа

Когато приключите с фрезването, изключете машината и не я слагайте, докато двигателят не спре.

7.4 Специални методи на работа:

Фрезване с паралелен упор (фиг. В)

1. Закрепете упора (14) с винта (11).
2. Разхлабете крилчатия винт (а) и настройте желаното разстояние до режещия инструмент. Затегнете крилчатия винт (а).

Упор с водеща ролка (вж. фиг. D)

Упорът (15) се използва за фрезване на извити повърхности.

1. Прикрепете упора (15) с винта (11).
2. Разхлабете стягащия винт (а).
3. Настройте желаното разстояние до фрезера с регулиращия винт (б).
4. Затегнете стягащия винт (а).

Фланец за копиране (вж. фиг. E)

За фрезване по шаблон, закрепен върху детайла.

1. Разхлабете винтовете (а), за да демонтирате плота (8). Поставете фланеца за копиране (16) и след това завийте обратно плота (8).
2. Прикрепете шаблона (b) към детайла (c). Поставете машината върху шаблона и я водете така, че фланецът за копиране (16) да се плъзга по ръба на шаблона (b).

Фрезване по протежение на летва, прикрепена към детайла / Фрезване по права линия

1. Закрепете летва към детайла и водете машината с прав ръб на плота. (Винаги използвайте един и същ ръб).

Профилно фрезване

1. Когато работите с профилни фрези, първо свалете по-голяма стружка, а след това по-малка.
2. Подаването не трябва да е твърде ниско, в противен случай дървесината ще се обгори и фрезерът ще се затъпи преждевременно.

8. Почистване, поддръжка

 Извадете щепсела от контакта.

Машината трябва редовно да се почиства от прах. Използвайте прахосмукачка, за да почистите вентилационните отвори на мотора.

9. Отстраняване на неизправности

Защитата от рестартиране:

Машината не работи. Защитата от рестартиране се е задействала. Ако щепселът на електрическата мрежа е включен, когато машината е включена, или ако електрозахранването е възстановено след прекъсване, машината не се стартира. Изключете машината и я включете отново.

10. Аксесоари

Използвайте само оригинални аксесоари Metabo. Използвайте само аксесоари, които отговарят на изискванията и характеристиките, посочени в настоящото ръководство за експлоатация. За пълната гама от аксесоари, вж. www.metabo.com или основния каталог.

11. Ремонт

 Ремонтите на електрически инструменти могат да се извършват само от квалифицирани електротехници.

Дефектният мрежов кабел може да бъде заменен само със специален, оригинален мрежов кабел от Metabo, който се предлага от сервиза на Metabo.

При електроинструменти Metabo, които се нуждаят от ремонт, моля, свържете се с вашия представител на Metabo. За адреси вижте www.metabo.com.

Можете да изтеглите списъци с резервни части на адрес www.metabo.com.

12. Опазване на околната среда

Спазвайте националните разпоредби за екологосъобразно изхвърляне и рециклиране на излезли от употреба машини, опаковки и принадлежности.

Опаковките трябва да се изхвърлят в съответствие с етикета им и общинските указания. Допълнителна информация можете да намерите на адрес www.metabo.com в раздел Сервизно обслужване.



Само за страните от ЕС: Не изхвърляйте електрически инструменти в битовите отпадъци! Съгласно директива 2012/19/ЕС относно електрическото и електронното оборудване и въвеждането и в националното законодателство, използваното електрическо и електронно оборудване трябва да се събира отделно и да се рециклира по екологосъобразен начин.

13. Технически данни

Обяснения към данните на стр. 3 Могат да бъдат променяни в интерес на техническия прогрес.

P_1 = Номинална мощност
 P_2 = Отдавана мощност
 n_0 = Обороти на празен ход
 n_1 = Обороти под товар
 H_{\max} = макс. дълбочина на подаване
 D_{\max} = макс. допустим диаметър на фрезера

m = Тегло без кабел

Забележка: Диаметърът на отвора на цангата може да се намери на табелката с данни за машината.

Измерените стойности са определени в съответствие с EN 62841.

Машина с клас на защита II
 ~ Променлив ток

Посочените технически данни са с допустими отклонения (в съответствие с приложимите стандарти).

Емисионни стойности

Тези стойности позволяват да се оценят емисиите електроинструмента и да се сравняват различни електроинструменти. В зависимост от условията на използване, състоянието на електроинструмента или използваните инструменти, действителното натоварване може да бъде по-високо или по-ниско. За оценка вземете предвид работните почивки и фазите на по-ниско натоварване. Определете защитни мерки, напр. организационни мерки, въз основа на подходящо коригирани прогнозни стойности.

Обща стойност на вибрациите (векторна сума от трите посоки), определена в съответствие с EN 62841:

a_h = Стойност на вибрационните емисии (Фрезование на канали в MDF плоскост)
 K_h = Несигурност (вибрации)

Типични A-претеглени нива на звука:

L_{pA} = Ниво на звуково налягане
 L_{WA} = Ниво на звукова мощност
 K_{pA}, K_{WA} = Несигурност

При работа нивото на шума може да надхвърли 80 dB(A).

Носете антифони!

ГАРАНЦИОННА КАРТА

МОДЕЛ.....

СЕРИЕН №

СРОК

(за подробности виж гаранционните условия)

№, дата на фактура / касов бон.....

ДАНИИ ЗА КУПУВАЧА

ИМЕ/ФИРМА

(попълва се от служителя)

АДРЕС.....

*(попълва се от служителя)***ДАНИИ ЗА ПРОДАВАЧА**

ИМЕ/ФИРМА

(попълва се от служителя)

АДРЕС

(попълва се от служителя)

ДАТА/ПЕЧАТ

СЕРВИЗЕН ПРОТОКОЛ

Приеман протокол	Дата на приемане	Описание на дефекта	Дата на предаване	Подпис

Централен сервиз: София, бул: "Ломско шосе" 246, тел.: 0700 44 155 (безплатен за цялата страна)

e-mail: info@euromasterbg.com

ГАРАНЦИОННИ УСЛОВИЯ

ЗАДЪЛЖИТЕЛНИ ДОКУМЕНТИ:

- Копие от фактура
- Гаранционна карта
- Разпечатка на регистрацията в интернет за 3-годишна гаранция

ГАРАНЦИОННИ СРОКОВЕ:

Минималната законова гаранция от 24 месеца по смисъла на ЗЗП, важи само за физически лица, за юридически лица гаранцията е 12 месеца, освен ако не е упоменато друго от производителя:

- Електроинструменти Метабо и, регистрирани в интернет на адрес: www.metabo.com/xl в едномесечен срок след закупуването им 3 години
- Електроинструменти Метабо без регистрирация в интернет 1 година
- Акумулаторни батерии Метабо > 4 Ah 3 години
- Други Акумулаторни батерии и Зарядни устройства 6 месеца

Всички неизправности по функционирането на машините, причинени от дефекти по сглобяването или по материала, забелязани по време на гаранционния срок, се отстраняват безплатно в централен сервиз на Евромасер Импорт-Експорт ООД - град София.

ОТ ГАРАНЦИЯ СА ИЗКЛЮЧЕНИ:

- Повреди, причинени от естествено износване на четки, гумени плотове, ремъци, патронници, масло, лагери, о-пръстени, грес, кабели, сервизни пакети за профилактика, филтри свещи и други
- Повреди причинени от претоварване, лошо поддържане, замърсяване, пренапрежение
- Счупвания и пукнатини, причинени от удар
- Дефекти, причинени от износени или нестандартни консумативи
- Дефекти, които се дължат на неспазване инструкцията за експлоатация, претоварване и дейности, несъответстващи на техническите характеристики на машината
- Рекламация се приема само ако машината не е отваряна от потребителя или от неотризиран сервиз.

ПРАВИЛА НА ТЪРГОВСКА ГАРАНЦИЯ ЗА ПОТРЕБИТЕЛСКИ СТОКИ:

Независимо от търговската гаранция продавачът отговаря за липсата на съответствие на потребителската стока с договора за продажба съгласно гаранцията по чл. 112 – 115.

Чл. 112. (1) При несъответствие на потребителската стока с договора за продажба потребителят има право да предяви рекламация, като поиска от продавача да приведе стоката в съответствие с договора за продажба. В този случай потребителят може да избира между извършване на ремонт на стоката или замяната ѝ с нова, освен ако това е невъзможно или избраният от него начин за обезщетение е непропорционален в сравнение с другия.

(2) Смята се, че даден начин за обезщетяване на потребителя е непропорционален, ако неговото използване налага разходи на продавача, които в сравнение с другия начин за обезщетяване са неразумни, като се вземат предвид:

1. стойността на потребителската стока, ако нямаше липса на несъответствие;
2. значимостта на несъответствието;
3. възможността да се предложи на потребителя друг начин за обезщетяване, който не е свързан със значителни неудобства за него.

Чл. 113. (1) Когато потребителската стока не съответства на договора за продажба, продавачът е длъжен да я приведе в съответствие с договора за продажба.

(2) Привеждането на потребителската стока в съответствие с договора за продажба трябва да се извърши в рамките на един месец, считано от предявяването на рекламацията от потребителя.

(3) След изтичането на срока по ал. 2 потребителят има право да развали договора и да му бъде възстановена заплатената сума или да иска намаляване на цената на потребителската стока съгласно чл. 114.

(4) Привеждането на потребителската стока в съответствие с договора за продажба е безплатно за потребителя. Той не дължи разходи за експедиране на потребителската стока или за материали и труд, свързани с ремонта ѝ, и не трябва да понеса значителни неудобства.

(5) Потребителят може да иска и обезщетение за претърпените вследствие на несъответствието вреди.

Чл. 114. (1) При несъответствие на потребителската стока с договора за продажба и когато потребителят не е удовлетворен от решаването на рекламацията по чл. 113, той има право на избор между една от следните възможности:

1. разваляне на договора и възстановяване на заплатената от него сума;
2. намаляване на цената.
- (2) Потребителят не може да претендира за възстановяване на заплатената сума или за намаляване цената на стоката, когато търговецът се съгласи да бъде извършена замяна на потребителската стока с нова или да се поправи стоката в рамките на един месец от предявяването на рекламацията от потребителя.

(3) Търговецът е длъжен да удовлетвори искане за разваляне на договора и да възстанови заплатената от потребителя сума, когато след като е удовлетворил три рекламации на потребителя чрез извършване на ремонт на една и съща стока, в рамките на срока на гаранцията по чл. 115, е налице следваща поява на несъответствие на стоката с договора за продажба.

(4) Потребителят не може да претендира за разваляне на договора, ако несъответствието на потребителската стока с договора е незначително. Чл. 115. (1) Потребителят може да упражни правото си по този раздел в срок до две години, считано от доставянето на потребителската стока.

(2) Срокът по ал. 1 спира да тече през времето, необходимо за поправката или замяната на потребителската стока или за постигане на споразумение между продавача и потребителя за решаване на спора.

(3) Упражняването на правото на потребителя по ал. 1 не е обвързано с никакъв друг срок за предявяване на иск, различен от срока по ал. 1.

МАГАЗИН
БАШ МАЙСТОРА®
ПРОФЕСИОНАЛНИ РЕШЕНИЯ



EUROMASTER IMPORT EXPORT LTD



1231, Sofia, Bulgaria, 246 Lomsko shose Blvd.,

tel.: +359 700 44 155

fax: + 359 2 934 00 90

www.euromasterbg.com; e-mail: info@euromasterbg.com