

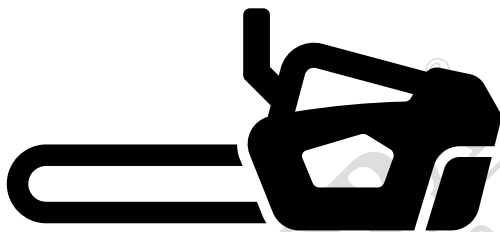

Husqvarna®



T435



BG	Ръководство за експлоатация	2-35
CS	Návod k použití	36-66
EL	Οδηγίες χρήσης	67-100
HR	Priručnik za korištenje	101-131
HU	Használati utasítás	132-164
PL	Instrukcja obsługi	165-196
RO	Instrucțiuni de utilizare	197-228
RU	Руководство по эксплуатации	229-262
SK	Návod na obsluhu	263-293
TR	Kullanım kılavuzu	294-324
UK	Посібник користувача	325-357



Съдържание

Въведение.....	2	Отстраняване на проблеми.....	30
Безопасност.....	4	Транспорт и съхранение.....	31
Монтаж.....	10	Технически данни.....	32
Операция.....	11	Принадлежности.....	33
Поддръжка.....	18	Декларация за съответствие.....	35

Въведение

Предназначение

Този продукт е предназначен за професионална поддръжка на дървета, като например подрязване и разрязване на дървета на части.

Забележка: Националните разпоредби могат да поставят ограничения за работата с продукта.

Описание на продукта

Husqvarna T435 е модел верижен трион с двигател с вътрешно горене.

Ние работим постоянно, за да подобряваме Вашата безопасност и ефективност по време на работа. Свържете се с дистрибутор по обслужването за повече информация.

Общ преглед на продукта

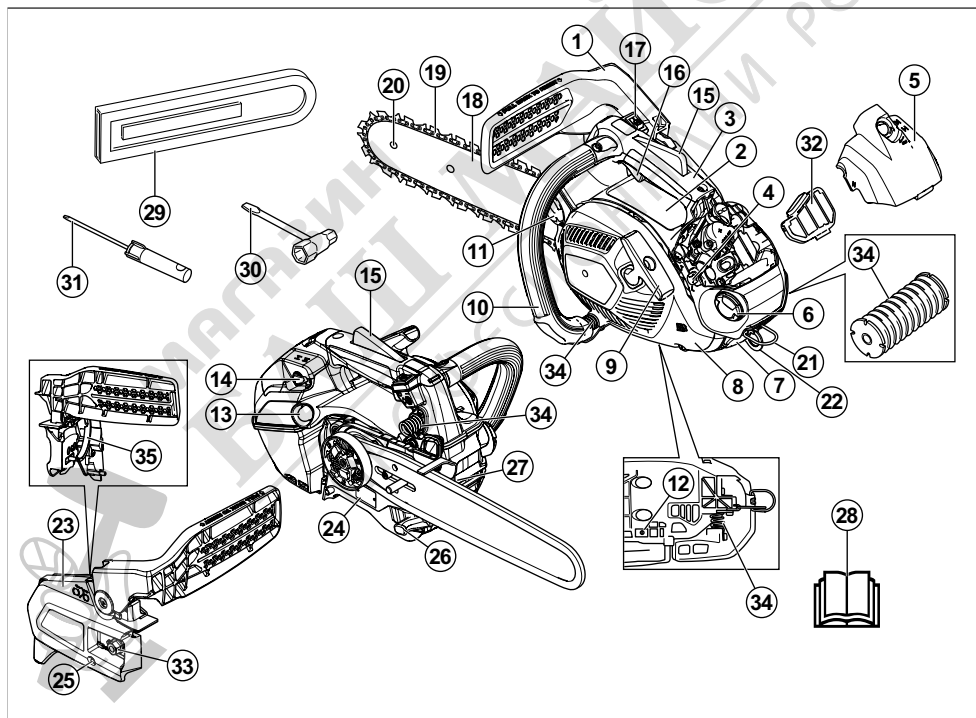

1. Верижна спиращка и аварийен лост
2. Информационна и предупредителна лепенка
3. Горна дръжка
4. Регулиращ винт на карбуратора
5. Капак на филтъра
6. Резервоар за гориво
7. Запалителна свещ/лула на запалителната свещ
8. Корпус на стартера

9. Дръжка на въжето на стартера
10. Предна дръжка
11. Резервоар за верижно масло
12. Регулиращ винт на маслена помпа
13. Купол на подкачващата помпа
14. Дросел
15. Блокировка на регулатор за газта
16. Регулатор за газта
17. Ключ за включване/изключване
18. Водеща шина
19. Верига за моторен трион
20. Челно колело на шината
21. Ухо за ремък
22. Ухо за въже
23. Капак на съединителя
24. Табелка с името на продукта и серийния номер
25. Винт за натягане на веригата
26. Уловител на веригата
27. Буферен шип
28. Инструкция за експлоатация
29. Защита при транспортиране
30. Комбиниран гаечен ключ
31. Отвертка
32. Въздушен филтър
33. Гайка на шината
34. Антивибрационна система, 3 устройства
35. Спирачна лента

Символи върху продукта



Внимавайте и използвайте продукта правилно. Този продукт може да причини сериозно нараняване или смърт на оператора и други хора.



Прочетете внимателно ръководството за оператора и се уверете, че разбирате инструкциите, преди да използвате този продукт.



Винаги носете одобрена защитна каска, одобрени антифони и защитни средства за очите.



Този продукт отговаря на изискванията на приложимите директиви на ЕО.



Този продукт съответства на приложимите регламенти на Обединеното кралство.



Етикет за шумовите емисии за околната среда съгласно директивите и регламентите на ЕС и Обединеното кралство и законодателството на Нов Южен Уелс "Регламент от 2017 г. относно защитата от дейности, оказващи влияние на околната среда (контрол на шума)". Гарантираното ниво на звуковата мощност на продукта е посочено в *Технически характеристики на страница 32.*



Верижна спирачка, задействана (вдясно). Верижна спирачка, изключена (вляво).



Купол на горивната помпа.



Регулировка на маслената помпа.



Гориво.



Верижно масло.



Операторът трябва да е свикнал да работи с верижния трион и с двете ръце.



Никога не работете с верижния трион, като го държите само с една ръка.



Никога не позволявайте върхът на направляващата шина да влиза в контакт с каквито и да било предмети.



Предупреждение! Когато краят или върхът на направляващата шина влезе в контакт с някакъв предмет, това може да доведе до откат, който да причини светкавична обратна реакция, отхвърляйки направляващата шина нагоре и към потребителя. Това може да причини сериозна телесна повреда.



Използвайте подходяща защита за краката и ръцете.



Този верижен трион трябва да се използва само от лица, които са специално обучени в дървесна поддръжка. Вижте ръководството за оператора!

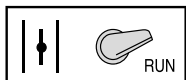

Работно положение.



Смукач.

ууууwxxxx

На табелката с данни е изписан серийният номер. **уууу** е годината на производство, а **ww** – седмицата на производство.

Забележка: Останалите символи/стикери на продукта се отнасят до изисквания по отношение на сертификати за определени пазари.

Емисии Euro V



ПРЕДУПРЕЖДЕНИЕ: Намесата в двигателя прави невалидно ЕС одобрението на тип на този продукт.

Безопасност

Дефиниции за безопасност

Предупреждения, знаци за внимание и бележки се използват за указване на особено важни части на инструкцията.



ПРЕДУПРЕЖДЕНИЕ: Използва се, ако има опасност от нараняване или смърт за оператора или за околната среда, ако не се спазват инструкциите в ръководството.



ВНИМАНИЕ: Използва се, ако има опасност от повреждане на машината, други материали или съседната зона, ако не се спазват инструкциите в ръководството.

Забележка: Използва се за предоставяне на повече информация, която е необходима в дадена ситуация.

Общи инструкции за безопасност



ПРЕДУПРЕЖДЕНИЕ: Прочетете следващите предупредителни инструкции, преди да използвате продукта.

- Верижният трион е опасен инструмент и непредпазливото или неправилното му използване може да доведе до сериозно нараняване или смърт. Много е важно да

прочетете и да разберете съдържанието на настоящата инструкция за експлоатация.

- При никакви обстоятелства не бива да се нанасят модификации в първоначалната конструкция на продукта без разрешение от производителя. Не използвайте продукт, който прилича на модифициран от други и използвайте само препоръчаните за този продукт принадлежности. Неразрешени изменения и/или приспособления може да предизвикат сериозни телесни повреди или смъртта на оператора или други лица.
- Използван ауслух/искрогасител и монтажна повърхност на искрогасител може да съдържа отлагания на изгорени частици, които може да са канцерогенни. Избягвайте да се излагате на тези съединения, когато боравите с ауслуха и/или искрогасителя. Преди да боравите с ауслуха и/или искрогасителя, направете справка с *Ауслух на страница 8*.
- Продължителното вдишване на отработени газове от двигателя, изпарения от верижното масло и прах от дървените стърготини може да е опасно за здравето.
- Този продукт създава електромагнитно поле по време на работа. При някои условия това поле може да предизвика смущения в активни или пасивни медицински импланти. За да намалите риска от сериозно или смъртоносно нараняване, ние препоръчваме лицата с медицински импланти да говорят с лекаря си и производителя на медицинския имплант, преди да започнат да работят с този продукт.
- Информацията в тази инструкция за експлоатация по никакъв начин не заменя професионалните умения и опит. Ако се окаже

в ситуация, в която се чувствувате застрашени, преустановете работата и се посъветвайте със специалист. Обърнете се към Вашия дистрибутор по обслужването или към опитен потребител на верижен трион. Не предприемайте каквато и да било задача, в която не сте уверени!

Инструкции за безопасност за работа



ПРЕДУПРЕЖДЕНИЕ: Прочетете следващите предупредителни указания, преди да използвате машината.

- Този верижен трион с горна дръжка е създаден специално за особени операции и поддръжка в дърветата. Поради компактния дизайн на дръжките на триона (дръжките са на близко разстояние), има увеличен риск от загуба на контрола. Поради тази причина тези специални триони трябва да се използват само за работа в дървото от хора, които са обучени за специални техники на рязане и на работа и които са обезопасени съответстващо (седло, въжета, самар). Обикновените верижни триони (с по-голямо разстояние между дръжките) се препоръчват за всички други видове рязане на нивото на земята.
- Работата в дърво изисква използването на специални техники на рязане и на работа, които трябва да се спазват, за да се намали рискът от телесна повреда. Никога не работете на дърво, ако не сте обучени професионално за такава работа, включително не сте преминали обучение за използването на обезопасяващо и друго оборудване, като сбруи, въжета, колани, котки, пружинни карабинери, карабинери и др.
- Никога не се опитвайте да хващате падащи части. Никога не режете, когато сте на дървото и сте обезопасени само с едно въже. Винаги използвайте две обезопасителни въжета.
- По време на критични операции при повале на дървета е необходимо да махнете антифоните веднага щом завършите рязането, за да можете да чуete звуци и предупредителни сигнали.
- Преди да използвате този продукт, трябва да разберете последиците от отката и как да ги избягвате. Инструкции можете да видите в *Информация за отката на страница 13*.
- Никога не използвайте продукт, който е неизправен. Извършвайте описаните в това ръководство за експлоатация редовни проверки за безопасност, поддръжка и сервиз. Определени операции по поддръжката и сервиза се извършват единствено от квалифицирани специалисти. Инструкции можете да видите в *Поддръжка на страница 18*.
- Никога не използвайте продукт с видими повреди на лулата на запалителната свещ и кабела на

запалването. Възниква риск от изскачане на искри, които да доведат до пожар.

- Никога не използвайте продукта, ако сте уморени, ако сте под въздействието на алкохол или наркотични вещества, медикаменти, които въздействат на зрението, преценката или координацията Ви.
- Не използвайте продукта в лошо време, например гъста мъгла, силен дъжд, силен вятър, пронизващ студ и т.н. Работата в лошо време е изморителна и често води със себе си допълнителен риск, като например заледена повърхност, непредсказуема посока на повалеянето и т.н.
- Неизправното режещо оборудване или погрешна комбинация от направляваща шина и верига за моторен трион увеличават риска за откат! Използвайте само комбинации от направляваща шина и верига за моторен трион, които препоръчваме, и следвайте инструкциите за заточване. Инструкции можете да видите в *Принадлежности на страница 33*.
- Никога не стартирайте продукта, ако не са монтирани правилно шината, веригата за моторния трион и всички капаци. Инструкции можете да видите в *Монтаж на страница 10*. Без монтирани към продукта направляваща шина и верига за моторен трион, съединителят може да се разхлаби и да причини сериозно нараняване.

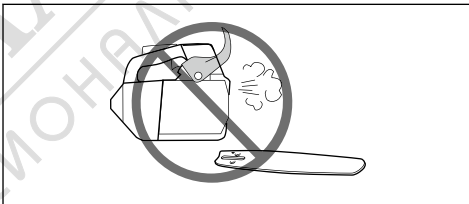

- Никога не стартирайте продукта на закрито. Отработените газове могат да бъдат опасни, ако бъдат вдишани.
- Наблюдавайте околната среда и се уверете, че няма риск за хора или животни да влязат в съприкосновение или да попречат да управлявате продукта.



- Липсата на концентрация може да доведе до откат, ако зоната на откат на шината случайно докосне клон, съседно дърво или някакъв друг обект.
- Никога не използвайте верижния трион, държейки го само с една ръка. Верижният трион не може да се управлява безопасно с една ръка; може да се порежете. Винаги дръжте здраво ръкохватките като използвате и двете си ръце.
- Винаги дръжте здраво верижния трион с дясната ръка за горната дръжка, а с лявата за предната дръжка. Обхванете дръжките с пръсти. Вие трябва да държите по този начин дръжките, дори ако сте левичар. Този захват свежда до минимум въздействието на отката и Ви позволява да контролирате верижния трион. Не отпускате дръжките!



- Никога не използвайте верижния трион на височина над раменете Ви.

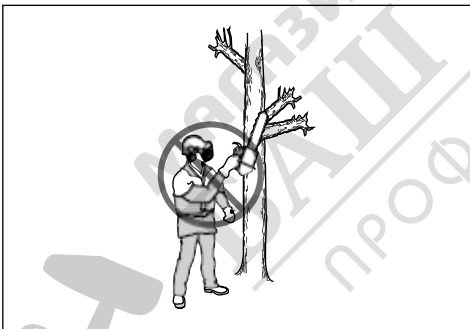

- Не използвайте продукта в ситуация, в която нямате възможност да повикате помощ в случай на злполука.
- Понякога в капака на съединителя засядат стърготини и карат веригата за моторен трион да засече. Винаги изключвайте двигателя преди почистване.
- Ако веригата за моторния трион се заклеци в среза: спрете двигателя!
- Работата на двигател в затворено помещение или в такова с лоша вентилация, може да доведе до смърт поради отравяне с въглероден окис.

- Отработените газове от двигателя са горещи и в тях могат да съдържат искри, които да предизвикат пожар. Не стартирайте продукта на закрито или близо до запалими материали.
- Използвайте верижна спирачка като паркираща спирачка, когато стартирате продукта и когато се придвижвате на къси разстояния. Винаги носете продукта за предната дръжка. Това намалява риска Вие или друг човек наблизко да бъдете ударени от веригата за моторен трион.
- Прекомерно излагане на вибрации може да доведе до поражения върху кръвоносни съдове и нервната система на хора със смущения в кръвообращението. Потърсете Вашия лекар, ако се появят симптоми, които могат да са резултат от прекалено излагане на вибрации. Такива симптоми са например изтръпване, загуба на чувствителност, "иглички", "бодежи", болки, физическа отпуснатост, промяна на цвета или състоянието на кожата. Тези симптоми се появяват обикновено на пръстите, ръцете и китките. Тези симптоми могат да се влошат при студени температури.
- Не е възможно да се предугади всяка ситуация, с която е възможно да се сблъскате, когато боравите с верижен трион. Винаги работете с повишено внимание и се осланяйте на здравия си разум. Избягвайте всички ситуации, в които имате съмнения, че няма да можете да се справите. Ако все още се чувствате несигурни за работните процедури след прочитането на тези инструкции, трябва да се консултирате с експерт, преди да продължите работата. Не се колебайте да се свържете с дистрибутора си или с Husqvarna, ако имате въпроси относно използването на верижния трион. Винаги с готовност ще се отзоваваме и ще Ви осигуряваме съвет и помощ за ефективно и безопасно използване на Вашия верижния трион. Посетете курс на обучение за работа с верижен трион, ако е възможно. Вашият дистрибутор, училище по дървообработване или библиотеката Ви могат да осигурят информация относно какви курсове на обучение и материали са достъпни.



Лични предпазни средства



ПРЕДУПРЕЖДЕНИЕ: Прочетете следващите предупредителни инструкции, преди да използвате продукта.



- Повечето злополуки с верижен трион се случват при допир на веригата за моторен трион до оператора. По време на работа трябва да използвате одобрени лични предпазни средства. Личните предпазни средства не Ви дават пълна защита от наранявания, но намаляват степента на нараняване при възникване на злополука. Обърнете се към Вашия сервизен дилър за препоръки какво оборудване да използвате.
- Дрехите трябва да прилягат плътно, но да не ограничават движенията Ви. Редовно извършвайте проверка на състоянието на личните предпазни средства.
- Използвайте одобрена защитна каска.
- Използвайте одобрена защита на слуха. Дълготрайното излагане на шум може да доведе до постоянно увреждане на слуха.
- Използвайте одобрени защитни очила или лицева маска, за да намалите риска от нараняване от летящи предмети. Продуктът може да изхвърля с голяма сила предмети, като например дървени парченца, малки късчета дърво и други. Това може да доведе до сериозно нараняване, особено на очите.
- Използвайте ръкавици със защита за работа с трион.
- Използвайте панталони със защита за работа с трион.
- Използвайте ботуши със защита за работа с трион, стоманени бомбета и нехлъзгаща се подметка.
- Винаги носете комплект за първа помощ с Вас.
- Риск от искри. Дръжте наблизо оборудване за гасене на пожар и лопата, за да предотвратите горски пожари.

Устройства за безопасност на продукта



ПРЕДУПРЕЖДЕНИЕ: Прочетете следващите предупредителни инструкции, преди да използвате продукта.

- Не използвайте продукт с устройства за безопасност, които са повредени или не работят правилно.

- Извършвайте редовно проверка на устройствата за безопасност. Направете справка с *Техническо обслужване и проверки на приспособленията за безопасност на продукта на страница 20*.
- Ако устройствата за безопасност са повредени или не работят правилно, се обърнете към Вашия сервизен дилър на Husqvarna.

Верижна спирачка и аварийен лост

Вашият продукт има верижна спирачка, която спира веригата за моторен трион, ако се получи откат. Верижната спирачка намалява риска от злополука, но само Вие можете да ги предотвратите.

Верижната спирачка (A) се задейства ръчно чрез лявата Ви ръка или автоматично чрез инерционния освобождаващ механизъм. Избутайте аварийния лост (B) напред, за да задействате верижната спирачка ръчно.

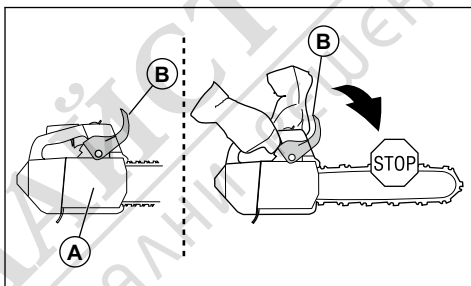

Издърпайте аварийния лост назад, за да изключите верижната спирачка.

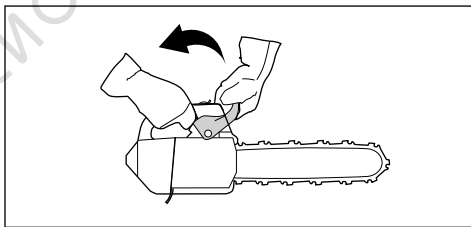

Блокировка на регулатор за газта

Блокировката на регулатора за газта предотвратява случайното му задействане. Ако сложите ръка около дръжката и натиснете блокировката на регулатора на газта (A), той освобождава регулатора на газта (B). Ако освободите дръжката, регулаторът на газта и блокировката му се връщат в първоначално

положение. Тази функция блокира регулатора за газта в положение за обороти на празен ход.

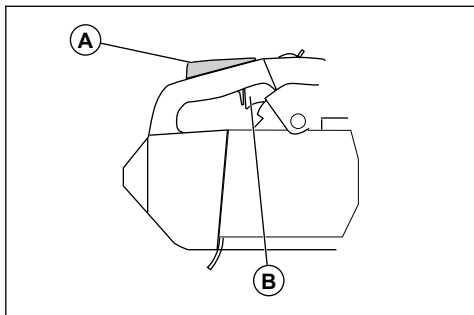

Уловител на веригата

Уловителят на веригата улавя веригата за моторния трион, ако тя се скъса или излезе от водача.

Правилното обтягане на веригата и правилно извършването техническо обслужване на верижния трион и направляващата шина намаляват риска от злополука.

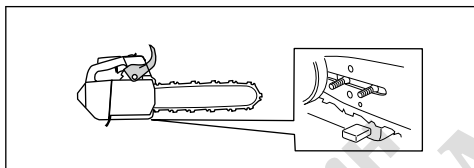

Антивибрационна система

Антивибрационната система намалява вибрациите на дръжките. Антивибрационните модули действат като разделител между корпуса на продукта и модула на дръжките.

Вижте *Общ преглед на продукта на страница 2* за информация за това, къде се намира антивибрационната система.

Ключ за включване/изключване

Използвайте превключвателя за включване/изключване, за да спрете двигателя.

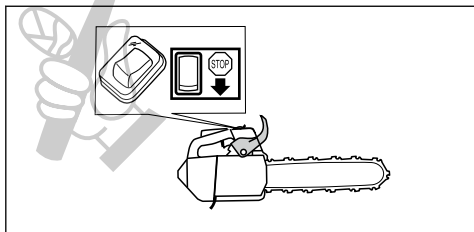

Ауспух



ПРЕДУПРЕЖДЕНИЕ: Ауспухът се загрява много по време на работа/след работа и при обороти на празен ход. Съществува риск от пожар, особено когато работите с продукта близо до запалими материали и/или газове.



ПРЕДУПРЕЖДЕНИЕ: Не използвайте продукта, ако ауспухът липсва или е повреден. Повреденият или липсващ ауспух увеличава нивото на шума и риска от пожар. Дръжте наблизо оборудване за гасене на пожар. Не използвайте продукта без или със скъсана искрогасителна мрежа, ако трябва да разполагате с искрогасителна мрежа в площта, в която работите.

Ауспухът е предназначен за намаляване на нивата на шума до минимум и за отвеждане на отработените газове настрана от оператора. В площи с горещи и сухи климатични условия съществува голям риск от пожари. Спазвайте местните регламенти и инструкциите за техническо обслужване.

Безопасност при работа с гориво



ПРЕДУПРЕЖДЕНИЕ: Прочетете следващите предупредителни указания, преди да използвате машината.

- Уверете се, че вентилация е достатъчна, когато зареждате с или смесвате гориво (бензин и масло за двутактов двигател).
- Горивото и горивните пари са много лесно възпламеними и могат да причинят сериозно нараняване при вдишване или при контакт с кожата. Поради тази причина бъдете внимателни, когато боравите с гориво, и непременно се уверявайте дали е налице адекватна вентилация.
- Бъдете предпазливи при работа с горивото и верижното масло. Съобразявайте се с опасността от пожар, експлозии и тези, свързани с вдишване.
- Не пушете и не слагайте никакви нагорещени предмети в близост до горивото.
- Преди зареждане с гориво непременно изключете двигателя и го оставете да се охлади за няколко минути.
- При зареждане с гориво отворете внимателно капачката за горивото, за да освободите внимателно налягането.
- След зареждане затягайте капачката за горивото внимателно.

- Никога не доливайте гориво в продукта когато моторът работи.
- Преди стартиране винаги премествайте продукта най-малко на 3 м (10 ft) от мястото, където се зарежда и се държи резервоарът за гориво.

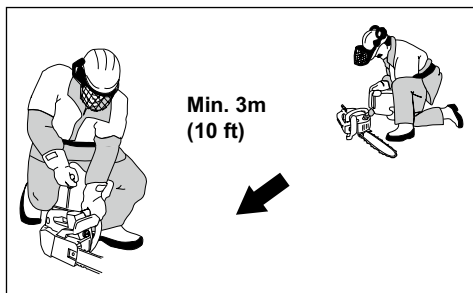

След зареждане има ситуации, в които никога не бива да стартирате продукта:

- Ако сте разлели гориво или верижно масло върху продукта. Избършете разлялото и оставете остатъците да се изпарят.
- Ако сте разлели гориво върху себе си или дрехите си. Сменете дрехите си и измийте частите на тялото си, които са били в контакт с горивото. Използвайте сапун и вода.
- Ако от продукта изтича гориво. Проверявайте редовно за течове от резервоара за гориво, капачката му и тръбите за горивото.

Инструкции за безопасност при техническо обслужване



ПРЕДУПРЕЖДЕНИЕ: Прочетете следващите предупредителни указания, преди да извършвате техническо обслужване на продукта.

- Извършвайте само посоченото в тази инструкция за експлоатация техническо и сервизно обслужване. Възложете на професионален сервизен персонал извършването на другите сервизни работи и ремонтите.
- Редовно извършвайте описаните в това ръководство за експлоатация проверки за безопасност, техническо и сервизно обслужване. Редовното техническо обслужване увеличава срока на експлоатация на продукта и намалява риска от злополуки. Инструкции можете да видите в *Поддръжка на страница 18*.
- Ако проверките за безопасност в тази инструкция за експлоатация не дадат удовлетворителен резултат, след като извършите техническо обслужване, говорете с дистрибутора по сервизното обслужване. Ние гарантираме, че за Вашия продукт има налични професионални поправки и ремонти.

Инструкции за безопасност за режещо оборудване



ПРЕДУПРЕЖДЕНИЕ: Прочетете следващите предупредителни указания, преди да използвате машината.

- Използвайте само препоръчаните комбинации от направляваща шина/верига за моторен трион и оборудване за заточване. Инструкции можете да видите в *Принадлежности на страница 33*.
- Носете защитни ръкавици, когато използвате или извършвате техническо обслужване на верига за моторния трион. Верига за моторен трион, която не се движи, също може да причини наранявания.
- Поддържайте режещите зъби добре заточени. Спазвайте инструкциите и използвайте препоръчания шаблон за чапразене. Верига за моторен трион, която е повредена или неправилно заточена, увеличава риска от злополука.

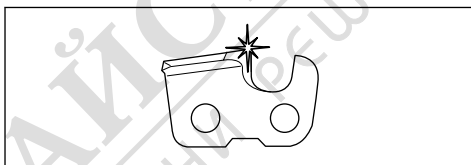

- Поддържайте правилната настройка на мащаба на дълбочина. Следвайте инструкциите ни и използвайте препоръчаната настройка на мащаба на дълбочина. Прекалено голямата настройка на мащаба на дълбочина повишава риска за откат.

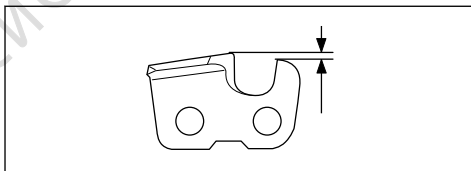

- Уверете се, че веригата за моторен трион е правилно натегната. Ако веригата за моторния трион не е затегната към направляващата шина, веригата може да излезе от водача. Неправилното обтягане на веригата за моторния трион повишава износването на направляващата шина, веригата за моторния трион и задвижващия венец на веригата. Вижте *За регулиране на обтягането на веригата за моторния трион на страница 27*.

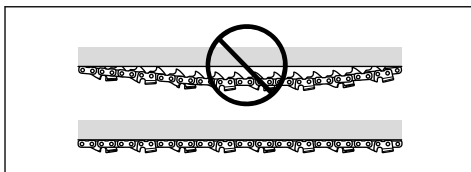

- Редовно извършвайте техническа поддръжка на режещото оборудване и го поддържайте правилно смазано. Ако веригата за моторния трион не е смазана правилно, опасността от износване на направляващата шина, веригата за моторния трион и задвижващия венец на веригата се увеличава.

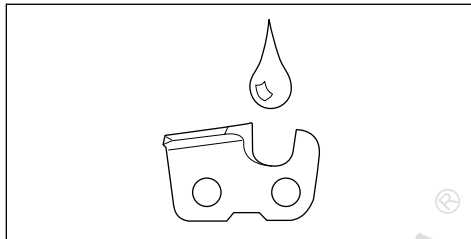

Монтаж

Въведение



ПРЕДУПРЕЖДЕНИЕ: Прочетете и разберете главата за безопасност, преди да монтирате продукта.

Монтиране на направляващата шина и веригата за моторен трион

- Изключете верижната спиралка.
- Развийте гайката на шината и свалете капака на съединителя.

Забележка: Ако е трудно да се свали капакът на съединителя, затегнете гайката на шината, действайте и освободете верижната спиралка. Ако се чуе щракване, тя е освободена нормално.

- Монтирайте направляващата шина на болта на шината. Преместете направляващата шина до най-задната ѝ позиция.
- Монтирайте правилно веригата за моторния трион около задвижващия венец и я поставете в жлеба на направляващата шина.



ПРЕДУПРЕЖДЕНИЕ: Винаги носете защитни ръкавици, когато монтирате веригата за моторния трион.

- Уверете се, че ръбовете на режещите звена върху горния край на направляващата шина са насочени напред.

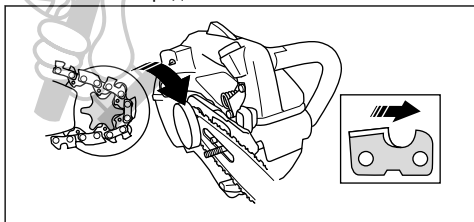

- Подравнете отвора в направляващата шина с регулираща ос на веригата и монтирайте капака на съединителя.

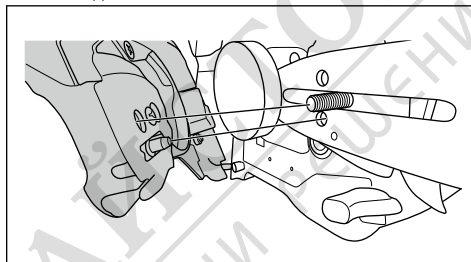

- Затегнете на ръка гайката на шината.
- Затегнете веригата за моторен трион. Инструкции можете да видите в *За регулиране на обтягането на веригата за моторния трион на страница 27*.
- Затегнете гайките на шината.

Забележка: Някои модели имат само една гайка на шината.

Монтиране на ухото за колан

Използвайте ухото за колан за закрепване на продукта към колан или сбруа.

- За да монтирате ухото за колан, говорете с дистрибутора по сервизното обслужване.

Операция

Въведение



ПРЕДУПРЕЖДЕНИЕ: Прочетете и разберете раздела с инструкции за безопасност преди използване на продукта.

За проверка на функциите, преди да използвате продукта

1. Уверете се, че верижната спирачка функционира нормално и че не е повредена.
2. Уверете се, че блокировката на регулатора на газа функционира нормално и че не е повредена.
3. Уверете се, че превключвателят за включване/изключване функционира нормално и че не е повреден.
4. Уверете се, че по дръжките няма масло.
5. Уверете се, че антивибрационна система функционира нормално и че не е повредена.
6. Уверете се, че ауспухът функционира нормално и че не е повреден.
7. Уверете се, че всички части са монтирани правилно и не са повредени или липсващи.
8. Уверете се, че уловителят на веригата е закрепен правилно.
9. Уверете се, че натягането на веригата е правилно.

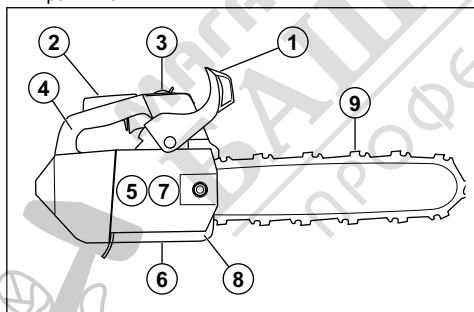

Гориво

Този продукт разполага с двутактов двигател.



ВНИМАНИЕ: Неподходящият тип гориво може да доведе до повреда на двигателя. Използвайте смес от бензин и масло за двутактови двигатели.

Предварително смесено гориво

- За постигане на оптимални работни характеристики и за удължаване на срока на експлоатация на двигателя използвайте предварително смесено алкилатно гориво на Husqvarna. Това гориво съдържа по-малко вредни химикали в сравнение с обикновеното гориво и това намалява вредните отработени газове. С това гориво количеството остатъци след изгарянето е по-ниско, което запазва компонентите на двигателя по-чисти.

За изготвяне на горивна смес

Бензин

- Използвайте качествен безоловен бензин с максимално съдържание на етанол 10%.



ВНИМАНИЕ: Не използвайте бензин с октаново число по-малко от 90 RON/87 AKI. Използването на по-ниско октаново число може да доведе до детонационно горене в двигателя, което предизвиква повреда в него.

Масло за двутактов двигател

- За постигане на най-добри резултати и работни характеристики използвайте масло за двутактови двигатели на Husqvarna.
- Ако не разполагате с масло за двутактови двигатели на Husqvarna, използвайте друго висококачествено масло за двутактови двигатели, разработено за двигатели с въздушно охлаждане. Говорете с дистрибутора по сервизното обслужване за избор на точното масло.



ВНИМАНИЕ: Не използвайте масло за извънбордови двутактови двигатели с водно охлаждане, понякога наричано извънбордово масло. Не използвайте масло за четиритактови двигатели.

Смесване на бензин и масло за двутактов двигател

Бензин, литри	Масло за двутактов двигател, литри
	2% (50:1)
5	0,10
10	0,20

15	0,30
20	0,40



ВНИМАНИЕ: Малки грешки могат да повлияят драстично на съотношението в сместа, когато смесвате малки количества гориво. Измервайте внимателно количеството масло, за да сте сигурни, че ще получите правилната смес.

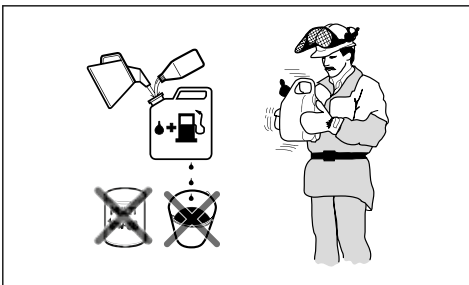

1. Налейте половината гориво в чист съд за гориво.
2. Добавете цялото количество масло.
3. Разклатете горивната смес.
4. Долейте останалото количество бензин в съда.
5. Разклатете внимателно горивната смес.



ВНИМАНИЕ: Не смесвайте количество гориво, което ще престои повече от 1 месец.

Пълнене на резервоара за гориво



ПРЕДУПРЕЖДЕНИЕ: Спазвайте следната процедура за Ваша безопасност.

1. Спрете двигателя и го оставете да се охлади.
2. Почистете областта около капачката на резервоара за гориво.

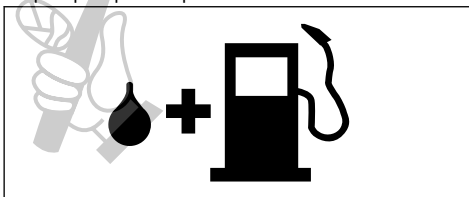

3. Разклатете контейнера и се уверете, че горивото е напълно смесено.
4. Отстранете бавно капачката на резервоара за гориво, за да освободите налягането.

5. Напълнете резервоара за гориво.



ВНИМАНИЕ: Уверете се, че в резервоара за гориво няма твърде много гориво. Когато се нагрее, горивото се разширява.

6. Затегнете капачката на резервоара за гориво внимателно.
7. Почистете разлятото гориво върху продукта и около него.
8. Преди стартиране на двигателя преместете продукта на 3 m/10 ft или повече от мястото, където се извършва зареждането с гориво и където се намира източникът на горивото.

Забележка: За местоположението на резервоара за гориво на Вашия продукт направете справка с *Общ преглед на продукта на страница 2*.

За да извършите разработване

- През първите 10 часа работа не подавайте за продължително време максимална газ без натоварване.

Използване на правилното верижно масло



ПРЕДУПРЕЖДЕНИЕ: Не използвайте отработено масло, което може да причини нараняване на Вас и щети на природата. Отработеното масло причинява повреда и на маслената помпа, направляващата шина и веригата за моторен трион.



ПРЕДУПРЕЖДЕНИЕ: Веригата за моторен трион може да се скъса, ако смазването на режещото оборудване не е достатъчно. Риск от сериозно нараняване или смърт за оператора.



ПРЕДУПРЕЖДЕНИЕ: Този продукт има функция, която позволява изразходване на горивото преди верижното масло. Използвайте правилното верижно масло, за да се изпълнява тази функция правилно. Обърнете се към Вашия сервизен дилър, когато избирате верижно масло.

- Използвайте верижно масло на Husqvarna за постигане на максимален срок на експлоатация на веригата за моторен трион и за предотвратяване на отрицателните въздействия върху околната среда. Ако не разполагате с верижно масло на Husqvarna, Ви препоръчваме да използвате стандартно верижно масло.

- Използвайте верижно масло с добра адхезия към веригата за моторен трион.
- Използвайте верижно масло с диапазон на вискозитета, който е подходящ за температурата на въздуха.



ВНИМАНИЕ: Ако маслото е твърде рядко, то се изразходва преди горивото. При температури под 0°C/ 32°F някои верижни масла стават прекалено гъсти, което може да причини повреда на компонентите на маслената помпа.

- Използвайте препоръчаното режещо оборудване. Направете справка с *Принадлежности на страница 33*.

Информация за отката



ПРЕДУПРЕЖДЕНИЕ: Откатът може да причини сериозно нараняване или смърт на оператора или други хора. За да намалите опасността, Вие трябва да знаете причините за получаване на откат и начина за неговото предотвратяване.

Откат може се получава, когато зоната на откат на направляващата шина докосне предмет. Откатът може да възникне неочаквано и с голяма сила, която изтласква продукта по посока на оператора.

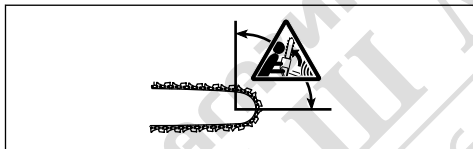

Откатът винаги възниква в режещата равнина на направляващата шина. Обикновено продуктът се изтласква към оператора, но може да се премести и в друга посока. Начинът, по който използвате продукта при възникване на откат, определя посоката на движение.

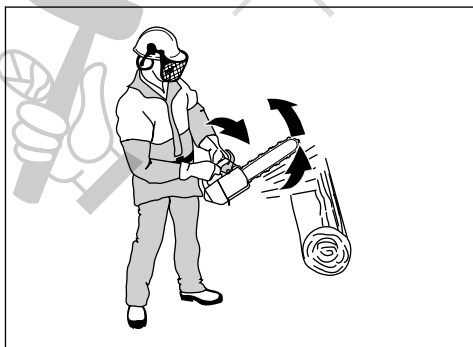

По-малкият радиус на шината намалява силата на отката.

Използвайте вериги за моторен трион с малък откат, за да намалите въздействието на отката. Не позволявайте зоната на откат да докосва предмети.



ПРЕДУПРЕЖДЕНИЕ: Никаква верига за моторен трион не може да предотврати напълно отката. Винаги съблюдавайте инструкциите.

Често задавани въпроси за отката

- **В случай на откат ръката винаги ли ще задейства верижната спирачка?**

Не. Нужна е определена сила, за да се избута напред аварийният лост. Ако не използвате нужната сила, верижната спирачка няма да се задейства. Също така по време на работа трябва стабилно да държите дръжките на продукта с две ръце. Ако се получи откат, е възможно верижната спирачка да не спре веригата за моторния трион, преди тя да Ви достигне. Има и някои позиции, при които Вашата ръка не може да докосне аварийния лост, за да задейства верижната спирачка.

- **По време на откат механизмът за освобождаване на инерцията винаги ли ще задейства верижната спирачка?**

Не. Първо верижната спирачка трябва да работи нормално. Вижте *За направите проверка на верижната спирачка на страница 20* за инструкции за проверката на верижната спирачка. Препоръчваме Ви да правите това всеки път, преди да използвате продукта. Второ, силата на отката трябва да бъде достатъчно голяма, за да задейства верижната спирачка. Ако верижната спирачка е прекалено чувствителна, тя може да се задейства при по-натоварена работа.

- **Верижната спирачка винаги ли ще ме предпазва от нараняване по време на откат?**

Не. Верижната спирачка трябва да работи нормално, за да осигури защита. Верижната спирачка трябва също така да се задейства при откат, за да спре веригата за моторен трион. Ако сте близо до направляващата шина, е възможно верижната спирачка да няма достатъчно време, за да спре веригата за моторния трион, преди тя да Ви удари.



ПРЕДУПРЕЖДЕНИЕ: Само Вие и правилната техника на работа може да предотвратите откатите.

За стартиране на продукта

Подготовка за стартиране при студен двигател



ПРЕДУПРЕЖДЕНИЕ:

Верижната спирачка трябва да бъде задействана при стартиране на продукта, за да се намали опасността от нараняване.

1. Придвигнете аварийния лост напред, за да задействате верижната спирачка.

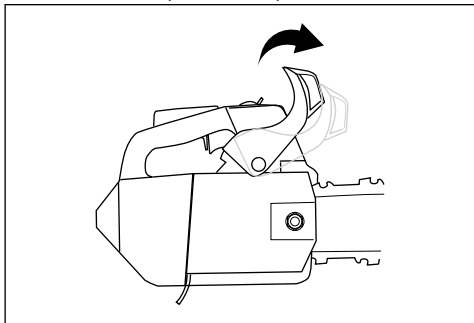

2. Натиснете купола на горивната помпа приблизително 6 пъти или докато горивото започне да запълва купола. Не е необходимо да се пълни докрай куполът на горивната помпа.

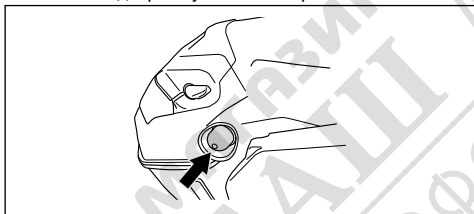

3. Поставете превключвателя за стартиране/спиране в стартово положение.
4. Установете смукача в положение "задействан смукач".

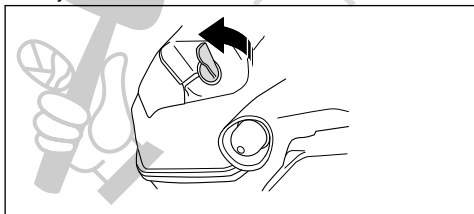

5. Продължете към *За стартиране на продукта на страница 14* за още инструкции.

Подготовка за стартиране при топъл двигател



ПРЕДУПРЕЖДЕНИЕ:

Верижната спирачка трябва да бъде задействана при стартиране на продукта, за да се намали опасността от нараняване.

1. Придвигнете аварийния лост напред, за да задействате верижната спирачка.

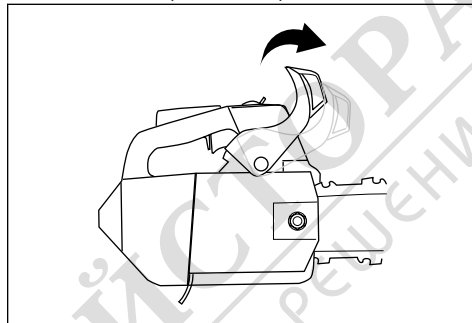

2. Натиснете купола на подкачващата помпа 6 пъти или докато горивото започне да запълва купола. Не е необходимо да се пълни докрай куполът на горивната помпа.

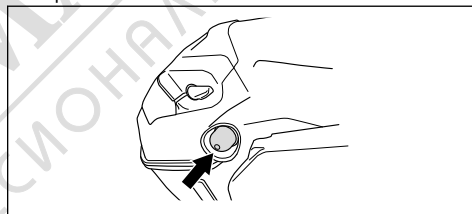

3. Продължете към *За стартиране на продукта на страница 14* за още инструкции.

За стартиране на продукта



ПРЕДУПРЕЖДЕНИЕ:

Когато стартирате продукта, Вие трябва да държите краката си в стабилна позиция.



ПРЕДУПРЕЖДЕНИЕ:

Ако веригата за моторния трион се върти при обороти на празен ход, говорете с дистрибутора по сервизното обслужване и не използвайте продукта.

1. Поставете продукта на земята.
2. Поставете лявата си ръка върху предната дръжка.

3. Поставете коляното си върху задната част на горната дръжка.
4. Издърпайте бавно дръжката на въжето на стартера с дясната си ръка, докато усетите съпротивление.

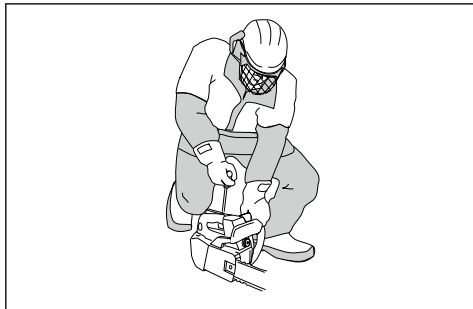

ПРЕДУПРЕЖДЕНИЕ: Не навивайте шнура на стартера около ръката си.



ВНИМАНИЕ: Не дърпайте докрай въжето на стартера и не пускайте дръжката на въжето на стартера.

- a) Ако стартирате Вашия продукт, когато двигателят му е студен, дърпайте въжето на стартера, докато двигателят се запали.

Забележка: Можете да идентифицирате запалването на двигателя, по "пуккация" звук.

- b) Поставете смукача в положение "задействан смукач".
5. Издърпайте дръжката на въжето за стартиране, докато двигателят запали.
 6. Бързо освободете блокировката на регулатора за газта, за да установите продукта на обороти на празен ход.

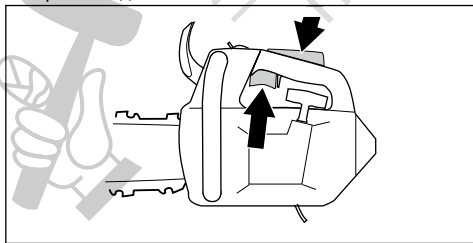

7. Преместете аварийния лост назад, за да изключите верижната спирачка.

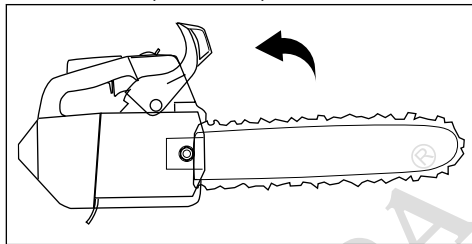

8. Използване на продукта.

За да започнете да използвате продукта на дървото

Забележка: Уверете се, че имате достатъчно гориво, преди да започнете работа с продукта.

1. Активирайте верижната спирачка.
2. Дръжте продукта от лявата или от дясната си страна, когато го стартирате.
 - a) Ако държите продукта от лявата си страна, поставете лявата си ръка върху предната дръжка. Когато стартирате продукта, дръжте дръжката на въжето с дясната си ръка и отместете продукта настрани от тялото си.
 - b) Ако държите продукта от дясната си страна, поставете дясната си ръка върху една от двете дръжки. Когато стартирате продукта, дръжте дръжката на въжето с лявата си ръка и отместете продукта настрани от тялото си.

Спиране на продукта

1. Преместете превключвателя за включване/ изключване в положение STOP (СТОП).

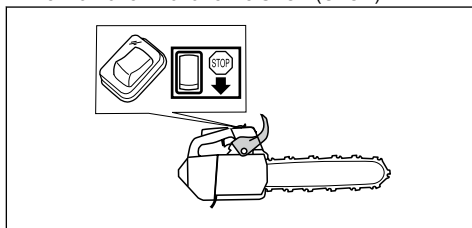

Информация за техниката на работа



ПРЕДУПРЕЖДЕНИЕ:

Информацията, свързана с техниката на работа в настоящата инструкция за експлоатация, не е достатъчно обучение за работа с този продукт. Използвайте този продукт, само ако сте били обучени правилно за работа по поддръжката на дървета. Работа без преминалото правилно обучение може да доведе до сериозно

нараняване или смърт на оператора или други хора.

- Използвайте пълна газ при рязане и намалявайте оборотите до такива на празен ход след всяко рязане.



ВНИМАНИЕ: Двигателят може да се повреди, ако работи прекалено дълго време при пълна газ без товар.

- Когато режете, поставяйте буфера с шипове в ствола и го използвайте като лост.

Забележка: Не всички модели имат буфер с шипове. Свържете се с дистрибутор по обслужването за повече информация.

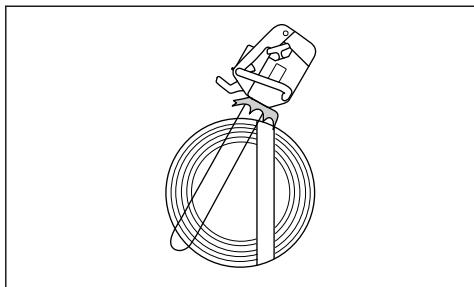

Работен ход с теглене и работен ход с бутане

Можете да режете дърво с продукта в 2 различни посоки.

- Да режете на теглещ ход означава да режете с долната част на направляващата шина. Веригата за моторен трион се изтегля през дървото, когато режете. В тази позиция имате по-добър контрол над продукта и позицията на зоната на откат.

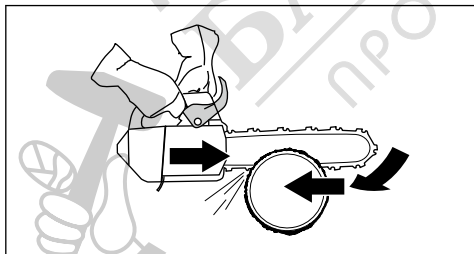

- Да режете на бутач ход означава да режете с горната част на направляващата шина. Веригата за моторен трион избутва продукта по посока на оператора.

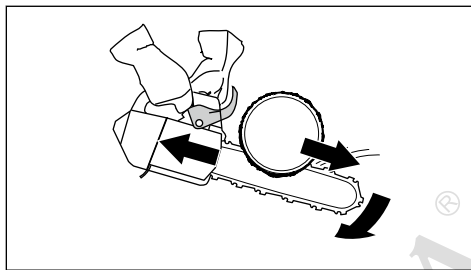

ПРЕДУПРЕЖДЕНИЕ: Ако веригата за моторния трион бъде захваната в стъблото, продуктът може да бъде изтласкан към Вас. Дръжте продукта здраво и се уверете, че зоната на отката на направляващата шина не докосва дървото и не предизвиква откат.

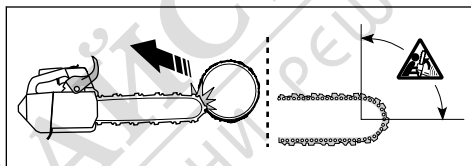

За подготовка на продукта за работа на дървото

Оператор стъпил на земята

Като оператор, стъпил на земята, извършете следните стъпки.

1. Проверете продукта.
2. Напълнете резервоарите за гориво и за верижно масло.
3. Закрепете края на одобрен предпазен ремък към ухото за въже.

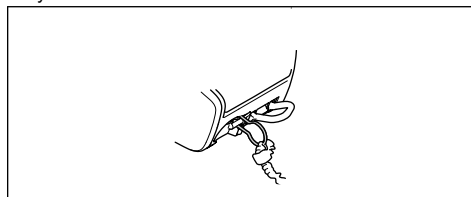

Забележка: Предпазният ремък предпазва от удар на продукта в земята при изпускане.

4. Уверете се, че има карабинер в другия край на предпазния ремък.
5. Стартирайте и подгрейте продукта.
6. Спрете продукта.

- Активирайте верижната спирачка.
- Повдигнете продукта до оператора на дървото с подемни инструменти.



ПРЕДУПРЕЖДЕНИЕ:

Уверете се, че продуктът е монтиран безопасно, когато го вдигате към оператора на дървото.

Оператор върху дърво

Като оператор върху дърво, следвайте инструкциите по-долу.

- Преди да откачите предпазния ремък от подемните инструменти, Вие трябва да закрепите продукта към сбруята. Закрепете продукта към сбруята през ухото на колана или стоманен пръстен върху предпазния ремък.



ПРЕДУПРЕЖДЕНИЕ:

Закрепете предпазния ремък към 1 от препоръчаните точки на свързване на сбруята.



ПРЕДУПРЕЖДЕНИЕ: Ако използвате само предпазен ремък за закрепване на продукта към сбруята, спуснете продукта докрай надолу с предпазния ремък. Не пускайте продукта от високо.

- Използвайте одобрени карабинери за закрепване на свободния край на предпазния ремък към една от точките на свързване на сбруята. Това е Вашата основна точка на свързване.



ВНИМАНИЕ: Предпазният ремък трябва да се свързва само към ухото за въже.

- Уверете се, че сте в стабилно и безопасно положение за рязане.
- Освободете продукта от втората точка за свързване, стартирайте продукта и режете.
- Задействайте верижната спирачка непосредствено след завършването на рязането.

- Спрете продукта и го поставете в неговата втора точка на свързване.

При работа с продукта на дърво



ПРЕДУПРЕЖДЕНИЕ: Повечето злополуки възникват, когато операторът няма пълен контрол над продукта или над работната позиция.

- Поддържайте безопасно работно положение.
- Режете хоризонтални части на нивото на бедрото, а вертикални части, на нивото на слънчевия сплит.
- Дръжте продукта с 2 ръце.
- Когато режете вертикални клони, стъпете стабилно на краката си и поддържайте малка странична сила. Насочете обезопасяващото въже през друга точка на закрепване, за да премахнете или да предотвратите нарастването на страничните сили. Можете също така да използвате регулируем ремък напромо от сбруята към друга точка на свързване.

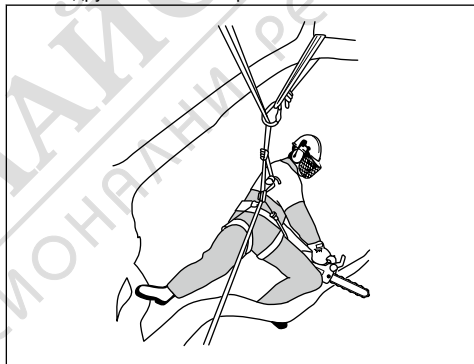

- Използвайте примка за крак, за да поддържате безопасна работна позиция.

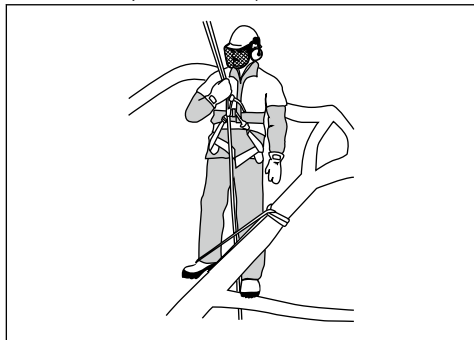

- Проверявайте самара, колана и въжетата на редовни интервали от време.

- Ако трябва да се катерите с продукта, закрепете продукта към задната точка на свързване на сбруята. Задната точка на свързване държи продукта далеч от въжетата за изкачване, и гарантира, че теглото има централна опорна точка по протежението на гръбнака Ви.

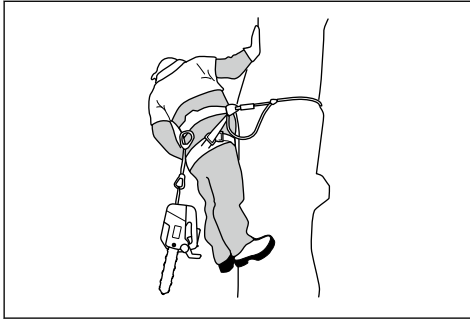

ПРЕДУПРЕЖДЕНИЕ: Вие трябва да задействате верижната

спирачка, когато спускате продукта на неговия ремък.

За махане на заклещен продукт

1. Спрете продукта.
2. Закрепете безопасно продукта към вътрешната страна на дървото, срещу страната на стъблото с отреза или друга линия на инструмента.
3. Внимателно издърпайте триона от прореза, като повдигате клона, ако е необходимо.



ПРЕДУПРЕЖДЕНИЕ: Не опитвайте да издърпате продукта, за да го освободите. Риск от сериозно нараняване.

4. Ако е необходимо, използвайте ръчен трион или втори верижен трион, за да освободите продукта. Срежете клона най-малко на 30 cm/12 in от заклещения продукт. Направете срез от външния край на мястото, където е захванат продуктът.

Поддръжка

Въведение

за безопасност, преди да започнете техническо обслужване на продукта.



ПРЕДУПРЕЖДЕНИЕ: Прочетете и разберете главата с инструкции

График за техническо обслужване

Всекидневно техническо обслужване	Седмично техническо обслужване	Месечно техническо обслужване
Почистете външните части на продукта и се уверете, че няма масло по дръжките.	Почистете системата за охлаждане. Вижте <i>За почистване на системата за охлаждане на страница 30.</i>	Проверка на спирачната лента. Вижте <i>За проверка на спирачната лента на страница 20.</i>
Проверете регулатора на газта и блокировката на регулатора на газта. Вижте <i>За извършване на проверка на регулатора на газта и на блокировката на регулатора на газта на страница 20.</i>	Проверете стартера, въжето на стартера и възвратната пружина.	Проверете центъра на съединителя, барабана на съединителя и пружината на съединителя.
Уверете се, че няма повреди по антивибрационните модули.	Смажете иглените лагери. Вижте <i>За смазване на игления лагер на страница 28.</i>	Почистете запалителната свещ. Вижте <i>За проверка на запалителната свещ на страница 24.</i>
Почистете и проверете верижната спирачка. Вижте <i>За направите проверка на верижната спирачка на страница 20.</i>	Отстранете чепаците по ръбовете на направляващата шина. Вижте <i>За проверка на направляващата шина на страница 29.</i>	Почистете външните части на карбуратора.

Всекидневно техническо обслужване	Седмично техническо обслужване	Месечно техническо обслужване
Проверете уловителя на веригата. Вижте <i>За проверка на уловителя на веригата на страница 21.</i>	Почистете или сменете искрогасителния екран на ауспуха. Направете справка с <i>За проверка на направляващата шина на страница 29.</i>	Проверете горивния филтър и маркуча за гориво. При необходимост подменете.
Завъртете направляващата шина, проверете отвора за смазване и почистете канала на направляващата шина. Вижте <i>Почистване на въздушния филтър на страница 24.</i>	Почистете зоната на карбуратора.	Направете проверка на всички проводниците и връзки.
Уверете се, че направляващата шина и веригата за моторния трион получават достатъчно масло.	Почистете или сменете въздушния филтър. Вижте <i>За проверка на режещото оборудване на страница 28.</i>	Изпразнете резервоара за гориво.
Проверявайте веригата за моторен трион. Вижте <i>Заточване на веригата за моторен трион на страница 25.</i>	Почистете пространството между ребрата на цилиндъра.	Изпразнете резервоара за масло.
Заточете веригата за моторния трион и проверете обтягането ѝ. Вижте <i>За проверка на верижното зъбно колело на страница 28.</i>		
Проверете задвижващия венец на веригата. Вижте <i>За проверка на превключвателя за включване/изключване на страница 21.</i>		
Почистете смукателния въздуховод на стартера.		
Проверете дали са затегнати всички гайки и винтове.		
Проверете превключвателя за спирание. Вижте <i>За проверка на превключвателя за включване/изключване на страница 21.</i>		
Уверете се, че няма течове на гориво от двигателя, резервоара или горивопроводите.		
Уверете се, че веригата за моторен трион не се върти, когато двигателят е на обороти на празен ход.		
Уверете се, че ауспухът е закрепен правилно, че не е повреден и че няма липсващи части на ауспуха.		

Техническо обслужване и проверки на приспособленията за безопасност на продукта

За проверка на спирачната лента

1. Изчеткайте дървесен прах, смола и замърсявания от верижната спирачка и барабана на съединителя. Замърсяванията и износването възпрепятстват действието на спирачката.

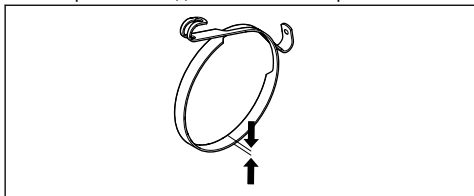

2. Проверка на спирачната лента. Спирачна лента трябва да бъде с дебелина най-малко 0,6 mm / 0,024 in в най-тънката си точка.

За извършване на проверка на аварийния лост

1. Уверете се, че аварийният лост няма пукнатини и не е повреден.
2. Уверете се, че предният предпазител за ръка се движи свободно и че е закрепен безопасно към капака на съединителя.

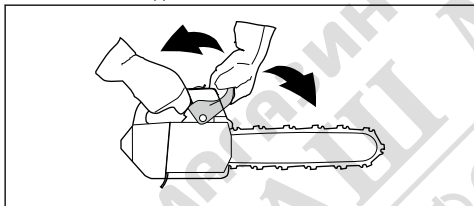

За направите проверка на верижната спирачка

1. Стартирайте продукта. Инструкции можете да видите в *За стартиране на продукта на страница 14*.



ПРЕДУПРЕЖДЕНИЕ:

Уверете се, че веригата за моторния трион не докосва земята или друг предмет.

2. Дръжте продукта здраво.

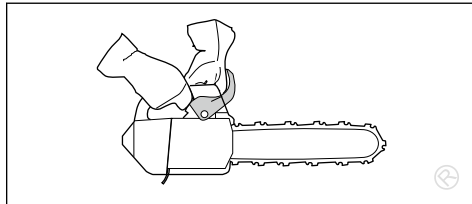

ПРЕДУПРЕЖДЕНИЕ:

Уверете се, че веригата за моторния трион не докосва земята или друг предмет.

3. Подайте пълна газ и наклонете лявата си китка към аварийния лост, за да задействате верижната спирачка. Веригата за моторния трион трябва да спре незабавно.

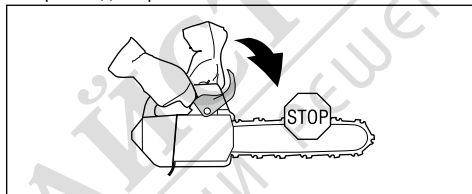

ПРЕДУПРЕЖДЕНИЕ: Не

изпускайте предната дръжка, когато задействате верижната спирачка.

За да извършите проверка на регулатора на газта и на блокировката на регулатора на газта

1. Уверете се, че регулаторът на газта и блокировката на регулатора за газта се движат свободно и възвратната пружина функционира нормално.

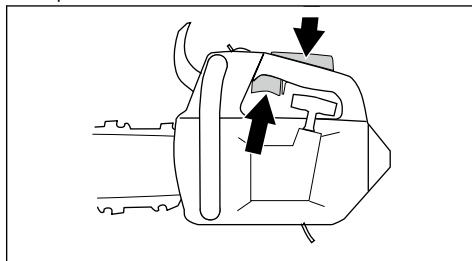

2. Натиснете надолу блокировката на газта и се уверете, че се връща в първоначалната си позиция, когато я отпуснете.

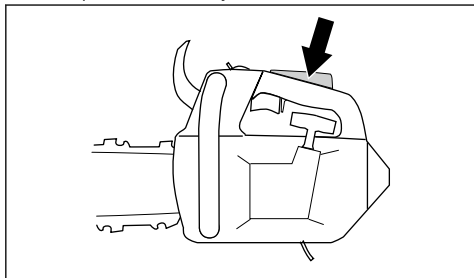

3. Уверете се, че регулаторът на газта се фиксира в позиция на празен ход, когато се освободи блокировката му.

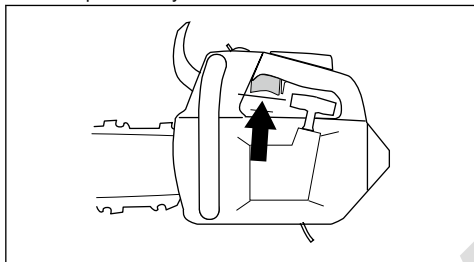

4. Стартирайте верижния трион и подайте пълна газ.
5. Отпуснете регулатора за газта и се уверете, че веригата за моторния трион спира и остава неподвижна.



ПРЕДУПРЕЖДЕНИЕ: Ако веригата за моторния трион се върти, когато регулаторът за газта е в положение на празен ход, свържете се с дистрибутора по сервизното обслужване.

За проверка на уловителя на веригата

1. Уверете се, че няма повреди по уловителя на веригата.
2. Уверете се, че уловителят на веригата е стабилен и е монтиран към корпуса на продукта.

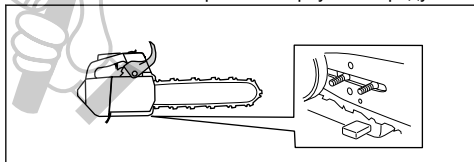

За проверка на антивибрационната система

1. Уверете се, че няма пукнатини или деформация на антивибрационните модули.
2. Уверете се, че антивибрационните модули са закрепени здраво към двигателя и дръжката.

Вижте *Общ преглед на продукта* на страница 2 за информация за това, къде се намира антивибрационната система.

За проверка на превключвателя за включване/изключване

1. Стартирайте двигателя.
2. Преместете превключвателя за включване/изключване в положение STOP (СТОП). Двигателят трябва да спре.

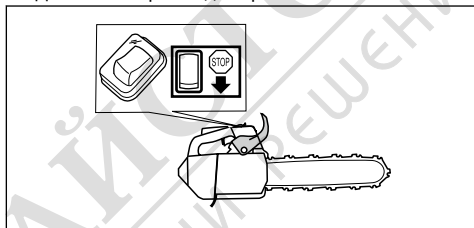

За проверка на ауспуха

1. Разхлабете винтовете (А и В).

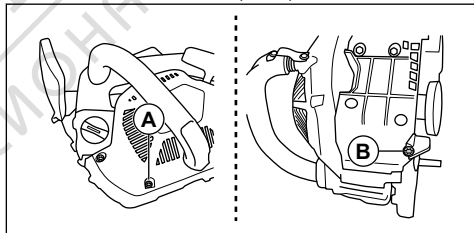

2. Свалете капака на ауспуха.

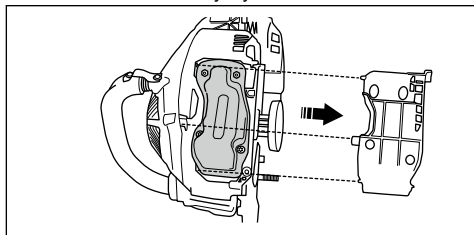

3. Разхлабете винтовете и гайките.

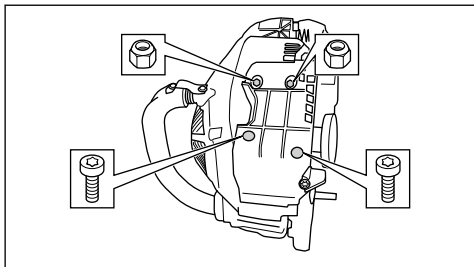

4. Свалете ауспуха и се уверете, че не е повреден.

5. Монтирайте ауспуха и се уверете, че той е правилно прикрепен към продукта.

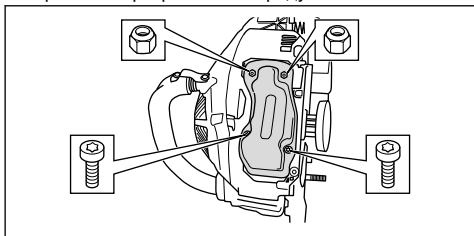

6. Някои ауспуси имат специална искрогасителна мрежа. Почиствайте искрогасителната мрежа веднъж седмично, ако Вашият продукт има такъв тип ауспух.

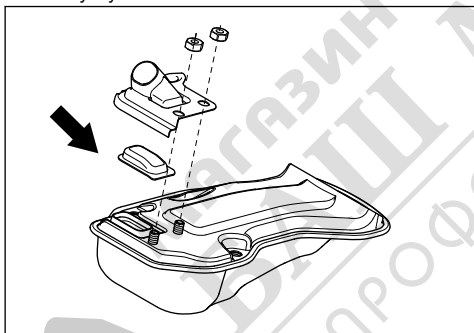

Регулиране на карбуратора

Вашият продукт има ограничения на регулирането на регулиращите винтове на карбуратора заради законите за околната среда и емисиите. Това намалява вредните отработени газове от Вашия продукт. Можете да завъртите регулиращите винтове единствено до максимум $\frac{1}{2}$ оборот.

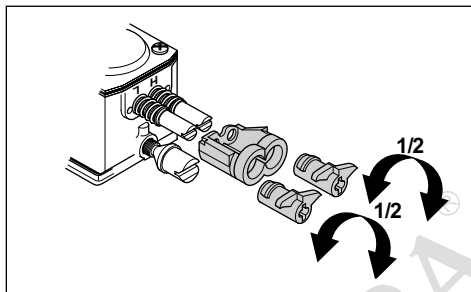

Основни регулирания и разработване

Основните регулирания на карбуратора се правят фабрично. За препоръчителните обороти на празен ход направете справка с *Технически данни на страница 32*.



ВНИМАНИЕ: Не оставяйте продукта да работи на прекалено високи обороти през първите 10 часа работа.



ВНИМАНИЕ: Ако веригата за моторния трион се върти на обороти на празен ход, завъртете винтът за оборотите на празен ход обратно на часовниковата стрелка, докато веригата за моторния трион спре.

Регулиране на игления регулатор за ниските обороти (L)

- Завъртете игления регулатор за ниските обороти по посока на часовниковата стрелка, докато не спре.

Забележка: Ако продуктът има недостатъчен капацитет за ускорение или ако оборотите на празния ход не са правилните, завъртете игления регулатор за ниските обороти обратно на часовниковата стрелка. Завъртете игления регулатор за ниските обороти, докато капацитетът за ускорение и оборотите на празния ход станат правилни.

Регулиране на винта за оборотите на празен ход (T)

- Стартирайте продукта.
- Завъртете винта за оборотите на празен ход по часовниковата стрелка, докато веригата за моторния трион започне да се върти.
- Завъртете винта за оборотите на празен ход обратно на часовниковата стрелка, докато веригата за моторния трион спре.

Забележка: Оборотите на празен ход са регулирани правилно, когато двигателят работи безпроблемно във всички положения. Оборотите на празен ход трябва да са значително под оборотите, при които веригата за моторния трион започва да се върти.



ПРЕДУПРЕЖДЕНИЕ: Ако веригата за моторен трион не спира, когато регулирате винта за оборотите на празния ход, обърнете се към Вашия сервизен дистрибутор. Не използвайте продукта, докато не бъде правилно регулиран.

Регулиране на игления регулатор за високите обороти (H)

Двигателят е фабрично регулиран да работи на морското равнище. При по-висока надморска височина, при различни метеорологични условия или температури може да е необходимо регулиране на игления регулатор за високите обороти.

- Завъртете игления регулатор за високите обороти, за да извършите регулирания.



ВНИМАНИЕ: Не завъртайте игления регулаторен винт за високите обороти след ограничението на регулирането. Това може да причини повреда на буталото и на цилиндъра.

Проверка дали карбураторът е регулиран правилно

- Уверете се, че продуктът разполага с правилния капацитет за ускорение.
- Уверете се, че продуктът се разтърсва леко при пълна газ.
- Уверете се, че веригата за моторния трион не се върти при обороти на празен ход.
- Ако продуктът не стартира лесно или има по-малък капацитет за ускорение, регулирайте иглените регулатори за ниските и високите обороти.



ВНИМАНИЕ: Неправилните регулирания могат да повредят двигателя.

За да смените скъсано или износено въже на стартера

1. Развийте винтовете на корпуса на стартера.

2. Демонтирайте кожата на стартера.

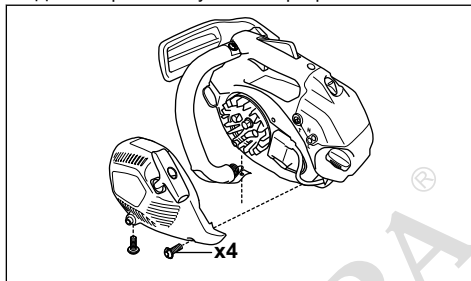

3. Издърпайте стартерното въже около 30 cm/12 in и го поставете в прореза на ролката.
4. Оставете ролката да се завърти бавно назад, за да се освободи откатната пружина.

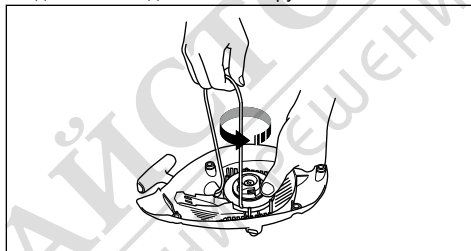

5. Демонтирайте болта в центъра на ролката и я свалете.
6. Свалете използваното въже на стартера от дръжката и ролката.
7. Закрепете към ролката ново стартерно въже. Навийте стартерното въже прилб. 3 оборота около ролката.
8. Свържете ролката към откатната пружина. Краят на откатната пружина трябва да се захване в ролката.
9. Поставете винта в центъра на ролката.

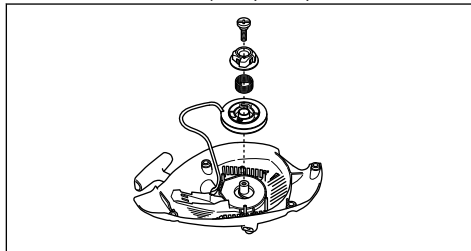

10. Дръпнете въжето на стартера през отвора в корпуса на стартера и дръжката на въжето на стартера.
11. Направете здрав възел в края на въжето на стартера.

За да натегнете откатната пружина

1. Поставете стартерното въже в прореза на шайбата.
2. Завъртете предавателна шайба на стартера около 2 оборота по часовниковата стрелка.
3. Уверете се, че можете да завъртите шайбата $\frac{1}{2}$ оборот, след като стартерното въже е разгънато докрай.

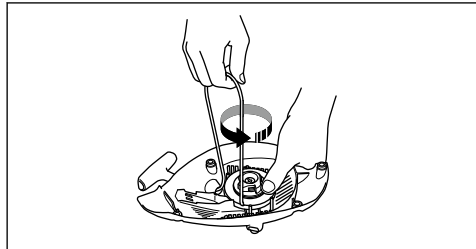

За да монтирате корпуса на стартера върху продукта

1. Издърпайте стартерното въже и установете стартера до картера.
2. Отпуснете бавно стартерното въже, докато шайбата да зацепи зъбците.
3. Затегнете винтовете, придържащи стартера.

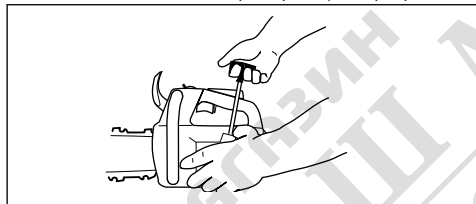

Почистване на въздушния филтър

Почиствайте редовно въздушния филтър от замърсявания и прах. Това предотвратява неизправности на карбуратора, проблеми при стартиране, загуба на мощност на двигателя, износяване на части на двигателя и по-голям от обичайния разход на гориво.

1. Свалете капака на въздушния филтър и въздушния филтър.
2. Изчеткайте или изтръскайте въздушния филтър, за да го почистите. За цялостното му почистване използвайте миеш препарат и вода.

Забележка: Въздушен филтър, който е използван дълго време, не може да се изчисти напълно. Сменяйте редовно въздушния филтър и винаги сменяйте дефектните въздушни филтри.

3. Монтирайте въздушния филтър и се уверете, че той приляга плътно към държача на филтъра.

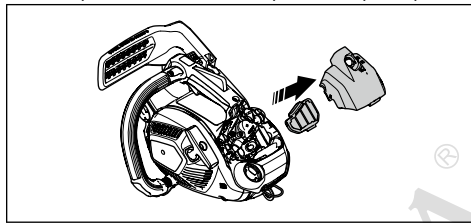

Забележка: Поради различните условия на работа, дължащи се на климатични условия или сезон, Вашият продукт може да се използва с различни типове въздушен филтър. Свържете се с дистрибутор по обслужването за повече информация.

За проверка на запалителната свещ



ВНИМАНИЕ: Използвайте препоръчаната запалителна свещ. Вижте *Технически данни на страница 32*. Използването на запалителна свещ от неправилен тип може да повреди продукта.

1. Ако продуктът не стартира лесно или ако продуктът работи нестабилно на празен ход, проверете запалителната свещ за отлагания на нежелани материали. За да намалите опасността от отлагане на нежелани материали върху електродите на запалителната свещ, извършете следните стъпки:
 - a) уверете се, че оборотите на празния ход са правилно регулирани.
 - b) уверете се, че горивната смес е правилна.
 - c) уверете се, че въздушният филтър е чист.
2. Почистете запалителната свещ, ако е замърсена.
3. Уверете се, че разстоянието между електродите е правилно. Вижте *Технически данни на страница 32*.

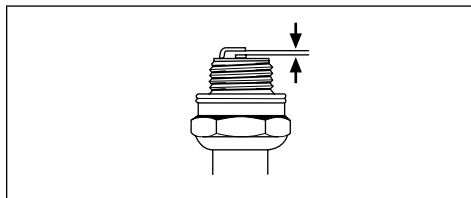

4. Сменяйте свещта ежесечно или по-често, ако е необходимо.

Заточване на веригата за моторен трион

Информация за направляващата шина и веригата за моторен трион



ПРЕДУПРЕЖДЕНИЕ: Носете защитни ръкавици, когато използвате или извършвате техническо обслужване на верига за моторния трион. Верига за моторен трион, която не се движи, също може да причини наранявания.

Сменете износената или повредена направляваща шина или верига за моторния трион с препоръчаните от Husqvarna комбинации от шина и верига. Това е необходимо, за да се поддържат функциите за безопасност на продукта. Вижте *Принадлежности на страница 33* за списъка с комбинации от резервни шина и верига, които препоръчваме.

- Дължина на направляващата шина, in/cm. Информация за дължината на направляващата шина обикновено може да се види в задния край на направляващата шина.

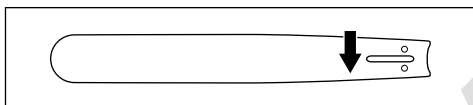

- Брой зъби на челно колело на шината (Т).

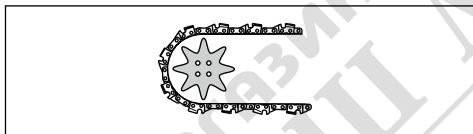

- Верижна стъпка, in. Разстоянието между кулисите предавки на веригата за моторен трион трябва да съвпадне с разстоянието на зъбите на челното колело на шината и задвижващия венец.

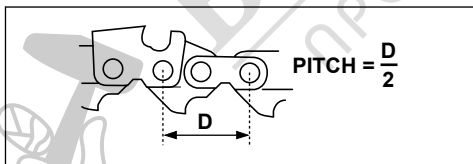

- Брой кулисни предавки. Броят на кулисите предавки се определя в зависимост от направляващата шина.

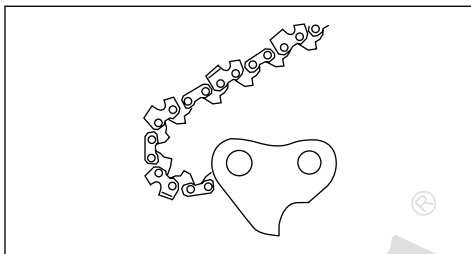

- Ширината на жлеба на шината in/mm. Ширината на канала във водещата шина трябва да бъде като тази на кулисите предавки на веригата.

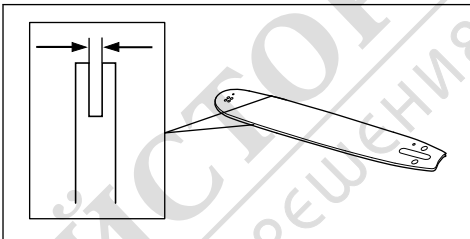

- Отвор за верижно масло и отвор за натягане на веригата. Направляващата шина трябва да съвпадне с продукта.

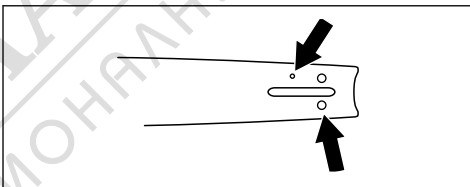

- Ширина на кулисна предавка mm/in.

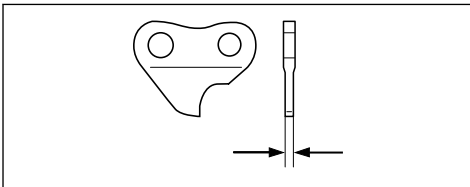

Обща информация за заточването режещите зъби

Не използвайте затъпена верига на трион. Ако веригата на триона е затъпена, трябва да използвате повече натиск, за да прокарате направляващата шина през дървото. Ако верига на трион е много затъпена, няма да има парченца дърво, а дървени стърготини.

Острата верига на триона прорязва дървото и парченцата стават дълги и дебели.

Комбинацията от режещия зъб (А) и мащаба на дълбочината (В) представлява режещата част от

веригата за моторен трион – резеца. Разликата във височината между двете дава дълбочината на рязане (настройката на мащаба на дълбочината).

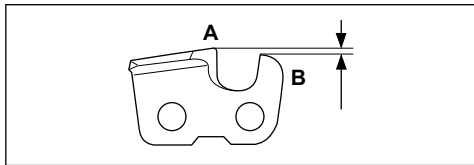

Когато заточвате резеца, помислете за следното:

- Ъгъл на заточване.

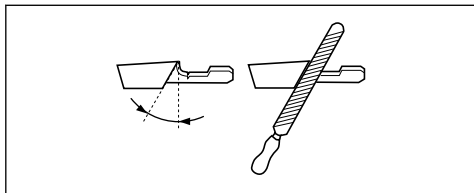

- Ъгъл на рязане.

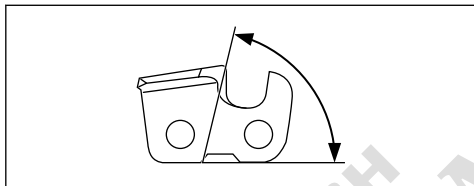

- Положение на пилата.

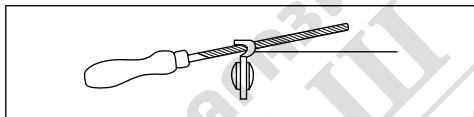

- Диаметър на кръглата пила.

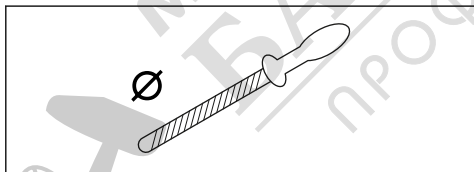

Не е лесно правилно да се заточи верига за моторен трион без правилното оборудване. Използвайте препоръчан от Husqvarna шаблон за чапразене. Това ще Ви помогне да поддържате максимална ефективност на рязане и минимален риск от откат.



ПРЕДУПРЕЖДЕНИЕ: Силата на отката се увеличава много, ако не следвате инструкциите за заточване.

Забележка: Направете справка с *Принадлежности на страница 33* за информация относно заточването на веригата на триона.

За заточване на режещите зъби

1. За заточване на режещите зъби използвайте кръгла пила и шаблон за чапразене.

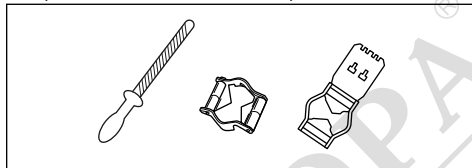

Забележка: Направете справка с *Принадлежности на страница 33* за информация какви са пилата и калибърът, които Husqvarna препоръчва за Вашата верига за моторен трион.

2. Поставете шаблона за чапразене правилно върху режещия зъб. Направете справка с доставените с шаблона за чапразене инструкции.
3. Движете пилата от вътрешната страна на режещите зъби навън. Намалете натиска при теглещ работен ход.

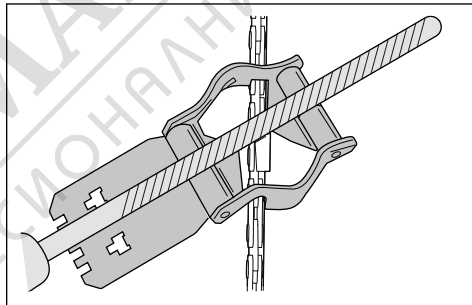

4. Отстранете материал от едната страна на всички режещи зъби.
5. Обърнете продукта и отстранете материал от другата страна.
6. Уверете се, че всички режещи зъби са с еднаква дължина.

Обща информация за това, как да регулирате настройката за мащаб на дълбочина

Настройката за мащаб на дълбочина (C) намалява, когато заточвате режещия зъб (A). За да запазите максимална ефективност на рязане, трябва да свалите материал за изпиляване от мащаба на дълбочина (B), за да постигнете препоръчаната настройка за мащаб на дълбочината. Вижте *Принадлежности на страница 33* за инструкции относно това, как се получава правилната настройка

за мащаб на дълбочина за веригата за моторен трион.

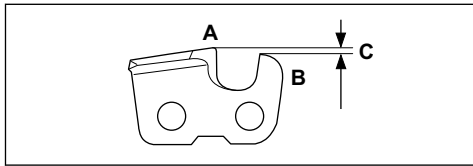

ПРЕДУПРЕЖДЕНИЕ: Рискът за откат нараства, ако настройката на мащаб на дълбочината е твърде голяма!

За регулиране на настройката на мащаб на дълбочината

Преди да регулирате настройката на мащаб на дълбочината или да заточвате резците, направете справка с *За заточване на режещите зъби на страница 26* за инструкции. Препоръчваме Ви да регулирате настройката на мащаб на дълбочината при всяка трета операция по заточване на режещите зъби.

Препоръчваме Ви да използвате нашия инструмент за мащаб на дълбочината, за да получите правилната настройка на мащаб на дълбочината и скосяването за мащаб на дълбочината.

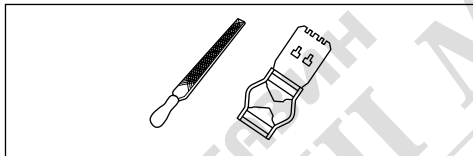

1. Използвайте плоска пила и инструмент за мащаб на дълбочината, за да регулирате настройката на мащаб на дълбочината. Използвайте само препоръчан от Husqvarna инструмент за мащаб на дълбочината, за да получите правилната настройка на мащаб на дълбочината и скосяването за мащаб на дълбочината.
2. Поставете инструмента за мащаб на дълбочината върху веригата за моторен трион.

Забележка: Вижте опаковката на инструмента за мащаб на дълбочината за повече информация за това как да използвате инструмента.

3. Използвайте плоската пила, за да отстраните частта от мащаб на дълбочината, която се подава от инструмента за мащаб на дълбочината.

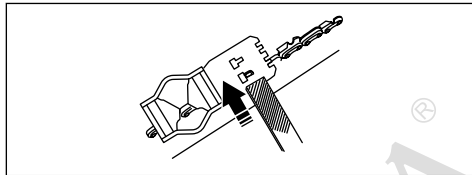

За регулиране на обтягането на веригата за моторния трион



ПРЕДУПРЕЖДЕНИЕ: Верига за моторен трион, която не е правилно обтегната, може да се откачи от направляващата шина и да причини сериозно нараняване или смърт.

При използването ѝ веригата за моторния трион се разтяга. Регулирайте редовно веригата за моторния трион.

1. Разхлабете гайките на шината, които държат капака на съединителя/верижната спиралка. Използвайте гаечен ключ.

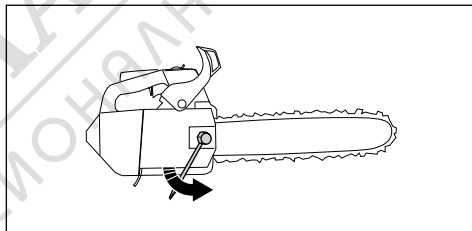

Забележка: Някои модели имат само една гайка на шината.

2. Затегнете гайките на шината на ръка, колкото можете по-силно.
3. Повдигнете предната част на направляващата шина и завийте винта за натягане на веригата. Използвайте гаечен ключ.
4. Затягвайте веригата на моторния трион, докато легне плътно към водещата шина, но все още може да се движи лесно.

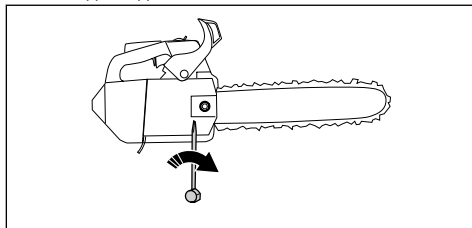

- Затегнете гайките на шината с гаечния ключ и същевременно повдигнете предната част на направляващата шина.
- Уверете се, че можете да задвижите веригата за моторния трион с ръка без усилие и че тя не провисва от долната страна на направляващата шина.

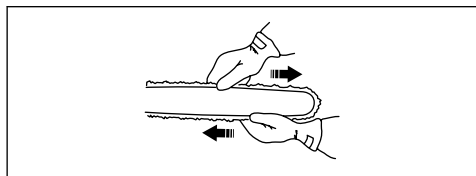

Вижте *Общ преглед на продукта на страница 2* за мястото на винта за обтягане на веригата на Вашия продукт.

Проверка на смазването на веригата

- Включете продукта и го оставете да работи на $\frac{1}{4}$ от максималната газ.
- Задръжте направляващата шина на около 20 cm/8 in над повърхност със светъл цвят.
- Ако смазването на веригата е нормално, ще видите чиста линия от масло на повърхността след 1 минута.



- Ако смазването на веригата не функционира нормално, проверете направляващата шина. Инструкции можете да видите в *За проверка на направляващата шина на страница 29*. Ако изпълнените действие от техническото обслужване не помогнат, тогава говорете с дистрибутора по сервизното обслужване.

За проверка на верижното зъбно колело

На барабана на съединителя има заварено към него верижно зъбно колело.

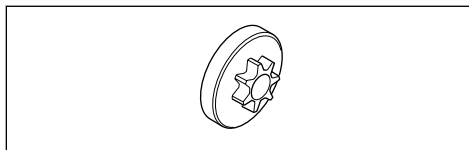

- Необходимо е редовно да се проверява визуално степента на износването на верижното зъбно колело. Ако има голямо износване, сменете барабана на съединителя с верижното зъбно колело.

За смазване на игления лагер

- Издърпайте аварийния лост назад, за да изключите верижната спирачка.
- Развийте гайките на шината и свалете капака на съединителя.

Забележка: Някои модели имат само една гайка на шината.

- Поставете продукта върху стабилна повърхност с барабана на съединителя нагоре.
- Демонтирайте барабана на съединителя и смажете игления лагер с гресьорка. Използвайте моторно масло или смазка за лагери с високо качество.

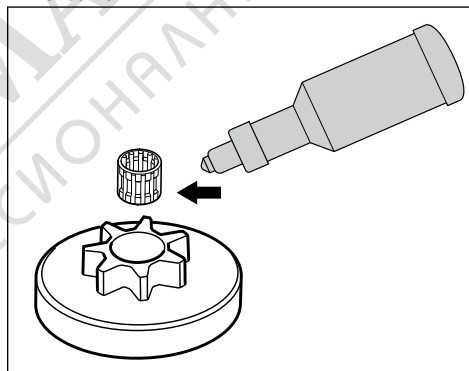

За проверка на режещото оборудване

- Уверете се, че няма пукнатини по нитовете и звената, както и че няма разхлабени нитове. Сменете, ако е необходимо.

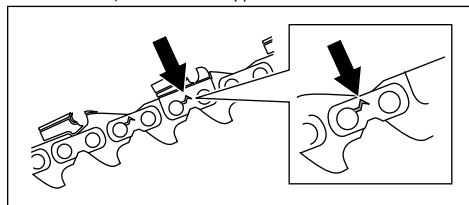

- Уверете се, че веригата за моторен трион се огъва лесно. Сменете веригата за моторен трион, ако същата е втвърдена.
- Сравнете веригата за моторен трион с нова такава, за да проверите дали нитовете и звената са износени.
- Сменете веригата за моторен трион, когато най-дългата част на режещия зъб стане по-малка от 4 mm/0,16 in. Сменете веригата за моторен трион също, ако има пукнатини по резците.

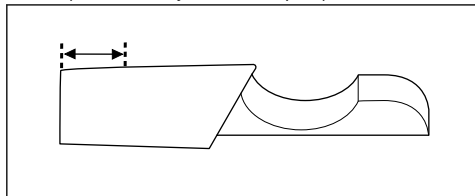

За проверка на направляващата шина

- Уверете се, че маслените канали не са запушени. Почистете ги, ако е необходимо.

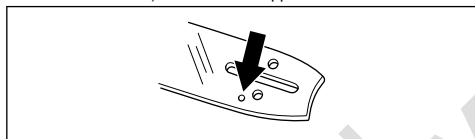

- Проверете има ли неравности по ръбовете на направляващата шина. Отстранете чепациите с пила.

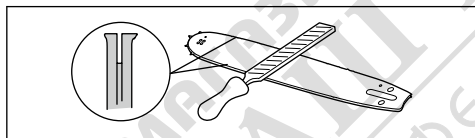

- Почистете канала в направляващата шина.

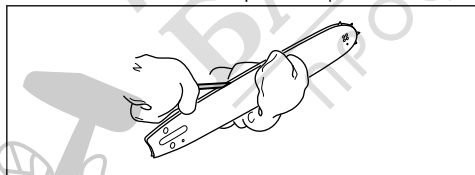

- Проверете дали е износен жлебът във направляващата шина. Сменете направляващата шина, ако е необходимо.

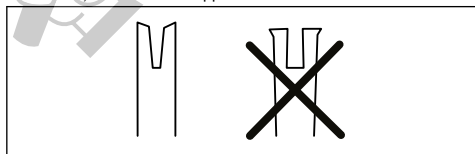

- Проверете дали върхът на направляващата шина е неравен или много износен.

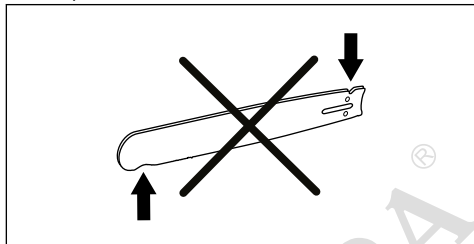

- Уверете се, че челното верижно зъбно колело на шината се върти свободно и че отворът за смазване в същото не е запушен. Почистете го и го смажете, ако е необходимо.

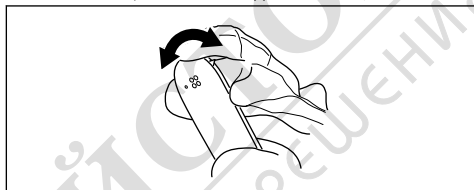

- Обръщайте направляващата шина всеки ден, за да удължите експлоатационния ѝ живот.

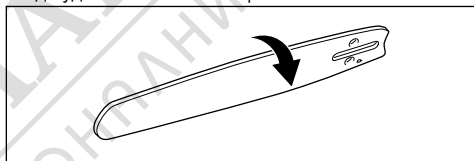

За извършване на техническо обслужване на резервоарите за гориво и за верижното масло

- Източвайте и почиствайте редовно резервоарите за гориво и за верижното масло.
- Сменяйте филтъра за гориво ежегодно или по-често, ако е необходимо.



ВНИМАНИЕ: Замърсяването в резервоарите води до неизправности.

За да регулирате потока на верижното масло



ПРЕДУПРЕЖДЕНИЕ: Спрете двигателя, преди да престъпите към регулиране на маслената помпа.

- Въртете регулиращия винт на маслената помпа. Използвайте отвертка или комбиниран гаечен ключ.

- a) Завъртете регулиращия винт по часовниковата стрелка, за да увеличите потока на маслото.
- b) Завъртете регулиращия винт обратно на часовниковата стрелка, за да намалите потока на маслото.

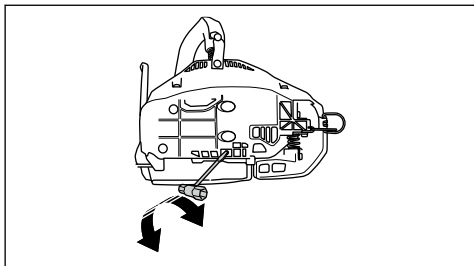

(B), зъбците на маховика (C), каналът за охлаждане (D) и капака на съединителя (E).

1. Почиствайте с четка системата за охлаждане ежеседмично или по-често, ако е необходимо.
2. Проверете дали системата за охлаждане не е замърсена или задръстена.

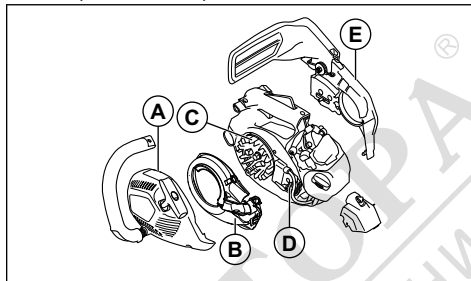

За почистване на системата за охлаждане

Системата за охлаждане поддържа ниска температурата на двигателя. Системата за охлаждане включва смукателния въздуховод на стартера (A), пластината за отвеждане на въздуха



ВНИМАНИЕ: Замърсената или запушена система за охлаждане може да направи продукта твърде горещ, което може да доведе до повреждане на същия.

Отстраняване на проблеми

Двигателят не се стартира

Подлежащи на проверка части на продукта	Възможна причина	Действие
Зъбци на стартера	Зъбците на стартера са блокирани.	Регулирайте или сменете зъбците на стартера.
		Почистете около зъбците.
		Говорете се с одобрен сервиз.
Резервоар за гориво	Неправилен тип гориво.	Източете резервоара за гориво и напълнете с правилното гориво.
	Резервоарът за гориво е пълен с верижно масло.	Ако сте опитали да стартирате продукта, говорете с дистрибутора по сервизното обслужване. Ако не сте опитали да стартирате продукта, източете резервоара за гориво.

Подлежащи на проверка части на продукта	Възможна причина	Действие
Запалване, няма искри	Запалителната свещ е замърсена или влажна.	Уверете се, че запалителната свещ е суха и чиста.
	Разстоянието между електродите на запалителната свещ е неправилно.	Почистете запалителната свещ. Уверете се, че разстоянието между електродите на запалителната свещ е правилно и че типът на запалителната свещ е препоръчаният или еквивалентен.
		Вижте <i>Технически данни на страница 32</i> за точното разстояние между електродите.
Запалителна свещ и цилиндър	Запалителната свещ е разхлабена.	Затегнете запалителната свещ.
	Двигателят е задавен от многократно стартиране при максимална газ след запалване.	Извадете и почистете запалителната свещ. Оставете продукта на страни с отвор на запалителната свещ, който не е насочен към Вас. Издърпайте дръжката на въжето на стартера 6-8 пъти. Монтирайте запалителната свещ и стартирайте продукта. Вижте <i>За стартиране на продукта на страница 14</i> .

Двигателят стартира, но спира отново

Подлежащи на проверка части на продукта	Възможна причина	Действие
Резервоар за гориво	Неправилен тип гориво.	Източете резервоара за гориво и напълнете с правилното гориво.
Карбуратор	Оборотите на празен ход не са нормални.	Говорете с дистрибутора по сервизното обслужване.
Въздушен филтър	Запушен въздушен филтър.	Почистете или сменете въздушния филтър.
Горивен филтър	Запушен горивен филтър.	Сменете горивния филтър.

Транспорт и съхранение

Транспорт и съхранение

- При съхранението и транспортирането на продукта и горивото се уверете, че няма течове или изпарения. Искри или открит огън, например от електрически уреди или котли може да възникне пожар.
- Винаги използвайте одобрени контейнери за съхранение и транспортиране на гориво.
- Преди транспортиране или преди продължително съхранение, изпразнете резервоарите за гориво и за масло. Изхвърлете горивото и верижното масло на подходящо за целта място.
- Използвайте транспортния предпазител на продукта, за да предотвратите наранявания или повреди на продукта. Верига за моторен трион, която не се движи, също може да причини сериозни наранявания.

- Свалете лулата на запалителната свещ от свещта и включете верижната спирачка.
- Закрепете продукта безопасно при транспортиране.



ВНИМАНИЕ: Ако веригата за моторния трион и направляващата шина не са почистени, те могат да се втвърдят или да блокират.

За подготовка на продукта за продължително съхранение

1. Спрете продукта и го оставете да се охлади, преди да го разглобите.
2. Разглобете и почистете веригата за моторния трион и канала в направляващата шина.
3. Закрепете транспортния предпазител.
4. Почистете продукта. Инструкции можете да видите в *Поддръжка на страница 18*.
5. Извършете цялостно сервизно обслужване на продукта.

Технически данни

Технически характеристики

Husqvarna T435	
Двигател	
Работен обем на цилиндъра, cm ³	35,2
Обороти на празен ход, об/мин	2900
Максимална мощност на двигателя, в съответствие с ISO 8893, kW/hp при об/мин	1,5/2,0 при 10 000
Запалителна система ¹	
Запалителна свещ	NGK CMR6H
Разстояние между електродите, mm	0,65
Горивна и смазочна система	
Капацитет на резервоара за гориво, литър/cm ³	0,26/260
Капацитет на резервоара за масло, литър/cm ³	0,17/170
Тип на маслената помпа	Регулируем
Тегло	
Тегло, kg	3,4
Шумови емисии	
Ниво на звуковата мощност, измерена в dB(A)	112
Ниво на звуковата мощност, гарантирано L _{WA} dB(A)	114
Нива на шума ²	
Еквивалентно ниво на звуковото налягане при ухото на оператора, dB(A)	100

¹ Използвайте винаги запалителните свещи от препоръчания вид. Използването на неправилна запалителна свещ може да предизвика повреда на буталото/цилиндъра.

² Еквивалентното ниво на звуковото налягане според ISO 22868 се изчислява като претеглена по време сума на енергията за различни нива на звуковото налягане при различни условия на работа. Типичната статистическа дисперсия за еквивалентно ниво на звуковото налягане е стандартно отклонение от 1 dB (A).

	Husqvarna T435
Еквивалентни нива на вибрациите, h_{veq}^3	
Предна ръкохватка, m/s^2	4,8
Задна ръкохватка, m/s^2	3,9
Верига за моторен трион/направляваща шина	
Тип на задвижващия венец/брой на зъбите	3/8"/цилиндричен 6, 1/4"/цилиндричен 8, 0,325"/цилиндричен 7
Скорост на веригата за моторен трион при максимални обороти на двигателя, m/s .	19,0

Принадлежности

Препоръчително режецо оборудване

Моделът верижен трион Husqvarna T435 е оценен за безопасност съгласно EN ISO 11681-2:2022 (Машини за горското стопанство – Преносими верижни триони – Изисквания за безопасност и изпитвания. Част 2: Верижни триони за обслужване на дървета) и отговарят на изискванията за безопасност, когато

са оборудвани с описаните по-долу комбинации от направляваща шина и верига за моторен трион.

Моторен трион с намален откат

Верига за моторен трион, която е проектирана като верига за моторен трион с намален откат, отговаря на изискванията за намален откат, определени в ANSI B175.1-2021.

Откат и радиус на върха на направляващата шина

Водеща шина				Верига за моторен трион		
Дължина, in/cm	Стъпка, инчове	Калибровка, in/mm	Максимален радиус на върха	Тип	Дължина, кулисни предавки (брой)	Малък откат
12/30	3/8	0,050/1,3	7T	Husqvarna H37	45	Да
14/36					52	
16/41					56	
12/30	3/8	0,050/1,3	7T	Husqvarna H36	45	
14/36					52	
16/41					56	
10/25	1/4	0,050/1,3	R10	Husqvarna H00	60	
12/30					68	

³ Еквивалентното ниво на вибрациите съгласно стандарта ISO 22867 се изчислява като времемъобразна сума на енергия за нивата на вибрациите при различни условия на работа. Отчетените данни за еквивалентното ниво на вибрациите имат типична статистическа дисперсия (стандартно отклонение) от $1 m/s^2$.

Водеща шина				Верига за моторен трион		
Дължина, in/cm	Стъпка, инчове	Калибровка, in/mm	Максимален радиус на върха	Тип	Дължина, кулисни предавки (брой)	Малък откат
12/30	0,325 mini	0,043/1,1	8T	Husqvarna SP21G	51	Да
14/36					59	
16/41					64	







Обикновено полезната дължина на рязане е с 1 in по-малка от дължината на нормална направляваща шина.

Инструменти за заточване и ъгли на заточване

Използвайте шаблон за чапразене Husqvarna за заточване на веригата за моторния трион. Шаблонът

за чапразене Husqvarna гарантира, че ще постигнете точните ъгли на заточване. Серийните номера са дадени в таблицата по-долу.

Ако не сте сигурни как да идентифицирате типа на веригата за моторен трион на Вашия продукт, вижте www.husqvarna.com за повече информация.

				 	
H36	5/32 in/4,0 mm	505 24 37-01	0,025 in/0,65 mm	30°	80°
H37	5/32 in/4,0 mm	579 65 36-01	0,025 in/0,65 mm	30°	80°
H00	5/32 in/4,0 mm	580 68 74-01	0,025 in/0,65 mm	30°	85°
SP21G	5/32 in/4,0 mm	595 00 47-01	0,025 in/0,65 mm	30°	60°



Декларация за съответствие

Декларация за съответствие на ЕС

Ние, **Husqvarna AB**, SE-561 82 Huskvarna, Швеция,
тел.: +46-36-146500, декларираме на своя собствена
отговорност, че продуктът:

Описание	Верижни триони за работа по дървета
Марка	Husqvarna
Тип/модел	T435
Идентификация	Серийни номера от 2024 и нататък

отговаря напълно на следните директиви и
регламенти на ЕС:

Регламент	Описание
2006/42/EO	"относно машините"
2014/30/ЕС	"относно електромагнитната съвместимост"
2000/14/EO	"относно шумовите емисии в околната среда"
2011/65/ЕС	"по отношение на ограничението за използване на определени опасни вещества в електрическо и електронно оборудване"

и че следните стандарти и/или технически
спецификации са приложени: EN ISO 12100:2021,
EN ISO 14982:2009, EN ISO 11681-2:2022, EN IEC
63000:2018.

Стефан Холмберг, директор по развойна дейност,
управление на технологиите, Husqvarna AB
Отговорен за техническата документация

Номер на сертификата: 0404/09/2013



Упълномощен орган: SMP Svensk Maskinprovning
AB, Box 4053, SE-904 03 Umeå, Sweden, Box
4053, SE-904 03 Umeå, Sweden извърши изпитване
на типа съгласно EO от името на Husqvarna AB
в съответствие с директивата относно машините
(2006/42/EO), член 12, точка 3b, приложение IX.

SMP Svensk Maskinprovning AB, сертифицира за
съответствие с Директива на съвета 2000/14/EO,
процедура за оценка на съответствието: приложение
V.

За информация относно шумовите емисии
направете справка с *Технически данни на страница
32.*

Husqvarna, 2024-02-03