



Husqvarna®

PAX1100, PAX730

EAC

BG	Ръководство за експлоатация	2-20
HU	Használati utasítás	21-38
PT	Manual do utilizador	39-56
RO	Instrucțiuni de utilizare	57-73
RU	Руководство по эксплуатации	74-92
TR	Kullanım kılavuzu	93-109



МАГАЗИН МАЙСТОРА
ПРОФЕСИОНАЛНИ РЕШЕНИЯ

Съдържание

Въведение.....	2	Поддръжка.....	10
Безопасност.....	4	Технически данни.....	16
Монтаж.....	6	Принадлежности.....	17
Операция.....	8	Декларация за съответствие.....	19

Въведение

Описание на продукта

Ние имаме политика на непрекъснато развитие на своите продукти и затова запазваме правото си да променяме тяхната конструкция и външен вид без предизвестие.

Забележка: Това ръководство обхваща както бензинови, така и захранвани с акумулаторни батерии захранващи блокове.

Предназначение



ПРЕДУПРЕЖДЕНИЕ: Тази приставка може да се използва единствено заедно с предназначения продукт, вижте главата за принадлежности в ръководството за оператора на продукта.

Тази приставка е конструирана само за рязане на клони и вейки.

Общ преглед на приставка

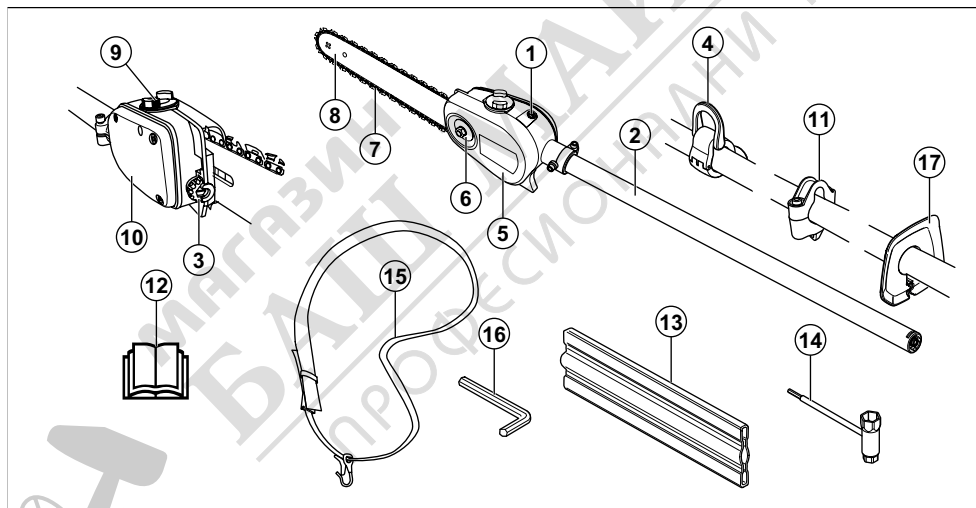

1. Регулиращ винт за смазване на веригата
2. Вал
3. Винт за натягане на веригата
4. Кука за окачване на самар (24 mm)
5. Защита за веригата
6. Гайка на шината
7. Верига за моторен трион
8. Водеща шина
9. Пълнене с верижно масло.
10. Резервоар за верижно масло
11. Кука за окачване на самара (1")
12. Ръководство за оператора
13. Защита при транспортиране
14. Комбиниран гаечен ключ
15. Самар
16. Звездовиден гаечен ключ
17. Защита за ръцете

Символи върху оборудването и захранващия блок



Немарливото или неправилното използване на продукта може да доведе до сериозно или смъртоносно нараняване на оператора и заобикалящите го.



Прочетете внимателно ръководството за оператора и се уверете, че разбирате инструкциите, преди да използвате приставката.



Тази приставка отговаря на изискванията на приложимите директиви на ЕО.



Този продукт съответства на приложимите регламенти на Обединеното кралство.



Винаги носете одобрени антифони и защитни очила или маска.

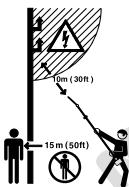

Този продукт не е електрически изолиран. Ако продуктът се докосне или се приближи до електропроводи с високо напрежение, това може да доведе до смърт или сериозно нараняване. Електричеството може да прескача от една точка до друга посредством електрическа дъга. Колкото е по-високо напрежението, толкова на по-голямо разстояние може да прескочи електрическата дъга. Електричеството също така може да преминава през клони и други предмети, особено ако те са мокри. Винаги дръжте машината на разстояние от най-малко 10 m от електропроводите с високо напрежение и/или обекти, които ги докосват. Ако трябва да се работи по-близо от тази безопасна дистанция, трябва винаги да се свързвате със съответната електроснабдителна фирма, за да се уверите, че електрозахранването е изключено, преди да започнете работа.

По време на работа операторът на продукта трябва да внимава хора или животни да не се приближават на по-малко от 15 метра.



Винаги носете одобрени защитни ръкавици.



Носете устойчиви и нехлъзгащи се ботуши.



Пазете всички части на тялото си далеч от горещите повърхности.



Посока на въртене на веригата за моторния трион, време на работа/ празен ход.



Регулировка на маслената помпа.



Посока на веригата.

Забележка: Останалите символи/стикери със символи върху машината се отнасят за специфични изисквания по отношение на сертификати за определени пазари.

Безопасност

Дефиниции за безопасност

Предупреждения, знаци за внимание и бележки се използват за указване на особено важни части на инструкцията.



ПРЕДУПРЕЖДЕНИЕ: Използва се, ако има опасност от нараняване или смърт за оператора или за околните, ако не се спазват инструкциите в ръководството.



ВНИМАНИЕ: Използва се, ако има опасност от повреждане на машината, други материали или съседната зона, ако не се спазват инструкциите в ръководството.

Забележка: Използва се за предоставяне на повече информация, която е необходима в дадена ситуация.

ВАЖНИ ИНСТРУКЦИИ ЗА БЕЗОПАСНОСТ

Прочетете всички инструкции



ПРЕДУПРЕЖДЕНИЕ: Когато използвате електрически градинарски инструменти, основните инструкции по техника за безопасност трябва винаги да се спазват, за да се намали опасността от пожар, електрически удар и телесна повреда, включително следното:

Общи инструкции за безопасност



ПРЕДУПРЕЖДЕНИЕ: Прочетете следващите предупредителни указания, преди да използвате машината.

- Прочетете внимателно ръководството за оператора и се уверете, че разбирате инструкциите, преди да използвате приставката.
- Тези инструкции допълват инструкциите, приложени към продукта. За други процедури, моля, направете справка с инструкциите за работа за продукта.
- При никакви обстоятелства не бива да се нанасят модификации в първоначалната конструкция на

приставката без разрешение от производителя. Не използвайте дадена приставка, когато се вижда, че е модифицирана от други лица, и винаги използвайте оригинални принадлежности. Неразрешени изменения и/или приспособления може да предизвикат сериозни телесни повреди или смъртта на оператора или други лица.

- Националните разпоредби могат да ограничат използването на продукта.

Инструкции за безопасност за работа

- Никога не позволявайте на деца да използват продукта.
- Дръжте неоторизирани лица на разстояние. Деца, животни, странични наблюдатели и помощници трябва да стоят извън зоната на безопасност от 15 метра, докато работите. Спрете незабавно продукта, ако някой се приближи.
- Не позволявайте никой друг да използва продукта, без първо да сте се уверили, че е прочел и разбрал съдържанието на инструкцията за експлоатация.
- Не работете никога от стълба, столче или друго положение на високо, което не е напълно обезопасено.
- Винаги се грижете да заставате в безопасно и стабилно работно положение.
- Винаги дръжте продукта с две ръце. Дръжте продукта отстранени на тялото си. Уверете се, че сте свързали самара към куката за окачване на самара.

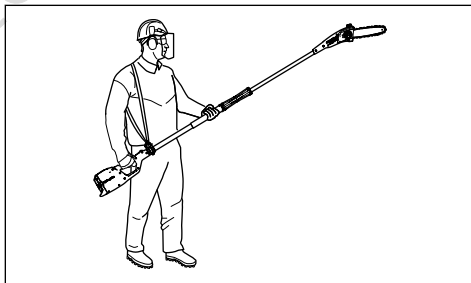

- Използвайте дясната си ръка, за да управлявате газа/захранващия спусък.
- Уверете се, че ръцете и краката Ви са далеч от режещото оборудване, когато двигателят/моторът работи.
- Когато двигателят/моторът е изключен, пазете ръцете и краката си от режещото оборудване, докато то не спре напълно.

- Внимавайте за парчета от клоните, които могат да изхвърчат по време на рязането.
- Винаги оставайте продукта на земята, когато не го използвате.
- Проверявайте работната площ за странични предмети, като електрически кабели, насекоми и животни и т. н., или други предмети, които могат да повредят режещото оборудване, като например метални предмети.
- Ако някакъв чужд обект бъде ударен или ако се получат вибрации, спрете веднага продукта. Ако имате продукт, който работи с бензин, извадете лулата на запалителната свещ от запалителната свещ. Ако имате продукт, работещ с акумулатор, извадете акумулатора от продукта. Уверете се, че продуктът не е повреден. Ремонтирайте продукта, ако е повреден.
- Ако нещо бъде захванато в режещото оборудване, докато работите, изключете двигателя/мотора и го оставете да спре напълно, преди да почистите режещото оборудване.
- Не използвайте ножицата, когато сте изморени или когато сте под влиянието на наркотици, алкохол или лекарства.
- Прекомерно излагане на вибрации може да доведе до поражения върху кръвоносни съдове и нервната система на лица със смущения в кръвообращението. Потърсете лекарска помощ, ако се появят симптоми, които могат да са резултат от прекомерно излагане на вибрации. Такива симптоми са например изтръпване, загуба на чувствителност, "иглички", "бодежи", болки, физическа отпуснатост, промяна на цвета или състоянието на кожата. Тези симптоми се появяват обикновено на пръстите, ръцете или китките. Рискът може да се увеличи при ниски температури.

Лични предпазни средства



ПРЕДУПРЕЖДЕНИЕ: Прочетете следващите предупредителни указания, преди да използвате машината.

- Ако е възможно, използвайте каска, тъй като върху Вас могат да паднат предмети.
- Използвайте одобрени антифони.
- Дълготрайното излагане на шум може да доведе до постоянно влошаване на слуха. Винаги използвайте одобрени антифони.
- Винаги носете защитни нехлъзгащи се ботуши.

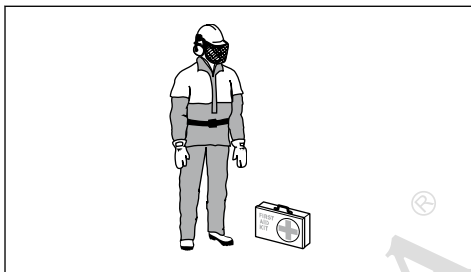

- Винаги носете работни дрехи и дълги панталони с висока издръжливост.
- Никога не носете свободни дрехи или бижута.
- Погрижете се косата Ви да не виси под нивото на раменете.

Приспособления за безопасност на продукта

Този раздел описва приспособленията за безопасност на продукта, целта им и как трябва да бъдат извършени проверките, за да се гарантира, че приспособленията за безопасност работят правилно.



ПРЕДУПРЕЖДЕНИЕ: Никога не използвайте продукт с неизправни приспособления за безопасност. Приспособленията за безопасност трябва да се проверяват по начина, описан в този раздел. Ако продуктът не премине успешно някоя от изброените проверки, свържете се с Вашия сервизен агент за извършване на ремонт.

Инструкции за безопасност при техническо обслужване



ПРЕДУПРЕЖДЕНИЕ: Режещото оборудване продължава да се върти дори когато сте освободили газта/захранващия спусък. Ако имате продукт, който работи с бензин, извадете лулата на запалителната свещ от запалителната свещ. Ако имате продукт, работещ с акумулатор, извадете акумулатора от продукта. Уверете се, че режещото оборудване е спряло напълно, преди да пристъпите към техническо обслужване на оборудването.

- Уверете се, че защитата при транспортиране е закрепена правилно към режещото оборудване, когато продуктът не се използва, транспортира се или се съхранява.
- Винаги носете ръкавици с висока издръжливост, когато поправяте режещото оборудване. Режещото оборудване е изключително остро и лесно може да причини порязвания.

- Съхранявайте продукта на място, недостъпно за деца.
- При ремонтите използвайте само оригинални резервни части.
- Никога не използвайте продукт, който е неизправен. Извършвайте описаните в това ръководство за експлоатация редовни проверки за безопасност, поддръжка и сервиз. Определени операции по поддръжката и сервиза се извършват единствено от квалифицирани специалисти.
- Обезопасете машината при транспортиране.

Инструкции за безопасност за режещо оборудване



ПРЕДУПРЕЖДЕНИЕ: Прочетете следващите предупредителни указания, преди да използвате машината.

- Използвайте само препоръчаните комбинации от направляваща шина/верига за моторен трион и оборудване за заточване. Инструкции можете да видите в *Поддръжка на страница 10*.
- Носете защитни ръкавици, когато използвате или извършвате техническо обслужване на верига за моторния трион. Верига за моторен трион, която не се движи, също може да причини наранявания.
- Поддържайте режещите зъби добре заточени. Спазвайте инструкциите и използвайте препоръчания шаблон за чапразене. Верига за моторен трион, която е повредена или неправилно заточена, увеличава риска от злополука.

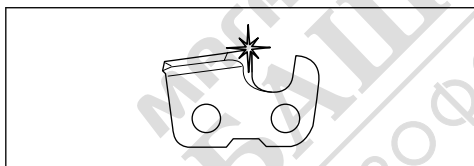

- Поддържайте правилната настройка на мащаба на дълбочина. Следвайте инструкциите ни и използвайте препоръчаната настройка на мащаба на дълбочина. Прекалено голямата настройка на мащаба на дълбочина повишава риска за откат.

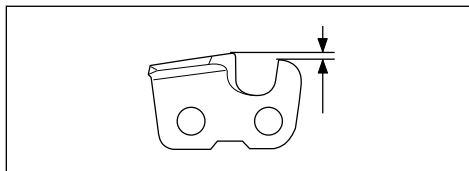

- Уверете се, че веригата за моторен трион е правилно натегната. Ако веригата за моторния трион не е затегната към направляващата шина, веригата може да излезе от водача. Неправилното обтягане на веригата за моторния трион повишава износването на направляващата шина, веригата за моторния трион и задвижващия венец на веригата. Вижте *За обтягане на веригата на страница 14*.

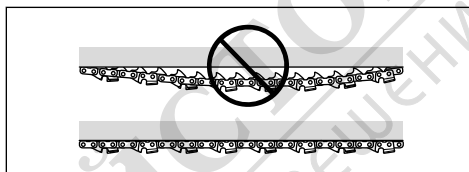

- Редовно извършвайте техническа поддръжка на режещото оборудване и го поддържайте правилно смазано. Ако веригата за моторния трион не е смазана правилно, опасността от износване на направляващата шина, веригата за моторния трион и задвижващия венец на веригата се увеличава.

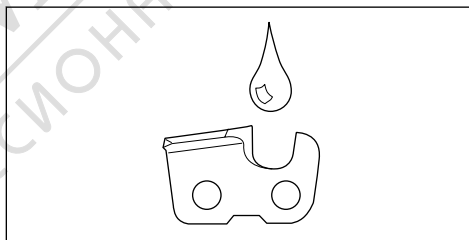

ЗАПАЗЕТЕ ТЕЗИ ИНСТРУКЦИИ

Монтаж

Въведение



ПРЕДУПРЕЖДЕНИЕ: Прочетете и разберете главата за безопасност, преди да монтирате продукта.

За монтиране на режещата глава



ВНИМАНИЕ: Уверете се, че задвижващият вал вътре в двусекционния вал се зацепва с разреза в режещата глава.

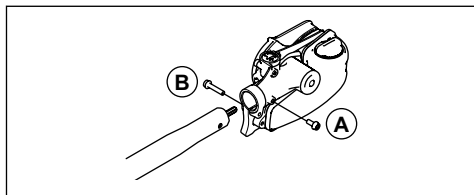

1. Разхлабете винта на режещата глава. (A)
2. Монтирайте режещата глава на двусекционния вал, така че винтът (A) да бъде подравнен с отвора в двусекционния вал, както е показано.
3. Завинтете винт A на ръка, доколкото е възможно. Уверете се, че винт A пасва в отвора на двусекционния вал.
4. Затегнете винт A.
5. Затегнете винт B.

За монтиране на шината и веригата

1. Развийте гайката на шината и свалете защитния капак.
2. Поставете шината на нейния болт. Придвигнете шината в крайно задно положение. Поставете веригата на задвижващия венец и в жлеба на шината. Започнете от горната страна на шината.
3. Уверете се, че ръбовете на режещите звена върху горния край на шината сочат напред.
4. Монтирайте капака и не забравяйте да сложите регулиращия щифт на веригата (A) в отвора в шината. Проверете дали кулисите предавки на веригата пасват правилно в задвижващия венец (B) и дали веригата преминава по жлеба на шината (C). Затегнете гайката на шина на ръка.

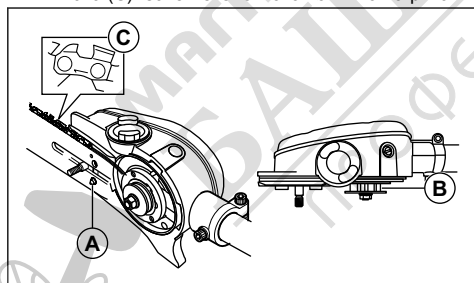

5. Обтегнете веригата, като въртите винта за обтягане на веригата по посока на часовниковата стрелка с помощта на комбинирания гаечен ключ. Веригата се опъва докато не увисва под долната страна на шината.

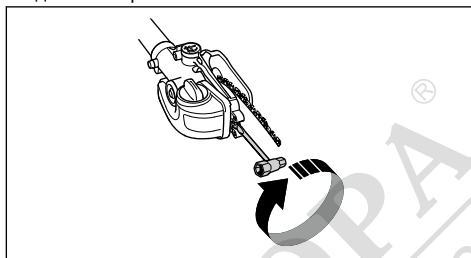

6. Веригата е опъната правилно, когато не провисва под долната страна на шината, но лесно може да се завърта с ръка. Затегнете гайките на шината с комбиниран гаечен ключ, като същевременно държите върха на шината нагоре.

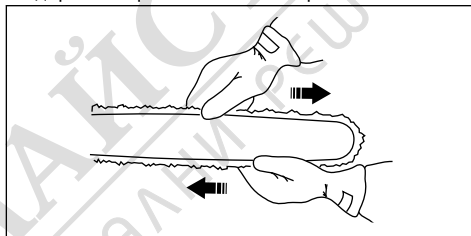

7. При монтирането на нова верига трябва често да се проверява натягането ѝ, докато веригата се разработи. Проверявайте натягането на веригата редовно. Правилно натегнатата верига притежава добри режещи характеристики и дълъг живот.

За монтиране на предпазителя

1. Монтирайте предпазителя върху двусекционния вал. Уверете се, че предпазителят е монтиран до главата на триона.
2. Закрепете предпазителя към двусекционния вал с винта.

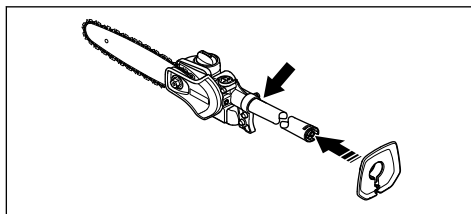

За монтиране на пръстена на окачването

1. Монтирайте пръстена на окачването между задната ръкохватка и примковата ръкохватка. Поставете висящия пръстен така, че продуктът да е балансиран и удобен за работа.

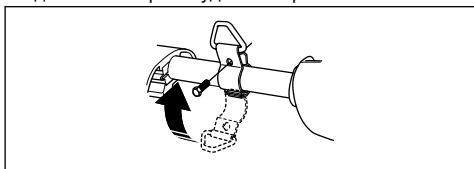

Регулиране на самара

Винаги използвайте самара, когато работите с продукта. Самарът Ви предоставя максимален контрол по време на работа с продукта. Самарът намалява риска от умора в ръцете и гърба.

1. Поставете самара.
2. Закачете продукта на куката за окачване на самара.
3. Регулирайте дължината на самара, докато куката за окачване е на приблизителното ниво на дясното Ви бедро.

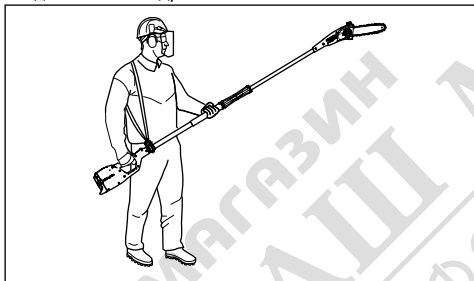

ПРЕДУПРЕЖДЕНИЕ: Ако възникне аварийна ситуация, пуснете продукта и ги оставете да падне на земята.

Напълване на масло

1. Отвинтете капачката за масло в горната част на главата на шината.

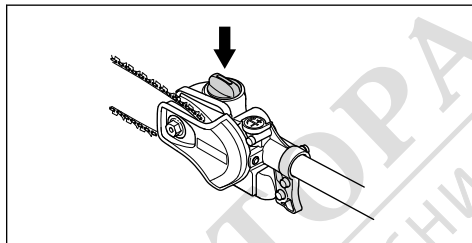

2. Налейте верижно масло за триони.
3. Поставете капачката обратно.

Операция

Въведение



ПРЕДУПРЕЖДЕНИЕ: Прочетете и разберете раздела с инструкции за безопасност преди използване на продукта.

За проверка преди започване

1. Проверете работния участък. Отстранете всички обекти, които могат да изхвърчат във въздуха.
2. Проверете режещото оборудване. Никога не използвайте оборудване, което е изтъпено, напукано или повредено
3. Проверете дали машината е в отлично работно състояние.
4. Проверете дали всички гайки и винтове са затегнати.
5. Проверете дали веригата е достатъчно смазана. Вижте *Смазване на режещото оборудване на страница 15*.
6. Уверете се, че режещото оборудване винаги спира, когато освободите газа/захранващия спусък.
7. Използвайте продукта единствено по предназначение.
8. Уверете се, че дръжката и приспособленията за безопасност са изправни. Никога не използвайте машина, която има липсващи части или която е модифицирана в сравнение със спецификациите.

За използване на продукта



ПРЕДУПРЕЖДЕНИЕ: Никога не активирайте газта/захранващия спусък, ако нямате пълна видимост над режещото оборудване.



ПРЕДУПРЕЖДЕНИЕ: Продуктът е далекообхватен. Уверете се, че в радиус от 15 m от продукта няма хора или животни.



ПРЕДУПРЕЖДЕНИЕ: Този продукт не е електрически изолиран. Ако продуктът се докосне или се приближи до електропроводи с високо напрежение, това може да доведе до смърт или сериозно телесно нараняване. Електричеството може да прескача от една точка до друга посредством електрическа дъга. Колкото е по-високо напрежението, толкова на по-голямо разстояние може да прескочи електрическата дъга. Електричеството също така може да преминава през клони и други предмети, особено ако те са мокри. Винаги дръжте машината на разстояние от най-малко 10 m от електропроводите с високо напрежение и/или обекти, които ги докосват. Ако трябва да се работи по-близо от тази безопасна дистанция, трябва винаги да се свързвате със съответната електроснабдителна фирма, за да се уверите, че електрозахранването е изключено, преди да започнете работа.



ПРЕДУПРЕЖДЕНИЕ: Спазвайте приложимите правила за безопасност за работа в близост до електропроводи.



ПРЕДУПРЕЖДЕНИЕ: Никога не заставайте директно под клона, който режете. Това може да доведе до сериозни и дори смъртоносни наранявания.

- Дръжте продукта възможно най-близо до тялото, за да получите най-добро равновесие.
- Уверете се, че върхът не докосва земята.
- Не прибързвайте, а работете в умерено темпо, докато изрежете чисто всички клони.
- Винаги отпускате газта/захранващия спусък след всяко работно действие. Продължителната работа на пълна газ/скорост, без двигателят/моторът да е натоварен, може да доведе до сериозна повреда на двигателя/мотора.

- Винаги работете на пълна газ/скорост.
- Бъдете извънредно внимателни, когато се налага да работите в близост до електропроводи. Падащите клони могат да направят късо съединение.
- Когато е възможно, заставайте така, че да правите разреза в клона на прави ъгли.

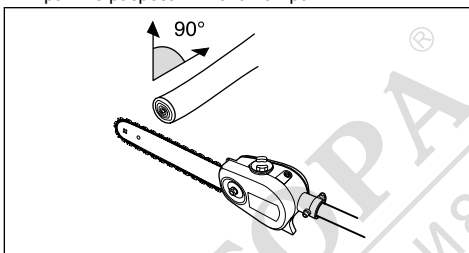

- Не работете, държейки двусекционния вал право пред вас (като въдица), тъй като това увеличава привидното тегло на режещото оборудване.

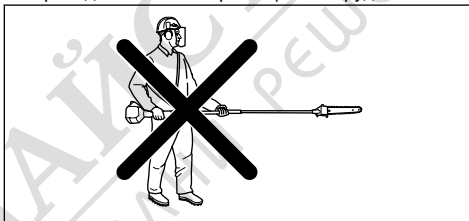

- Режете големите клони на части, така че да имате по-голям контрол над това къде падат.

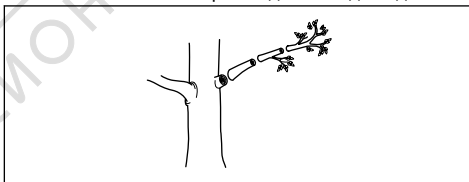

- Никога не режете през подутината в основата на клона, тъй като това ще забави заздравяването и ще увеличи риска от гъбична атака.

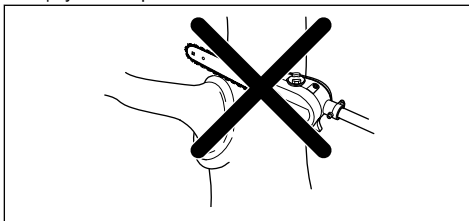

- Използвайте спирачката в основата на режещата глава за поддръжка по време на рязане. Това ще предотврати „скачането“ на режещото оборудване по клона.

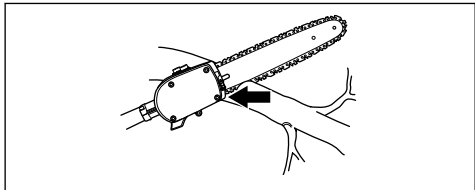

- Използвайте самара, за да облекчите теллото на машината и да я направите по-лесна за боравене.
- Трябва да можете да стъпите стабилно и да можете да работите, без да бъдете възпрепятствани от клонове, камъни и дървета.

- Направете първия разрез от долната страна на клона, преди да режете през него. Това ще предотврати разкъсването на кората, което би довело до бавно оздравяване и постоянна щета на дървото. Разрезът не бива да е по-дълбок от 1/3 от дебелината на клона, за да избегнете засядане. Оставете веригата да се върти, докато изтеглите режещото оборудване от клона, за да предотвратите засядане.

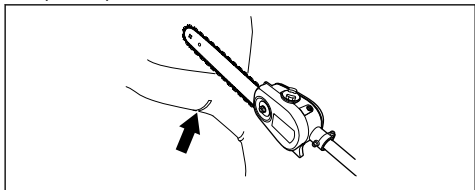

Поддръжка

Въведение

По-долу са изложени някои общи инструкции за поддръжка. Ако ви е необходима допълнителна информация, се свържете с вашия сервиз.

За извършване на техническа поддръжка на приспособлението

За проверка на веригата на триона

Всеки ден проверявайте веригата за моторен трион.

1. Уверете се, че няма пукнатини в нитовете и звената.

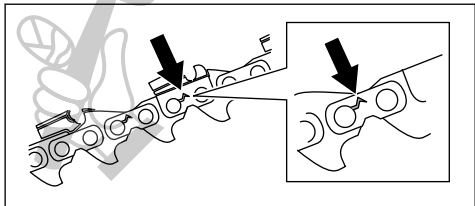

2. Проверете дали веригата е неподвижна.
3. Сравнете веригата за моторен трион с нова такава, за да проверите дали нитовете и звената са износени.

4. Сменете веригата за моторен трион, ако тя демонстрира някое от състоянията, посочени по-горе.
5. Сменете веригата за моторен трион, когато дължината на режещите зъби намалее до 4 mm (0,16 in.)

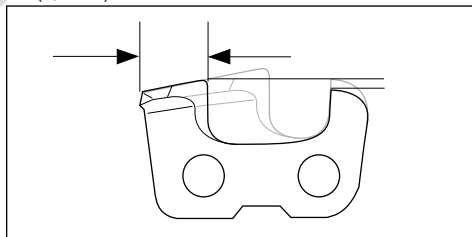

За проверка на задвижващия венец

1. Редовно проверявайте степента на износването на задвижващия венец. При прекомерно износване то трябва да се смени.

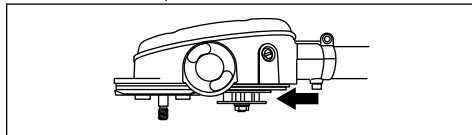

За проверка на направляващата шина

1. Уверете се, че маслените канали не са запушени. Почистете ги, ако е необходимо.

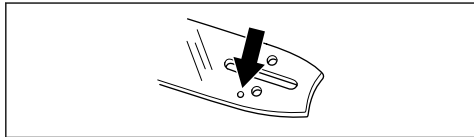

2. Проверете има ли неравности по ръбовете на направляващата шина. Отстранете чепацие с пила.

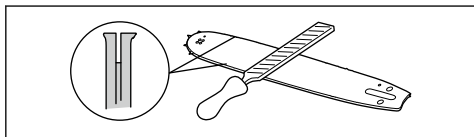

3. Почистете канала в направляващата шина.

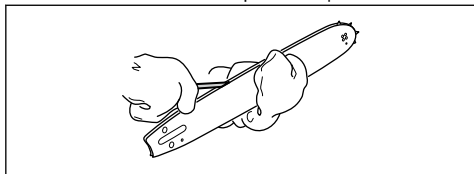

4. Проверете дали е износен жлебът във направляващата шина. Сменете направляващата шина, ако е необходимо.



5. Проверете дали върхът на направляващата шина е неравен или много износен.

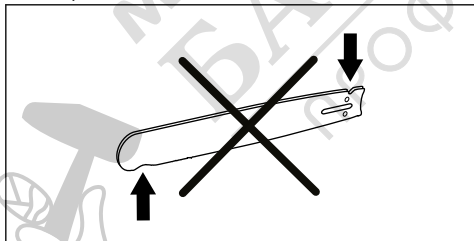

6. Уверете се, че челното верижно зъбно колело на шината се върти свободно и че отворът за смазване в същото не е запушен. Почистете го и го смажете, ако е необходимо.

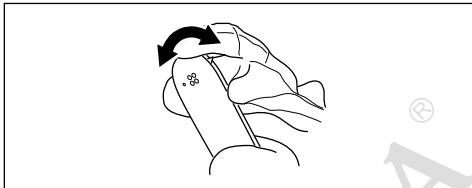

7. Обръщайте направляващата шина всеки ден, за да удължите експлоатационния ѝ живот.

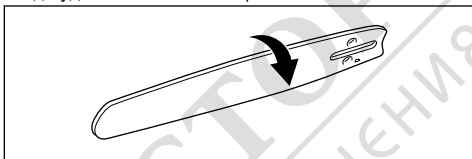

Заточване на веригата за моторен трион

Информация за направляващата шина и веригата за моторен трион

Заменяйте износена или повредена направляваща шина или верига за моторен трион с комбинациите от направляваща шина и верига за моторен трион, препоръчани от нас. Това е важно, за да се запазят функциите за безопасност на режещото оборудване. Вижте *Принадлежности на страница 17* за списък от резервни комбинации от шина и верига, които препоръчваме.

- Дължина, in/см.

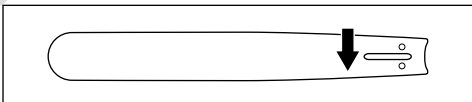

- Брой зъби на челно колело на шината (Т).

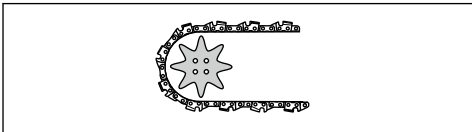

- Верижна стъпка, in. Разстоянието между кулисите предавки на веригата за моторен трион трябва да съвпадне с разстоянието

на зъбите на челното колело на шината и задвижващия венец.

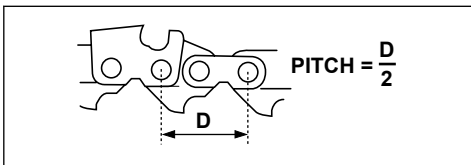

- Брой кулисни предавки. Броят на кулисите предавки се определя от дължината на шината, верижната стъпка и броя на зъбите на челното колело на шината.

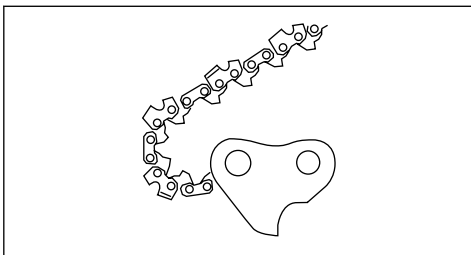

- Ширината на жлеба на шината in/mm. Жлебът на направляващата шина трябва да съвпадне с ширината на кулисите предавки на веригата.

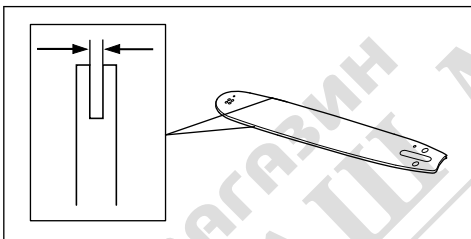

- Отвор за верижно масло и отвор за натягане на веригата. Направляващата шина трябва да съвпадне с продукта.

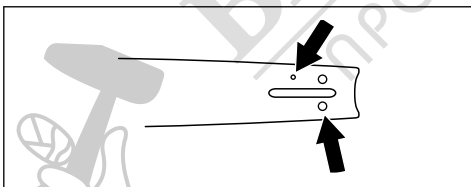

- Ширина на кулисина предавка mm/in.

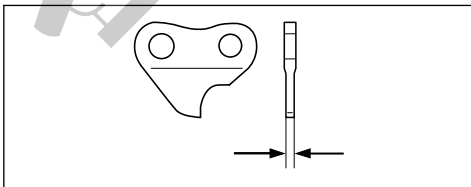

Обща информация за това, как да се заточат режещите зъби

Не използвайте тъпа верига за моторен трион. Ако веригата за моторен трион е тъпа, трябва да използвате повече натиск, за да прокарате направляващата шина през дървото. Ако веригата за моторен трион е много тъпа, няма да има парченца дърво, а дървени стърготини.

Острата верига за моторен прорязва дървото и стърготините стават дълги и дебели.

Режещият зъб (А) и мащабът на дълбочина (В) заедно правят режещата част от веригата за моторен трион, резеца. Разликата във височината между двете дава дълбочината на рязане (настройката за мащаб на дълбочина).

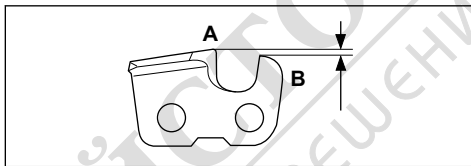

Когато заточвате режещ зъб, помислете за следното:

- Ъгъл на заточване.

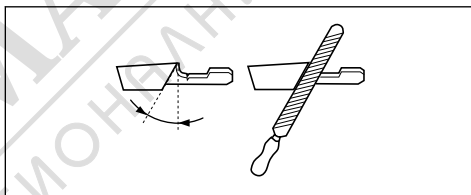

- Ъгъл на рязане.

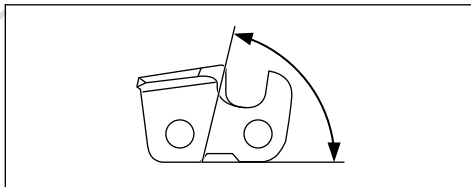

- Положение на пилата.

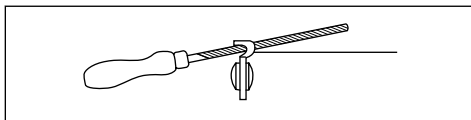

- Диаметър на кръглата пила.

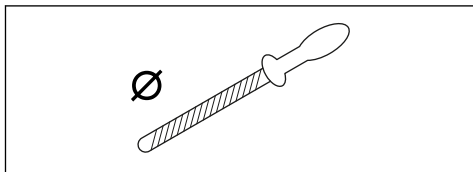

Не е лесно правилно да се заточи верига за моторен трион без правилното оборудване. Използвайте препоръчания шаблон за чапразене. Това ще Ви помогне да поддържате максимална ефективност на рязане при минимален риск за откат.



ПРЕДУПРЕЖДЕНИЕ: Рискът за откат нараства драстично, ако не следвате инструкциите за заточване.

Забележка: Вижте *Технически данни на страница 16* за информация относно заточването на веригата за моторен трион.

Заточване на режещите зъби

1. За заточване на режещите зъби използвайте кръгла пила и шаблон за чапразене.

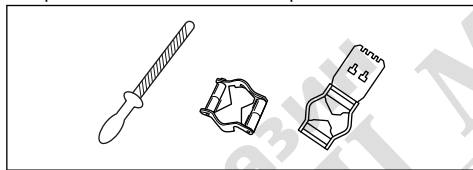

Забележка: Вижте *Технически данни на страница 16* за информация относно това какви са пилата и шаблонът за чапразене, които препоръчваме за Вашата верига на триона.

2. Уверете се, че веригата за моторен трион е правилно натегнатата. Верига за моторен трион, която не е правилно натегнатата, има страничен луфт. Това затруднява заточването на веригата за моторен трион. За инструкции вижте *За обтягане на веригата на страница 14*.

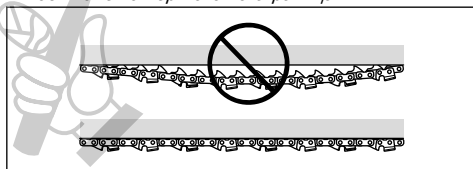

3. Движете пилата от вътрешната страна на режещите зъби навън. Намалете натиска при теглещ ход.

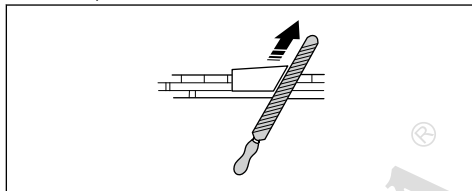

4. Първо свалете материал за изпиляване от едната страна на всички зъби.
5. Обърнете продукта и свалете материал за изпиляване от другата страна.
6. Уверете се, че всички режещи зъби добиват еднаква дължина, когато свалите материал за изпиляване.
7. Веригата за моторен трион е износена, когато режещите зъби намалеят до 4 mm (0,16"). Сменете веригата за моторен трион.

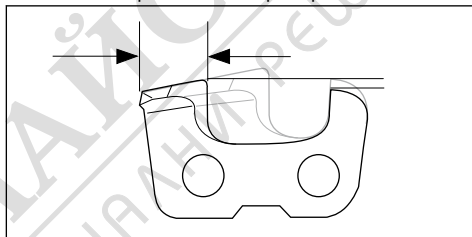

Обща информация за това, как да регулирате настройката за мащаб на дълбочина

Настройката за мащаб на дълбочина (C) намалява, когато заточвате режещия зъб (A). За да запазите максимална ефективност на рязане, трябва да свалите материал за изпиляване от мащаба на дълбочина (B), за да постигнете препоръчаната настройка за мащаб на дълбочината. Вижте *Технически данни на страница 16* за инструкции относно това, как се получава правилната настройка за мащаб на дълбочина за веригата за моторен трион.

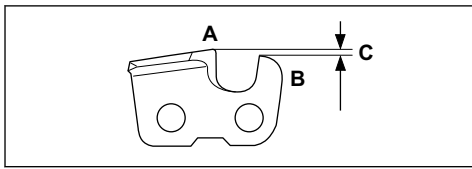

ПРЕДУПРЕЖДЕНИЕ: Рискът за откат нараства, ако настройката на мащаба на дълбочината е твърде голяма!

Регулиране на мащаба на дълбочината

Преди да регулирате настройката за мащаб на дълбочина или да заточвате режещите зъби, вижте за инструкции *Заточване на режещите зъби на страница 13*. Препоръчваме Ви да регулирате настройката на мащаба на дълбочината при всяко трето заточване на режещите зъби.

Забележка: Тази препоръка е в сила само ако дължината на режещите зъби не намалее твърде много.

Препоръчваме Ви да използвате нашия инструмент за измерване на дълбочина, за да получите правилната настройка на мащаба на дълбочина и ъгъла на ръба за мащаба на дълбочина.

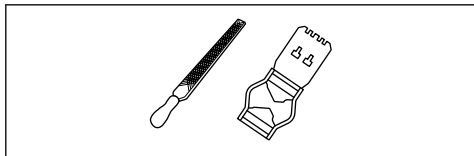

1. Използвайте плоска пила и инструмент за измерване на дълбочина, за да регулирате настройката на мащаба на дълбочината. Използвайте само препоръчания инструмент за измерване на дълбочина, за да получите правилната настройка на мащаба на дълбочина и скосяването за мащаба на дълбочина.
2. Поставете инструмента за измерване на дълбочината върху веригата за моторен трион.

Забележка: Вижте опаковката на инструмента за измерване на дълбочина за повече информация за това, как да използвате инструмента.

3. Използвайте плоската пила, за да премахнете частта от мащаба на дълбочината, която се подава извън инструмента за измерване на дълбочината.

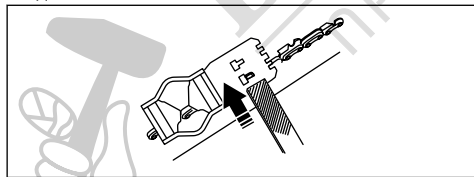

Забележка: Настройката на мащаба на дълбочина е правилна, когато не усещате съпротивление при прекарване на пилата по инструмента за измерване на дълбочина.

За обтягане на веригата



ПРЕДУПРЕЖДЕНИЕ:

Недостатъчно натегнатата верига може да се откачи и да предизвика сериозни и дори смъртоносни травми.

Колкото повече ползвате една верига, толкова по-дълга става тя. Важно е режещото оборудване да се регулира така, че да отговаря на настъпващите промени. Проверявайте натягането на веригата при всяко зареждане с гориво. Натягйте веригата възможно най-силно, но не толкова, че да не може да се върти свободно на ръка.

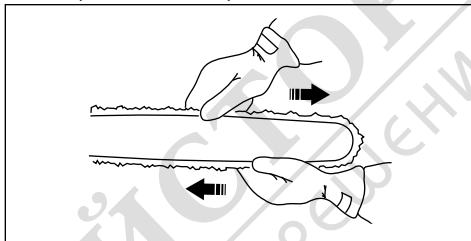

Забележка: Всяка нова верига има период на разработване. През този период проверявайте натягането по-често.

1. Разхлабете гайката на шината с гаечен ключ.

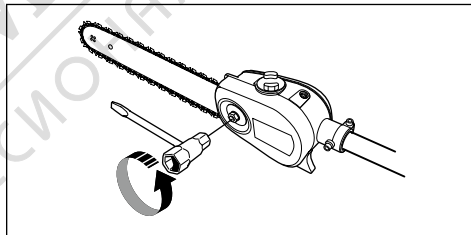

2. Повдигнете върха на шината и опънете веригата, като затегнете винта за натягане на веригата с помощта на комбинирания гаечен ключ. Опъвайте веригата до момента, когато тя не провисва от долната страна на шината.

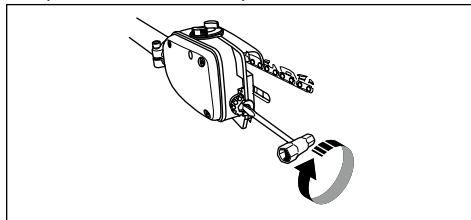

3. Използвайте комбинирания гаечен ключ, за да затегнете гайката на шината, докато държите вдигнат върха на шината. Проверете дали можете да въртите свободно на ръка на веригата на триона.

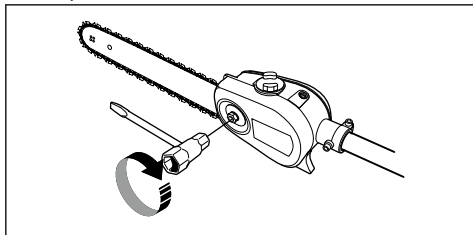

Смазване на режещото оборудване



ПРЕДУПРЕЖДЕНИЕ:

Недостатъчно смазано режещото оборудване може да доведе до скъсване на веригата и до сериозни, дори смъртоносни травми.



ПРЕДУПРЕЖДЕНИЕ: Не

използвайте отработено масло!

Отработено масло е опасно за хората, продукта и за околната среда.

Верижно масло

- Верижното масло трябва да се задържа върху веригата и същевременно да е достатъчно втечнено, независимо дали времето е топло през лятото, или студено през зимата.
- Като производител на верижни триони ние сме разработили оптимално масло за вериги на растителна основа, което е биоразградимо. Ние препоръчваме използването на нашето масло както за постигане на максимална продължителност на живота на веригата, така и по отношение на околната среда.
- Ако не е възможно да се снабдите с наше верижно масло, ви препоръчваме да използвате стандартно верижно масло.
- На места, в които не може да бъде набавено специално масло за смазване на вериги за моторен трион, може да се използва масло за трансмисия EP 90.

Маслената помпа е предварително регулирана във фабриката, така че да удовлетворява повечето изисквания за смазване. Пълен маслен резервоар стига за половината от времето за изгаряне на горивото от пълен горивен резервоар. Поради това проверявайте редовно нивото на маслото в масления резервоар, за да предотвратите повреди на веригата на триона и пръта, които могат да възникнат при липса на смазване.

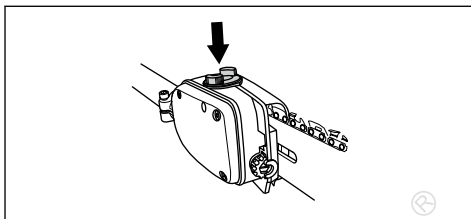

За проверка на смазването на веригата

1. Проверявайте смазването на веригата при всяко зареждане с гориво. Насочете върхът на шината към светло оцветена повърхност, намираща се на разстояние около 20 cm (8 инча). След работа в продължение на 1 минута при 75% газ трябва да се вижда отчетлива линия от масло върху светлата повърхност.

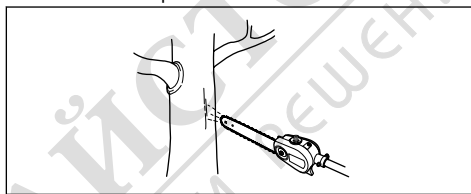

За регулиране на смазването на веригата

Когато режете сухи или твърди видове дърво, може да се наложи да увеличите смазването. Проверявайте редовно нивото в резервоара за масло. Не забравяйте, че повишено ниво на маслен поток повишава също и консумацията на масло.

- Завъртете винта на регулатора по часовниковата стрелка, за да увеличите притока на масло.

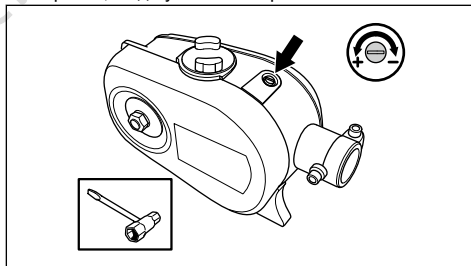

- Завъртете винта на регулатора обратно на часовниковата стрелка, за да намалите притока на масло.

За проверка дали смазването не работи

1. Проверете дали каналът на маслото в шината не е запушен. Почистете при необходимост.

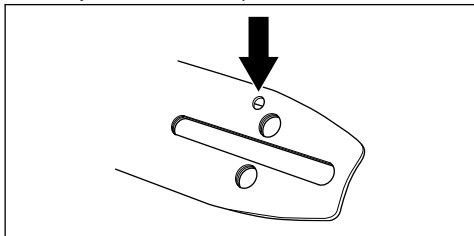

2. Проверете дали каналът на маслото в корпуса на скоростната кутия е чист. Почистете при необходимост.

3. Проверете дали челното колело на шината се върти свободно. Ако смазочната система на веригата все още не работи, след като сте извършили горните проверки, трябва да се обърнете към сервиз.

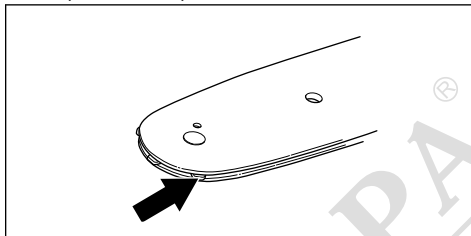

Технически данни

Технически данни за продукти, които работят с бензин

	PAX1100	PAX730
Смазочна система		
Вместимост на резервоара за масло, l	0,15	0,15
Тегло		
Тегло, kg	1,4	1,3
Шумови емисии ¹		
Ниво на звуковата мощност на висока скорост (в съответствие с EN ISO 22868), dB (A)	111	112
Гарантирано ниво на звуковата мощност dB(A)	113	114
Нива на шума ²		
Еквивалентно ниво на звуковото налягане върху ухото на оператора, измерено съгласно EN ISO 11806 и ISO 22868, dB(A)		
Оборудван с одобрено приспособление (оригинално)	95	97
Нива на вибрациите ³		
Нива на вибрациите в ръкохватките, измерени съгласно EN ISO 22867, m/s ²		
Оборудван с одобрено приспособление (оригинално), ляво/дясно	3,2/2,8	4,1/4,7

¹ Отчетените данни за нивото на изходния звук имат типична дисперсия (стандартно отклонение) от 2 dB(A).

² Отчетените данни за еквивалентното ниво на звуковото налягане за машината имат типична статистическа дисперсия (стандартно отклонение) от 1 dB(A).

³ Отчетените данни за еквивалентното ниво на вибрациите имат типична статистическа дисперсия (стандартно отклонение) от 1 m/s².

Технически данни за продукти, които работят с акумулатор

	325iLK +приставка за прътова ножица PAX1100	325iLK + приставка за прътова ножица PAX730
Смазочна система		
Вместимост на резервоара за масло, l	0,15	0,15
Тегло		
Тегло, kg (с включена акумулаторна батерия BLi200)	3,7 + 1,4	3,7 + 1,3
Шумови емисии ⁴		
Измерено ниво на звуковата мощност, dB (A)	97	101
Нива на звука ⁵		
Ниво на звуковото налягане при ухото на оператора, измерено съгласно ISO 22868, dB (A)		
Оборудван с одобрено приспособление (оригинално)	87	94
Нива на вибрациите ⁶		
Нива на вибрациите в ръкохватките, измерени съгласно EN 6284 1-1, m/s ²		
Оборудван с одобрено приспособление (оригинално), ляво/дясно	2,4/1,6	2,2/2,1

Принадлежности

Комбинации на направляваща шина и верига за моторен трион

Следните комбинации са утвърдени.

Водеща шина			Верига за моторен трион	
Дължина, in	Стъпка, mm/in	Калибровка, mm/in	Тип	Дължина, брой на задвижващите звена
10	9,5%	1,3/0,050	Husqvarna H37	40

⁴ Отчетените данни за нивото на звуковата мощност за машината имат типична статистическа дисперсия (стандартно отклонение) от 3 dB (A) и са измерени с оригиналната приставка, която осигурява най-високото ниво.

⁵ Отчетените данни за нивото на звуково налягане за машината имат типична статистическа дисперсия (стандартно отклонение) от 3 dB (A) и са измерени с оригиналната приставка, която осигурява най-високото ниво.

⁶ Отчетените данни за равнището на вибрации имат типична статистическа дисперсия (стандартно отклонение) от 2 m/s². За сравняване на нивата на вибрациите, акумулаторната батерия и продуктите с вътрешно горене използвайте калкулатора за вибрации. <https://www.husqvarna.com/uk/services-solutions/vibration-calculator/>.







Водеща шина			Верига за моторен трион	
12	9,5/3/8	1,3/0,050	Husqvarna H37	45

Изпилване на веригата на триона и шаблона за чапраzene

Използвайте препоръчания шаблон за чапраzene, за да получите правилните ъгли на заточване. Препоръчваме Ви винаги да използвате

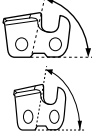
препоръчания шаблон за чапраzene, за да възстановите остротата на веригата на триона.

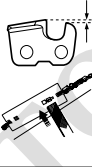
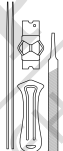
Ако не знаете каква верига на трион имате на продукта, обърнете се към дистрибутора по обслужването.

						
	mm/in				mm/in	
37	4,0/5/32	80°	30°	0°	0,65/0,025	5796536-01



Декларация за съответствие

Декларация за съответствие на ЕС – за продукти, които работят с бензин

Ние, **Husqvarna AB**, SE-561 82 Huskvarna, Швеция,
тел.: +46-36-146500, декларираме на своя собствена
отговорност, че продуктът:

Описание	Приставка за прътова ножица
Марка	Husqvarna
Тип/модел	PAX1100, PAX730
Идентификация	Серийни номера от 2019 и нататък

отговаря напълно на следните директиви и
регламенти на ЕС:

Регламент	Описание
2006/42/ЕО	"относно машините"
2011/65/ЕС	"по отношение на ограничението за използване на определени опасни вещества в електрическо и електронно оборудване"

и че следните стандарти и/или технически
спецификации са приложени: EN ISO 12100:2010,
ISO 11680-1:2011, EN IEC 63000:2018.

Номер на сертификат: 0404/18/2492.

Упълномощен орган: 0404, RISE SMP Svensk
Maskinprovning AB, Box 7035, SE-750 07 Uppsala,
Sweden., извърши изпитване на типа съгласно ЕО в
съответствие с член 12, точка 3b, приложение IV, на
директивата относно машините (2006/42/ЕО).

Huskvarna, 2022-10-01

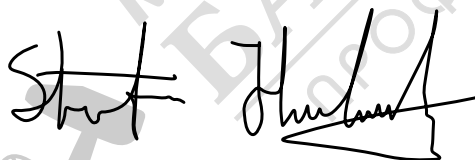

Стефан Холмберг, директор по развойна дейност,
управление на технологиите, Husqvarna AB

Отговорен за техническата документация



Декларация за съответствие на ЕС – за продукти, които работят с акумулаторна батерия

Ние, **Husqvarna AB**, SE-561 82 Huskvarna, Швеция,
тел.: +46-36-146500, декларираме на своя собствена
отговорност, че продуктът:

Описание	Приставка за прътова ножица
Марка	Husqvarna
Тип/модел	PAX1100, PAX730
Идентификация	Серийни номера от 2019 и нататък

отговаря напълно на следните директиви и
регламенти на ЕС:

Регламент	Описание
2006/42/EO	"относно машините"
2011/65/EC	"по отношение на ограничението за използване на определени опасни вещества в електрическо и електронно оборудване"

и че следните стандарти и/или технически
спецификации са приложени: IEC 62841-1:2014, EN
ISO 11680-1:2011, EN IEC 63000:2018.

Номер на сертификат: 0404/18/2492

Упълномощен орган: 0404, RISE SMP Svensk
Maskinprovning AB, Box 7035, SE-750 07 Uppsala,
Sweden., извърши изпитване на типа съгласно EO в
съответствие с член 12, точка 3b, приложение IV, на
директивата относно машините (2006/42/EO).

Husqvarna, 2022-10-01

Стефан Холмберг, директор по развойна дейност,
управление на технологиите, Husqvarna AB

Отговорен за техническата документация

