



Husqvarna®

CA230

EAC

EN	Operator's manual	2-12
BG	Ръководство за експлоатация	13-22
CS	Návod k použití	23-32
DA	Brugsanvisning	33-42
DE	Bedienungsanweisung	43-52
EL	Οδηγίες χρήσης	53-62
ES	Manual de usuario	63-72
ET	Kasutusjuhend	73-81
FI	Käyttöohje	82-91
FR	Manuel d'utilisation	92-101
HU	Használati utasítás	102-111
LT	Operatoriaus vadovas	112-121
LV	Lietošanas pamācība	122-131
NL	Gebruiksaanwijzing	132-141
NO	Bruksanvisning	142-151
PL	Instrukcja obsługi	152-161
PT	Manual do utilizador	162-171
RO	Instrucțiuni de utilizare	172-181
RU	Руководство по эксплуатации	182-192
SK	Návod na obsluhu	193-202
SL	Navodila za uporabo	203-212
SV	Bruksanvisning	213-221
TR	Kullanım kılavuzu	222-231
ZH	操作手册	232-240
EN-US	Operator's manual	242-250
ES-MX	Manual de usuario	251-259
FR-CA	Manuel d'utilisation	260-269
IT-US	Manuale dell'operatore	270-278

Съдържание

Въведение.....	13	Транспортиране, съхранение и изхвърляне.....	20
Безопасност.....	14	Технически данни.....	20
Операция.....	19	Принадлежности.....	21
Поддръжка.....	19	Декларация за съответствие.....	22

Въведение

Описание на продукта

Ние имаме политика на непрекъснато развитие на своите продукти и затова запазваме правото си да променяме тяхната конструкция и външен вид без предизвестие.

Забележка: Това ръководство обхваща както бензинови, така и захранвани с акумулаторни батерии захранващи блокове.

Общ преглед на приставката

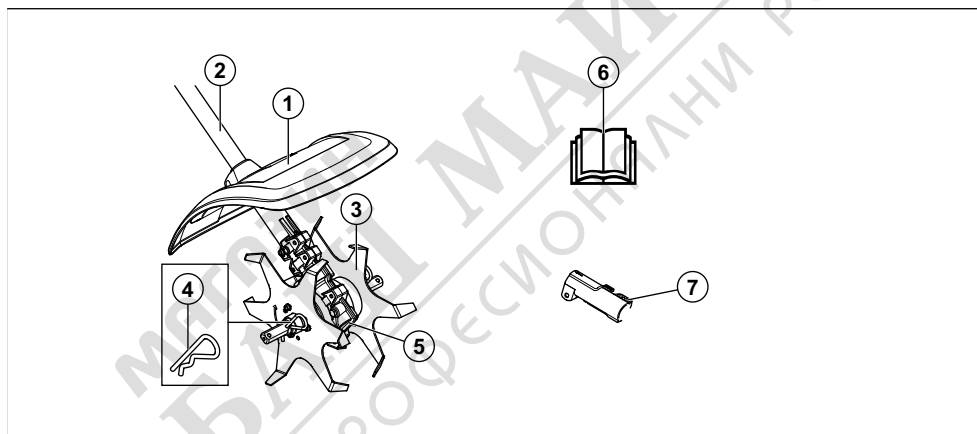

1. Предпазен щит на резеца
2. Вал
3. Ножове
4. Шплинт
5. Корпус на предавката
6. Ръководство за оператора
7. Съединение на двусекционния вал (включено с продукта)

нараняване на оператора или други лица.

Символи върху приставката и захранващия блок



Невнимателното или неправилното използване на тази приставка може да доведе до сериозно или смъртоносно

Предназначение



ПРЕДУПРЕЖДЕНИЕ: Тази приставка може да се използва единствено заедно с предназначения продукт, вижте главата за аксесоари в ръководството за оператора на продукта.

Приставката е предназначена само за култивиране.



Прочетете внимателно ръководството за оператора и се уверете, че разбирате инструкциите, преди да използвате приставката.



Използвайте одобрена защита на слуха. Използвайте одобрени защитни средства за очите. Използвайте

предпазната маска, когато има опасност от прах.



Тази приставка отговаря на изискванията на приложимите директиви на ЕО.



Този продукт съответства на приложимите регламенти на Обединеното кралство.



Въртящи се части. Осигурете пространство около ръцете и краката си. Стрелката показва посоката на въртене.



Винаги носете одобрени защитни ръкавици.



Носете устойчиви и нехлъзгащи се ботуши.



Пазете се от изхвърлени и рикоширащи предмети.



Операторът трябва да внимава да не се приближават хора или животни в радиус от 15 метра. Когато няколко оператора работят в един и същ обект, трябва да се спазва безопасно разстояние от поне 15 метра. Приставката може да изхвърли предмети с голяма сила, които да отскочат обратно. Това може да доведе до сериозни наранявания на очите, ако не се използват препоръчителните предпазни средства.



Поддържайте минимално разстояние от 15 m/50 ft спрямо хора и животни по време на работа с продукта.



Пазете всички части на тялото си далеч от горещите повърхности.



Етикет за шумовите емисии за околната среда съгласно директивите и регламентите на ЕС и Обединеното кралство и законодателството на Нов Южен Уелс "Регламент 2017 относно защитата от дейности, оказващи влияние на околната среда (контрол на шума)". Гарантираното ниво на звуковата мощност на продукта е посочено в *Технически данни на страница 20* и на етикета.

Забележка: Останалите символи/стикери върху приставката се отнасят за специфични изисквания по отношение на сертификати за определени пазари.

Безопасност

Дефиниции за безопасност

Предупреждения, знаци за внимание и бележки се използват за указване на особено важни части на инструкцията за експлоатация.



ПРЕДУПРЕЖДЕНИЕ: Използва се, ако има опасност от нараняване или смърт за оператора или за околните, ако не се спазват инструкциите в ръководството.



ВНИМАНИЕ: Използва се, ако има опасност от повреждане на продукта и/или приставката, други материали или съседната зона, ако не се спазват инструкциите в ръководството.

Забележка: Използва се за предоставяне на повече информация, която е необходимо в дадена ситуация.

Прочетете всички инструкции



ПРЕДУПРЕЖДЕНИЕ: Когато използвате електрически градинарски инструменти, основните инструкции по техника за безопасност трябва винаги да се спазват, за да се намали опасността от пожар, електрически удар и телесна повреда, включително следното:

Общи инструкции за безопасност



ПРЕДУПРЕЖДЕНИЕ: Прочетете следващите инструкции за безопасност, преди да използвате приставката.

- Прочетете внимателно ръководството за оператора и се уверете, че разбирате инструкциите, преди да използвате приставката.
- Тези инструкции допълват инструкциите, приложени към продукта. За други процедури, моля, направете справка с инструкциите за работа за продукта.
- При никакви обстоятелства не бива да се нанасят модификации в първоначалната конструкция на приставката без разрешение от производителя. Не използвайте дадена приставка, когато се вижда, че е модифицирана от други лица, и винаги използвайте оригинални принадлежности. Неразрешени изменения и/или приспособления може да предизвикат сериозни телесни повреди или смъртта на оператора или други лица.

Инструкции за безопасност за работа



ПРЕДУПРЕЖДЕНИЕ: Прочетете следващите предупредителни указания, преди да използвате машината.

- Неизправните остриета могат да повишат риска от злополуки.
- Понякога може трева и камъчета да се заклеят между роговете. Винаги спирайте двигателя/мотора, когато го почиствате.
- Опасност от хвърчащи предмети. Никога не се навеждайте отвъд защитата на резаца. В очите ви могат да попаднат камъни и отпадъци, които могат да доведат до слепота или сериозно наранявания.
- По време на работа и доста време след това, предавката може да е нагорещена. При допир съществува риск от изгаряне.
- Никога не работете с продукта, когато нямате възможност да повикате помощ в случай на злополука.
- Използвайте продукта единствено по предназначение.

- Никога не използвайте продукта, ако сте уморени, употребили сте алкохол или приемате лекарства, които могат да повлияят върху зрението, преценката или координацията Ви.
- Никога не използвайте продукта при екстремни атмосферни условия, например много студен, много горещ и/или влажен климат.
- Никога не използвайте продукт, който е неизправен. Извършвайте описаните в това ръководство за експлоатация редовни проверки за безопасност, поддръжка и сервиз. Определени операции по поддръжката и сервиза се извършват единствено от квалифицирани специалисти. Вижте указанията в раздел "Поддръжка".
- Никога не позволявайте на деца да използват продукта.
- Не позволявайте никой друг да използва продукта, без първо да сте се уверили, че е прочел и разбрал съдържанието на инструкцията за експлоатация.
- Проверете работния участък. Отстранете всякакви свободностоящи предмети, като камъни, счупени стъкла, гвоздеи, стоманени въжета, жици и други, които могат да бъдат изхвърлени или да се омотаят около резаца или предпазителя на резаца.
- Дръжте неупълномощени лица на разстояние. Деца, животни, странични наблюдатели и помощници трябва да стоят извън зоната на безопасност от 15 m, докато работите. Спрете незабавно продукта, ако някой се приближи.
- Ако се окажете в ситуация, в която сте неуверени как да постъпите, се посъветвайте със специалист. Свържете се с дистрибутора или със сервиза.
- Избягвайте всяка употреба, за която се чувствате недостатъчно квалифицирани.
- Наблюдавайте околната среда и се уверете, че няма риск за хора или животни да влязат в съприкосновение или да попречат да управлявате продукта.
- Не използвайте продукта в лошо време, като например при гъста мъгла, силен дъжд, силен вятър, при много ниски температури и т.н. Работата при лошо време е уморителна и може да доведе до опасни условия, напр. хлъзгави повърхности.
- Уверете се, че можете да ходите и да стоите безопасно. Проверете за евентуални препятствия (корени, камъни, храсти, канавки и т.н.), в случай че се наложи да се преместите внезапно. Бъдете

много предпазливи при работа по наклонен терен.



- Бъдете винаги нащрек за предупредителни сигнали или подвиквания, когато използвате антифони. Винаги сваляйте антифоните незабавно след спиране на двигателя/мотора.
- Преди преместване двигателят/моторът трябва да е изключен.
- Никога не оставяйте продукта без надзор, докато двигателят/моторът работи.
- Режещият инструмент трябва да работи настрани от оператора. Не работете с инструмент, насочен към оператора, защото това може да доведе до тежко нараняване.
- Винаги дръжте продукта с две ръце. Дръжте продукта отдясно на тялото си.



- Уверете се, че ръцете и краката Ви не са твърде близко до реза, когато двигателят/моторът работи.



- Винаги дръжте рогавете близо до земята.
- Винаги отпускате газта/захранващия спусък след всяко работно действие. Продължителната работа на пълна газ/обороти, без двигателят/моторът да е натоварен (т.е. без съпротивлението, което режещото оборудване упражнява върху двигателя, когато използвате продукта), може да предизвика сериозна повреда на двигателя/мотора.

- Особено внимавайте, когато дърпате култиватора към себе си по време на работа.
- Ако възникнат интензивни вибрации, спрете продукта. Ако имате продукт, работещ с бензин, разкачете HT проводника от запалителната свещ. Ако имате продукт, работещ с акумулатор, извадете акумулатора. Проверете дали продуктът не е повреден. Поправете всяка повреда.
- Дръжте ръцете си далеч от резците.

Лични предпазни средства



ПРЕДУПРЕЖДЕНИЕ: Прочетете следващите предупредителни указания, преди да използвате машината.

- При работа с продукта винаги използвайте одобрени лични предпазни средства. Личните предпазни средства не изключват риска от нараняване, но намаляват степента на нараняването при злополука. Нека вашият дилър Ви помогне да изберете подходящото оборудване.
- Използвайте одобрени антифони, осигуряващи подходящо намаляване на шума. Дълготрайното излагане на шум може да доведе до постоянно влошаване на слуха.

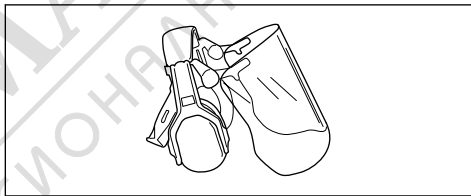

- Използвайте одобрени защитни средства за очите. Ако използвате маска, използвайте също и одобрени защитни очила. С одобрени защитни очила се има предвид такива, които отговарят на стандарт ANSI Z87.1 за САЩ или EN 166 за страните от ЕС.

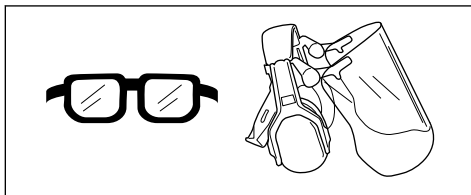

- Когато е необходимо, носете ръкавици, например, когато закрепвате, проверявате или почиствате режещото оборудване.



- Използвайте защитни ботуши със стоманени бомбета и противоплъзгаща подметка.



- Използвайте дрехи, направени от здрава тъкан. Винаги използвайте здрави, дълги панталони и дълги ръкави. Не носете използвайте дрехи, които могат да се захванат за храсти и клони. Не носете бижута, къси панталони, сандали и не работете боси. Носете косата си безопасно над нивото на рамената.
- Дръжте в близост комплект за първа помощ.



Приспособления за безопасност по приставката



ПРЕДУПРЕЖДЕНИЕ: Прочетете следващите предупредителни инструкции, преди да използвате приставката.

В този раздел се описват функциите за безопасност на приставката, нейното предназначение и как трябва да се извършват проверки и техническо обслужване, за да се гарантира правилната работа. Вижте инструкциите под заглавието *Общ преглед на приставка на страница 13*, за да откриете къде се намират тези части по приставката Ви.

Срокът на експлоатация на приставката може да се намали, а рискът от злополуки да се повиши, ако не се извършва правилно техническо обслужване на приставката и ако сервизът и/или ремонтите не се извършват професионално. Ако Ви е необходима допълнителна информация, обърнете се към сервизния дистрибутор, разположен най-близо до Вас.



ПРЕДУПРЕЖДЕНИЕ: Никогa не използвайте приставка с дефектни обезопасителни компоненти. Предпазните средства на приставката трябва да бъдат прегледани и технически обслужвани така, както е описано в този раздел. Ако приставката Ви не премине успешно някоя от изброените проверки, свържете се със сервиза си за извършване на ремонт.



ПРЕДУПРЕЖДЕНИЕ: Всяко извършване на сервиз и ремонт на продукта изисква специално обучение. Това важи в особена степен за предпазните средства на продукта. Обърнете към Вашия сервиз, ако продуктът не премине успешно изброените по-долу проверки. При покупката на наш продукт ние гарантираме предоставянето на квалифицирани ремонтни услуги и сервиз. Ако мястото, от което сте закупили продукта, не е сервизен дистрибутор, попитайте за адреса на най-близкия сервиз.

За проверка на режещото оборудване

Остриетата са проектирани и обработени така, че да издържат на натоварванията от култивирането.

Две основни правила:

1. Използвайте режещо оборудване само с препоръчаното от нас предпазно оборудване!

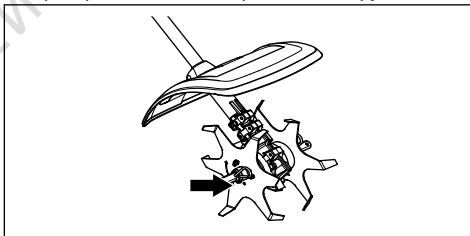

2. Проверявайте режещото оборудване за повреди или пукнатини. Повреденото режещо оборудване трябва винаги да се подменя.

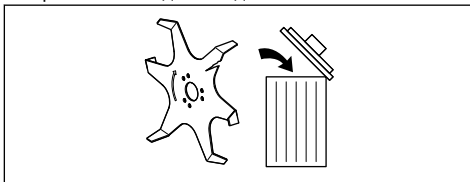

За проверка на смазването на режещото оборудване

Този предпазител е предназначен за защита от отскачане на предмети към оператора. Предпазителят освен това защитава оператора от неволно допиране до режещото оборудване.

1. Проверете дали предпазният щит не е повреден или пукнат.

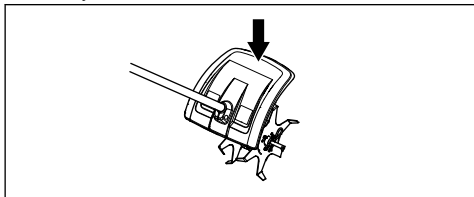

2. Сменете предпазителя, ако е бил изложен на удари или се е напукал.

Инструкции за безопасност при техническо обслужване



ПРЕДУПРЕЖДЕНИЕ: Прочетете следващите предупредителни указания, преди да извършвате техническо обслужване.



ПРЕДУПРЕЖДЕНИЕ: Винаги спирайте продукта, преди да работите върху която и да било част от оборудването. То може да продължи да се движи дори и след като газта/захранващият спусък е отпуснат/а. Ако имате продукт, работещ с бензин, разкачете НТ проводниците от запалителната свещ. Ако имате продукт, работещ с акумулатор, извадете акумулатора. Уверете се, че оборудването е спряло изцяло, преди да започнете работа по него.

- Култивирането следва да се извършва само през деня или при други условия на добро осветление.
- Проверявайте целия продукт, преди да започнете. Заменете повредените части. Проверете дали всички предпазни щитове и капаци са с изправна цялост и дали са фиксирани надеждно. Проверете всички гайки и винтове.
- Ако имате продукт, работещ с бензин, се уверете, че няма течове на гориво.
- Уверете се, че резците не са повредени и че не показват признаци на напукване или

други повреди. Подменете ножовете, ако е необходимо.

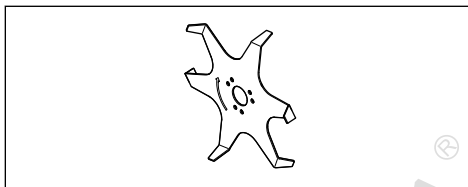

- Уверете се, че предпазният щит на резаца е поставен и не е повреден.

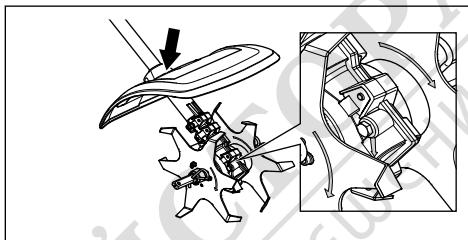

- Уверете се, че роговете и техните предпазители са закрепени здраво. Уверете се, че посоката на въртене съвпада с ножовете и зъбното колело. Стрелките трябва да сочат в една и съща посока.

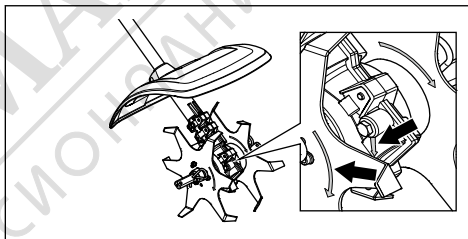

- Проверете дали резците не се движат, когато газта/захранващият спусък е отпуснат/а.
- Уверете се, че дръжката и приспособленията за безопасност са изправни. Никога не използвайте продукт, който има липсващи части или който е модифициран по отношение на спецификациите.
- Използвайте продукта единствено по предназначение.
- Преди почистване, ремонт или преглед трябва да се убедите, че режещото оборудване не се движи. Ако имате продукт, работещ с бензин, разкачете НТ проводниците от запалителната свещ. Ако имате продукт, работещ с акумулатор, извадете акумулатора.
- Когато ремонтирате култиватора, носете дебели ръкавици.
- При ремонтите използвайте само оригинални резервни части.
- Съхранявайте продукта на място, недостъпно за деца.

Операция

За да стартирате продукта при студен двигател

Ако разполагате с продукт, който работи с бензин, спазвайте следните инструкции, за да стартирате продукта при студен двигател

1. Стартирайте основния продукт, оставете го да загрее и го изключете.
2. Монтирайте приспособлението съгласно инструкциите за монтаж.

Поддръжка

Въведение

По-долу са изложени някои общи инструкции за поддръжка. Ако ви е необходима допълнителна информация, се свържете с вашия сервиз.

За смяна на ножовете



ПРЕДУПРЕЖДЕНИЕ: Винаги спирайте продукта, преди да работите върху която и да било част от оборудването. То може да продължи да се движи дори и след като газта/захранващият спусък е отпуснат/а. Ако имате продукт, работещ с бензин, разкачете НТ проводниците от запалителната свещ. Ако имате продукт, работещ с акумулатор, извадете акумулатора. Уверете се, че оборудването е спряло изцяло, преди да започнете работа по него.

1. Развийте шпелнта.

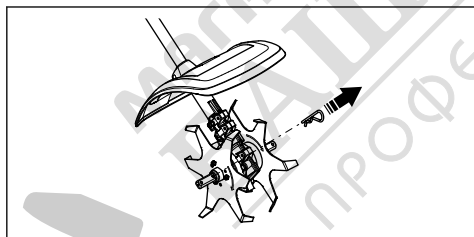

2. Свалете комплекта резци от изходящата ос на корпуса на скоростната кутия.

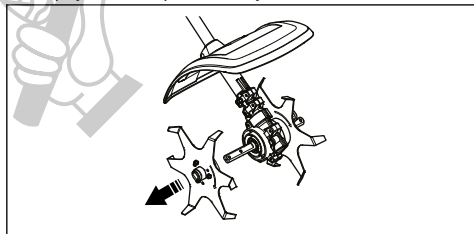

3. Монтирайте комплекта резци върху изходния вал на корпуса на скоростната кутия. Уверете се, че посоката на въртене съпада с ножовете и зъбното колело. Стрелките трябва да сочат в една и съща посока.

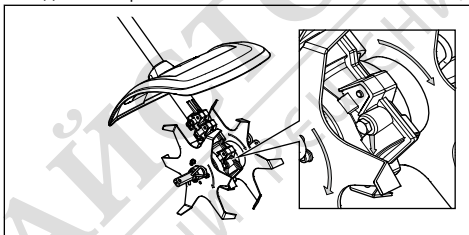

За извършване на всекидневно техническо обслужване на продукта

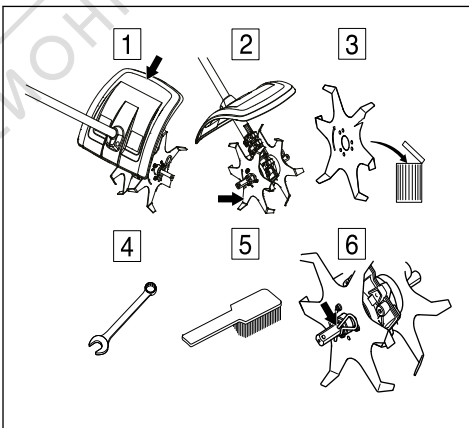

1. Уверете се, че предпазителят не е повреден или напукал. Сменете предпазителя, ако е бил изложен на удари или се е напукал.
2. Проверете дали резците не се движат, когато газта/захранващият спусък е отпуснат/а.
3. Уверете се, че резците не са повредени и че не показват признаци на напукване или други повреди. Подменете ножовете, ако е необходимо.

4. Уверете се, че гайките и винтовете за затегнати.
5. Почистете продукта отвън.
6. Уверете се, че застопоряващите щифтове и шплинтовете не са повредени и са закрепени здраво.

Транспортиране, съхранение и изхвърляне

Транспортиране и съхранение

Ако транспортирате оборудването върху друго превозно средство, винаги използвайте одобрени осигуряващи устройства и се уверявайте, че оборудването е надеждно закрепено.

Уверете се, че оборудването е почистено и че преди съхранението за продължителни периоди е извършено пълно сервизно обслужване.

Технически данни

Технически данни за продукти, които работят с бензин

	CA230
Тегло	
Тегло с 2x резеца, kg	2,9
Тегло с 4x резеца (принадлежност), kg	3,7
Размери, mm	
2x резеца	140
4x резеца (принадлежност)	235
Шумови емисии ⁷	
Ниво на звуковата мощност, измерена dB(A)	105
Ниво на звуковата мощност, гарантирана [L _{WA} dB(A)]	109
Нива на звука ⁸	
Еквивалентно ниво на звуковото налягане при ухото на оператора, измерено съгласно EN ISO 22868 , dB (A):	
Оборудван с одобрено приспособление (оригинално)	92,4
Вибрации ⁹	
Еквивалентни нива на вибрации (a _{hv,eq}) при ръкохватките, измерени съгласно , m/s ²	
Оборудван с одобрено приспособление (оригинално), ляво/дясно	4,2/6,1

⁷ Шумови емисии в околната среда, измерени като звукова мощност (L_{WA}) в съответствие с директива на ЕО 2000/14/ЕО. Отчетените нива на шума за машината са измерени с оригиналното режещо оборудване, което дава най-високото ниво. Разликата между гарантираното и измереното ниво на шума е в това, че гарантираното ниво на шума включва също и дисперсията в резултатите от измерването, както и вариациите между различните машини от един и същи модел в съответствие с Директива 2000/14/ЕО.

⁸ Отчетените данни за еквивалентното ниво на звуковото налягане за машината имат типична статистическа дисперсия (стандартно отклонение) от 1 dB (A).

⁹ Отчетените данни за еквивалентното ниво на вибрациите имат типична статистическа дисперсия (стандартно отклонение) от 1 m/s².

Технически данни за продукти, които работят с акумулатор

325iLK + приставка култиватор CA230	
Тегло	
Тегло с 2х резеца, kg	2,3+2,9
Тегло с 4х резеца (принадлежност), kg	2,3+3,7
Шумови емисии ¹⁰	
Ниво на звуковата мощност, измерена dB(A)	89
Ниво на звуковата мощност, гарантирана [L _{WA} dB(A)]	90
Нива на звука ¹¹	
Ниво на звуковото налягане при ухото на оператора, измерено съгласно EN ISO 22868 , dB (A):	
Оборудван с одобрено приспособление (оригинално)	78
Вибрации ¹²	
Нива на вибрациите в ръкохватките, измерени съгласно EN 62841-1, m/s ²	
Оборудван с одобрено приспособление (оригинално), ляво/дясно	1,3/2,2

Принадлежности

Принадлежности

Одобрени приспособления	Тип принадлежности	Предпазител, артикулен номер
Резец на култиватор	4 х ножа	

¹⁰ Шумови емисии в околната среда, измерени като звукова мощност (L_{WA}) в съответствие с директива на ЕО 2000/14/ЕО. Отчетените нива на шума за машината са измерени с оригиналното режещо оборудване, което дава най-високото ниво. Разликата между гарантираното и измереното ниво на шума е в това, че гарантираното ниво на шума включва също и дисперсията в резултатите от измерването, както и вариациите между различните машини от един и същи модел в съответствие с Директива 2000/14/ЕО.

¹¹ Отчетените данни за нивото на звуково налягане за машината имат типична статистическа дисперсия (стандартно отклонение) от 3 dB (A) и са измерени с оригиналната приставка, която осигурява най-високото ниво.

¹² Отчетените данни за равнището на вибрации имат типична статистическа дисперсия (стандартно отклонение) от 2 m/s². За сравняване на нивата на вибрациите, акумулаторната батерия и продуктите с вътрешно горене използвайте калкулатора за вибрации. <https://www.husqvarna.com/uk/services-solutions/vibration-calculator/>.

Декларация за съответствие

Декларация за съответствие на ЕС

Ние, **Husqvarna AB**, SE-561 82 Huskvarna, Швеция,
тел.: +46-36-146500, декларираме на своя собствена
отговорност, че продуктът:

Описание	Приставка култиватор
Марка	Husqvarna
Тип/модел	CA230
Идентификация	Серийни номера от 2022 и нататък

отговаря напълно на следните директиви и
регламенти на ЕС:

Директива/регламент	Описание
2006/42/EO	"относно машините"
2000/14/EO	"относно шумовите емисии в околната среда"
2011/65/EC	"по отношение на ограничението за използване на определени опасни вещества в електрическо и електронно оборудване"

и че следните стандарти и/или технически
характеристики са приложени: ISO 11449:1994, EN
IEC 63000:2018

0404, RISE SMP Svenska Maskinprovning AB, Box
7035, SE-750 07 Uppsala, Sweden извърши изпитване
на типа съгласно EO в съответствие с Директивата
относно машините (2006/42/EO), член 12, точка 3b,
приложение IX.

Номер на сертификат: SEC/14/2415

Husqvarna, 2022-03-29

Стефан Холмберг, директор по развойна дейност,
управление на технологиите, Husqvarna AB

Отговорен за техническата документация

