



Husqvarna®

BR600

EAC

EN	Operator's manual	2-11
BG	Ръководство за експлоатация	12-21
CS	Návod k použití	22-30
DA	Brugsanvisning	31-39
DE	Bedienungsanweisung	40-49
EL	Οδηγίες χρήσης	50-59
ES	Manual de usuario	60-69
ET	Kasutusjuhend	70-78
FI	Käyttöohje	79-87
FR	Manuel d'utilisation	88-97
HU	Használati utasítás	98-107
LT	Operatoriaus vadovas	108-116
LV	Lietošanas pamācība	117-125
NL	Gebruiksaanwijzing	126-135
NO	Bruksanvisning	136-144
PL	Instrukcja obsługi	145-154
PT	Manual do utilizador	155-164
RO	Instrucțiuni de utilizare	165-173
RU	Руководство по эксплуатации	174-183
SK	Návod na obsluhu	184-192
SL	Navodila za uporabo	193-201
SV	Bruksanvisning	202-210
TR	Kullanım kılavuzu	211-219
ZH	操作手册	220-227
EN-US	Operator's manual	228-236
ES-MX	Manual de usuario	237-245
FR-CA	Manuel d'utilisation	246-254
IT-US	Manuale dell'operatore	255-263

Съдържание

Въведение.....	12	Поддръжка.....	18
Безопасност.....	13	Транспортиране, съхранение и изхвърляне.....	19
Монтаж.....	17	Технически данни.....	19
Операция.....	17	Декларация за съответствие.....	21

Въведение

Описание на продукта

Ние имаме политика на непрекъснато развитие на своите продукти и затова запазваме правото си да променяме тяхната конструкция и външен вид без предизвестие.

Забележка: Това ръководство обхваща както бензинови, така и захранвани с акумулаторни батерии захранващи блокове.

Общ преглед на приставка

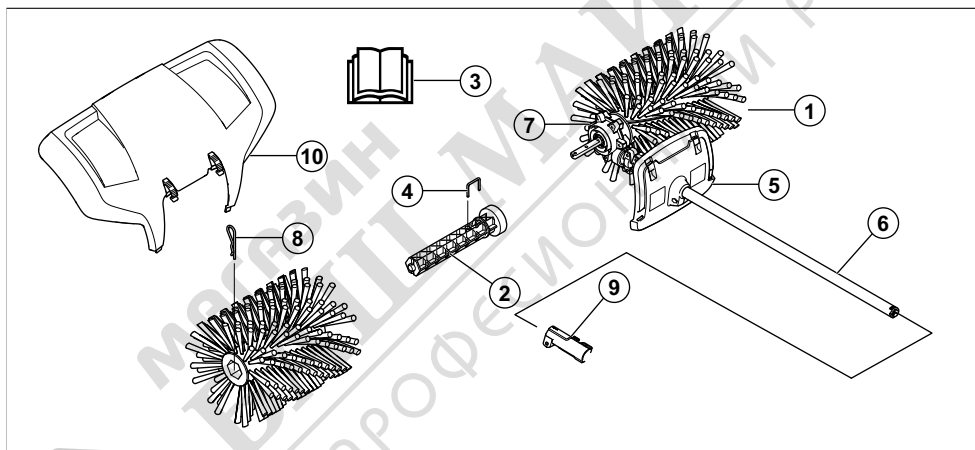

1. Барабан с четки
2. Ос на барабана
3. Ръководство за оператора
4. Шплинт
5. Предпазител (защита на двусекционния вал)
6. Вал
7. Корпус на предавката
8. Шплинт
9. Съединение на двусекционния вал (включено с продукта)
10. Предпазител срещу разплискване

Предназначение



ПРЕДУПРЕЖДЕНИЕ: Тази приставка може да се използва единствено заедно с предназначения продукт, вижте главата за аксесоари в ръководството за оператора на продукта.

Приставката е предназначена единствено за метене на пътеки, асфалтови пътища и подобни.

Символи върху приставката и захранващия блок



Невнимателното или неправилното използване на тази приставка може да доведе до сериозно или смъртоносно нараняване на оператора или други лица.



Прочетете внимателно ръководството за оператора и се уверете, че разбирате инструкциите, преди да използвате приставката.



Използвайте одобрена защита на слуха. Използвайте одобрени защитни средства за очите. Използвайте предпазната маска, когато има опасност от прах.



Тази приставка отговаря на изискванията на приложимите директиви на ЕО.



Този продукт съответства на приложимите регламенти на Обединеното кралство.



Въртящи се части. Осигурете пространство около ръцете и краката си. Стрелката показва посоката на въртене.



Винаги носете одобрени защитни ръкавици.



Носете устойчиви и нехлъзгащи се ботуши.



Пазете се от изхвърлени и рикоширащи предмети.



Операторът трябва да внимава да не се приближават хора или животни в радиус от 15 m. Когато няколко оператора работят в един и същ обект, трябва да се спазва безопасно разстояние от поне 15 m. Приставката може да изхвърли предмети с голяма сила, които да отскочат обратно. Това може да доведе до сериозни наранявания на очите, ако не се използват препоръчителните предпазни средства.



Поддържайте минимално разстояние от 15 m/50 ft спрямо хора и животни по време на работа с продукта.



Пазете всички части на тялото си далеч от горещите повърхности.



Етикет за шумовите емисии за околната среда съгласно директивите и регламентите на ЕС и Обединеното кралство и законодателството на Нов Южен Уелс "Регламент 2017 относно защитата от дейности, оказващи влияние на околната среда (контрол на шума)". Гарантираното ниво на звуковата мощност на продукта е посочено в *Технически данни на страница 19* и на етикета.

Забележка: Останалите символи/стикери върху приставката се отнасят за специфични изисквания по отношение на сертификати за определени пазари.

Безопасност

Дефиниции за безопасност

Предупреждения, знаци за внимание и бележки се използват за указване на особено важни части на инструкцията за експлоатация.



ПРЕДУПРЕЖДЕНИЕ: Използва се, ако има опасност от нараняване или смърт за оператора или за околните, ако не се спазват инструкциите в ръководството.



ВНИМАНИЕ: Използва се, ако има опасност от повреждане на продукта и/или приставката, други материали или съседната зона, ако не се спазват инструкциите в ръководството.

Забележка: Използва се за предоставяне на повече информация, която е необходимо в дадена ситуация.

Общи инструкции за безопасност



ПРЕДУПРЕЖДЕНИЕ: Прочетете следващите инструкции за безопасност, преди да използвате приставката.

- Прочетете внимателно ръководството за оператора и се уверете, че разбирате инструкциите, преди да използвате приставката.
- Тези инструкции допълват инструкциите, приложени към продукта. За други процедури, моля, направете справка с инструкциите за работа за продукта.
- При никакви обстоятелства не бива да се нанасят модификации в първоначалната конструкция на приставката без разрешение от производителя. Не използвайте дадена приставка, когато се вижда, че е модифицирана от други лица, и винаги използвайте оригинални принадлежности. Неразрешени изменения и/или приспособления може да предизвикат сериозни телесни повреди или смъртта на оператора или други лица.

Прочетете всички инструкции



ПРЕДУПРЕЖДЕНИЕ: Когато използвате електрически градинарски инструменти, основните инструкции по техника за безопасност трябва винаги да се спазват, за да се намали опасността от пожар, електрически удар и телесна повреда, включително следното:

Инструкции за безопасност за работа



ПРЕДУПРЕЖДЕНИЕ: Прочетете следващите предупредителни указания, преди да използвате машината.

- Не забравяйте да не допускате нежелано стартиране, когато монтирате, проверявате и/или извършвате техническо обслужване. Ако имате продукт, който работи с бензин, разкачете лулата на запалителната свещ от запалителната свещ. Ако имате продукт, работещ с акумулатор, извадете акумулатора.
- Понякога може трева и камъчета да се заклепят между роговете. Винаги спирайте двигателя/мотора, когато го почиствате.
- Опасност от хвърчащи предмети. Винаги носете защитни средства за очите. Не се навеждайте над барабана с четки. В очите ви могат да попаднат камъни и отпадъци, които могат да доведат до слепота или сериозно наранявания.
- По време на работа и доста време след това, предавката може да е нагорещена. При допир съществува риск от изгаряне.

- Дръжте продукта здраво, когато го включвате.
- Барабанът с четки няма такава сила като ножовете на косачката например, но все пак избягвайте да работите с материали, които могат да изхвъркнат и да причинят наранявания или щети.
- Никога не работете с продукта, когато нямате възможност да повикате помощ в случай на злополука.
- Използвайте продукта единствено по предназначение.
- Никога не използвайте продукта, ако сте уморени, употребили сте алкохол или приемате лекарства, които могат да повлияят върху зрението, преценката или координацията Ви.
- Никога не използвайте продукта при екстремни атмосферни условия, например много студен, много горещ и/или влажен климат.
- Никога не използвайте продукт, който е неизправен. Извършвайте описаните в това ръководство за експлоатация редовни проверки за безопасност, поддръжка и сервиз. Определени операции по поддръжката и сервиза се извършват единствено от квалифицирани специалисти. Вижте указанията в раздел "Поддръжка".
- Никога не позволявайте на деца да използват продукта.
- Не позволявайте никой друг да използва продукта, без първо да сте се уверили, че е прочел и разбрал съдържанието на инструкцията за експлоатация.
- Дръжте неоторизираните лица на разстояние. Деца, животни, странични наблюдатели и помощници трябва да стоят извън зоната на безопасност от 15 m, докато работите. Спрете незабавно продукта, ако някой се приближи.
- Ако се окажете в ситуация, в която сте неуверени как да постъпите, се посъветвайте със специалист. Свържете се с дистрибутора или със сервиза.
- Избягвайте всяка употреба, за която се чувствате недостатъчно квалифицирани.
- Наблюдавайте околната среда и се уверете, че няма риск за хора или животни да влязат в съприкосновение или да попречат да управлявате продукта.
- Бъдете винаги нащрек за предупредителни сигнали или подвиквания, когато използвате антифони. Винаги сваляйте антифоните незабавно след спиране на двигателя/мотора.
- Не използвайте продукта при лоши атмосферни условия, като например при гъста мъгла, силен дъжд, силен вятър, при много ниски температури и т.н. Работата в лошо време е изморителна и често води със себе си допълнителни рискове, като например замедена повърхност.

- Уверете се, че можете да ходите и да стоите безопасно.



- Преди преместване продуктът трябва да се изключи.
- Не оставяйте продукта без надзор, докато двигателят/моторът работи.
- Винаги дръжте продукта с две ръце. Дръжте продукта от страни на тялото си.
- Уверете се, че ръцете и краката Ви не са твърде близко до четката, когато двигателят/моторът работи.
- След като двигателят/моторът бъде изключен, дръжте ръцете и краката си далеч от четката, докато тя спре напълно.
- Ако възникнат интензивни вибрации, спрете продукта. Ако имате продукт, работещ с бензин, разкачете HT проводника от запалителната свещ. Ако имате продукт, работещ с акумулатор, извадете акумулатора. Уверете се, че продуктът не е повреден. Поправете всяка повреда.

Лични предпазни средства



ПРЕДУПРЕЖДЕНИЕ: Прочетете следващите предупредителни указания, преди да използвате машината.

- При работа с продукта винаги използвайте одобрени лични предпазни средства. Личните предпазни средства не изключват изцяло риска от нараняване, но намаляват степента на нараняването при злополука. Нека вашият дилър Ви помогне да изберете подходящото оборудване.
- Използвайте одобрени антифони, осигуряващи подходящо намаляване на шума. Дълготрайното излагане на шум може да доведе до постоянно влошаване на слуха.

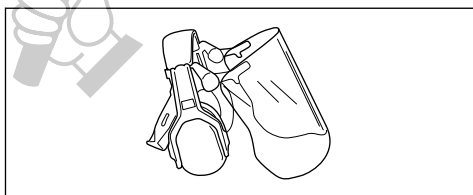

- Използвайте одобрени защитни средства за очите. Ако използвате маска, използвайте също и одобрени защитни очила. С одобрени защитни очила се има предвид такива, които отговарят на стандарт ANSI Z87.1 за САЩ или EN 166 за страните от ЕС.

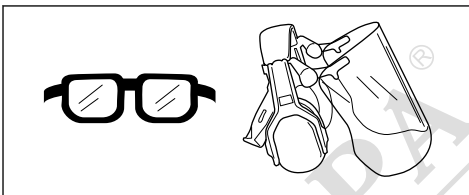

- Когато е необходимо, носете ръкавици, например, когато закрепвате, проверявате или почиствате режещото оборудване.



- Използвайте защитни ботуши със стоманени бомбета и противоплъзгаща подметка.



- Използвайте дрехи, направени от здрава тъкан. Винаги използвайте здрави, дълги панталони и дълги ръкави. Не носете използвайте дрехи, които могат да се захванат за храсти и клони. Не носете бижута, къси панталони, сандали и не работете боси. Носете косата си безопасно над нивото на рамената.
- Дръжте в близост комплект за първа помощ.

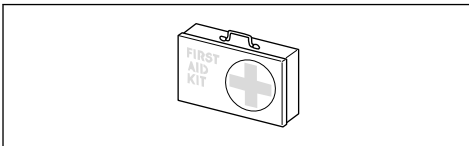

Приспособления за безопасност по приставката



ПРЕДУПРЕЖДЕНИЕ: Прочетете следващите предупредителни

инструкции, преди да използвате приставката.

В този раздел се описват функциите за безопасност на приставката, нейното предназначение и как трябва да се извършват проверки и техническо обслужване, за да се гарантира правилната работа. Вижте инструкциите под заглавието *Общ преглед на приставка на страница 12*, за да откриете къде се намират тези части по приставката Ви.

Срокът на експлоатация на приставката може да се намали, а рискът от злополуки да се повиши, ако не се извършва правилно техническо обслужване на приставката и ако сервизът и/или ремонтите не се извършват професионално. Ако Ви е необходима допълнителна информация, обърнете се към сервизния дистрибутор, разположен най-близо до Вас.



ПРЕДУПРЕЖДЕНИЕ: Никого не използвайте приставка с дефектни обезопасителни компоненти. Предпазните средства на приставката трябва да бъдат прегледани и технически обслужвани така, както е описано в този раздел. Ако приставката Ви не премине успешно някоя от изброените проверки, свържете се със сервиза си за извършване на ремонт.



ПРЕДУПРЕЖДЕНИЕ: Всяко извършване на сервиз и ремонт на продукта изисква специално обучение. Това важи в особена степен за предпазните средства на продукта. Обърнете към Вашия сервиз, ако продуктът не премине успешно изброените по-долу проверки. При покупката на наш продукт ние гарантираме предоставянето на

квалифицирани ремонтни услуги и сервиз. Ако мястото, от което сте закупили продукта, не е сервизен дистрибутор, попитайте за адреса на най-близкия сервиз.

Инструкции за безопасност при техническо обслужване



ПРЕДУПРЕЖДЕНИЕ: Винаги спирайте продукта, преди да извършвате техническо обслужване на приставката. Бъдете внимателни; приставката може да продължи да се движи дори и след като газта/захранващият спусък е отпуснат/а. Уверете се, че приставката е спряла напълно. Ако имате продукт, работещ с бензин, разкачете НТ проводниците от запалителната свещ. Ако имате продукт, работещ с акумулатор, извадете акумулатора.

- Проверявайте целия продукт, преди да започнете. Заменете повредените части.
- Проверете дали всички предпазители и капацити са с изправна цялост и дали са фиксирани правилно. Проверете всички гайки и винтове.
- Ако имате продукт, работещ с бензин, се уверете, че няма течове на гориво.
- Уверете се, че барабанът с четки не е повреден и няма признаци за пукнатини или други повреди.

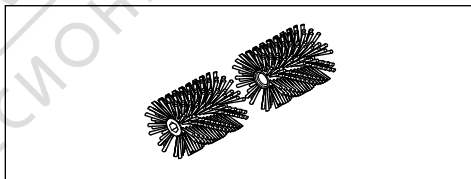

Монтаж

За монтиране на приставката

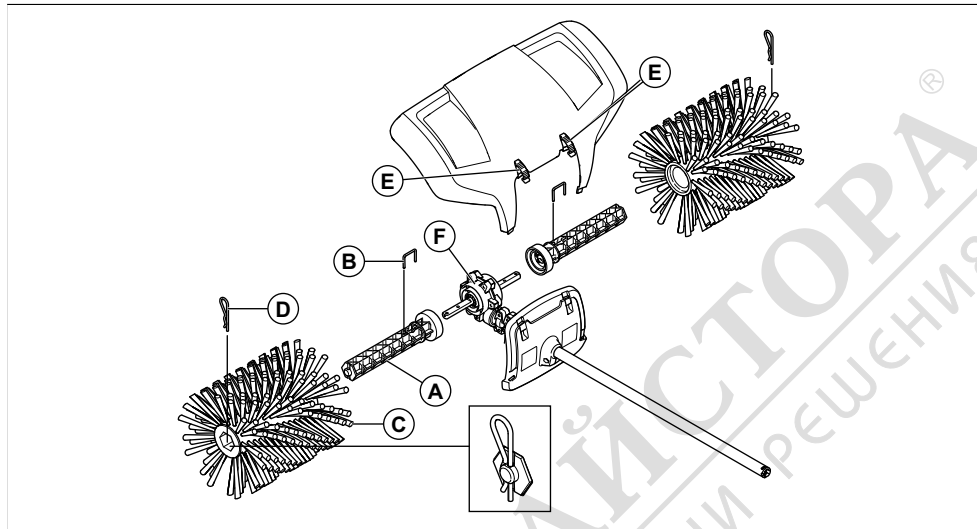

1. Притиснете едната ос на барабана (А) към една от двете задвижващи оси от корпуса на скоростната кутия (F). Ако е необходимо, завъртете оста на барабана, тъй че отворът за щифта да съвпадне със съответния отвор в задвижващия вал.
2. Закрепете вала на ролката с шплинта (B).
3. Поставете една от ролките с четки (C) на монтирания вал. Натиснете ролката до упор.

4. Закрепете ролката на вала с шплинта (D). Когато монтирате, притискайте леко края навътре.
5. Повторете тези стъпки при монтажа на оста и ролката от другата страна.
6. Закрепете предпазителя с щипките (E).

Забележка: За монтирането на принадлежности на основния продукт се допитайте до ръководството за основния продукт.

Операция

За използване на приставката

1. Работете с продукта на пълна газ/скорост (или почти пълна газ/скорост), като четката е опряна на повърхността.

Забележка: Уморително и ненужно е да вдигате или да държите четката над земята, когато работите.

2. Когато почиствате тесни места, като например пътеки, можете да използвате продукта така, че материалите да се изхвърлят право пред Вас. Ако работите на по-широки площи, работете под ъгъл, тъй че купчините да се образуват от едната страна. Купчините от леки материали могат да се събират на един ред или по-голям куп, за да бъдат изхвърлени по-късно, а твърдите или по-обемисти материали трябва да се събират на повече купчини.



3. За да достигнете в ъглите, отстранете предпазителя срещу разплискване, разхлабете съединението на приспособлението и завъртете последното на половин оборот.



ПРЕДУПРЕЖДЕНИЕ: Тогава боклукът ще се изхвърля към вас. При заден ход с продукта използвайте по-ниска скорост и не забравяйте, че може лесно да се спънете.

4. Поддържайте малък работен ъгъл спрямо повърхността. Когато работният ъгъл е много широк, метлата ще тръгне към Вас и рискувате да изгубите управлението над продукта.



Поддръжка

Въведение

По-долу са изложени някои общи инструкции за поддръжка. Ако ви е необходима допълнителна информация, се свържете с вашия сервиз.

За техническо обслужване на принадлежността



ВНИМАНИЕ: Принадлежността работи в мръсни условия. Ако имате продукт, който работи с бензин, е много важно да извършвате редовно техническо обслужване на въздушния филтър. За да работи добре, въздушният филтър трябва да се смазва с масло. Направете справка с ръководството за оператора на хранящия блок за инструкции за техническо обслужване.



ПРЕДУПРЕЖДЕНИЕ: Корпусът на скоростната кутия се нагорещява, когато продуктът е в употреба. За да избегнете изгаряния не докосвайте корпуса на предавката.

1. Проверете дали барабаните с четки не се въртат, когато газта/захранващият спусък е отпуснат/а.

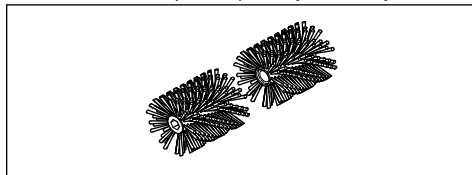

2. Проверете дали барабаните с четки не са повредени или пукнати. Ако е необходимо, сменете барабаните с четки.

3. За продължително съхранение, окачайте четката.

Транспортиране, съхранение и изхвърляне

Транспортиране и съхранение

Ако транспортирате оборудването върху друго превозно средство, винаги използвайте одобрени осигуряващи устройства и се уверявайте, че оборудването е надеждно закрепено.

Уверете се, че оборудването е почистено и че преди съхранението за продължителни периоди е извършено пълно сервизно обслужване.

Технически данни

Технически данни за продукти, които работят с бензин

Четка	BR600
Ширина на барабан с четки, mm	597
Диаметър на барабан с четки, mm	270
Тегло	
Тегло, kg	5,3
Шумови емисии ⁷	
Ниво на звуковата мощност, измерена dB(A)	106
Ниво на звуковата мощност, гарантирана [L _{WA} dB(A)]	110
Нива на звука ⁸	
Еквивалентно ниво на шума при ухото на оператора, измерено по EN ISO 22868, dB (A):	94
Вибрации ⁹	
Еквивалентни нива на вибрации (a _{hν,eq}) при ръкохватките, измерени съгласно ISO 22867, m/s ²	
Предна/задна ръкохватка	3,7/6,2



⁷ Шумови емисии в околната среда, измерени като звукова мощност (L_{WA}) в съответствие с директива на ЕО 2000/14/ЕО. Отчетените нива на шума за машината са измерени с оригиналното режещо оборудване, което дава най-високото ниво. Разликата между гарантираното и измереното ниво на шума е в това, че гарантираното ниво на шума включва също и дисперсията в резултатите от измерването, както и вариациите между различните машини от един и същи модел в съответствие с Директива 2000/14/ЕО.

⁸ Отчетените данни за еквивалентното ниво на звуковото налягане за машината имат типична статистическа дисперсия (стандартно отклонение) от 1 dB (A).

⁹ Отчетените данни за еквивалентното ниво на вибрациите имат типична статистическа дисперсия (стандартно отклонение) от 1 m/s².

Технически данни за продукти, които работят с акумулатор

325iLK + приставка четка BR600	
Ширина на барабан с четки, mm	597
Диаметър на барабан с четки, mm	270
Тегло	
Тегло, kg	2,3+5,3
Шумови емисии ¹⁰	
Ниво на звуковата мощност, измерена dB(A)	90
Нива на звука ¹¹	
Ниво на звуковото налягане при ухото на оператора, измерено съгласно ISO 22868, dB (A):	80
Вибрации ¹²	
Нива на вибрациите в ръкохватките, измерени съгласно EN 62841-1, m/s ²	
Оборудван с одобрено приспособление (оригинално), ляво/дясно	3,3/3,1

¹⁰ Отчетените данни за ниво на звукова мощност за машината имат типична статистическа дисперсия (стандартно отклонение) от 3 dB (A) и е измерено с оригинално оборудване, което осигурява най-високото ниво.

¹¹ Отчетените данни за ниво на звуково налягане за машината имат типична статистическа дисперсия (стандартно отклонение) от 3 dB (A) и е измерено с оригинално оборудване, което осигурява най-високото ниво.

¹² Отчетените данни за равнището на вибрации имат типична статистическа дисперсия (стандартно отклонение) от 2 m/s². За сравняване на нивата на вибрациите, акумулаторната батерия и продуктите с вътрешно горене използвайте калкулатора за вибрации. <https://www.husqvarna.com/uk/services-solutions/vibration-calculator/>.

Декларация за съответствие

Декларация за съответствие на ЕС

Ние, **Husqvarna AB**, SE-561 82 Huskvarna, Швеция,
тел.: +46-36-146500, декларираме на своя собствена
отговорност, че продуктът:

Описание	Приставка четка
Марка	Husqvarna
Тип/модел	BR600
Идентификация	Серийни номера от 2022 и нататък

отговаря напълно на следните директиви и
регламенти на ЕС:

Директива/регламент	Описание
2006/42/ЕО	"относно машините"
2000/14/ЕО	"относно шумовите емисии в околната среда"
2011/65/ЕС	"по отношение на ограничението за използване на определени опасни вещества в електрическо и електронно оборудване"

и че следните стандарти и/или технически
характеристики са приложени: EN ISO 12100:2010,
EN IEC 63000:2018

RISE SMP Svenska Maskinprovning AB, Box 7035,
SE-750 07 Uppsala, Sweden извърши доброволно
изпитване на типа от името на Husqvarna AB.

Номер на сертификат: SEC/15/2412

Huskvarna, 2022-03-29

Стефан Холмберг, директор по развойна дейност,
управление на технологиите, Husqvarna AB

Отговорен за техническата документация

