

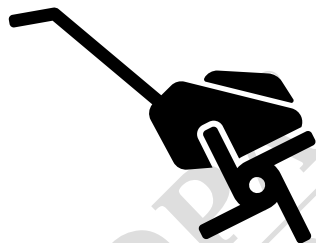

# Husqvarna®



TF230, TF338

BG	Ръководство за експлоатация	8-15
EL	Οδηγίες χρήσης	16-23
ES	Manual de usuario	24-31
FR	Manuel d'utilisation	32-39
IT	Manuale dell'operatore	40-47
PT	Manual do utilizador	48-55
RO	Instrucțiuni de utilizare	56-63
TR	Kullanım kılavuzu	64-71



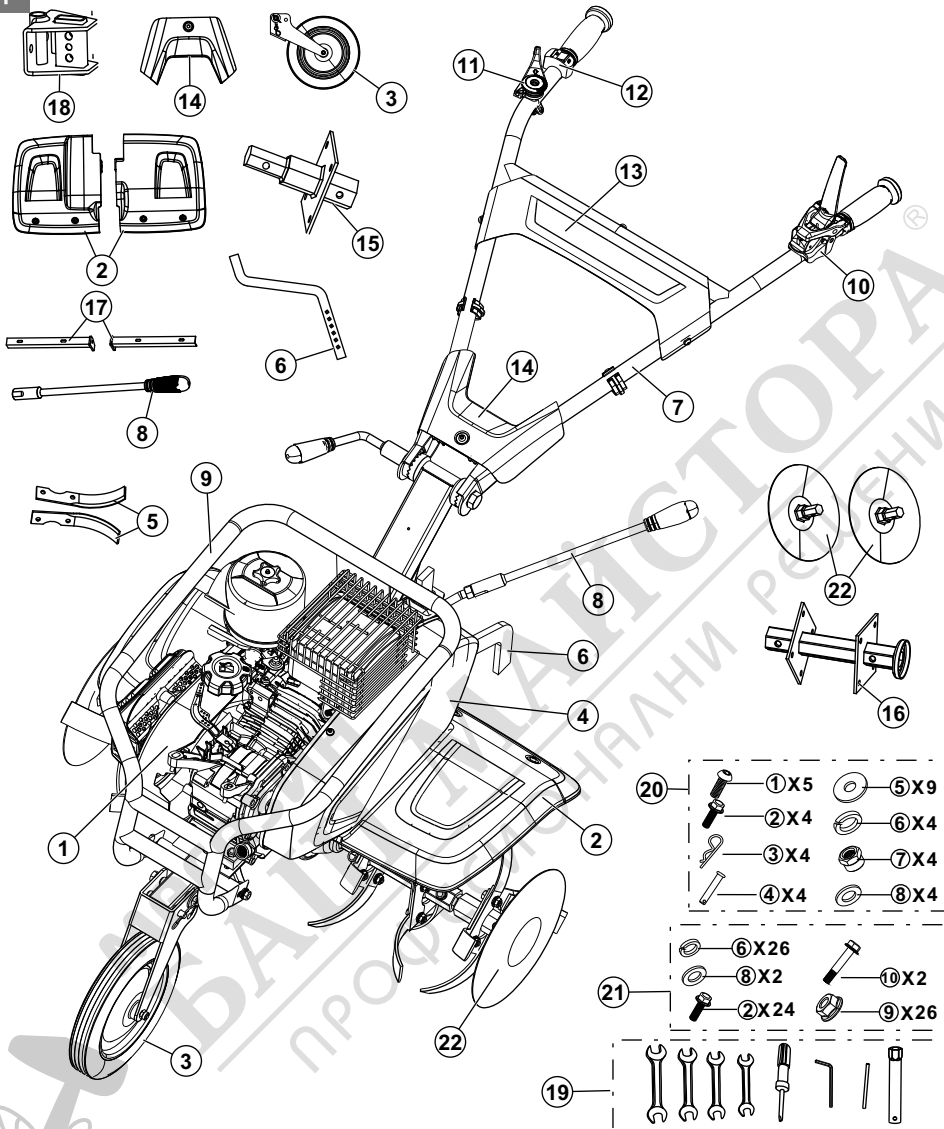

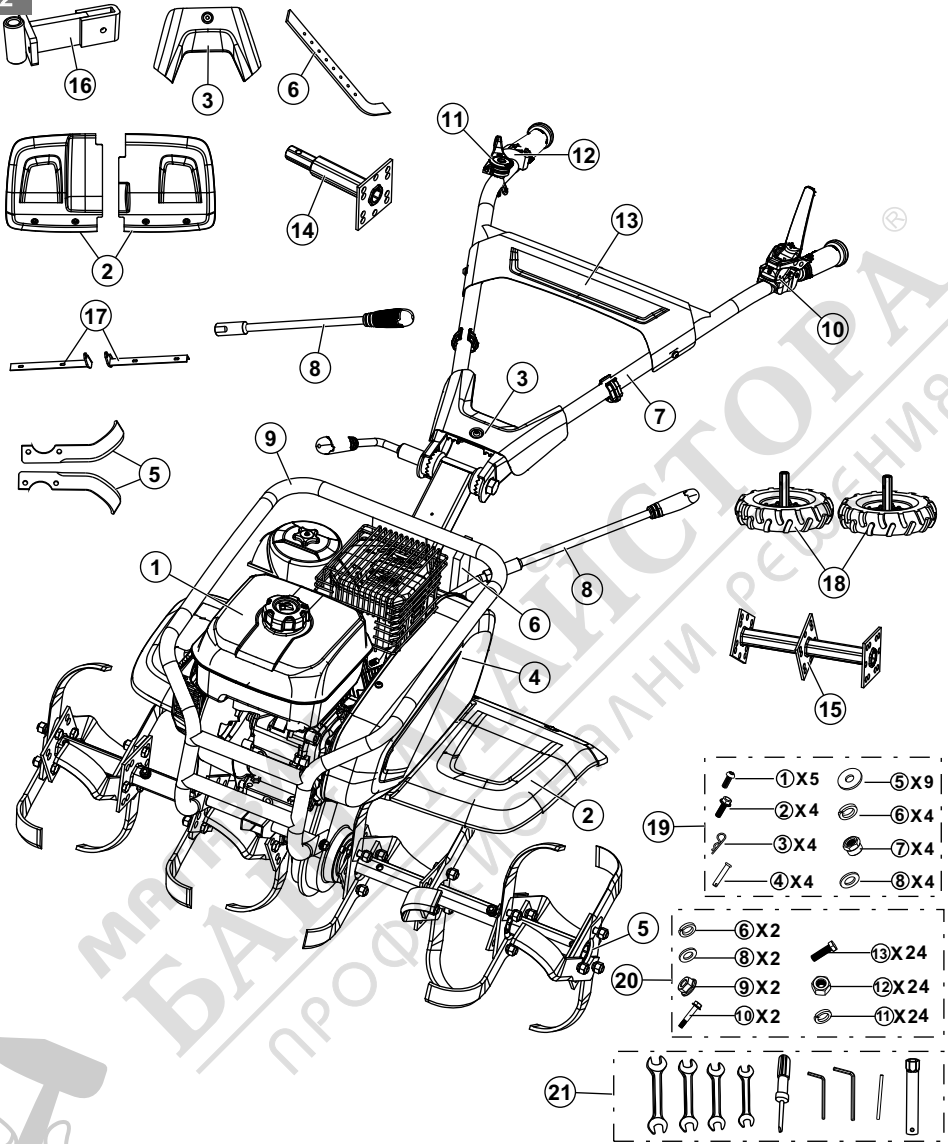

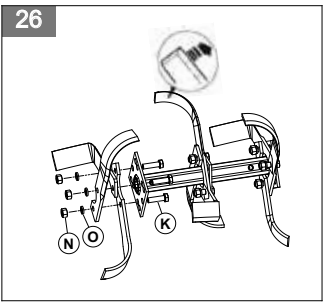
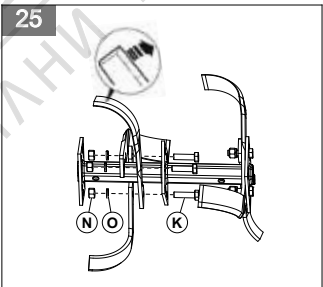
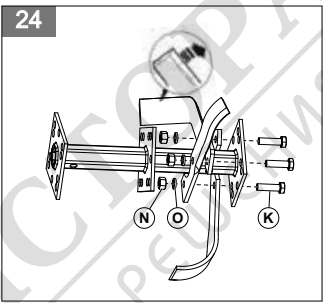
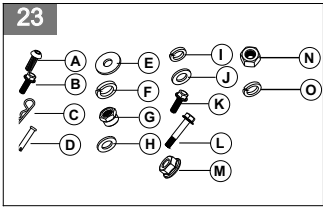
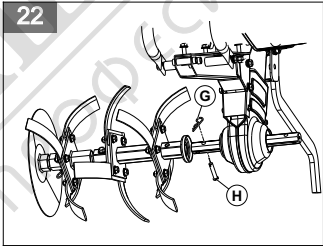
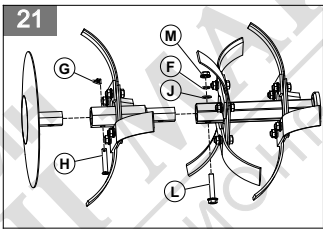
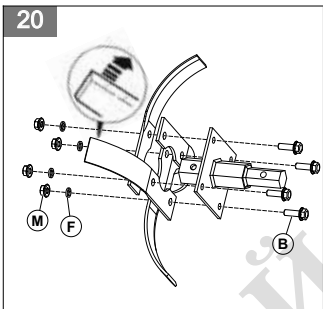
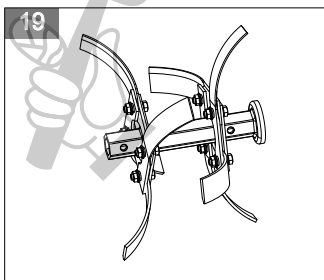
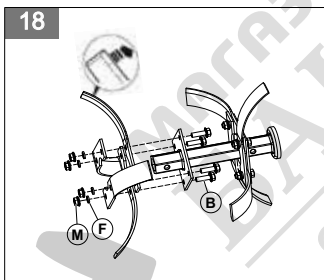
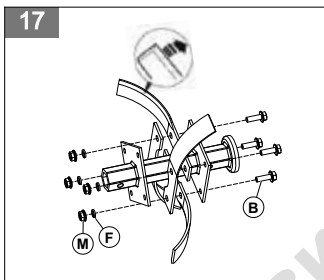
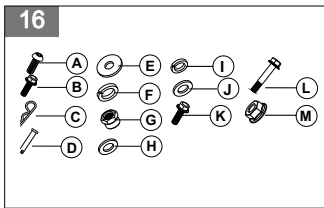
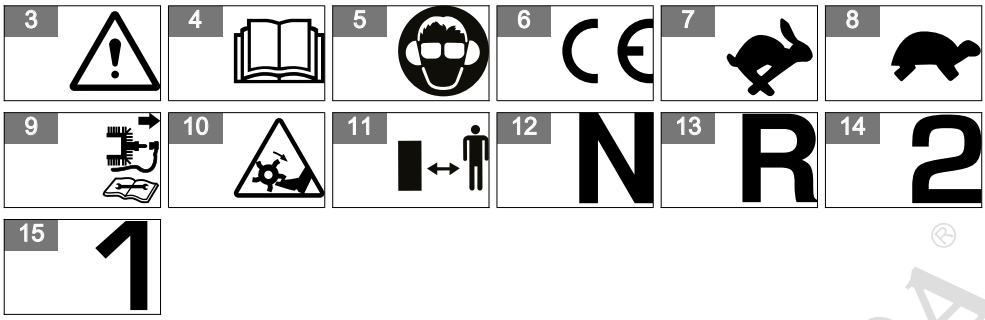

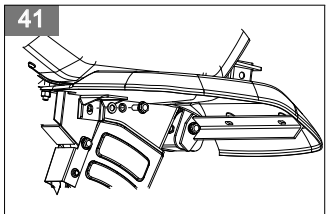
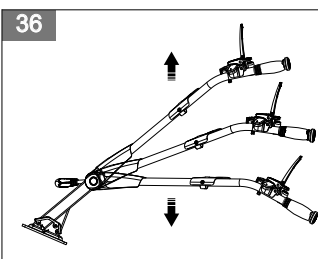
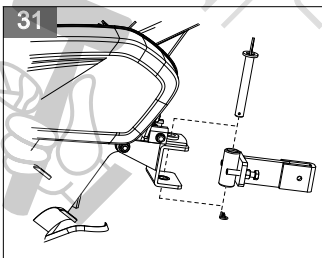
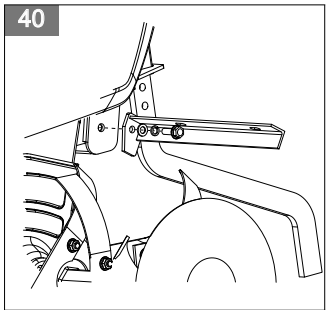
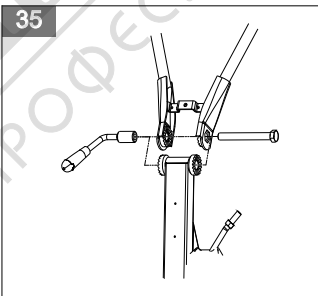
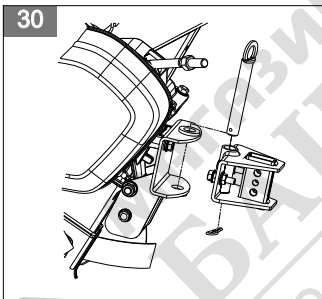
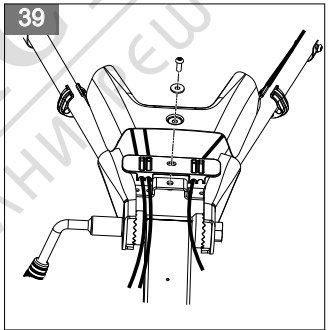
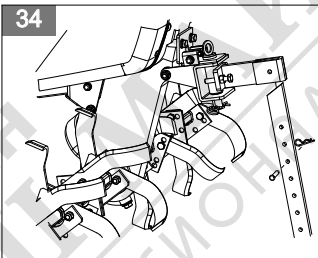
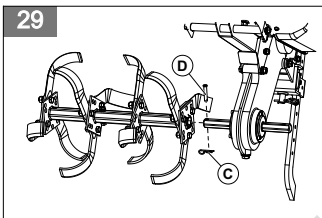
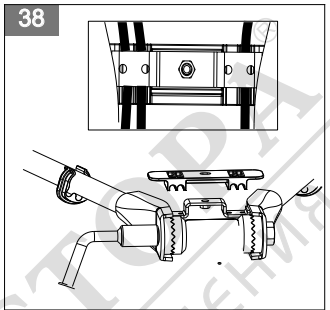
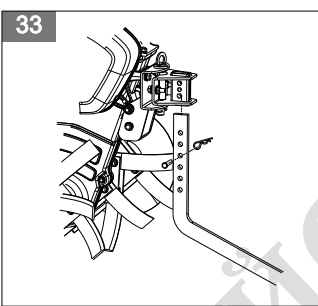
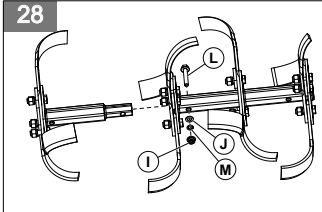
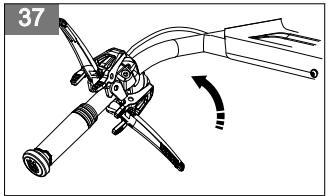
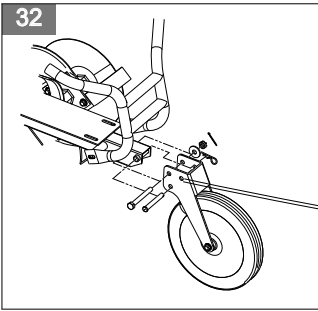
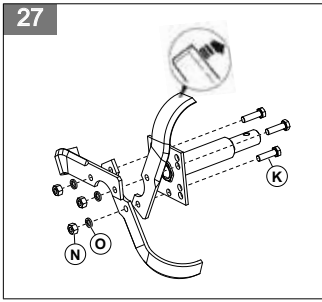

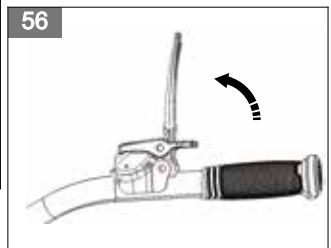
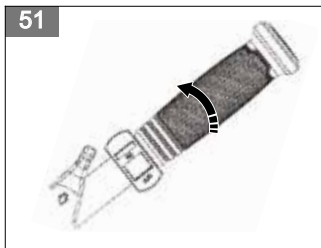
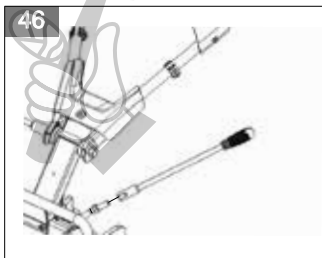
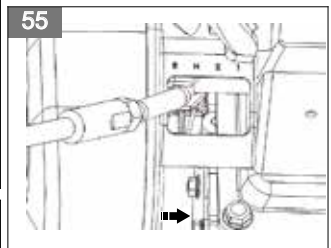
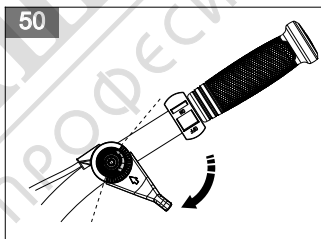
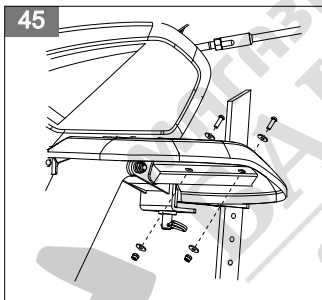
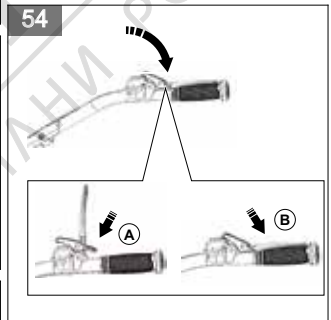
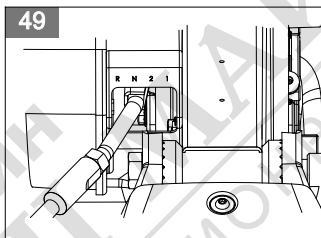
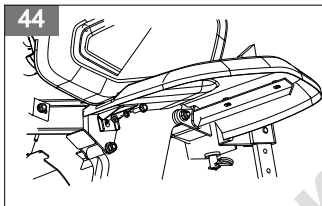
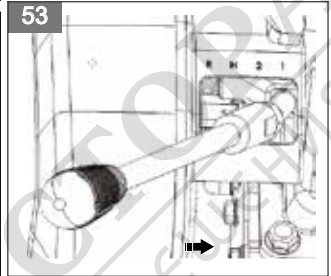
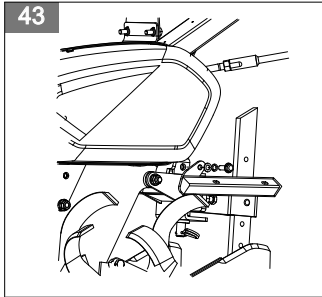
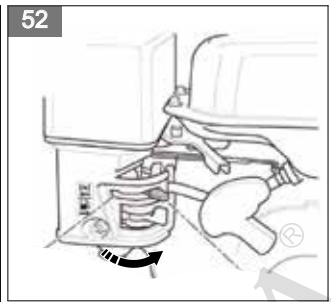
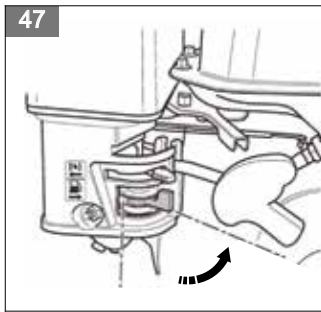
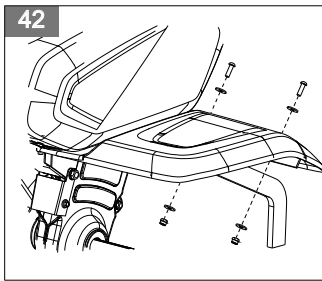

57

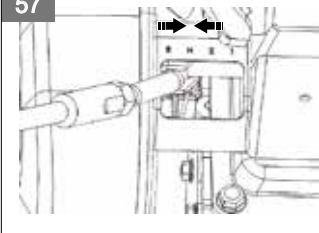

62

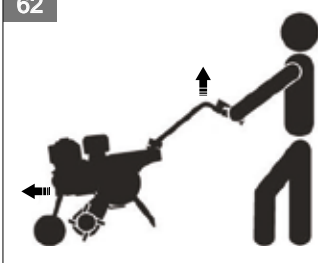

58

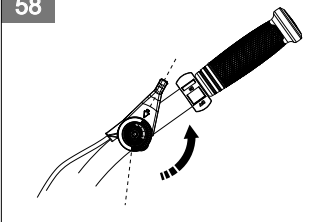

63

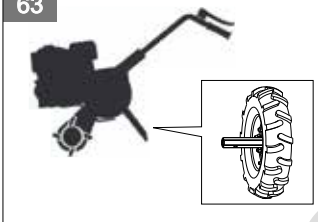

59

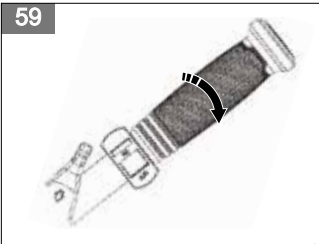

64

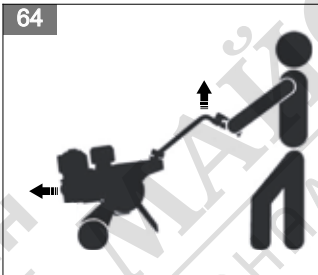

60

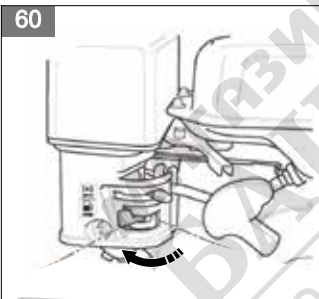

65

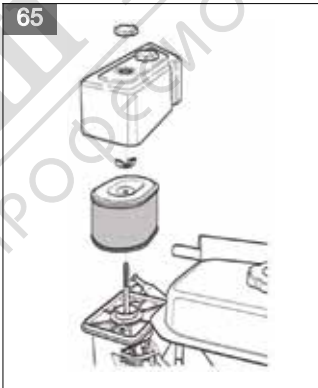

61



БРИКЕТЫ МАШИНАСТОР®  
ПРОФИЛЬНЫЕ РЕШЕНИЯ

---

## Содержание

---

Въведение.....	8	Поддръжка.....	13
Безопасност.....	9	Транспорт и съхранение.....	14
Монтаж.....	11	Технически характеристики.....	15
Операция.....	12	Декларация за съответствие на ЕО.....	15

---

## Въведение

---

### Общ преглед на продукта (TF230)

(Фиг. 1)

1. Двигател
2. Капак на острието
3. Опорно колело
4. Капак на ремъка
5. Остриета
6. Буксирен прът
7. Ръкохватка
8. Лост за предавки
9. Броня
10. Съединител
11. Прекъсвач
12. Регулатор на дроселната клапа
13. Горен капак
14. Капак на кабели
15. Държач за остриета (второстепенен)
16. Държач за остриета (основен)
17. Скоба на капака на остриетата
18. Свързващ шарнир
19. Чанта с инструменти
20. Торба с крепежни елементи
21. Торба с крепежни елементи (само за остриета)
22. Защита за остриета

### Общ преглед на продукта (TF338)

(Фиг. 2)

1. Двигател
2. Капак на острието
3. Капак на кабели
4. Капак на ремъка
5. Остриета
6. Буксирен прът
7. Ръкохватка
8. Лост за предавки
9. Броня
10. Съединител
11. Регулатор на дроселната клапа
12. Прекъсвач
13. Горен капак
14. Държач за остриета (второстепенен)
15. Държач за остриета (основен)
16. Свързващ шарнир
17. Скоба на капака на остриетата
18. Комплект колела
19. Торба с крепежни елементи
20. Торба с крепежни елементи (само за остриета)
21. Чанта с инструменти

### Символи върху машината

- (Фиг. 3) ПРЕДУПРЕЖДЕНИЕ: Внимавайте и използвайте продукта правилно. Този продукт може да причини сериозно нараняване или смърт на оператора и други хора.
- (Фиг. 4) Прочетете внимателно ръководството за оператора и се уверете, че разбирате инструкциите, преди да използвате машината.
- (Фиг. 5) Използвайте одобрени антифони и защитни средства за очите.
- (Фиг. 6) Този продукт се прилага с приложимите директиви на ЕО.
- (Фиг. 7) Бързо.
- (Фиг. 8) Бавно.
- (Фиг. 9) Спрете двигателя и отстранете запалителния кабел преди ремонти или техническо обслужване.
- (Фиг. 10) Предупреждение: Въртящи се части. Осигурете пространство около ръцете и краката си.

- (Фиг. 11) Спазвайте дистанция!  
 (Фиг. 12) Неутрална предавка.  
 (Фиг. 13) Предавка за заден ход.  
 (Фиг. 14) Бързо придвижване напред.  
 (Фиг. 15) Бавно придвижване напред.

**Забележка:** Останалите символи/лепенки на продукта се отнасят до изисквания по отношение на сертификати за други търговски зони.

## Типова табелка

Husqvarna Prod.-year	
Product	<input type="text"/>
Serial No.	<input type="text"/>
Article No.	<input type="text"/>
Model	<input type="text"/>
Tilling scope	<input type="text"/>
Tilling depth	<input type="text"/>
Gear shifting	<input type="text"/>
Engine displacement	<input type="text"/>
Engine oil quality	<input type="text"/>
Engine oil capacity	<input type="text"/>
Gearbox oil quality	<input type="text"/>
Gearbox oil capacity	<input type="text"/>
Nominal power	<input type="text"/>
Net weight	<input type="text"/>
Fuel (octan/cetan)	<input type="text"/>
Husqvarna AB SE-561 82 Huskvarna SWEDEN	
	

## Безопасност

### Дефиниции за безопасност

Предупреждения, знаци за внимание и бележки се използват за указване на особено важни части на инструкцията.



**ПРЕДУПРЕЖДЕНИЕ:** Използва се, ако има опасност от нараняване или смърт за оператора или за околните, ако не се спазват инструкциите в ръководството.



**ВНИМАНИЕ:** Използва се, ако има опасност от повреждане на машината, други материали или съседната зона, ако не се спазват инструкциите в ръководството.

**Забележка:** Използва се за предоставяне на повече информация, която е необходима в дадена ситуация.

### Общи инструкции за безопасност



**ПРЕДУПРЕЖДЕНИЕ:** Прочетете и разберете следващите предупредителни указания, преди да използвате продукта.

- Прочетете всички инструкции в тази инструкция за експлоатация и на продукта, преди да го стартирате. Уверете се, че сте разбрали и спазвате инструкциите.
- Ако имате проблеми или въпроси относно продукта, моля, обърнете се към Вашия дистрибутор на Husqvarna за повече информация.
- Операторът носи отговорност за всички опасни ситуации и рискове, на които биват изложени хората и собствеността.
- Тази машина създава електромагнитно поле по време на работа. При някои условия това поле може да интерферира с активни или пасивни медицински имплантанти. За да намалите риска от сериозно или смъртоносно нараняване, ние препоръчваме лицата с медицински имплантанти да говорят с лекаря си и производителя на

медицинския имплант, преди да започнат да работят с този продукт.

- Ние си запазваме правото да променяме спецификациите и конструкцията без предварително уведомление с цел внасяне на подобрения. Обърнете внимание, че няма правни клаузи, които да са валидни въз основа на информацията в това ръководство. Използвайте само оригинални части за ремонти. Гаранцията е невалидна при използване на части, които не са оригинални.

## Инструкции за безопасност за работа



**ПРЕДУПРЕЖДЕНИЕ:** Прочетете и разберете следващите предупредителни указания, преди да използвате продукта.

- Използвайте продукта единствено по предназначение – оране на земята. Не използвайте продукта за други задачи. Това може да е опасно или да причини щети.
- Научете как да използвате безопасно продукта и неговите функции и научете как да спирате бързо. Научете също и знаците за безопасност.
- Никога не управлявайте продукта, преди да разчистите работния участък и да си намерите позиция на стабилен стоеж. Огледайте се за препятствия, които биха могли неочаквано да се задвижат. Бъдете много предпазливи, когато работите по наклонен терен.
- Разрешавайте продукта да се използва само от възрастни, които са запознати с начина му на употреба.
- Никога не позволявайте на деца или други лица, които не са обучени в използването на продукта, да го използват или обслужват. Възрастта на оператора може да е постановена от местните закони.
- Дръжте неоторизирани лица на разстояние. Деца, животни, зрители или хора, които Ви помагат, трябва да се намират на безопасно разстояние от 20 m. Ако някой се приближи, трябва незабавно да спрете продукта.
- Не работете никога с продукта, ако сте уморени или сте употребявали алкохол или лекарства, които влияят на зрението, реакциите и координацията на движенията.
- Бъдете особено внимателни, когато сте върху твърда земя.
- Продуктът не е толкова стабилен върху култивирана земя.
- Никога не използвайте продукта, когато сте боси. Винаги носете защитни ботуши ли обувки, за предпочитане със стоманени бомбета. При работа никога не носете широко облекло. Прибута или подобни предмети, които могат лесно да се закачат в движещите се части. Използвайте антифони, за да намалите опасността от увреждане на слуха.
- Никога не използвайте продукта, за да транспортирате хора.
- Съответствие с и стриктно придържане към условията на работа, обслужване и ремонт, както са определени от производителя, също представляват съществен елемент от употребата по предназначение.
- Спрете двигателя, когато продуктът не се използва.
- Не тичайте, а ходете заедно с продукта.
- Внимавайте, когато дърпате продукта към себе си или обръщате посоката на въртене.
- Поддържайте безопасно разстояние от въртящите се ножове, установено от дължината на кормилната колонка. Дръжте ръцете и краката си далеч от въртящите се ножове.
- Двигателят и отделителната система на отработените газове силно се нагряват по време на работа. При докосване съществува опасност от изгаряния.
- Използвайте машината само на дневна светлина или на места с добро осветление.
- Не работете с продукта, когато наклонът на повърхността е повече от 20 °.
- Работете напречно по склоновете, не нагоре или надолу по тях.
- При никакви обстоятелства не бива да внасяте изменения в първоначалната конструкция на продукта без одобрението на производителя. Винаги използвайте оригинални резервни части. Неодобрени изменения и/или приспособления могат да доведат до сериозно нараняване или смъртни случаи на потребителя или други лица. Гаранцията е невалидна при използване на части, които не са оригинални.
- Спрете двигателя незабавно, ако следното се случи: Прекомерна вибрация и/или шум, механично блокиране, предотвратяващо завъртане на двигателя, затруднения при задействане или изключване на съединителя, сблъсък с чужд предмет или износване на кабела за спиране на двигателя.
- Ако кабелът за спиране на двигателя е прекъснат, използвайте стартера, за да спрете двигателя. Оставете машината да се охлади. Разкачете лулата на запалителната свещ от запалителната свещ. Проверете дали продуктът не е повреден. Ако продуктът е повреден, консултирайте се с одобрен сервиз за ремонт.
- Винаги работете с повишено внимание и се ослабняйте на здравия си разум. Избягвайте всички ситуации, в които имате съмнения, че няма да можете да се справите. Ако все още се чувствате несигурни за работните процедури след прочитането на тези инструкции, трябва да се консултирате с експерт, преди да продължите работа. Обърнете се към упълномощен сервиз.

- Не изменяйте предпазните средства. Проверявайте редовно, за да сте сигурни, че те работят правилно.
- Неправилното сглобяване на тази почвообработваща фреза би довело до сериозни наранявания. Уверете се, че следват всички инструкции внимателно.

## Безопасност при работа с гориво



**ПРЕДУПРЕЖДЕНИЕ:** Прочетете и разберете следващите предупредителни указания, преди да използвате продукта.

- Бензинът е силно запалим. Бъдете внимателни и зареждайте гориво на открито. Огънят, откритият пламък и пушенето са забранени.
- Не забравяйте за риска от злополука, експлозия или вдишване на изпарения. Ако разлеете гориво върху себе си или дрехите си, се преоблечете.
- Двигателят отделя въглероден окис, който е безцветен, отровен газ. Не използвайте машината в затворени пространства.

## Инструкции за безопасност при техническо обслужване



**ПРЕДУПРЕЖДЕНИЕ:** Прочетете и разберете следващите предупредителни указания, преди да използвате продукта.

- Винаги спирайте двигателя преди поправка, почистване, поддръжка или при смяна на инструментите на продукта. Никога не извършвайте настройки, докато продуктът работи.
- Редовната поддръжка е от съществено значение за безопасността и за поддръжката на нивата на работа.
- Носете ръкавици с висока издръжливост, когато смените инструментите на продукта.
- Сменяйте въртящите се остриета заедно в комплект, за да ги поддържате балансирани. Винаги използвайте оригинални резервни части.
- Уверете се, че гайките и винтовете за затегнати.
- Никога не използвайте продукт, който е с неизправен ауспук. Обърнете се към оторизиран сервиз.
- За Ваша собствена безопасност не изменяйте характеристиките на Вашия продукт. Не променяйте настройките на оборотите на двигателя и не го използвайте при по-големи обороти.
- Винаги използвайте оригинални резервни части.
- Когато срокът на експлоатация на този продукт изтече и той вече не се използва, той следва да бъде предаден на дистрибутора или на подходяща станция за рециклиране.
- Внимавайте да не отрежете кабелите/проводниците или да не надраскате машината, когато режете по ръбовете на кашона.

## Монтаж

### Въведение



**ПРЕДУПРЕЖДЕНИЕ:** Прочетете и разберете главата за безопасност, преди да монтирате продукта.

### Монтаж на остриетата (TF230)

- Направете справка с илюстрацията за общ преглед на болтовете, винтовете, гайките и шайбите, които са нужни, за да се монтират остриетата. (Фиг. 16)
- Спазвайте инструкциите в илюстрациите по-долу.

**Забележка:** Илюстрациите показват единствено монтирането на остриетата от дясната страна. Същите инструкции са приложими за лявата страна. Уверете се, острите ръбове сочат в същата посока на десните и левите остриета.

(Фиг. 17) (Фиг. 18) (Фиг. 19) (Фиг. 20) (Фиг. 21) (Фиг. 22)

### Монтаж на остриетата (TF338)

- Направете справка с илюстрацията за общ преглед на болтовете, винтовете, гайките и шайбите, които са нужни, за да се монтират остриетата. (Фиг. 23)
- Спазвайте инструкциите в илюстрациите по-долу.

**Забележка:** Илюстрациите показват единствено монтирането на остриетата от дясната страна. Същите инструкции са приложими за лявата страна. Уверете се, острите ръбове сочат в същата посока на десните и левите остриета.

(Фиг. 24) (Фиг. 25) (Фиг. 26) (Фиг. 27) (Фиг. 28) (Фиг. 29)

### За сглобяване на продукта

1. Монтирайте свързващия шарнир.
  - a) За TF230: (Фиг. 30)
  - b) За TF338: (Фиг. 31)
2. За TF230 монтирайте опорното колело. (Фиг. 32)
3. Монтирайте буксирния прът.
  - a) За TF230: (Фиг. 33)

- b) За TF338: (Фиг. 34)
- 4. Монтирайте управлението. (Фиг. 35)
- 5. Регулирайте височината на ръкохватката и затегнете фиксаторите. (Фиг. 36)
- 6. Завъртете съединителя на правилната страна. Закрепете болта. (Фиг. 37)
- 7. Монтирайте капака на кабелите.
  - a) Монтирайте кабелите правилно.
  - b) Монтирайте гумения държач. (Фиг. 38)
  - c) Монтирайте капака на кабелите и затегнете винта. (Фиг. 39)
- 8. Монтирайте капака на остриетата (TF230).
  - a) (Фиг. 40)
  - b) (Фиг. 41)
  - c) (Фиг. 42)
- 9. Монтирайте капака на остриетата (TF338):
  - a) (Фиг. 43)
  - b) (Фиг. 44)
  - c) (Фиг. 45)
- 10. Монтирайте лоста за предавки. (Фиг. 46)
- 11. След монтажа отново затегнете всички болтове и гайки.



**ВНИМАНИЕ:** Монтирайте 4-те болта и гайки, преди да ги затегнете напълно.



**ВНИМАНИЕ:** Не разглобявайте продукта. Обърнете се към одобрен сервизен дистрибутор за тази задача.

## Операция

### Въведение



**ПРЕДУПРЕЖДЕНИЕ:** Прочетете и разберете раздела с инструкции за безопасност преди използване на продукта.

### Извършете преди работа с продукта

- Извършете инспекция на работния участък. Премахнете всички разхлабени предмети, които могат да изскочат от продукта и да причинят сериозно нараняване на оператора или други лица. Подобни предмети включват камъни, стъкло или стоманено въже.
- Извършете проверка на нивото на моторното масло и допълнете моторно масло, ако е необходимо.
- Извършете проверка на нивото на маслото на скоростната кутия и допълнете масло, ако е необходимо.
- Извършете проверка на нивото на горивото и допълнете гориво, ако е необходимо.
- Извършете основен преглед на продукта.
  - a) Заменяйте износените или повредени части.
  - b) Проверявайте за течове на гориво.
  - c) Уверете се, че всички предпазители и капаци са монтирани правилно.
  - d) Извършете проверка на всички гайки и винтове.
  - e) Уверете се, че електрическите проводници не са повредени.
- За TF338: Нанесете масло върху въздушния филтър.

### За наливане на гориво



**ВНИМАНИЕ:** Не използвайте бензин с октаново число по-малко от 90 RON (87 AKI). Това може да повреди продукта.

1. Спрете двигателя и оставете продукта да се охлади.
2. Поставете продукта в участък с добър въздушен поток.
3. Напълнете резервоара за гориво.



**ВНИМАНИЕ:** Уверете се, че в резервоара за гориво няма твърде много гориво. Когато се нагрее, горивото се разширява.

4. Затегнете внимателно капачката на резервоара за гориво, за да предотвратите риска от пожар.
5. Почистете продукта и зоната около продукта от разлято гориво.
6. Преди стартиране на двигателя преместете продукта на 3 m/10 ft или повече от мястото, където се извършва зареждането с гориво и където се намира източникът на горивото.

### За стартиране на продукта

1. Отворете крана за гориво. (Фиг. 47)
2. Отворете смукача чрез въздушната клапа. (Фиг. 48)
3. Поставете лоста за предавки в неутрална позиция. (Фиг. 49)
4. Подайте пълна газ с регулатора на дроселната клапа. (Фиг. 50)
5. Поставете прекъсвача в положение "ON" (Вкл.). (Фиг. 51)

6. Дръпнете дръжката на стартерното въже.



**ПРЕДУПРЕЖДЕНИЕ:** Уверете се, че при стартиране на двигателя няма нито един човек или животно в безопасната зона от 20 м.

7. Ако продуктът е студен, поставете смукача в положение "задействан смукач". (Фиг. 52)

## За да управлявате продукта на преден ход

1. Използвайте лоста за предавки, за да изберете скоростта на задвижване. "Позиция 1" е ниска скорост, а "позиция 2" е висока скорост. (Фиг. 53)
2. Натиснете блокировката на газта върху ръкохватката.
3. Натиснете лоста на съединителя (А) по посока на ръкохватката, за да завъртите остриетата. (Фиг. 54)
4. Освободете лоста на съединителя (Б), за да спрете остриетата.

## За да управлявате продукта на заден ход



**ПРЕДУПРЕЖДЕНИЕ:** Преди да придвижите продукта на заден ход, трябва да освободите лоста на съединителя, за да предотвратите нараняване.

1. Уверете се, че зад продукта няма никакви препятствия.
2. Освободете лоста на съединителя.
3. Намалете оборотите на двигателя.
4. Поставете лоста за предавки в позиция за заден ход. (Фиг. 55)

5. Натиснете блокировката на газта върху ръкохватката.
6. Натиснете лоста на съединителя (А) по посока на ръкохватката, за да завъртите остриетата. (Фиг. 54)
7. Освободете лоста на съединителя (Б), за да спрете остриетата.

## Спиране на продукта

1. Освободете лоста на съединителя. (Фиг. 56)
2. Поставете лоста за предавки в позиция "N". (Фиг. 57)
3. Поставете регулатора на дроселната клапа в положение "MIN" (минимално). (Фиг. 58)
4. Поставете прекъсвача в положение "OFF" (Изкл.). (Фиг. 59)
5. Затворете крана за гориво. (Фиг. 60)

## За да преместите продукта с опорните колела (TF230)

1. Спрете двигателя. Направете справка с *Спиране на продукта на страница 13*.
2. Сгънете опорните колела надолу. (Фиг. 61)
3. Поставете управлението в ниско положение.
4. Повдигнете остриетата от земята с управлението. (Фиг. 62)

## За да преместите продукта с комплекта колела

1. Спрете двигателя. Направете справка с *Спиране на продукта на страница 13*.
2. Подменете остриетата за колелата. (Фиг. 63)
3. Повдигнете буксирния прът от земята с управлението. (Фиг. 64)

## Поддръжка

### Въведение



**ПРЕДУПРЕЖДЕНИЕ:** Прочетете и разберете главата с инструкции за безопасност, преди да започнете техническо обслужване на продукта.

### График за техническо обслужване

\* Почиствайте по-редовно, ако продуктът се използва в условия с повече прах.

\*\* Поддръжка се изисква само при появата на проблеми. Обърнете се към одобрен сервизен търговец.

Поддръжка	Всекидневно техническо обслужване преди работа	Интервал на техническо обслужване в часове			
		На 20 часа или на всеки месец	50 часа или на всеки 3 месеца	100 часа или на всеки 6 месеца	300 часа или 1 път на година
Почистете продукта.	X				

Поддръжка	Всекидневно техническо обслужване преди работа	Интервал на техническо обслужване в часове			
		На 20 часа или на всеки месец	50 часа или на всеки 3 месеца	100 часа или на всеки 6 месеца	300 часа или 1 път на година
Уверете се, че всички гайки и винтове са затегнати и не са повредени.	X				⊕
Почистете въздушния филтър. Сменете ги, ако е необходимо.	X		X*		X**
Проверка на нивото на моторното масло.	X				
Извършете проверка на нивото на маслото на скоростната кутия. Долейте масло, ако е необходимо.	X				
Уверете се, че няма теч на гориво, моторно масло и смазка.	X				
Извършете проверка на нивото на горивото. Долейте гориво, ако е необходимо.	X				
Ако има твърде много вибрации в продукта, извършете проверка за причината.	X				
Сменете маслото и смазката на двигателя и скоростната кутия.		X		X	
Почистете горивния филтър и зоната около него.				X	X**
Почистете запалителната свещ и лулата на запалителната свещ.				X	
Подменете запалителната свещ.					X
Извършете преглед и регулиране на хода на клапаните на двигателя.					X**
Почистете камерата на горенето.					X**
Извършете проверка на горивната верига.					X**

## За да почистите порестия въздушен филтър



**ВНИМАНИЕ:** Не използвайте въздух под налягане за почистване на порестия въздушен филтър, тъй като това може да доведе до щети.

1. Отстранете порестия въздушен филтър. (Фиг. 65)
2. Проверете порестия въздушен филтър. Почистете порестия въздушен филтър с топла сапунена вода.



**ВНИМАНИЕ:** Подменете порестия въздушен филтър, ако е повреден или ако не може да се почисти напълно.



**ВНИМАНИЕ:** Уверете се, че порестият въздушен филтър е сух, преди да го монтирате.

## Транспорт и съхранение

- За транспортиране на къси разстояния направете справка с *За да преместите продукта с опорните колела (TF230)* на страница 13 и *За да*

*преместите продукта с комплекта колела на страница 13.*

- Оставете машината да се охлади, преди да я оставите за съхранение.
- Винаги използвайте одобрени контейнери за съхранение и транспортиране на гориво.
- Съхранявайте продукта на сухо и незамръзващо място.
- Уверете се, че от продукта няма течове или изпарения. Искри или открит огън, например от електрически уреди или котли може да възникне пожар.
- Сложете покритие върху продукта и закрепете продукта по безопасен начин по време на транспортиране за предотвратяване на щети и инциденти. Използвайте одобрено превозно средство за транспортиране на продукта.
- Не повдигайте продукта.
- Внимавайте, когато качвате или сваляте продукта от превозното средство за транспортиране. Използвайте одобрена рампа.

## Технически характеристики

	TF230	TF338
Ширина на оране, mm	750	950
Дълбочина на оране, mm	150 – 300	150 – 300
Двигател	WM168FB/P-2	WM170FB/P-2
Гориво	Бензин	Бензин
Вместимост на резервоара за гориво, l	3,6	4,8
Вместимост на резервоара за масло, l	0,6	0,6
Обем на цилиндъра, cm <sup>3</sup>	196	212
Макс. мощност KW/к.с. при об/мин	3,45/4,7 при 3100	3,6/4,9 при 3100
Предавки	R, N, 2, 1	R, N, 2, 1
Вместимост на маслото за скоростна кутия, l	0,95	1.1
Брутно тегло, kg	86,5	106
Нетно тегло, kg	66,5	93
Размер на опаковка, mm	845 x 480 x 780	860 x 490 x 860
Сертификация	CE, EAC	CE, EAC

## Декларация за съответствие на ЕО

Husqvarna AB, SE-561 82 Huskvarna, Швеция, тел.: +46-36-146500, удостоверява на своя отговорност, че култиваторите Husqvarna TF230, TF338 от серийните номера 1447000096 (TF230), 1447000139 (TF338) и нататък (следващият серийен номер е ясно посочен в обикновен текст на типовата табелка) съответстват на изискванията на следните ДИРЕКТИВИ НА СЪВЕТА:

- от 17 май 2006 г., "относно машини" **2006/42/ЕО**.
- от 15 декември 2004 г., "свързани с електромагнитната съвместимост" **2004/108/ЕО**.

Приложени са следните хармонизирани стандарти:  
**EN 709:1997, A4:2009.**

Husqvarna 20141210



Claes Losdal, Мениджър "Разработки и Развитие"/"Градински продукти" (Упълномощен представител за Husqvarna AB и отговорно лице за техническата документация)