



Ръководство за експлоатация  
**HUSQVARNA AUTOMOWER®**  
**305/310 Mark II/315 Mark II**



BG, български

Преди да използвате продукта, прочетете внимателно ръководството за експлоатация и се уверете, че разбирате инструкциите.

---

# Съдържание

---

<b>1 Безопасност</b>	
1.1 Дефиниции за безопасност.....	3
1.2 Общи инструкции за безопасност.....	3
1.3 Инструкции за безопасност при монтаж.....	4
1.4 Инструкции за безопасност за работа.....	4
1.5 Инструкции за безопасност при техническо обслужване.....	5
1.6 Безопасност на акумулатора.....	5
1.7 Начин на вдигане и придвижване на продукта.....	5
<b>2 Въведение</b>	
2.1 Въведение.....	7
2.2 Общ преглед на продукта.....	8
2.3 Символи върху машината.....	9
2.4 Символи на дисплея.....	9
2.5 Символи на акумулаторната батерия.....	10
2.6 Общи инструкции за експлоатация.....	10
2.7 Общ преглед на структурата на менюто – 1... 11	
2.8 Общ преглед на структурата на менюто – 2... 12	
2.9 Дисплей.....	13
2.10 Клавиатура.....	13
<b>3 Инсталиране</b>	
3.1 Въведение – Монтиране.....	14
3.2 Основни компоненти за монтаж.....	14
3.3 За подготовка за монтаж.....	14
3.4 Преди да монтирате проводниците.....	14
3.5 Монтиране на продукта.....	19
3.6 За да фиксирате проводника с колчета.....	21
3.7 Заравяне на граничния електрически проводник или водещия проводник.....	21
3.8 Удължаване на граничния електрически проводник или водещия проводник.....	21
3.9 След като монтирате продукта.....	22
<b>4 Настройки на продукта</b>	
4.1 Приложение Automower® Connect.....	23
4.2 Настройки на продукта с клавиатурата и дисплея.....	23
<b>5 Операция</b>	
5.1 За използване на бутона за ВКЛ./ИЗКЛ.....	35
5.2 За стартиране на продукта.....	35
5.3 За да паркирате продукта.....	36
5.4 Спиране на продукта.....	36
5.5 За да ИЗКЛЮЧИТЕ продукта.....	36
5.6 За зареждане на акумулаторната батерия.....	36
5.7 Регулиране на височината на рязане.....	36
<b>6 Поддръжка</b>	
6.1 Въведение – поддръжка.....	38
6.2 Почистване на продукта.....	38
6.3 Смяна на ножовете.....	40
6.4 Акумулаторна батерия.....	40
6.5 Зимно обслужване.....	40
<b>7 Отстраняване на проблеми</b>	
7.1 Въведение – отстраняване на неизправности.....	41
7.2 Съобщения за неизправност.....	42
7.3 Информационни съобщения.....	47
7.4 Индикаторна лампа в зареждащата станция.....	48
7.5 Симптоми.....	49
7.6 Открити са прекъсвания в проводника на контура.....	50
<b>8 Транспортиране, съхранение и изхвърляне</b>	
8.1 Транспортиране.....	53
8.2 Съхранение.....	53
8.3 Изхвърляне.....	53
<b>9 Технически данни</b>	
9.1 Технически характеристики.....	55
9.2 Регистрирани търговски марки.....	57
<b>10 Гаранция</b>	
10.1 Гаранционни условия.....	58

# 1 Безопасност

## 1.1 Дефиниции за безопасност

Предупреждения, знаци за внимание и бележки се използват за указване на особено важни части на инструкцията.



**ПРЕДУПРЕЖДЕНИЕ:** Използва се, ако има опасност от нараняване или смърт за оператора или за околните, ако не се спазват инструкциите в ръководството.



**ВНИМАНИЕ:** Използва се, ако има опасност от повреждане на машината, други материали или съседната зона, ако не се спазват инструкциите в ръководството.

**Забележка:** Използва се за предоставяне на повече информация, която е необходима в дадена ситуация.

## 1.2 Общи инструкции за безопасност



**ПРЕДУПРЕЖДЕНИЕ:** Прочетете следващите предупредителни инструкции, преди да използвате продукта.

- Прочетете внимателно ръководството за оператора и се уверете, че разбирате инструкциите, преди да използвате продукта. Запазете за бъдеща справка.
- Този уред не е предназначен за използване от деца или лица с намалени физически, сетивни или умствени способности (които могат да повлияят на безопасната работа на продукта) или без знания и опит, освен ако не са под наблюдение или инструктирани за използването на уреда от лице, отговорно за тяхната безопасност. Въпреки това изискванията на ЕС позволяват този уред може да се използва от деца на възраст 8 и повече години и лица с намалени физически, сетивни или умствени способности или без знания и опит, ако са под надзор или са получили инструкции за безопасното използване на уреда и разбират свързаните с това рискове. Децата не трябва да си играят с уреда. Почистването и техническото обслужване от потребителя не трябва да се извършват от деца без надзор.

- Продуктът трябва да се използва само с оборудване, препоръчано от Husqvarna. Всички други видове употреба се считат за неправилни.
- Не използвайте продукта, когато в работната площ има лица, особено деца, или животни.
- Ако продуктът се използва в обществени площи, около работната площ на продукта трябва да се поставят предупредителни знаци. Знаците трябва да бъдат придружени със следния текст: Предупреждение! Автоматична косачка! Пазете се от машината! Наблюдавайте децата!
- Не докосвайте движещи се опасни части, като режещия диск, преди напълно да са спрели.
- **ИЗКЛУЧЕТЕ** продукта, преди да почистите запушване, да извършите техническо обслужване или да прегледате продукта, както и ако продуктът започне да вибрира по необичаен начин. Прегледайте продукта за повреди, преди да го стартирате отново. Не използвайте продукта, ако е повреден.
- В случай на нараняване или злополука потърсете медицинска помощ.
- Не поставяйте захранващия кабел и удължителния кабел в работната площ. Това може да причини повреда на кабелите.
- Не свързвайте повреден кабел или щепсел и не докосвайте повреден кабел, преди да бъде разкачен от захранващия контакт. Разкачете щепсела от захранващия контакт, ако кабелът се повреди по време на работа. Износеният или повреден кабел повишава риска от електрически удар. Повреденият кабел трябва да бъде сменен от сервизния персонал.
- Когато свързвате захранването към захранващия контакт, използвайте дефектнотокова защита (RCD) с ток на изключване максимум 30 mA.
- Зареждайте продукта само във включената зареждаща станция. За безопасно изхвърляне на акумулаторната батерия направете справка с *Изхвърляне на страница 53*. Неправилната употреба може да доведе до електрически удар, прегряване или изтичане на корозивна течност от акумулаторната батерия. В случай на теч на електролит измийте с вода/неутрализиращ препарат. Ако предизвикваща корозия течност попадне в очите Ви, потърсете медицинска помощ.
- Използвайте само оригинални акумулаторни батерии, препоръчани от Husqvarna. Безопасността на продукта не може да бъде гарантирана с различни от оригиналните акумулаторни батерии. Не

използвайте акумулаторни батерии, които не се презареждат.

- Следвайте инструкциите за монтаж, които включват определяне на работната площ, направете справка с *Инсталиране на страница 14*.
- Следвайте инструкциите относно начина на стартиране и работа с продукта, направете справка с *Операция на страница 35*.
- Ако има риск от буря, Husqvarna препоръчва захранването и всички проводници към зареждащата станция да бъдат разкачени, за да се намали рискът от повреда на електрическите компоненти. Свържете отново захранването и всички проводници, ако вече няма риск от буря. Важно е всички проводници да бъдат свързани правилно.
- Следвайте инструкциите за техническо обслужване и ако е необходимо, използвайте оригинални резервни части Husqvarna, направете справка с *Поддръжка на страница 38*.
- За технически характеристики, като например тегло, размери и стойности на шумовите емисии, направете справка с *Технически данни на страница 55*.
- Операторът носи отговорност за инциденти или опасност от възникване на инциденти с други лица или имущество.
- Продуктът трябва да се управлява, поддържа и ремонтира само от лица, които са напълно осведомени за неговите специални характеристики и правила за безопасност.
- Промените по оригиналната конструкция на продукта не са разрешени.
- Спазвайте националните разпоредби за електрическа безопасност.
- Husqvarna не гарантира пълна съвместимост между продукта и други видове безжични системи, като дистанционни управления, радиопредаватели или изпълняващи същата функция като тях.
- Вградената аларма е с много силен звук. Внимавайте особено когато с продукта се борави на закрито.
- Температурният диапазон за работа и съхранение е 0-50 °C / 32-122 °F. Температурният диапазон за зареждане е 0-45 °C / 32-113 °F. Твърде високи температури може да причинят повреда на продукта.

### 1.3 Инструкции за безопасност при монтаж



**ПРЕДУПРЕЖДЕНИЕ:** Прочетете следващите предупредителни

инструкции, преди да използвате продукта.

- Не инсталирайте зареждащата станция, включително който и да било аксесоар, на място, което се намира под или на разстояние 60 cm/24 in от запалим материал. В случай на неизправност може да възникне нагряване на зареждащата станция и захранването и да създаде потенциален риск от пожар.
- Не поставяйте захранването на такава височина, при която има опасност същото да попадне във вода. Не поставяйте захранването на земята.
- Не запечатвайте захранването. Кондензираната вода може да навреди на захранването и да увеличи риска от електрически удар.
- Приложимо за САЩ/Канада. Ако захранването се монтира на открито: Опасност от електрически удар. Монтирайте само към затворен контакт GFCI от клас A (RCD), който има устойчив на атмосферни влияния корпус с поставена или отстранена капачка на приставката.
- Не монтирайте зареждащата станция там, където има риск от застой на вода.

### 1.4 Инструкции за безопасност за работа



**ПРЕДУПРЕЖДЕНИЕ:** Прочетете следващите предупредителни инструкции, преди да използвате продукта.

- Дръжте ръцете и краката си далеч от въртящите се ножове. Не поставяйте ръцете или краката си близо до или под продукта, когато същият е ВКЛЮЧЕН.
- Използвайте режима на паркиране или ИЗКЛЮЧЕТЕ продукта, ако в работната площ има лица, особено деца, или животни. Вижте *За да ИЗКЛЮЧИТЕ продукта на страница 36*. Husqvarna препоръчва да зададете продукта да работи, когато в работната площ няма активност. Продуктът може да причини нараняване на животни в работната площ през нощта, например на таралежи. Вижте *Разписанието на страница 24*.
- Уверете се, че на моравата няма предмети, като камъни, клони, инструменти или играчки. Ножовете могат да се повредят, ако се ударят в предмет.
- Не повдигайте продукта и не го местете когато е ВКЛЮЧЕН.

- Не позволявайте на продукта да се блъсне в лица или животни. Ако лице или животно застане на пътя на продукта, незабавно спрете продукта. Вижте *Слиране на продукта на страница 36*.
- Не поставяйте предмети върху продукта или неговата зареждаща станция.
- Не използвайте продукта, ако не работи бутонът **СТОП**.
- Винаги **ИЗКЛЮЧАВАЙТЕ** продукта, когато не го използвате. Продуктът може да стартира само когато въведете правилния личен идентификационен номер.
- Не използвайте продукта едновременно с изскачаща пръскачка. Използвайте функцията *Разписание*, за да зададете продукта да работи в различно време от това на изскачащата пръскачка. Вижте *За настройване на разписанието на страница 24*.
- Не позволявайте на продукта да работи, когато в работната площ има застояла вода. Например, когато проливен дъжд е образувал локви.

## 1.5 Инструкции за безопасност при техническо обслужване



**ПРЕДУПРЕЖДЕНИЕ:** Прочетете следващите предупредителни инструкции, преди да извършвате техническо обслужване на продукта.

- Преди да извършите техническото обслужване на продукта, **ИЗКЛЮЧЕТЕ** продукта.
- Не използвайте водоструйка за почистване на продукта. Не използвайте разтворители за почистване на продукта.
- Разкачете щепсела на зареждащата станция преди почистване или извършване на техническо обслужване на зареждащата станция.

## 1.6 Безопасност на акумулатора



**ПРЕДУПРЕЖДЕНИЕ:** Прочетете следващите предупредителни инструкции, преди да използвате продукта.

- Литиево-йонните акумулатори могат да експлодират или да причинят пожар, ако се разглобят, свържат накъсо, изложат на вода, огън или високи температури. Работете внимателно, не демонтирайте, не отваряйте акумулатора и не злоупотребявайте с него по електрически/механичен начин. Избягвайте съхранение при пряка слънчева светлина.

## 1.7 Начин на вдигане и придвижване на продукта



**ПРЕДУПРЕЖДЕНИЕ:** Продуктът трябва да се изключи, преди да се вдига. Продуктът е дезактивиран, когато индикаторната лампа на клавиатурата не свети.



**ВНИМАНИЕ:** Не вдигайте продукта, когато е паркиран в зареждащата станция. Това може да повреди зареждащата станция и/или продукта. Натиснете **СТОП** и издърпайте продукта от зареждащата станция, преди да го вдигнете.

Безопасно придвижване от или в рамките на работната зона:

1. Натиснете бутона **СПИРАНЕ**, за да спрете продукта.

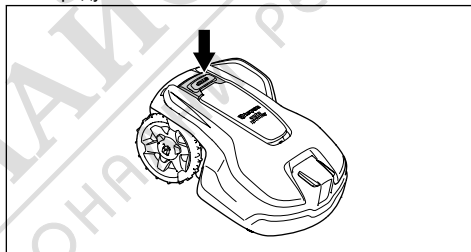

2. Натиснете бутона **ВКЛ./ИЗКЛ.** в продължение на 3 секунди и се уверете, че продуктът е изключен. Проверете дали индикаторната лампа на клавиатурата не свети. Това означава, че продуктът е дезактивиран. Вижте *За използване на бутона за ВКЛ./ИЗКЛ. на страница 35*.

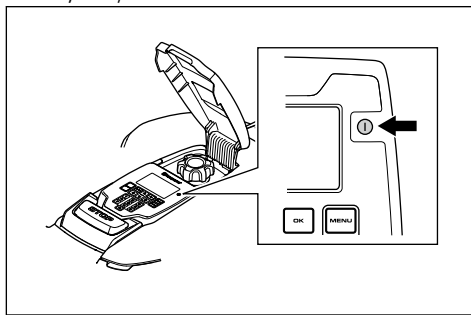

3. Носете продукта за дръжката с режещия диск далеч от тялото.

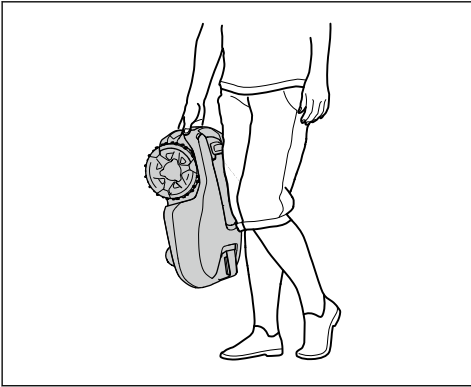

МАГАЗИН  
**БАШ МАЙСТОРА**<sup>®</sup>  
ПРОФЕСИОНАЛНИ РЕШЕНИЯ



## 2 Въведение

### 2.1 Въведение

Серийен номер:	
Номер на продукта:	⊕
Личен идентификационен номер:	

Серийният номер и номерът на продукта се намират върху типовата табелка на продукта и на кашона на продукта.

- Регистрирайте продукта си на [www.husqvarna.com](http://www.husqvarna.com). Въведете серийния номер на продукта, номера на продукта и датата на покупката, за да регистрирате продукта си.

#### 2.1.1 Поддръжка

Относно поддръжка за продукта говорете с Вашия сервизен дистрибутор на Husqvarna.

#### 2.1.2 Описание на продукта

**Забележка:** Husqvarna редовно обновява външния вид и функциите на продуктите. Вижте *Поддръжка на страница 7*.

Продуктът е косачка-робот. Продуктът е с акумулаторно захранване и реже тревата автоматично. Той преминава непрекъснато от косене към зареждане и обратно. Моделът на движение е случаен, което означава, че моравата се коси равномерно и с по-малко износване. Граничният електрически проводник и водещият проводник управляват движението на продукта в работната площ. Датчиците в продукта усещат, когато той приближава до граничния електрически проводник. Предната част на продукта винаги минава през граничния електрически проводник на определено разстояние, преди продуктът да се завърти. Когато продуктът се натъкне на препятствие или се приближи до граничния електрически проводник, той избира нова посока.

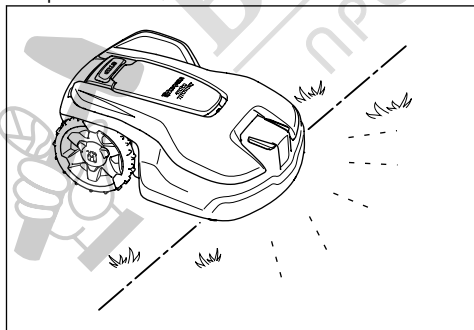

Операторът избира работните настройки чрез клавишите на клавишното поле. На дисплея се показват избраните и възможните работни настройки, а също и режимът на работа на продукта.

##### 2.1.2.1 Техника на косене

Техниката на често косене подобрява качеството на тревата и намалява използването на изкуствени торове. Не е необходимо тревата да се събира.

##### 2.1.2.2 Намиране на зареждащата станция

Продуктът работи, докато състоянието на заряд на акумулатора стане ниско, след което продуктът тръгва към зареждащата станция. Водещият проводник е положен от зареждащата станция до отдалечената част на работната зона или през тесен проход. Водещият проводник е свързан с граничния електрически проводник и служи за по-лесно и по-бързо откриване на зареждащата станция от продукта.

##### 2.1.2.3 Automower® Connect

Automower® Connect е мобилно приложение, което дава възможност за дистанционен избор на работните настройки. Можете също така да зададете настройките на продукта. Вижте *Приложение Automower® Connect на страница 23*.

## 2.2 Общ преглед на продукта

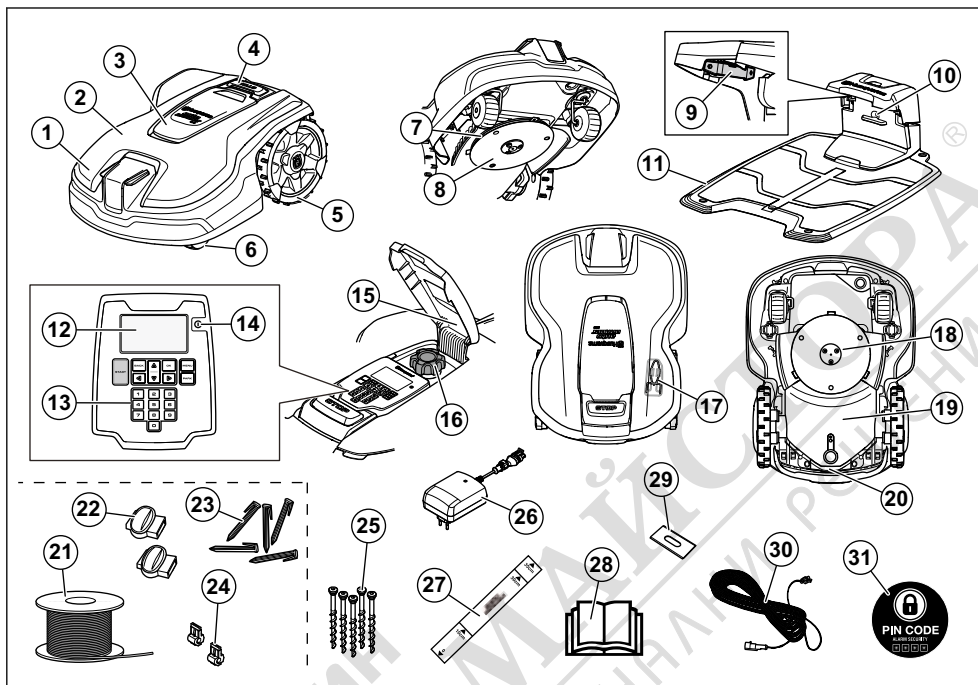

- |   |  |
|---|--|
| <ol style="list-style-type: none"> <li>1. Корпус на продукта</li> <li>2. Горен капак</li> <li>3. Капак на клавиатурата, дисплея и механизма за регулиране на височината на косене</li> <li>4. Бутон за спиране</li> <li>5. Задни колела</li> <li>6. Предни колела</li> <li>7. Режеш диск</li> <li>8. Плъзгаща се плоча</li> <li>9. Допирни плочи</li> <li>10. Светодиоден индикатор за проверка на работата на зареждащата станция и граничния електрически проводник</li> <li>11. Зарядна станция</li> <li>12. Дисплей</li> <li>13. Клавиатура</li> <li>14. Бутон за ВКЛ./ИЗКЛ.</li> </ol> | <ol style="list-style-type: none"> <li>15. Типова табелка с идентификационен код на продукта</li> <li>16. Регулиране на височината на косене</li> <li>17. Инструмент за техническо обслужване<sup>1</sup></li> <li>18. Режеща система</li> <li>19. Шаси с електроника, акумулатор и двигатели</li> <li>20. Ръкохватка</li> <li>21. Контурен проводник за граничния електрически проводник и водещия проводник<sup>2</sup></li> <li>22. Кулпунги за контурния проводник<sup>3</sup></li> <li>23. Колчета<sup>4</sup></li> <li>24. Конектори за контурния проводник<sup>5</sup></li> <li>25. Винтове за закрепване на зареждащата станция</li> <li>26. Захранване<sup>6</sup></li> <li>27. Измервателен уред за монтаж на граничния електрически проводник (извадете измервателния уред от кашона на продукта)</li> <li>28. [Image of a small electronic component]</li> <li>29. [Image of a small electronic component]</li> <li>30. [Image of a power cable]</li> <li>31. [Image of a PIN CODE label]</li> </ol> |
|---|--|

<sup>1</sup> Намира се под горния капак.

<sup>2</sup> Е част от комплекта за инсталиране.

<sup>3</sup> Е част от комплекта за инсталиране.

<sup>4</sup> Е част от комплекта за инсталиране.

<sup>5</sup> Е част от комплекта за инсталиране.

<sup>6</sup> Външният вид може да бъде различен за различните пазари.

- 28. Инструкция за експлоатация и бърз справочник
- 29. Нож
- 30. Кабел за ниско напрежение
- 31. Сигнална лепенка

### 2.3 Символи върху машината

Върху продукта могат да се видят тези символи. Проучете ги внимателно.



**ПРЕДУПРЕЖДЕНИЕ:** преди работа с продукта прочетете инструкциите за потребителя.



**ПРЕДУПРЕЖДЕНИЕ:** деактивирайте продукта, преди да работите по него или да го вдигате.



**ПРЕДУПРЕЖДЕНИЕ:** по време на работа стойте на безопасно разстояние от продукта. Дръжте ръцете и краката си далеч от въртящите се ножове.



**ПРЕДУПРЕЖДЕНИЕ:** не се вземете върху продукта. Не поставяйте ръцете или краката си близо до или под продукта.



Функция за блокиране.

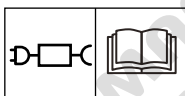

Използвайте отделно захранване, както е посочено на етикета с данни за продукта до символа.



Този продукт съответства на приложимите директиви на ЕО.



Този продукт отговаря на изискванията на приложимите директиви на Обединеното кралство.



Изхвърлянето на този продукт като обикновен домакински отпадък не е позволено. Осигурете рециклирането на продукта съгласно местните законови изисквания.



Шасито съдържа компоненти, които са чувствителни към електростатично разреждане (ESD). Освен това шасито трябва да бъде повторно запечатано по професионален начин. По тази причина шасито трябва да се отваря само от упълномощен сервизен техник. Нарушеното уплътнение може да доведе до цялостно или частично нарушаване на валидността на гаранцията.



Кабелът за ниско напрежение не трябва да се скъсява, удължава или съединява.

Не използвайте ножици близо до кабела за ниско напрежение. Внимавайте при подрязването на краищата на моравата, където са поставени кабелите.

### 2.4 Символи на дисплея



В менюто за разписание можете да зададете кога продуктът да започне да коси моравата.



В менюто за защита можете да изберете от 3 нива на защита на продукта.



В менюто за съобщения можете да намерите *съобщенията за неизправност* и *съобщенията с информация* на продукта.



Функцията на таймера за климатични условия адаптира автоматично интервалите на косене към растежа на тревата.



В менюто за монтаж можете да зададете ръчни настройки за монтажа на продукта.



В менюто за настройки можете да зададете общите настройки на продукта.



В менюто за принадлежности можете да зададете настройките за принадлежностите на продукта.



В разписанието е зададено продуктът да не коси тревата.



Продуктът отхвърля разписанието.



Индикаторът на акумулаторната батерия показва нивото на заряда на акумулаторната батерия. Когато продуктът се зарежда, символът мига.



Продуктът е в зареждащата станция и акумулаторната батерия е напълно заредена.



Продуктът е зададен в режим ECO.



Bluetooth®  
безжична комуникация с Automower®  
Connect на Вашето мобилно устройство.

## 2.5 Символи на акумулаторната батерия



**ПРЕДУПРЕЖДЕНИЕ:** Литиевойонните батерии могат да експлодират или да причинят пожар, ако се разглобят, свържат накъсо или ако с тях се борави по груб начин. Не излагайте на вода, огън или висока температура.



Прочетете инструкциите за потребителя.



Не хвърляйте акумулаторната батерия в огън и не я излагайте на въздействието на източник на топлина.



Не потапяйте акумулаторната батерия във вода.

## 2.6 Общи инструкции за експлоатация

В инструкцията за експлоатация е приложена следната система за по-лесна употреба:

- Текстът в *курсив* е текст, който е показан на дисплея или е препратка към друг раздел в инструкцията за експлоатация.
- Текстът с **удебелен шрифт** е един от бутоните на продукта.

## 2.7 Общ преглед на структурата на менюто – 1

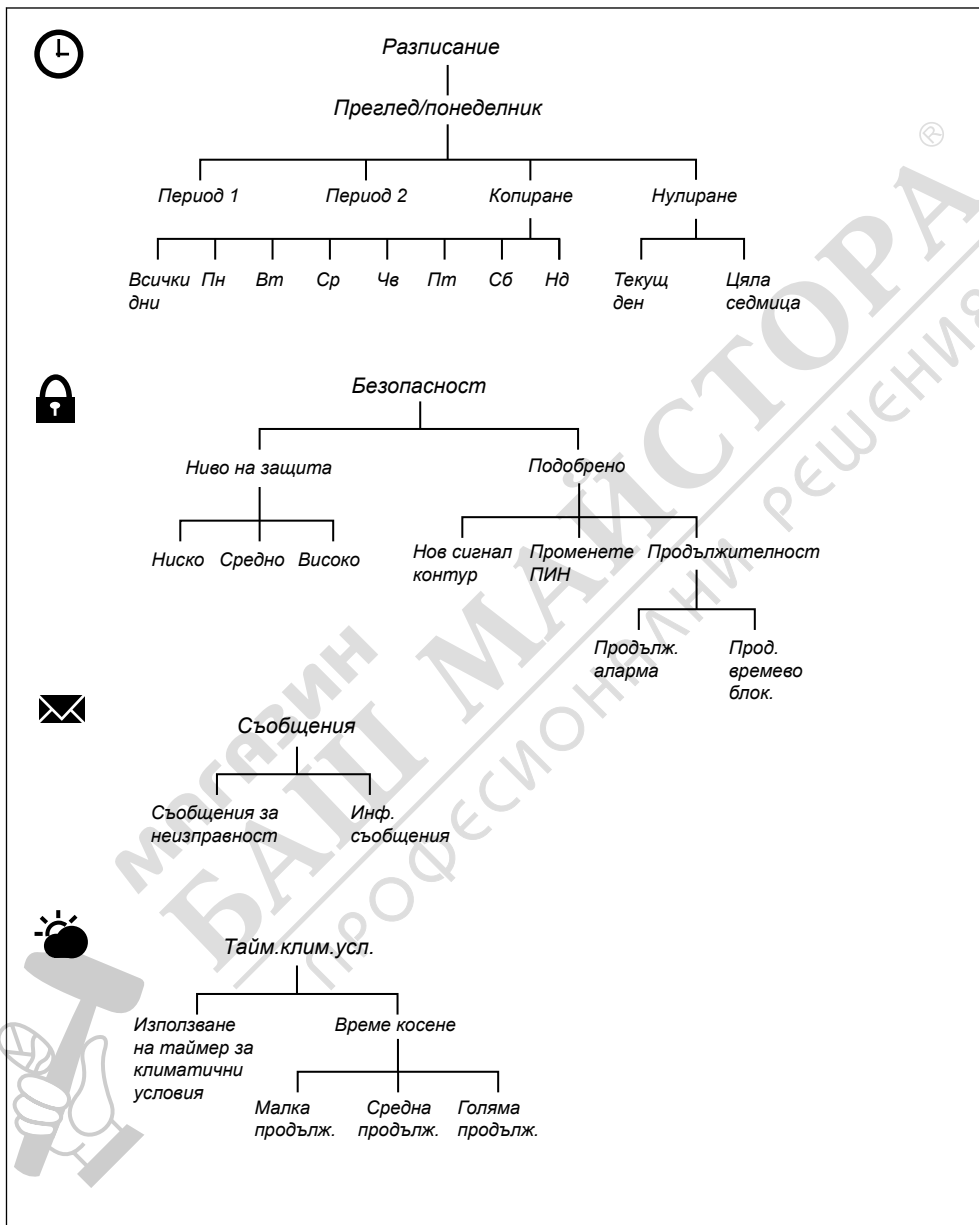

## 2.8 Общ преглед на структурата на менюто – 2

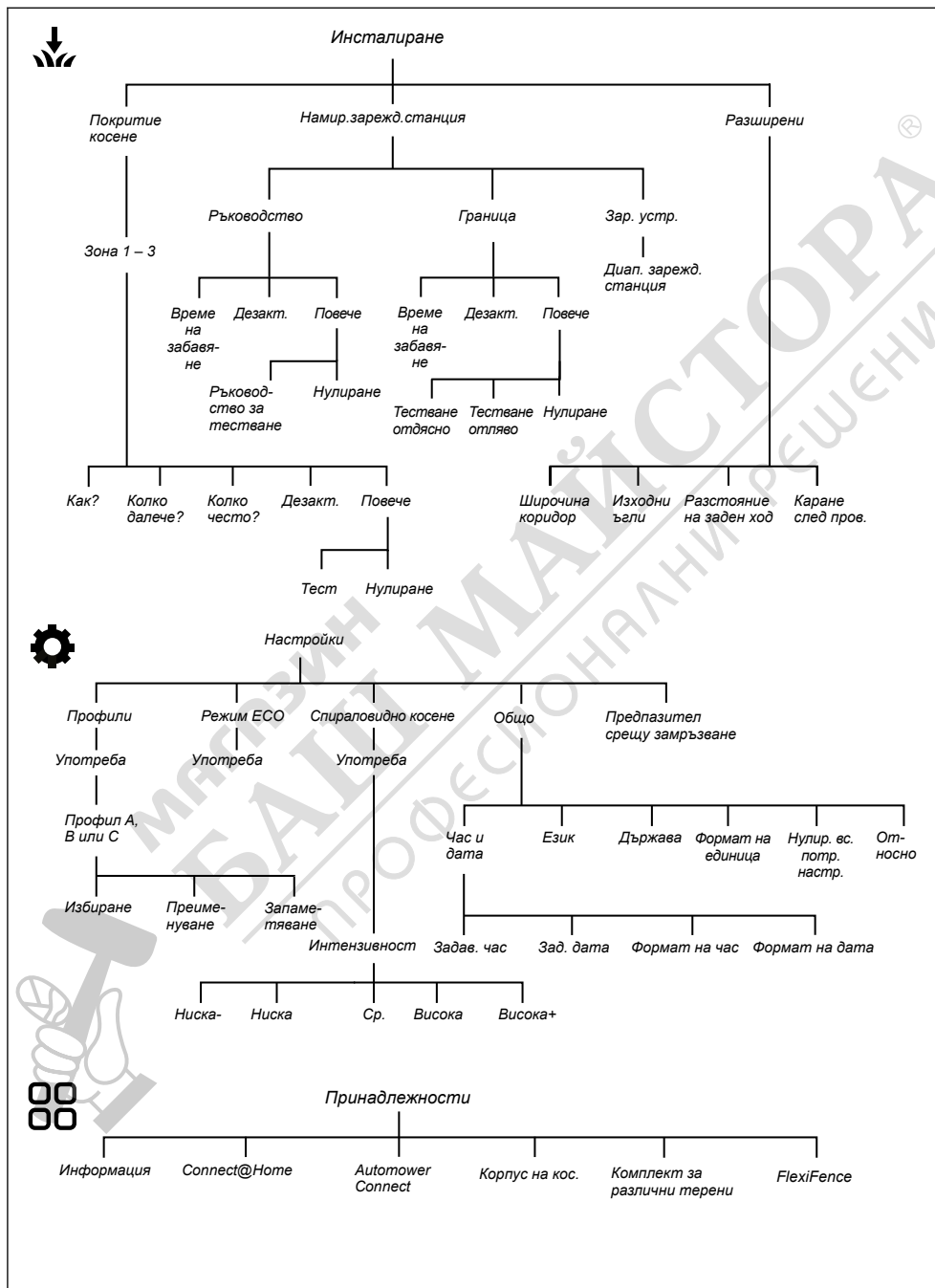

## 2.9 Дисплей

Дисплеят на продукта показва информация и настройките на продукта.

За достъп до дисплея натиснете бутона **STOP** (СТОП).

## 2.10 Клавиатура

За навигация в структурата на менютата използвайте клавиатурата на продукта. За получаване на достъп до клавиатурата натиснете бутона **СПИРАНЕ**.

- Използвайте бутона **ВКЛ./ИЗКЛ.** (A) за ВКЛЮЧВАНЕ или ИЗКЛЮЧВАНЕ на продукта. Светодиодният индикатор на клавиатурата показва дали продуктът е ВКЛЮЧЕН или ИЗКЛЮЧЕН. Вижте *За използване на бутона за ВКЛ./ИЗКЛ.* на страница 35.
- Използвайте бутона **START** (B) за стартиране на работата на продукта.
- Използвайте бутона **НАЗАД** (C) за придвижване нагоре в списъците на менютата.
- Използвайте бутоните **със стрелки** (D) за навигация в менюто.
- Използвайте бутона **ОК** (E), за да направите избор.
- Използвайте бутона **МЕНЮ** (F), за да отидете в главното меню.
- Използвайте бутона **ПАРКИРАНЕ** (G) за изпращане на продукта към зареждащата станция.
- Използвайте бутоните **с цифри** (H) за въвеждане на числа.

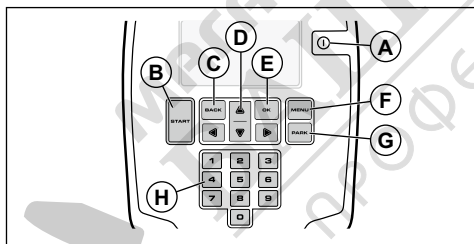

## 3 Инсталиране

### 3.1 Въведение – Монтиране



**ПРЕДУПРЕЖДЕНИЕ:** Прочетете и разберете главата за безопасност, преди да монтирате продукта.



**ВНИМАНИЕ:** Използвайте оригинални резервни части и инсталационни материали.

**Забележка:** Направете справка с [www.husqvarna.com](http://www.husqvarna.com) за повече информация относно монтирането.

### 3.2 Основни компоненти за монтаж

Инсталацията включва следните компоненти:

- Косачка-робот за трева, която автоматично коси моравата.
- Зареждаща станция, която има 3 функции:
  - Изпращане на управляващи сигнали по граничния електрически проводник.
  - Изпращане на управляващи сигнали по водещия проводник, така че продуктът да може да следва водещия проводник до определени отдалечени площи в градината и да може да намери своя път обратно до зареждащата станция.
  - Зареждане на продукта.
- Захранване, което е свързано със зареждащата станция и захранващ контакт 100 – 240 V.
- Проводник на контура, който е разположен около работната площ и около предмети и растения, които продуктът трябва да заобикаля. Проводникът на контура се използва като граничен електрически проводник и като водещ проводник.

### 3.3 За подготовка за монтаж

Прочетете главата за монтаж, преди да започнете монтажа. Подгответе монтажа внимателно, за да може продуктът да работи задоволително.

- Направете скица на работната площ и включете всички препятствия. Така по-лесно се вижда къде да поставите зареждащата станция, граничния електрически проводник и водещия проводник.
- Маркирайте върху скицата местата, на които да поставите зареждащата станция, граничния електрически проводник и водещия проводник.

- Маркирайте върху скицата мястото, където водещият проводник се свързва към граничния електрически проводник. Направете справка с *Монтаж на водещия проводник на страница 20*.
- Запълнете дупките в моравата, за да я направите равна.



**ВНИМАНИЕ:** Отвори с вода в моравата могат да причинят повреда на продукта.

- Окосете тревата, преди да монтирате продукта. Уверете се, че тревата е с височина максимум 10 cm/3.9 in.

**Забележка:** През първите седмици след монтажа звуковото ниво при косенето на тревата от продукта може да е по-високо от обичайното. След известно време звуковото ниво ще намалее.

### 3.4 Преди да монтирате проводниците

Можете да изберете да закрепите проводниците с колчета или да ги заровите. Можете да използвате 2-те процедури за един и същ работен участък.



**ВНИМАНИЕ:** Ако използвате вертикутир в работната зона, заровете граничния електрически проводник и водещия проводник, за да не ги повредите.

#### 3.4.1 За да проверите къде да поставите зареждащата станция

- Поддържайте най-малко 3 m/10 ft свободно пространство пред зареждащата станция. Вижте *За проверяване къде да се постави водещият проводник на страница 18*.
- Оставете най-малко 150 cm/60 in свободно пространство отдясно и отляво на центъра на зареждащата станция.
- Поставете зареждащата станция близо до захранващ контакт.
- Поставете зареждащата станция на равна повърхност.
- Опорната плоча на зареждащата станция не трябва да се огъва.

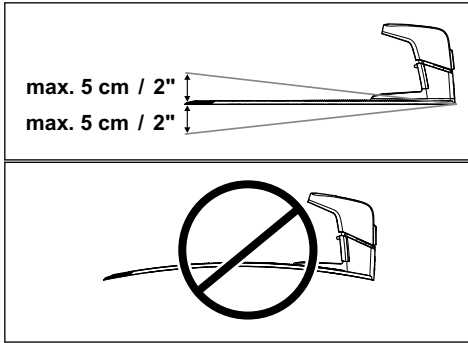

- Ако работната зона има две части, разделени от стръмен склон, препоръчваме да поставите зареждащата станция в по-ниската част.
- Поставете зареждащата станцията на защитено от слънцето място.
- Ако зареждащата станция бъде монтирана на изолирана зона, не пропускайте да свържете водещия проводник към изолираната зона. Вижте *Как се прави изолирана зона на страница 17.*

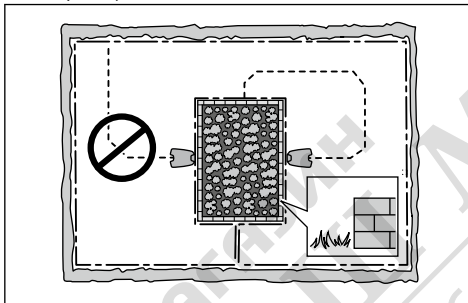

### 3.4.2 За да проверите къде да поставите захранването

**ПРЕДУПРЕЖДЕНИЕ:** Не режете и не удължавайте кабела за ниско напрежение. Има опасност от електрически удар.

**ВНИМАНИЕ:** Уверете се, че ножовете на продукта няма да отрежат кабела за ниско напрежение.

**ПРЕДУПРЕЖДЕНИЕ:** Захранващият кабел и удължителният кабел трябва да са извън работната зона, за да се избегне повреда на кабелите.



**ВНИМАНИЕ:** Не навивайте във вид на намотка кабела за ниско напрежение и не го поставяйте под зареждащата платформа. Намотката може да предизвика смущения от сигнала от зареждащата станция.



- Поставете захранването в участък с покрив и защита от слънце и дъжд.
- Поставете захранването в участък с добро въздушно течение.
- Използвайте устройство за остатъчен ток (RCD) с максимален ток на задействане от 30 mA, когато свързвате захранването със захранващ контакт.

Каго принадлежности се предлагат кабели за ниско напрежение с различни дължини.

### 3.4.3 За да проверите къде да поставите граничния електрически проводник



**ВНИМАНИЕ:** Между граничния електрически проводник и водни площи, наклони, пропаста или обществени пътища трябва да има бариера с височина най-малко 15 cm/6 in. Това ще предотврати повреда на продукта.



**ВНИМАНИЕ:** Не допускайте продуктът да работи върху чакъл.



**ВНИМАНИЕ:** Когато монтирате граничния електрически проводник, не го огъвайте под остри ъгли.



**ВНИМАНИЕ:** За внимателна работа без шум изолирайте всички препятствия, като дървета, корени и камъни.

Граничният електрически проводник трябва да оформи контур около работната зона. Датчиците в продукта отчитат кога той се приближава до граничния електрически проводник и тогава продуктът избира друга посока. Всички части на работната зона трябва да са на най-много 35 m/115 ft от граничния електрически проводник.

За по-лесна връзка между водещия проводник и граничния електрически проводник се препоръчва да направите ухо на мястото, където водещият проводник ще бъде свързан. Направете ухото, използвайки приблизително 20 cm/8 in от граничния електрически проводник.

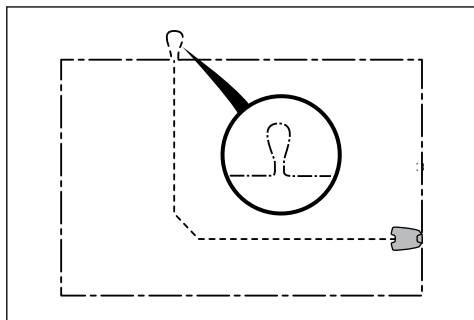

**Забележка:** Направете скица на работната зона, преди да монтирате граничния електрически проводник и водещия проводник.

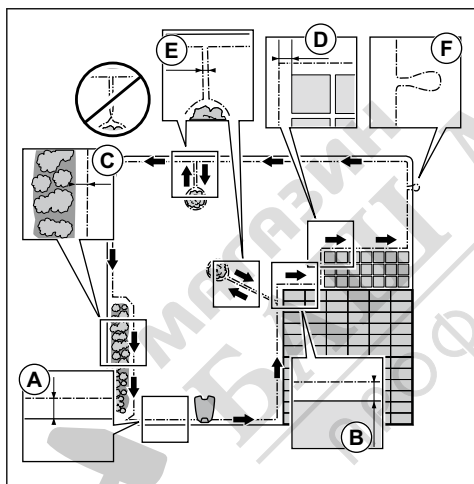

- Поставете граничния електрически проводник около цялата работна зона (A). Съобразете разстоянието между граничния електрически проводник и препятствията.
- Поставете граничния електрически проводник на 35 cm/14 in (B) от препятствие, което е с височина, по-голяма от 5 cm/2 in.

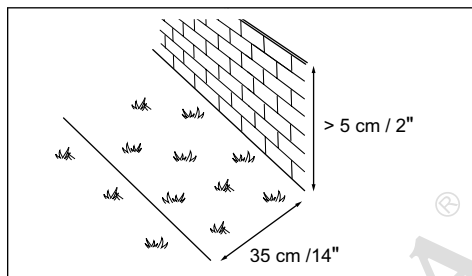

- Поставете граничния електрически проводник на 30 cm/12 in (C) от препятствие, което е с височина 1-5 cm/0.4-2 in.

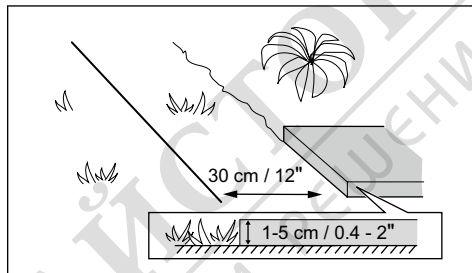

- Поставете граничния електрически проводник на 10 cm/4 in (D) от препятствие, което е с височина, по-малка от 1 cm/0.4 in.

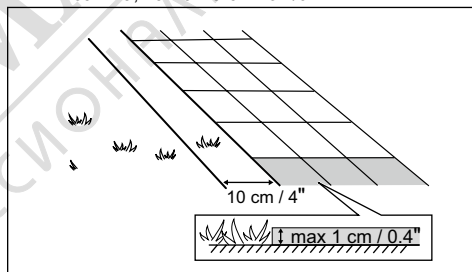

- Ако имате павирана пътека, която е на нивото на моравата, поставете граничния електрически проводник под паважа.

**Забележка:** Ако паважът е с ширина най-малко 30 cm/12 in, използвайте фабричната настройка на функцията *Каране след пров.*, за да окосите всичката трева в съседство с паважа. Вижте *За да зададете функцията Drive Past Wire (Движение след проводника)* на страница 30.

- Ако правите изолирана зона, приблизете една до друга частите на граничния електрически проводник, които водят до и излизат от изолираната зона (E). Поставете проводниците на едно и също колче. Вижте *Как се прави изолирана зона* на страница 17.

- Направете ухо (F) там, където водещият проводник трябва да се свърже с граничния електрически проводник.

### 3.4.3.1 За поставяне на граничния електрически проводник върху наклон

Продуктът може да работи върху наклони до 40%. Прекалено стръмните наклони трябва да бъдат изолирани с граничния електрически проводник. Наклонът (%) се изчислява като вертикалната височина, разделена на хоризонталното разстояние. Пример:  $10 \text{ cm} / 100 \text{ cm} = 10\%$ .

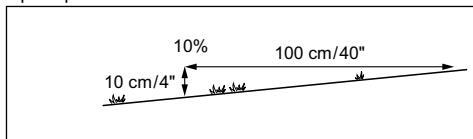

- За наклони в работната площ, по-стръмни от 40%, изолирайте наклона с граничния електрически проводник.
- За наклони, по-стръмни от 15% по протежение на външния край на моравата, разположете граничния електрически проводник на 20 cm/8 in (A) от края.

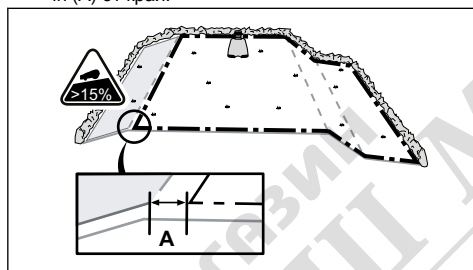

- За наклони, които са в съседство с обществен път, поставете бариера на минимум 15 cm/6 in по протежение на външния край на наклона. Като бариера можете да използвате стена или ограда.

### 3.4.3.2 Проходи

Проходът е част, която е с граничен електрически проводник от двете страни и която свързва 2 участъка на работната площ. Разстоянието между граничния електрически проводник от всяка страна на прохода трябва е минимум 60 cm/24 in.

**Забележка:** Ако проходът е с ширина, по-малка от 2 m/6.5 ft, монтирайте водещ проводник през прохода.

Минималното препоръчително разстояние между водещия проводник и граничния електрически проводник е 30 cm/12 in. Продуктът винаги се движи отляво на водещия проводник, гледано с лице към зареждащата станция. Препоръчва се да има

колкото е възможно по-голяма свободна площ от лявата страна на водещия проводник (A).

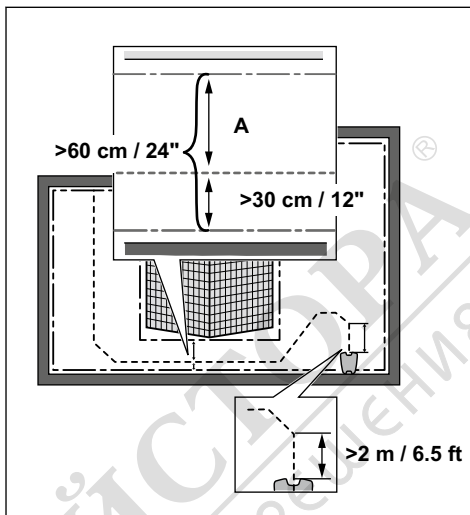

### 3.4.3.3 Как се прави изолирана зона



**ВНИМАНИЕ:** Не допускайте пресичане на секциите на граничния електрически проводник. Секциите на граничния електрически проводник трябва да бъдат паралелни.



**ВНИМАНИЕ:** Не поставяйте водещия проводник така, че да пресича граничния електрически проводник.



**ВНИМАНИЕ:** Изолирайте или отстранете препятствия, чиято височина е по-малко от 15 cm/6 in. Изолирайте или отстранете препятствия, които са леко издигнати, например камъни, дървета или корени. Това ще предотврати повреда на ножовете на продукта.

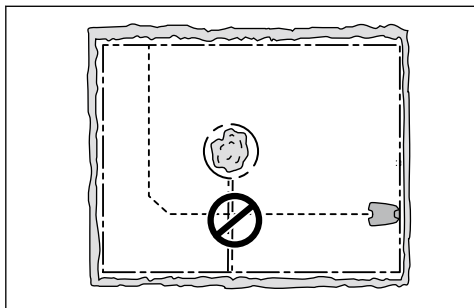

За да направите изолирана зона: изолирайте работната зона с граничния електрически проводник. Препоръчваме да изолирате всички стабилни обекти в работната зона.

Някои препятствия са устойчиви на сблъсък, например дървета или храсти, чиято височина е по-голяма от 15 cm/6 in. Продуктът ще се блъсне в препятствието и след това ще избере друга посока.

- Поставете граничния електрически проводник до и около препятствието, за да направите изолирана зона.
- Съберете 2-те части на граничния електрически проводник, които отиват към и се връщат от изолираната зона. Това ще накара продукта да премине през проводника.
- Поставете 2-те части на граничния електрически проводник на едно и също колче.

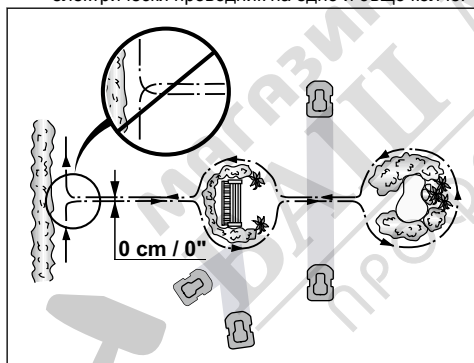

#### 3.4.3.4 Как се прави вторичен участък

Направете вторичен участък (B), ако работният участък има 2 части, които не са свързани с проход. Работният участък със зареждащата станция е основният участък (A).

**Забележка:** Продуктът трябва да бъде придвижен ръчно между основния и вторичния участък.

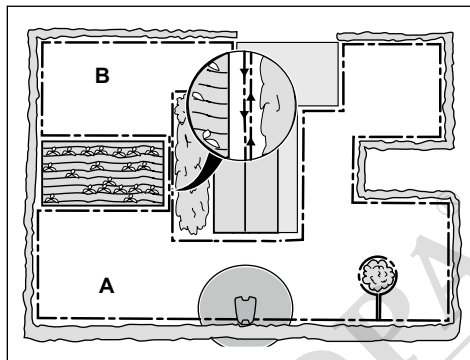

- Поставете граничния електрически проводник около вторичния участък (B) за да направите изолирана зона. Вижте *Как се прави изолирана зона на страница 17*.

**Забележка:** Граничният електрически проводник трябва да оформи единен контур около целия работен участък (A + B).

**Забележка:** Когато продуктът коси трева във вторичния участък, трябва да бъде избран режимът *Secondary area (Вторичен участък)*. Вижте *Второстепенна зона на страница 35*.

#### 3.4.4 За проверяване къде да се постави водещият проводник

- Поставете водещия проводник по линия, която е на минимум 2 m/6.5 ft пред зареждащата станция.
- Осигурете възможно най-много свободна площ отляво на водещия проводник при положение с лице към зареждащата станция. Вижте *Широчина коридор на страница 29*.
- Поставете водещия проводник на минимум 30 cm/12 in от граничния електрически проводник.
- Когато монтирате водещия проводник, не го огъвайте под остри ъгли.

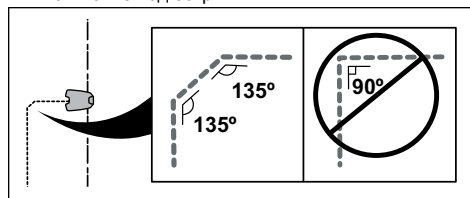

- Ако в работната площ има наклон, поставете водещия проводник диагонално на наклона.

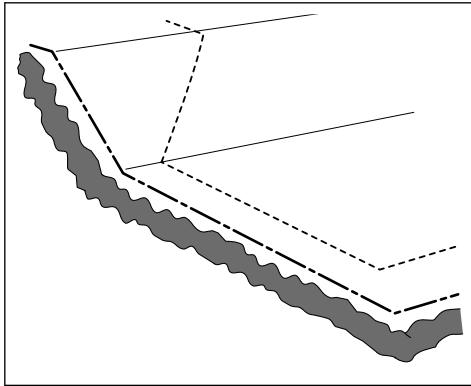

### 3.4.5 Примери на работен участък

- Ако зареждащата станция е поставена в малка зона (А), погрижете се разстоянието до граничния електрически проводник да бъде най-малко 3 m/10 ft пред зареждащата станция.
- Ако работната зона има проход (В) и не е инсталиран водещ проводник, минималното разстояние между граничните електрически проводници е 2 m/6.5 ft. При инсталиран водещ проводник в прохода минималното разстояние между граничните електрически проводници е 60 cm/24 in.
- Ако работната зона има части, свързани с тесен проход (В), можете да настроите продукта първо да следва, а след известно разстояние (С) да спре да следва водещия проводник. Настройките могат да бъдат променени в *Покритие на косене и Системно косене в пасажи на страница 26*.
- Ако работният участък включва вторичен участък (D), вижте *Второстепенна зона на страница 35*. Поставете продукта във вторичния участък и изберете *режим Secondary area (Вторичен участък)*.

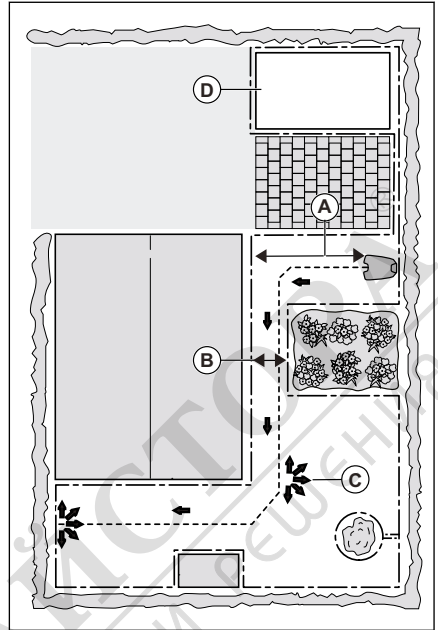

## 3.5 Монтиране на продукта

### 3.5.1 Инструменти за инсталация

- Чук/пластмасов чук: за улесняване на поставянето на колчетата в земята.
- Резец/права лопата: за заравяне на граничния електрически проводник.
- Комбинирани клещи: за рязане на граничния електрически проводник и съединяване на конекторите.
- Раздвижни клещи: за съединяване на съединителите.

### 3.5.2 За инсталиране на зареждащата станция



**ВНИМАНИЕ:** Не пробивайте нови отвори в зареждащата платформа.



**ВНИМАНИЕ:** Не стъпвайте върху опорната плоча на зареждащата станция.





**ПРЕДУПРЕЖДЕНИЕ:** Уверете се, че щифтовете на кабела за ниско напрежение и захранващият блок са чисти и сухи, преди да ги свържете.

1. Прочетете и разберете инструкциите за мястото на поставяне на зареждащата станция. Вижте *За да проверите къде да поставите зареждащата станция на страница 14*.
2. Поставете зареждащата станция в избрания участък.

**Забележка:** Не закрепвайте зареждащата станция към земята с винтове, докато не бъде монтиран водещият проводник. Вижте *Монтаж на водещия проводник на страница 20*.

3. Свържете кабела за ниско напрежение към зареждащата станция.
4. Поставете захранването на минимална височина 30 cm/12 in.

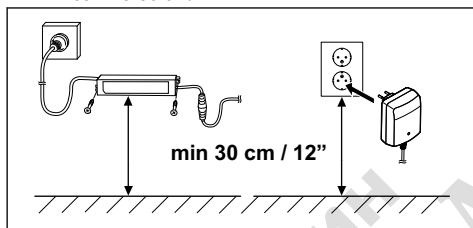

5. Свържете захранващия кабел към захранващ контакт с напрежение 100 – 240 V.

**Забележка:** Когато зареждащата станция е свързана, зареждането на продукта е възможно. Поставете продукта в зареждащата станция, докато се полагат граничният електрически проводник и водещият проводник. Включете продукта, за да стартирате зареждането. Вижте *За използване на бутона за ВКП/ИЗКП, на страница 35*. Не продължавайте с настройките на продукта, преди монтажът да приключи.

6. Поставете кабела за ниско напрежение в земята с колчета или заровете кабела. Направете справка с *За да фиксирате проводника с колчета на страница 21* или *Заравяне на граничния електрически проводник или водещия проводник на страница 21*.
7. След приключване на монтажа на граничния електрически проводник и водещия проводник свържете проводниците към зареждащата станция. Вижте *Монтаж на граничния електрически проводник на страница 20* и *Монтаж на водещия проводник на страница 20*.

8. След монтирането на водещия проводник закрепете зареждащата станция към земята с предоставените винтове. Вижте *Монтаж на водещия проводник на страница 20*.

### 3.5.3 Монтаж на граничния електрически проводник



**ВНИМАНИЕ:** Не навивайте във вид на намотка оставащия проводник. Намотката създава смущения в продукта.

1. Поставете граничния електрически проводник около целия работен участък. Започнете и завършете монтирането зад зареждащата станция.
2. Отворете съединението и поставете граничния електрически проводник в него.

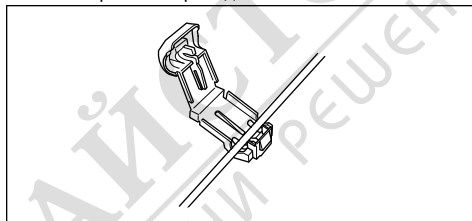

3. Затворете конектора с клещи.

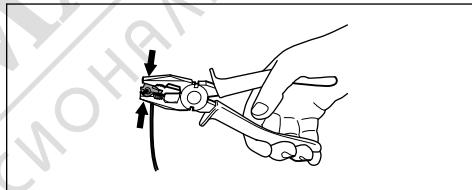

4. Отрежете граничния електрически проводник на 1-2 cm/0.4-0.8 in над всеки от конекторите.
5. Натиснете десния конектор върху обозначения с "AR" метален щифт на зареждащата станция.
6. Натиснете левия конектор върху обозначения с "AL" метален щифт на зареждащата станция.

### 3.5.4 Монтаж на водещия проводник



**ВНИМАНИЕ:** Сдвоените кабели или винтов клемен блок, изолиран с изолационна лента, не са достатъчно добри наставяния. Влагата от почвата причинява окисляване на проводника и след време това води до прекъсване на веригата.

1. Отворете съединението и поставете водещия проводник в него.
2. Затворете конектора с клещи.

3. Отрежете водещия проводник на 1-2 cm/0.4-0.8 in над всеки от конекторите.
4. Натиснете водещия проводник през слота в зареждащата платформа.
5. Натиснете конектора върху обозначения с "GUIDE" метален щифт на зареждащата станция.
6. Изключете захранването на зареждащата станция от контакта.
7. Поставете края на водещия проводник в ухото на граничния електрически проводник.
8. Отрежете граничния електрически проводник с клещи-резаки.
9. Свържете водещия проводник към граничния електрически проводник със съединител.

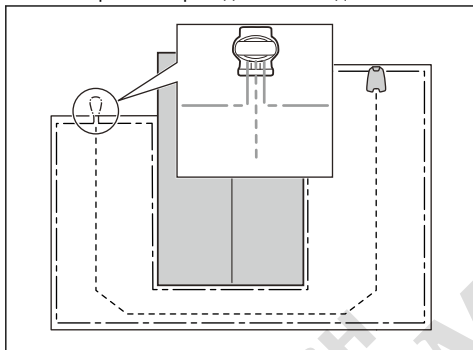

- a) Поставете 2-та края на граничния електрически проводник и края на водещия проводник в съединителя.

**Забележка:** Уверете се, че можете да видите краищата на проводниците през прозрачната част на съединителя.

- b) Натиснете капака на съединителя с регулируеми клещи, за да прикрепите проводниците в съединителя.

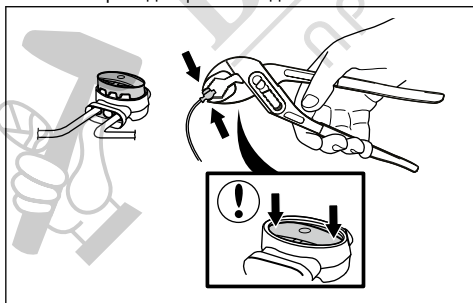

10. Закрепете направляващия проводник с колчетата към земята или заревете направляващия проводник в земята. Направете справка с *За да*

*фиксирайте проводника с колчетата на страница 21 или Заравяне на граничния електрически проводник или водещия проводник на страница 21.*

11. Свържете зареждащата станция към захранващия контакт.

### 3.6 За да фиксирате проводника с колчетата



**ВНИМАНИЕ:** Уверете се, че колчетата задържат граничния електрически проводник и водещия проводник по отношение на земята.



**ВНИМАНИЕ:** Косенето на тревата твърде ниско веднага след инсталацията може да повреди изоляцията на проводника. Повреждането на изоляцията може да не доведе до смущения до няколко седмици или месеца по-късно.

1. Поставете граничния електрически проводник и водещия проводник на земята.
2. Поставете колчетата на максимално разстояние от 75 cm/30 in едно от друго.
3. Забийте колчетата в земята с чук или с пластмасов чук.

**Забележка:** След няколко седмици проводникът обрасва с трева и не се вижда.

### 3.7 Заравяне на граничния електрически проводник или водещия проводник

- Направете канал в земята с резец или с права лопата.
- Поставете граничния електрически проводник или водещия проводник на 1-20 cm/0.4-8 в земята.

### 3.8 Удължаване на граничния електрически проводник или водещия проводник

**Забележка:** Удължете граничния електрически проводник или водещия проводник, ако същият е прекалено къс за работния участък. Използвайте оригинални резервни части, например, съединители.

1. Изключете захранването на зареждащата станция от контакта.
2. Отрежете граничния електрически проводник или водещия проводник с клещи-резачки на мястото, където трябва да се монтира удължението.
3. Добавете проводник на мястото, където трябва да се инсталира удължението.
4. Поставете граничния електрически проводник или водещия проводник на мястото.
5. Поставете краищата на проводника в съединителя.

**Забележка:** Уверете се, че можете да видите краищата на граничния електрически проводник или водещия проводник през прозрачната област на съединителя.

6. Натиснете капака на съединителя с регулируеми клещи, за да прикрепите проводниците в съединителя.

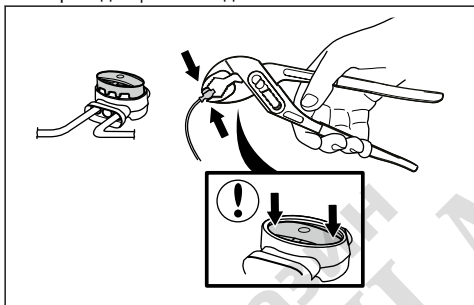

7. Използвайте колчета, за да поставите граничния електрически проводник или водещия проводник на мястото му.
8. Свържете зареждащата станция към захранващия контакт.

## 3.9 След като монтирате продукта

### 3.9.1 За визуална проверка на зареждащата станция

1. Уверете се, че светодиодният индикатор на зареждащата станция свети в зелено.

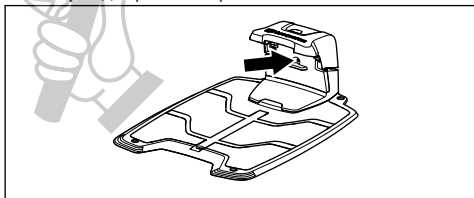

2. Ако светодиодният индикатор не свети в зелено, проверете монтирането. Вижте

*Индикаторна лампа в зареждащата станция на страница 48 и За инсталиране на зареждащата станция на страница 19.*

### 3.9.2 За да извършите базови настройки

Преди първоначалното пускане на продукта трябва да извършите базови регулировки.

1. Поставете продукта в зареждащата станция.
2. Включете продукта.
3. Натиснете бутоните със **стрелки** и бутона **ОК**. Изберете език, държава, дата, час и въведете личен идентификационен номер.

**Забележка:** За някои модели е необходим фабричен личен идентификационен номер, преди да изберете личен идентификационен номер. Не може да се използва 0000 като личен идентификационен номер.

4. Натиснете бутона **Start** и затворете капака, за да стартирате процес на калибриране на продукта.

**Забележка:** Ако акумулаторът е с много нисък заряд, е необходимо батериите да бъдат заредени напълно, преди да започне калибрирането. Направете справка с *Калибриране на страница 22*.

**Забележка:** Запишете личния идентификационен номер. Направете справка с *Въведение на страница 7*.

### 3.9.3 Калибриране

Процесът на калибриране е автоматичен. След като са извършени базовите настройки, продуктът се отдалечава от зареждащата станция и спира, докато калибрира някои от настройките на продукта. Когато калибрирането е завършено, продуктът започва да коси.

## 4 Настройки на продукта

Можете да използвате клавиатурата и дисплея на продукта или приложението Automower® Connect, за да извършите настройките на функциите на продукта. Функциите на продукта имат фабрични настройки, които са приложими за повечето работни зони, но настройките могат да бъдат адаптирани и към условията на всяка работна зона.

### 4.1 Приложение Automower® Connect

Продуктът може да се свързва с мобилни устройства с инсталирано приложение Automower® Connect. Automower® Connect е безплатно приложение за Вашето мобилно устройство. Можете да използвате разширените функции на продукта в приложението Automower® Connect.

- В *Табло* се показва текущото работно състояние на продукта. На таблото можете да изберете режим на работа на продукта.
- В *Карта* се показва текущото местоположение на продукта и зададената централна точка за функцията GeoFence.
- В менюто *Настройки* можете да зададете настройките на продукта.
- В менюто *Статистика* можете да видите статистиката за продукта.
- В менюто *Съобщения* можете да намерите *Съобщения за неизправност* и *Съобщения с информация* на продукта.



Приложението Automower® Connect има клетъчна връзка с голям обхват и Bluetooth® връзка с малък обхват.

#### 4.1.1 За инсталиране на приложение Automower® Connect

1. Изтеглете приложението Automower® Connect на Вашето мобилно устройство.

2. Регистрирайте се за акаунт на Husqvarna в приложението Automower® Connect.
3. Имейл е изпратен на регистрирания имейл адрес. Изпълнете инструкциите в имейла в срок, по-малък от 24 часа, за да потвърдите Вашия акаунт.
4. Влезте във Вашия акаунт на Husqvarna в приложението Automower® Connect.

#### 4.1.2 За сдвояване на Automower® Connect@Home и продукта

Функцията Automower® Connect@Home с Bluetooth® комуникация е включена в Automower® 305 / 310 Mark II / 315 Mark II. Това означава, че мобилното устройство може да комуникира с продукта, докато сте в обхвата на комуникация на Bluetooth®.

1. Изпълнете стъпки 1 – 3 в *За да получите достъп до менюто на дисплея на продукта на страница 23*.
2. Използвайте бутоните със **стрелка** и бутон **OK**, за да се придвижите през структурата на менюто *Акcesoари > Connect@Home > Сдвояване > Ново сдвояване*.
3. Следвайте инструкциите в приложението Automower® Connect.

### 4.2 Настройки на продукта с клавиатурата и дисплея

#### 4.2.1 За да получите достъп до менюто на дисплея на продукта

1. Натиснете бутон **STOP (СТОП)**.
2. Използвайте бутоните с **цифри** и бутон **OK** за въвеждане на личния идентификационен номер.
3. Натиснете бутон **MENU (МЕНЮ)**.

#### 4.2.2 Структура на менюто

Главното меню съдържа:

- *Разписание*
- *Безопасност*
- *Съобщения*
- *Таймер за климатични условия*
- *Инсталиране*
- *Настройки*
- *Принадлежности*

Вижте *Общ преглед на структурата на менюто – 1 на страница 11* и *Общ преглед на структурата на менюто – 2 на страница 12*.

## 4.2.3 Разписание



**Забележка:** За да се получи най-добър резултат, моравата не трябва да се коси прекалено често. Ако продуктът бъде оставен да коси твърде често, моравата може да изглежда оголена. Освен това продуктът излишно се изнася.

### 4.2.3.1 За настройване на разписанието

1. Изпълнете стъпки 1 – 3 в *За да получите достъп до менюто на дисплея на продукта на страница 23*.
2. Използвайте бутоните със **стрелки** и бутона **OK** за придвижване в структурата на менюто *Разписание > Преглед*.
3. Използвайте бутоните със **стрелки** и бутона **OK**, за да изберете деня.
4. Използвайте бутона със **стрелка** надясно, за да изберете периода.
5. Натиснете бутона **OK**.
6. Изчислете подходящите работни часове. Направете справка с *Преценете необходимото време на работа на страница 24*.
7. Въведете часа чрез бутоните с **цифри**. Продуктът може да коси трева през 1 или 2 периода всеки ден.

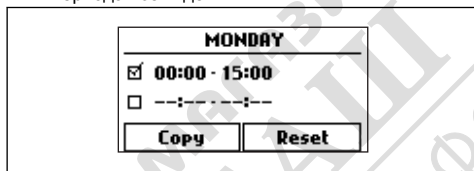

8. Ако продуктът не трябва да коси трева през определен ден, махнете отметката от квадратчето в съседство с 2-та периода от време.

### 4.2.3.2 Преценете необходимото време на работа

Ако работната зона е по-малка от максималния капацитет на продукта, графикът трябва да се настрои така, че да се намали изнасянето на моравата и на продукта. Продуктът има максимално време за рязане на ден. Може да настроите времето на работа на продукта в графика. Времето на работа включва рязане, търсене и зареждане. Времето на работа може да е различно поради много причини, например поради оформлението на работната зона, растежа на тревата и експлоатационния живот на батерията. Когато продуктът е работил, докато е достигнал максималното време за косене за деня, на

дисплея на приложението се показва съобщението *Косенето за деня е приключено*.

Препоръчителното време на работа за някои примерни работни зони е дадено в таблицата по-долу. Ако резултатът не е задоволителен, увеличете времето на работа.

Площ, m <sup>2</sup>	Препоръчително време на работа, ч
300	4-5
600	9-10

### 4.2.3.3 За да копирате настройката на разписание

1. Изпълнете стъпки 1 – 3 в *За да получите достъп до менюто на дисплея на продукта на страница 23*.
2. Използвайте бутоните със **стрелки** и бутона **OK** за придвижване в структурата на менюто *Разписание > Преглед > Копиране*.
3. Използвайте бутоните със **стрелки** и бутона **OK**, за да копирате настройката на графика. Можете да копирате настройката на разписанието ден по ден или за цялата седмица.

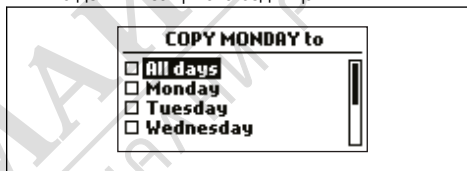

### 4.2.3.4 За да нулирате настройката на разписание

Можете да премахнете всички настройки на разписанието и да използвате фабричната настройка.

1. Изпълнете стъпки 1 – 3 в *За да получите достъп до менюто на дисплея на продукта на страница 23*.
2. Използвайте бутоните със **стрелки** и бутона **OK** за придвижване в структурата на менюто *Разписание > Преглед > Нулиране*.
  - a) Натиснете бутоните със **стрелки** за избиране на *Текущ ден*, за да върнете фабричните настройки само за текущия ден.
  - b) Натиснете бутоните със **стрелки**, за да изберете *Цяла седмица*, за да върнете всички настройки на графика към фабричните настройки.
3. Натиснете бутона **OK**.

## 4.2.4 Ниво на сигурност



Има 3 нива на защита за продукта.

Функция	Кратко	Средно	Дълго
Аларма			X
Личен идентификационен номер		X	X
Времево блокиране	X	X	X

- *Alarm (Аларма)* – Алармата се задейства, ако не бъде въведен личният идентификационен номер в рамките на 10 секунди след натискането на бутона **STOP (СТОП)**. Алармата се задейства също при повдигане на продукта. Алармата спира, когато бъде въведен личният идентификационен номер.
- *PIN-code (Личен идентификационен номер)* – За да се получи достъп до структурата на менюто на продукта, трябва да се въведе правилният личен идентификационен номер. Ако се въведе 5 пъти грешен личен идентификационен номер, продуктът се блокира за известно време. Времето за блокиране се увеличава при всеки следващ неправилен опит.
- *Time lock (Блокиране по време)* – Ако в продължение на 30 дни не бъде въведен личният идентификационен номер, продуктът се блокира. Въведете личния идентификационен номер, за да получите достъп до продукта.

#### 4.2.4.1 За задаване на нивото на сигурност

Изберете 1 от 3-те нива на сигурност за Вашия продукт.

1. Изпълнете стъпки 1 – 3 в *За да получите достъп до менюто на дисплея на продукта на страница 23*.
2. Използвайте **бутоните със стрелки** и бутона **OK** за придвижване в структурата на менюто *Settings (Настройки) > Security (Сигурност) > Security level (Ниво на сигурност)*.
3. Използвайте **бутоните със стрелки** и бутона **OK**, за да изберете нивото на сигурност.
4. Натиснете бутона **OK**.

#### 4.2.4.2 За да създадете нов сигнал на контура

Сигналът на контура се избира произволно, за да се създаде уникална връзка между продукта и зареждащата станция. В редки случаи може да е необходимо да се генерира нов сигнал, например ако две съседни инсталации имат много сходен сигнал.

1. Поставете продукта в зареждащата станция.
2. Изпълнете стъпки 1 – 3 в *За да получите достъп до менюто на дисплея на продукта на страница 23*.

3. Използвайте бутоните със **стрелки** и бутона **OK** за придвижване в структурата на менюто *Security > Advanced > New loop signal (Сигурност > Разширени > Нов сигнал на контура)*.
4. Изчакайте потвърждение, че сигналът на контура е генериран. Това обикновено отнема около 10 секунди.

#### 4.2.4.3 За да смените личния идентификационен номер

1. Изпълнете стъпки 1 – 3 в *За да получите достъп до менюто на дисплея на продукта на страница 23*.
2. Използвайте бутоните със **стрелки** и бутона **OK** за придвижване в структурата на менюто *Настройки > Безопасност > Разширени > Смяна на личния идентификационен номер*.
3. Въведете новия личен идентификационен номер.
4. Натиснете бутона **OK**.
5. Въведете отново новия личен идентификационен номер.
6. Натиснете бутона **OK**.
7. Запишете си новия личен идентификационен номер. Направете справка с *Въведение на страница 7*.

#### 4.2.4.4 За промяна на времетраенето на алармата

1. Изпълнете стъпки 1 – 3 в *За да получите достъп до менюто на дисплея на продукта на страница 23*.
2. Използвайте **бутоните със стрелки** и бутона **OK** за придвижване в структурата на менюто *Сигурност > Разширени > Времетраене > Времетраене на аларма*.
3. Използвайте **бутоните със стрелки**, за да изберете времеви интервал от 1 до 20 минути.
4. Натиснете бутона **BACK (НАЗАД)**.

#### 4.2.4.5 За промяна на времетраенето на блокиране по време

1. Изпълнете стъпки 1 – 3 в *За да получите достъп до менюто на дисплея на продукта на страница 23*.
2. Използвайте **бутоните със стрелки** и бутона **OK** за придвижване в структурата на менюто *Сигурност > Разширени > Времетраене > Времетраене на блокирането по време*.
3. Използвайте **бутоните с цифри**, за да изберете времеви интервал от 1 – 90 дни.
4. Натиснете бутона **BACK (НАЗАД)**.

## 4.2.5 Съобщения



В това меню ще намерите досегашните съобщения за неизправност и информационни съобщения. За някои от съобщенията има съвети и препоръки, които спомогат за отстраняване на неизправността. Вижте *Отстраняване на проблеми на страница 41*.

При смущения в работата на продукта, когато например е заседнал или когато акумулаторът е изтощен, се записва съобщение във връзка със смущенията и времето, по което са се случили.

Ако същото съобщение се повтори няколко пъти, това може да е признак, че е необходимо регулиране на инсталацията и продукта. Вижте *Инсталиране на страница 14*.

### 4.2.5.1 За да прочетете съобщенията

1. Изпълнете стъпки 1 – 3 в *За да получите достъп до менюто на дисплея на продукта на страница 23*.
2. Използвайте бутоните със **стрелки** и бутона **OK** за придвижване в структурата на менюто *Messages > Fault messages* (Съобщения > Съобщения за неизправности) и *Messages > Info messages* (Съобщения > Информационни съобщения).
3. Прочетете съобщенията, както и *Отстраняване на неизправности* за информация и препоръки как да поправите неизправностите.

## 4.2.6 Weather Timer



*Weather Timer* регулира автоматично времето на косене в зависимост от растежа на тревата. Не се допуска продуктът да работи повече от зададеното в настройките на разписанието.

**Забележка:** Когато използвате *Weather Timer*, се препоръчва да осигурите възможно най-много време за работа за *Weather Timer*. Не ограничавайте графика повече от необходимото.

Първата работа за деня се задава от настройките на графика. Продуктът винаги завършва 1 цикъл на косене и след това *Weather Timer* избира дали продуктът да продължи да работи, или не.

**Забележка:** *Weather Timer* се нулира, ако продуктът спре да работи за повече от 50 часа или ако се извърши *Нулиране на всички потребителски*

*настройки. Weather Timer* не се променя, ако се извърши *Нулиране на настройките на разписанието*.

### 4.2.6.1 За да зададете Weather Timer

1. Изпълнете стъпки 1 – 3 в *За да получите достъп до менюто на дисплея на продукта на страница 23*.
2. Използвайте бутоните със **стрелки** и бутона **OK**, за да се придвижите през структурата на менюто *Weather Timer > Използване на Weather Timer*.
3. Натиснете бутона **OK**, за да изберете *Weather Timer*.
4. Натиснете бутона **ВАСК (НАЗАД)**.

### 4.2.6.2 За да зададете честотата на Weather Timer

Задайте колко често продуктът трябва да коси тревата, когато се използва *Weather Timer*. Има 3 нива на честота: *ниска, средна и висока*. Колкото по-висока е честотата, толкова по-чувствителен е продуктът към растежа на тревата. Тоест, ако растежът на тревата е висок, тогава продуктът се оставя да работи по-дълго.

**Забележка:** Ако резултатите от косенето не са оптимални при използване на *Weather Timer*, настройките на разписанието може да имат нужда от коригиране. Не ограничавайте графика повече от необходимото. Също така проверете дали режещият диск е чист и дали ножовете са в добро състояние.

1. Изпълнете стъпки 1 – 3 в *За да получите достъп до менюто на дисплея на продукта на страница 23*.
2. Използвайте бутоните със **стрелки** и бутона **OK**, за да се придвижите през структурата на менюто *Weather Timer > Време на косене*.
3. Използвайте бутоните със **стрелки**, за да изберете *ниска, средна* или *висока* честота.
4. Натиснете бутона **ВАСК (НАЗАД)**.

## 4.2.7 Инсталация



В менюто за инсталация е възможно да адаптирате настройките на продукта за най-добър резултат от косене.

### 4.2.7.1 Покритие на косене и Системно косене в пасажи

Ако работната зона включва отдалечени части, свързани с тесни проходи, функциите *Покритие косене* и *Системно косене в пасажи* са полезни, защото дават възможност да се поддържа добре

окосена моравата във всички части на двора. Функцията **Покритие на косене** се използва за направляване на продукта до отдалечени части на работната зона. Функцията **Системно косене в пасаж** се използва за косене в тесен проход. За да се използват тези функции, трябва да е инсталиран водещ проводник. Можете да зададете най-много 3 отдалечени зони.

С функцията **Покритие на косене** продуктът първо следва, а след определено разстояние напуска водещия проводник и започва да коси моравата.

Функцията **Системно косене в пасаж** е подходяща за косене на тесни проходи с ширина 60 cm – 1.5 m/23 in – 4.9 ft. Продуктът се движи по схема, за да покрие ширината на прохода. Продуктът стартира **Системно косене в пасаж** на зададеното разстояние от зареждащата станция. Когато продуктът достигне края на тесния проход, той продължава да коси моравата по обичайния начин.

Зона А, приблизително 50%

Зона В, приблизително 30%

Зона С, приблизително 20%

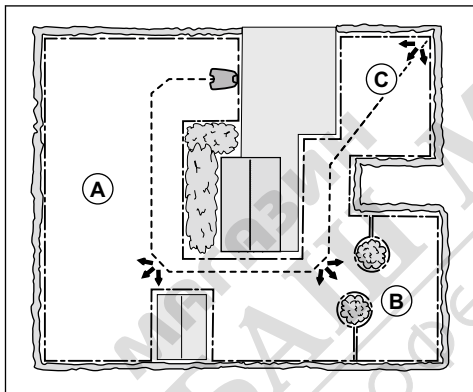

#### За задаване на функцията за покритие на косене на моравата

1. Изпълнете стъпки 1 – 3 в *За да получите достъп до менюта на дисплея на продукта на страница 23*.
2. Използвайте бутоните със **стрелки** и бутона **OK** за придвижване в структурата на менюто *Настройки > Покритие на косене > Зона 1 – 3*.
3. Използвайте бутона със **стрелка**, за да изберете зоната.
4. Натиснете бутона **OK**.
5. Измерете разстоянието от зареждащата станция до началото на участъка. Мерете по протежение на водещия проводник. Направете

справка с *За да измерите разстоянието от зареждащата станция на страница 28*.

6. Натиснете бутоните със **стрелки**, за да изберете разстоянието, измерено в m.
7. Натиснете бутона **OK**.
8. Използвайте бутоните със **стрелки**, за да изберете процента за времето на косене, през което продуктът трябва да окоси зоната. Процентът е равен на процента на зоната спрямо целия работен участък.
  - a) Измерете участъка.
  - b) Разделете измерената зона на цялата работна зона.
  - c) Преобразувайте резултата в процент.

**Забележка:** Сумата от зоните 1 – 3 трябва да е 100% или по-малко. Ако сумата е по-малко от 100%, понякога продуктът обхваща водещия проводник и започва да коси при зареждащата станция.

9. Натиснете бутона **BACK (НАЗАД)**.

#### За задаване на функцията "Системно косене в пасаж"

**Забележка:** За да се предотврати износването на тревата в тесния проход, Husqvarna препоръчва да се зададе нисък процент за **Системно косене в пасаж**.

1. Изпълнете стъпки 1 – 3 в *За да получите достъп до менюта на дисплея на продукта на страница 23*.
2. Използвайте бутоните със **стрелки** и бутона **OK** за придвижване в структурата на менюто *Настройки > Покритие на косене > Зона 1 – 3*.
3. Използвайте бутоните със **стрелки**, за да изберете зоната.
4. Натиснете бутона **OK**.
5. Измерете разстоянието от зареждащата станция до началото на тесния проход. Измерете по протежение на водещия проводник. Направете справка с *За да измерите разстоянието от зареждащата станция на страница 28*.

**Забележка:** Уверете се, че разстоянието до **Системно косене в пасаж** е зададено в рамките на тесния проход.

6. Натиснете бутоните със **стрелки**, за да изберете разстоянието.
7. Натиснете бутона **OK**.
8. Използвайте бутоните със **стрелки**, за да изберете % на времето на косене, през което

продуктът трябва да започне да коси тесния проход.

9. Използвайте бутоните със **стрелки** и бутона **OK**, за да изберете *Повече > Системно косене в пасаж*.
10. Натиснете бутона **OK**, за да активирате *Системно косене в пасаж*.
11. Натиснете бутона **BACK (НАЗАД)**.

#### **За да направите проверка на функцията Lawn Coverage (Покритие на косене)**

1. Поставете продукта в зареждащата станция.
2. Изпълнете стъпки 1 – 3 в *За да получите достъп до менюто на дисплея на продукта на страница 23*.
3. Използвайте бутоните със **стрелки** и бутона **OK** за придвижване в структурата на менюто *Настройки > Покритие косене > Зона > Повече > Проверка*.
4. Натиснете бутона **OK**.
5. Натиснете бутона **START (СТАРТ)**.
6. Затворете капака.
7. Уверете се, че продуктът може да открие участъка.

#### **За да измерите разстоянието от зареждащата станция**

1. Поставете продукта в зареждащата станция.
2. Изпълнете стъпки 1 – 3 в *За да получите достъп до менюто на дисплея на продукта на страница 23*.
3. Използвайте бутоните със **стрелки** и бутона **OK** за придвижване в структурата на менюто *Настройки > Покритие косене > Зона > Колко далеч?*
4. Използвайте бутоните със **стрелки**, за да зададете 500 m/500 yd като разстояние.
5. Натиснете бутона **OK**.
6. Използвайте бутоните със **стрелки** и бутона **OK** за придвижване в структурата на менюто *Настройки > Покритие косене > Зона > Повече > Проверка*.
7. Натиснете бутона **OK**.
8. Натиснете бутона **STOP (СТОП)**, когато продуктът застане на разстоянието, което сте избрали да измервате. Разстоянието се извежда на дисплея.

#### **За дезактивиране или активиране на функцията Lawn Coverage (Покритие на косене)**

Дезактивиране или активиране на функцията *Lawn Coverage (Покритие на косене)* за всеки от участъците.

1. Изпълнете стъпки 1 – 3 в *За да получите достъп до менюто на дисплея на продукта на страница 23*.

2. Използвайте бутоните със **стрелки** и бутона **OK** за придвижване в структурата на менюто *Настройки > Покритие косене > Зона > Дезакт.*
3. Натиснете бутона **OK**.
4. Натиснете бутона **BACK (НАЗАД)**.

#### **За нулиране на настройките на Lawn Coverage (Покритие на косене)**

Можете да нулирате настройките на *Lawn Coverage (Покритие на косене)* за всеки от участъците и да използвате фабричната настройка.

1. Изпълнете стъпки 1 – 3 в *За да получите достъп до менюто на дисплея на продукта на страница 23*.
2. Използвайте бутоните със **стрелки** и бутона **OK** за придвижване в структурата на менюто *Настройки > Покритие косене > Зона > Повече > Нулиране*.
3. Натиснете бутона **OK**.

#### **4.2.7.2 Методи за намиране на зареждащата станция от продукта**

Продуктът има 3 метода на търсене за намиране на зареждащата станция:

- Случайни движения – продуктът работи в работната площ, докато не намери сигнала на зареждащата станция.
- Водещ проводник – продуктът работи в работната площ, докато не намери сигнала на зареждащата станция или водещия проводник. Ако намери водещия проводник, продуктът се движи по водещия проводник към зареждащата станция.
- Граничен електрически проводник – продуктът се движи в работната площ, докато не намери сигнала на зареждащата станция, водещия проводник или граничния електрически проводник. Ако намери граничния електрически проводник, продуктът се движи по граничния електрически проводник до зареждащата станция.

Фабричната настройка е зададена да комбинира 3-та метода на търсене. Когато акумулаторната батерия е изтощена, продуктът започва да търси зареждащата станция с метод чрез случайни движения в продължение на 3 минути. След 3 минути продуктът променя метода на търсене на метода чрез водещ проводник. След 11 минути продуктът променя метода на търсене на метода чрез граничен електрически проводник.

Можете да промените настройките за начин на намиране на зареждащата станция от продукта, за да се адаптира към работната площ.

#### **За да зададете как продуктът може да намери зареждащата станция**

Можете да извършите ръчни настройки, за да накарате продукта да търси направляващия

проводник или граничния електрически проводник след 0 – 30 мин от изтощаването на батерията.

1. Изпълнете стъпки 1 – 3 в *За да получите достъп до менюто на дисплея на продукта на страница 23*.
2. Използвайте бутоните със **стрелки** и бутона **OK** за придвижване в структурата на менюто *Инсталация > За намиране на зареждащата станция > Общ преглед на методи за търсене > Водач*.
3. Натиснете **бутоните със стрелки**, за да изберете 1 от направляващите проводници.
4. Натиснете **цифровите бутони** за задаване на времето.
5. Натиснете бутона **OK**.
6. Натиснете бутона **BACK (НАЗАД)**.
7. Използвайте бутоните със **стрелки** и бутона **OK** за придвижване в структурата на менюто *Инсталация > За намиране на зареждащата станция > Общ преглед на методи за търсене > Граничен електрически проводник*.
8. Натиснете **цифровите бутони** за задаване на времето.
9. Натиснете бутона **OK**.
10. Натиснете бутона **START (СТАРТ)** и затворете капака.

#### За да извършите изпитване на направляващия проводник

1. Изпълнете стъпки 1 – 3 в *За да получите достъп до менюто на дисплея на продукта на страница 23*.
2. Използвайте бутоните със **стрелки** и бутона **OK** за придвижване в структурата на менюто *Инсталация > Намиране на зареждащата станция > Водач > Още > Изпитване на водач*.
3. Поставете продукта на 3 m/9 ft от водещия проводник с лице към водещия проводник.
4. Натиснете бутона **START (СТАРТ)** и затворете капака.
5. Уверете се, че продуктът следва направляващия проводник до зареждащата станция.
6. Уверете се, че продуктът се сдвоява със зареждащата станция.
7. Ако продуктът не се сдвоява със зареждащата станция, сменете позицията на зареждащата станция или на направляващия проводник. Вижте *За инсталиране на зареждащата станция на страница 19* и *Монтаж на водещия проводник на страница 20*.

#### За извършване на изпитване на граничния електрически проводник

1. Поставете продукта на 3 m/9 ft от граничния електрически проводник с лице към граничния електрически проводник.
2. Изпълнете стъпки 1 – 3 в *За да получите достъп до менюто на дисплея на продукта на страница 23*.
3. Използвайте **бутоните със стрелки** и бутона **OK** за придвижване в структурата на менюто *Монтаж > Намиране на зареждащата станция > Общ преглед на методи за търсене > Граница > Още > Тест отляво/Тест отдясно*.
4. Натиснете бутона **START (СТАРТ)** и затворете капака.
5. Уверете се, че продуктът следва граничния електрически проводник до зареждащата станция.
6. Уверете се, че продуктът се сдвоява със зареждащата станция.
7. Сменете позицията на зареждащата станция или на граничния електрически проводник, ако продуктът не се сдвоява със зареждащата станция. Направете справка с *За инсталиране на зареждащата станция на страница 19* и *Монтаж на водещия проводник на страница 20*.

#### За да промените обхвата на сигнала на зареждащата станция

1. Изпълнете стъпки 1 – 3 в *За да получите достъп до менюто на дисплея на продукта на страница 23*.
2. Използвайте **бутоните със стрелки** и бутона **OK** за придвижване в структурата на менюто *Инсталация > Намиране на зареждащата станция > Общ преглед на методи за търсене > Диапазон на зареждаща станция*.
3. Използвайте **бутона с лява стрелка**, за да изберете **МАКС., СРЕД., МИН.**
4. Натиснете бутона **BACK (НАЗАД)**.

**Забележка:** Обикновено е по-добре да преместите зареждащата станция, отколкото да намалите обхвата на сигнала ѝ.

#### 4.2.7.3 Широчина коридор

Коридорът на граничния електрически проводник е зоната в съседство с този проводник, а коридорът на водещия проводник – зоната в съседство с водещия проводник. Продуктът използва коридорите, за да намери зареждащата станция. Когато продуктът се придвижи в посоката на зареждащата станция, той винаги се движи от лявата страна на направляващия проводник.



## 4.2.8 Настройки



В настройките можете да промените общите настройки на продукта.

### 4.2.8.1 Профили

С функцията за профили могат да се запазват различни набори от настройки на продукта. Това може да се използва, когато един продукт се използва за повече от една работна зона и зареждаща станция. Настройките на продукта и сдвояването със зареждащите станции се запазват в профила и могат лесно да се използват отново.

#### За да запазите настройки в профила

1. Изпълнете стъпки 1 – 3 в *За да получите достъп до менюто на дисплея на продукта на страница 23*.
2. Използвайте **бутоните със стрелки** и бутона **OK** за придвижване в структурата на менюто *Настройки > Профили > Използване на профили > Профил А, В, С*.
3. Използвайте **бутоните със стрелки** и бутона **OK**, за да изберете и запазите профила.
4. Натиснете бутона **ВАСК (НАЗАД)**.

Ако настройките са променени, но не са запазени, до името на профила се показва символът \*.

#### За да промените името на профил

1. Изпълнете стъпки 1 – 3 в *За да получите достъп до менюто на дисплея на продукта на страница 23*.
2. Използвайте **бутоните със стрелки** и бутона **OK** за придвижване в структурата на менюто *Настройки > Профили > Използване на профили > Профил А, В, С > Преименуване*.
3. Използвайте **бутоните със стрелки** и бутона **OK**, за да изберете букви.
4. Натиснете бутона **НАЗАД**, за да запазите името на новия профил.

#### За да използвате профил

1. Изпълнете стъпки 1 – 3 в *За да получите достъп до менюто на дисплея на продукта на страница 23*.
2. Използвайте **бутоните със стрелки** и бутона **OK** за придвижване в структурата на менюто *Настройки > Профили > Използване на профили > Профил А, В, С > Избор*.
3. Натиснете бутона **ВАСК (НАЗАД)**.

#### За да свържете нова зареждаща станция към профил

1. Запазете настройките в профил, който да се използва в оригиналната зареждаща станция. Изпълнете стъпки 1 – 4 в *За да запазите настройки в профила на страница 31*.
2. Поставете продукта в новата зареждаща станция.
3. Използвайте **бутоните със стрелки** и бутона **OK** за придвижване в структурата на менюто *Сигурност > Разширени > Нов сигнал на контура*.
4. Запазете профил за новата зареждаща станция или изберете профил в списъка. Извършете стъпки 1 – 4 в *За да запазите настройки в профила на страница 31* или извършете стъпки 1 – 3 в *За да използвате профил на страница 31*.

### 4.2.8.2 Режим ECO

*Режим ECO* дезактивира сигнала в граничния електрически проводник, водещия проводник и зареждащата станция, когато продуктът е паркиран или се зарежда.

**Забележка:** Използвайте *режим ECO*, за да пестите енергия и да предотвратите смущенията в друго оборудване, например вериги за предаване на звук или гаражни врати.

**Забележка:** За да стартирате продукта ръчно в работната зона, натиснете бутона **СТОП**, преди да извадите продукта от зареждащата станция. Ако не направите това, продуктът няма да може да стартира в работната зона.

#### За да зададете режим ECO

1. Изпълнете стъпки 1 – 3 в *За да получите достъп до менюто на дисплея на продукта на страница 23*.
2. Използвайте бутоните със **стрелки** и бутона **OK** за придвижване в структурата на менюто *Настройки > Режим ECO*.
3. Натиснете бутона **OK**, за да изберете *ECO mode (Режим ECO)*.
4. Натиснете бутона **ВАСК (НАЗАД)**.

### 4.2.8.3 Спираловидно косене

Продуктът коси тревата по спирала, ако в някой участък тревата е висока. *Spiral cutting* (Спираловидно косене) се настройва на 5 нива:

- Ниска-
- Ниска
- Ср.
- Висока

- Висока+

Нивата определят чувствителността на продукта към височината на тревата.

**Забележка:** *Spiral cutting* (Спираловидно косене) се започва само в режим Main area (Основен участък). Косенето в режим *Secondary area* (Вторичен участък) не позволява продуктът да започне *Spiral cutting* (Спираловидно косене). *Spiral cutting* (Спираловидно косене) не може да започне при наклони, по-големи от 15%.

#### За задаване на спираловидното косене

1. Изпълнете стъпки 1 – 3 в *За да получите достъп до менюто на дисплея на продукта на страница 23*.
2. Използвайте **буконите със стрелки** и бутона **OK** за придвижване в структурата на менюто *Настройки > Спираловидно косене > Използване на спираловидно косене*.
3. Натиснете бутона **BACK (НАЗАД)**.

#### За да зададете нивото на спираловидно косене

1. Изпълнете стъпки 1 – 3 в *За да получите достъп до менюто на дисплея на продукта на страница 23*.
2. Използвайте **буконите със стрелки** и бутона **OK** за придвижване в структурата на менюто *Настройки > Спираловидно косене > Използване на спираловидно косене > Интензивност*.
3. Използвайте **буконите със стрелки**, за да изберете нивото на спираловидно косене.
4. Натиснете бутона **BACK (НАЗАД)**.

#### 4.2.8.4 Общо

В *General (Общи)* можете да промените общите настройки на продукта.

#### За настройване на часа и датата

1. Изпълнете стъпки 1 – 3 в *За да получите достъп до менюто на дисплея на продукта на страница 23*.
2. Използвайте буконите със **стрелки** и бутона **OK** за придвижване в структурата на менюто *Settings > General > Time & Date (Настройки > Общи > Час и дата)*.
3. Използвайте буконите с **цифри**, за да настроите часа, след което натиснете бутона **BACK (НАЗАД)**.
4. Използвайте буконите с **цифри**, за да настроите датата, след което натиснете бутона **BACK (НАЗАД)**.
5. Използвайте буконите със **стрелки**, за да настроите формата на часа, след което натиснете бутона **BACK (НАЗАД)**.

6. Използвайте буконите със **стрелки**, за да настроите формата на датата, след което натиснете бутона **BACK (НАЗАД)**.

#### За настройване на езика

1. Изпълнете стъпки 1 – 3 в *За да получите достъп до менюто на дисплея на продукта на страница 23*.
2. Използвайте буконите със **стрелки** и бутона **OK** за придвижване в структурата на менюто *Settings > General > Language (Настройки > Общи > Език)*.
3. Използвайте буконите със **стрелки**, за да изберете език, след което натиснете бутона **BACK (НАЗАД)**.

#### За настройване на държавата

1. Изпълнете стъпки 1 – 3 в *За да извършите базови настройки на страница 22*.
2. Използвайте буконите със **стрелки** и бутона **OK** за придвижване в структурата на менюто *Настройки > Общи > Държава*.
3. Използвайте буконите със **стрелки**, за да изберете държава, след което натиснете бутона **НАЗАД**.

#### За да зададете формат на мерните единици

1. Изпълнете стъпки 1 – 3 в *За да получите достъп до менюто на дисплея на продукта на страница 23*.
2. Използвайте буконите със **стрелки** и бутона **OK** за придвижване в структурата на менюто *Настройки > Общи > Формат на мерните единици*.
3. Използвайте буконите със **стрелки**, за да изберете формат на мерните единици, след което натиснете бутона **НАЗАД**.

#### За нулиране на всички потребителски настройки

1. Изпълнете стъпки 1 – 3 в *За да получите достъп до менюто на дисплея на продукта на страница 23*.
2. Използвайте буконите със **стрелки** и бутона **OK** за придвижване в структурата на менюто *Settings > General > Reset all user settings (Настройки > Общи > Нулиране на всички потребителски настройки)*.
3. Използвайте бутона с дясна **стрелка**, за да изберете *Proceed with reset of all user settings? (Продължаване с нулиране на всички потребителски настройки?)*.
4. Натиснете бутона **OK**, за да нулирате всички потребителски настройки.

---

**Забележка:** Настройките за *ниво на сигурност*, *личен идентификационен номер*, *сигнал на контура*, *съобщения*, *дата и час*, *език и държава* не се нулират.

---

#### Менюто About (Относно)

В менюто *About* (Относно) се показва информация относно продукта, например сериен номер и фирмуерни версии.

#### 4.2.8.5 Предпазител срещу замръзване

Тревата е по-чувствителна към износване, ако върху тревата има скреж. Ако е активирана *Защитата срещу замръзване*, продуктът не стартира косене на тревата при температура под 5°C/41°F.

---

**Забележка:** Датчикът за скреж се намира от вътрешната страна на шасито. Може да има температурна разлика спрямо околната температура.

---

#### За настройка на Сензора за лед

1. Изпълнете стъпки 1 – 3 в *За да получите достъп до менюто на дисплея на продукта на страница 23*.
2. Използвайте бутоните със **стрелки** и бутона **OK** за придвижване в структурата на менюто *Настройки > Инсталация > Сензор за лед*.
3. Натиснете бутона **OK**, за да изберете *Сензор за лед*.
4. Натиснете бутона **ВАСК (НАЗАД)**.

#### 4.2.9 Принадлежности



В това меню се задават настройките за принадлежностите, монтирани на продукта.

##### 4.2.9.1 Информация

Това меню се отнася за аксесоарите, монтирани на продукта. Свържете се с Вашия местен представител на Husqvarna за повече информация относно предлаганите аксесоари.

##### 4.2.9.2 Automower® Connect

Продуктът може да се свързва с мобилни устройства с инсталирано приложение Automower® Connect. Приложението Automower® Connect има клетъчна връзка с голям обхват и Bluetooth® връзка с малък обхват. Вижте *Приложение Automower® Connect на страница 23*.

---

**Забележка:** Automower® Connect е винаги свързано с Вашия продукт, стига мобилното устройство да има връзка с мобилната мрежа и продуктът да е включен.

---

**Забележка:** Не всички държави поддържат Automower® Connect поради специфични за региона клетъчни системи. Включената доживотна гаранция за обслужване на Automower® Connect важи само ако в работната зона е налично трето лице – поддоставчик на 2G/3G/4G. В някои държави Bluetooth® не се предлага поради правни причини.

---

#### 4.2.9.3 За избягване на сблъсквания с корпуса на Automower®

Износването на продукта и гаража Automower® намаляват, когато изберете *Избягване на сблъсквания с косачката*.

1. Изпълнете стъпки 1 – 3 в *За да получите достъп до менюто на дисплея на продукта на страница 23*.
2. Използвайте бутоните със стрелки и бутона **OK** за придвижване в структурата на менюто *Принадлежности > Корпус на косачката > Избягване на сблъсквания с косачката*.

---

**Забележка:** Изборът на *Избягване на сблъсквания с косачката* може да доведе до това, че тревата около зареждащата станция да остане неокосена.

---

#### 4.2.9.4 Комплект за различни терени

Когато се използват тежести на колелата за трудни терени, са необходими специални настройки за компенсиране на по-голямото тегло.

##### За настройка на Offroad комплекта

1. Изпълнете стъпки 1 – 3 в *За да получите достъп до менюто на дисплея на продукта на страница 23*.
2. Използвайте **бутоните със стрелки** и бутона **OK** за придвижване в структурата на менюто *Аксесоари > Offroad комплект > Активиране на Offroad комплекта*.
3. Натиснете бутона **OK**, за да активирате или деактивирате функцията.
4. Натиснете бутона **ВАСК (НАЗАД)**.

##### 4.2.9.5 FlexiFence

Ако монтирате принадлежността FlexiFence, трябва да активирате функцията FlexiFence на продукта.

### За активиране на функцията FlexiFence

1. Извършете стъпки 1 – 3 в *За да получите достъп до менюто на дисплея на продукта на страница 23.*
2. Използвайте бутоните със **стрелки** и бутона **ОК** за придвижване в структурата на менюто *Настройки > Монтаж > FlexiFence.*
3. Натиснете бутона **ОК**, за да активирате *FlexiFence.*
4. Натиснете бутона **ВАСК (НАЗАД).**



МАГАЗИН  
**БАШ МАЙСТОРА**<sup>®</sup>  
ПРОФЕСИОНАЛНИ РЕШЕНИЯ

---

## 5 Операция

---

### 5.1 За използване на бутона за ВКЛ./ИЗКЛ.



**ПРЕДУПРЕЖДЕНИЕ:** Прочетете и разберете главата за безопасност преди използване на продукта.

- Натиснете бутона за **ВКЛ./ИЗКЛ.** в продължение на 3 секунди, за да **ВКЛЮЧИТЕ** продукта. Уверете се, че светодиодният индикатор светва.
- Продуктът е **ВКЛЮЧЕН** и в режим на пестене на енергия, ако светодиодният индикатор мига. Натиснете бутона за **ВКЛ./ИЗКЛ.** в продължение на 3 секунди, за да **ВКЛЮЧИТЕ** продукта.

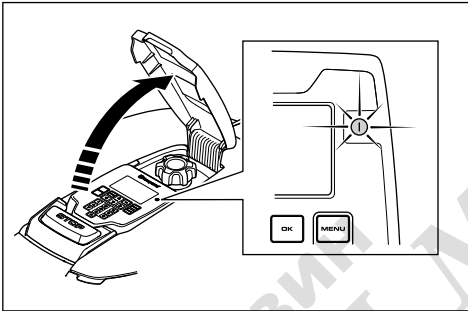

- Натиснете бутона за **ВКЛ./ИЗКЛ.** в продължение на 3 секунди, за да **ИЗКЛЮЧИТЕ** продукта. Уверете се, че светодиодният индикатор изгасва.

### 5.2 За стартиране на продукта

1. Натиснете бутона **STOP**, за да отворите капака.
2. Натиснете бутона **ВКЛ./ИЗКЛ.** за 3 секунди. Дисплеят се осветява.
3. Въведете личния идентификационен номер.
4. Натиснете бутона **START (СТАРТ)**.
5. Изберете режим на работа. Вижте *Режими на работа – стартиране на страница 35*.
6. Натиснете бутона **OK**.
7. Затворете капака.

**Забележка:** Ако продуктът е паркиран в зареждащата станция, той ще започне да работи, когато батерията е напълно заредена и ако настройките на *Разписание* позволяват на продукта да работи

**Забележка:** През първите седмици след инсталацията нивото на шума, който се чува при косенето на тревата, може да е по-високо от очакваното. Когато продуктът коси тревата известно време, нивото на шума, който се чува, става много по-ниско.

### 5.2.1 Режими на работа – стартиране

- *Основна зона*
- *Второстеп. зона*
- *Заменете графика*
- *Точково косене*

#### 5.2.1.1 Основна зона

Използвайте режима на работа *Основна зона*, за да може продуктът да коси и да се зарежда автоматично.

#### 5.2.1.2 Второстеп. зона

Използвайте режима на работа *Второстепенна зона*, за да окосите второстепенните зони. Трябва да преместите продукта ръчно от основната във второстепенната зона. Продуктът коси за избран период от време или докато батерията се изтощи.

**Забележка:** Когато е във второстепенна зона, трябва да поставите продукта ръчно в зареждащата станция, за да го заредите. Продуктът ще излезе от зареждащата станция и ще спре, когато батерията се зареди. За да стартирате продукта, трябва да изберете режим на работа.

**Забележка:** Ако ще косите основната зона след зареждане на батерията, задайте продукта в режим *Основна зона*, преди да го поставите в зареждащата станция.

#### 5.2.1.3 Заменете графика

Използвайте режима на работа *Отхвърляне на разписанието*, за да отхвърлите временно настройките на *разписанието* за 24 часа или 3 дни.

**Забележка:** Не е възможно да се коси повече от максималното време на косене за всеки ден. Вижте *Преценете необходимото време на работа на страница 24*.

#### 5.2.1.4 Точково косене

Използвайте режима на работа *Точково косене*, за да окосите избрана зона по спирала. Трябва да

преместите продукта ръчно в избраната зона, преди да стартирате режима на работа *Точково косене*.

**Забележка:** След като продуктът е работил в режим на работа *Точково косене*, той автоматично ще започне да коси в режим на работа *Основна зона* или *Второстепенна зона*.

## 5.3 За да паркирате продукта

1. Натиснете бутона **STOP**, за да отворите капака.
2. Натиснете бутона **ВКЛ./ИЗКЛ.** за 3 секунди. Дисплеят се осветява.
3. Въведете личния идентификационен номер.
4. Натиснете бутона **PARK (СТАРТ)**.
5. Изберете режим на работа. Вижте *Режими на работа – паркиране на страница 36*.
6. Натиснете бутона **ОК**.
7. Затворете капака.

### 5.3.1 Режими на работа – паркиране

- *Паркир. до сл. предупр.*
- *Стартиране с разписание*

#### 5.3.1.1 Паркир. до сл. предупр.

Използвайте режима на работа *Паркиране до следващо предупреждение*, за да се върне продуктът в зареждащата станция. Продуктът ще остане в зареждащата станция, докато не изберете нов режим на работа.

#### 5.3.1.2 Стартирайте отново със следващото разписание

Използвайте режима на работа *Стартиране отново със следващото разписание*, за да се върне продуктът в зареждащата станция. Продуктът ще остане в зареждащата станция до следващата настройка на *разписанието*.

## 5.4 Спиране на продукта

1. Натиснете бутона **СПИРАНЕ**, за да спрете продукта и двигателя за косене.

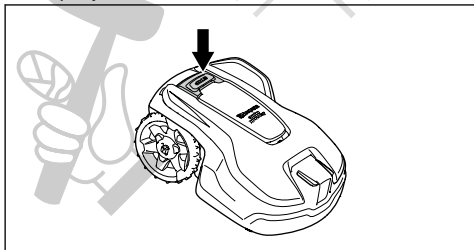

## 5.5 За да ИЗКЛЮЧИТЕ продукта

1. Натиснете бутона **STOP**, за да отворите капака.

2. Натиснете бутона **ВКЛ./ИЗКЛ.** за 3 секунди.
3. Уверете се, че светодиодният индикатор на клавиатурата е изключен, за да сте сигурни, че продуктът е ИЗКЛЮЧЕН.

## 5.6 За зареждане на акумулаторната батерия



### ПРЕДУПРЕЖДЕНИЕ:

Зареждайте продукта само с помощта на зареждащата станция, която е предназначена за това. Неправилната употреба може да доведе до електрически удар, прегряване или теч на корозивна течност от акумулаторната батерия.

В случай на теч на електролит измийте с вода и потърсете медицинска помощ, ако влезе в контакт с очите и т.н.

Когато продуктът е нов или е съхраняван за дълъг период, акумулаторната батерия може да е изтощена и трябва да се зареди, преди да се стартира продуктът. В режим *Основна площ* продуктът коси и се зарежда автоматично.

1. Натиснете бутона **ВКЛ./ИЗКЛ.** в продължение на 3 секунди, за да стартирате продукта.
2. Поставете продукта възможно най-навътре в зареждащата станция.
3. Уверете се, че зареждащите плочи на зареждащата станция се свързват с контактните плочи на продукта.
4. Извършете проверка дали на дисплея се извежда съобщението **ЗАРЕЖДАНЕ**, за да се уверите, че продуктът е свързан правилно към зареждащата станция.

## 5.7 Регулиране на височината на рязане



**ВНИМАНИЕ:** През първите седмици след нова инсталация височината на рязане трябва да бъде настроена на МАКС., за да се избегне повреждането на контурния проводник. След това височината на рязане може да се намалява стъпка по стъпка всяка седмица, докато се достигне желаната височина на рязане.

Височината на рязане може да варира от МИН. (2 cm/0.8 in) до МАКС. (5 cm/2 in).

### 5.7.1 За да регулирате височината на рязане

1. Натиснете бутона **СПИРАНЕ**, за да спрете продукта.
2. Отворете капака.

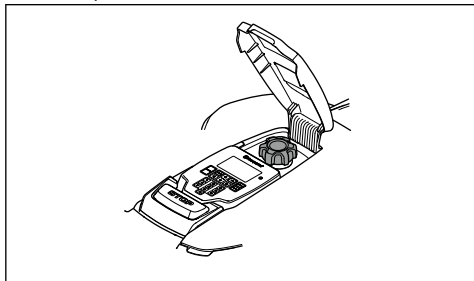

3. Завъртете бутона за регулиране на височината на косене, за да изберете височина на косене.
  - a) Завъртете по часовниковата стрелка, за да увеличите височината на рязане.
  - b) Завъртете обратно на часовниковата стрелка, за да намалите височината на косене.

МАГАЗИН  
**БАШ МАЙСТОРА**<sup>®</sup>  
ПРОФЕСИОНАЛНИ РЕШЕНИЯ



## 6 Поддръжка

### 6.1 Въведение – поддръжка



**ПРЕДУПРЕЖДЕНИЕ:** Преди каквото и да било изпълнение на техническо обслужване продуктът трябва да се изключи.



**ПРЕДУПРЕЖДЕНИЕ:** Носете защитни ръкавици.

За по-добра работа и по-дълъг срок на експлоатация редовно почиствайте продукта и сменяйте износените части. Поддръжката и обслужването трябва да се извършват съгласно инструкциите на Husqvarna. Направете справка с *Гаранция на страница 58*.

Когато продуктът се използва за първи път, режещият диск и ножовете трябва да се проверяват веднъж седмично. Ако износването през този период е малко, интервалът за проверка може да се увеличи.

Важно е режещият диск да се върти лесно. Ръбовете на ножовете не трябва да са повредени. Експлоатационният живот на ножовете се различава значително и зависи например от:

- Работното време и размер на работния участък.
- Вида на тревата и сезонния растек.
- Почва, пясък или употреба на торове.
- Наличието на предмети, като шишарки, съборени от вятъра обекти, играчки, инструменти, камъни, корени и други.

Обичайният живот е от 3 до 6 седмици, когато се използва при благоприятни условия. Относно смяната на ножовете направете справка с *Смяна на ножовете на страница 40*.

**Забележка:** Работата със затъпени ножове води до по-лоши резултати при косене. Тревата не се реже равно и е необходима повече енергия, поради което продуктът няма да коси толкова голям участък.

### 6.2 Почистване на продукта



**ВНИМАНИЕ:** Никога не използвайте устройство за миене под високо налягане за почистване на продукта. При почистването никога не използвайте разтворители.

Продуктът не работи задоволително при наклон, ако колелата са блокирани с трева. Използвайте мека четка за почистване на продукта. Продуктът може да се почисти с течаща вода от воден маркуч.

Husqvarna препоръчва използването на специален комплект за почистване и поддръжка, предлаган като аксесоар. Свържете се с Вашия представител на Husqvarna за повече информация.

#### 6.2.1 Почистване на шасито и режещия диск

Проверявайте режещия диск и ножовете всяка седмица. За да почистите продукта напълно, корпусът на продукта може да се свали. Ако продуктът е замърсен, използвайте четка или маркуч и вода, за да го почистите. Не използвайте водоструйка за почистване на продукта.

1. Натиснете бутона **ВКЛ./ИЗКЛ.**, за да изключите продукта. Продуктът е дезакт., когато индикаторната лампа не свети.
2. Издърпайте внимателно горния капак отзад, отпред и в средата.

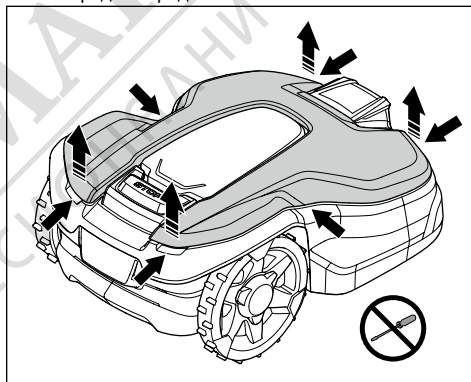

3. Повдигнете горния капак, за да го махнете.
4. Намерете 4-те места, на които е закрепен корпусът.

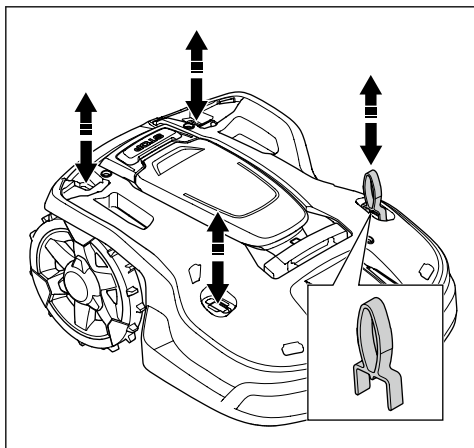

5. Натиснете инструмента за техническо обслужване в 1 от 4-те места и издърпайте корпуса нагоре.
6. Продължете по същия начин и с останалите места, като държите корпуса вдигнат.
7. Повдигнете внимателно корпуса отзад и го сгънете отгоре, за да го извадите, без да изваждате кабела за зареждане.

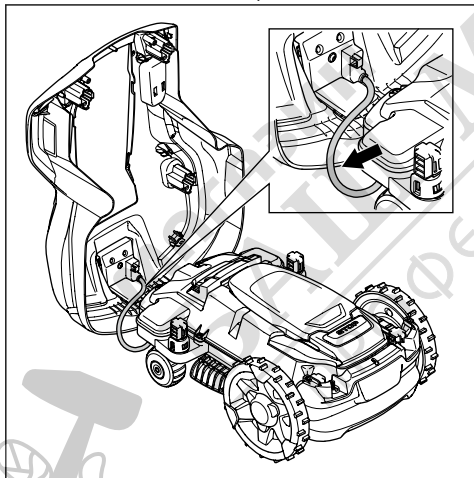

**Забележка:** Уверете се, че уплътнителите за зареждащия кабел са правилно монтирани, така че да уплътняват срещу влага след махането на корпуса на продукта.

8. Почистете режещия диск и шасито с четка. В същото време се уверете, че режещият диск се върти свободно. Уверете се, че ножовете не са повредени и могат да се въртят свободно.

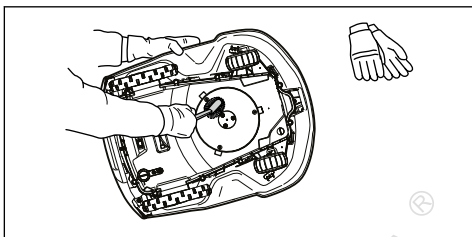

9. За да монтирате корпуса на продукта, поставете го върху шасито и го натиснете на мястото му.
10. За да монтирате горния капак, поставете го върху корпуса на продукта и го натиснете на мястото му.

**Забележка:** Уверете се, че уплътнителите са монтирани правилно за уплътняване срещу влага.

## 6.2.2 За почистване на колелата

Продуктът не работи задоволително при наклон, ако колелата са блокирани с трева.

- Използвайте мека четка за почистване на колелата.

## 6.2.3 За почистване на корпуса на продукта

- Използвайте мека кърпа и разтвор с малко количество сапун за почистване на корпуса на продукта.

## 6.2.4 За почистване на зареждащата станция



### ПРЕДУПРЕЖДЕНИЕ:

Разкачвайте захранването от захранващия контакт преди техническо обслужване или при почистване на зареждащата станция или захранването.



### ВНИМАНИЕ:

Не използвайте водоструйка или течаща вода за почистване на зареждащата станция.

**Забележка:** Продуктът не може да влезе в зареждащата станция, ако има предмети в зареждащата станция. Почиствайте зареждащата станция редовно.

- Отстранете трева, клонки и други предмети от зареждащата станция.

## 6.3 Смяна на ножовете



**ПРЕДУПРЕЖДЕНИЕ:** Husqvarna може да гарантира безопасност само ако се използват оригинални ножове Husqvarna с гравирана емблема H с корона.

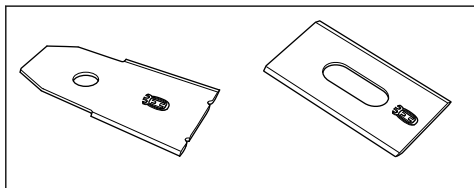

**ПРЕДУПРЕЖДЕНИЕ:** Когато сменяте ножовете, трябва да смените комплекта винтове. Използваните винтове могат да се изнасят бързо и това да доведе до разхлабване на ножовете, което може да причини тежко нараняване.

За да работите безопасно, сменяйте износените или повредени ножове. Сменяйте ножовете редовно, за да постигнете задоволителен резултат от косенето и намалено потребление на енергия. Всичките 3 ножа и винтовете трябва да се сменят едновременно, за да се балансира системата за рязане.

### 6.3.1 За смяна на ножовете

1. Натиснете бутона **STOP**
2. Натиснете бутона **ВКЛ./ИЗКЛ.** в продължение на 3 секунди, за да изключите продукта.

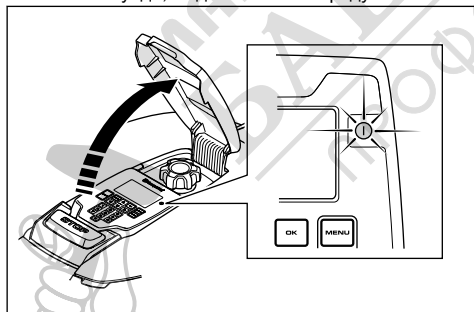

3. Уверете се, че индикаторната лампа върху клавиатурата не свети.
4. Обърнете продукта с горната част надолу. Поставете продукта върху мека и чиста повърхност, за да не се надраскат корпусът и капакът.

5. Завъртете плъзгащата се плоча така, че отворите да се изравнят с винтовете за ножа.
6. Отстранете 3-те винта с отвертка.
7. Отстранете 3-те ножа.
8. Закрепете 3 нови ножа и винта.
9. Уверете се, че ножовете се въртят около опорната точка свободно.

## 6.4 Акумулаторна батерия



**ВНИМАНИЕ:** Заредете напълно акумулаторната батерия, преди да оставите продукта за съхранение. Ако акумулаторната батерия не е напълно заредена, тя може да се повреди.

Ако времето за работа на продукта е по-кратко от нормалното между зарежданията, това означава, че акумулаторната батерия е в края на своя експлоатационен цикъл. Сменете акумулаторната батерия, за да удължите времето на работа.

**Забележка:** Животът на батерията е свързан с дължината на сезона и броя часове на ден, през които работи продуктът. Дългият сезон или многобройните часове работа на ден означават, че акумулаторната батерия трябва да се сменя по-често.

## 6.5 Зимно обслужване

Преди зимното съхранение занесете Вашия продукт в сервизния център на Husqvarna за обслужване. Редовното зимно обслужване поддържа продукта в добро състояние и създава най-добрите условия за новия сезон без каквито и да било смущения.

Обслужването обикновено включва следното:

- Цялостно почистване на корпуса, шасито, режещия диск и всички други движещи се части.
- Проверка на функцията на продукта и компонентите.
- Проверка и при необходимост смяна на износени елементи, като например ножове и лагери.
- Проверка на капацитета на акумулатора на продукта, както и препоръка за смяна на акумулатора, ако е необходимо.
- Ако има нов фърмуер, продуктът се актуализира.

---

## 7 Отстраняване на проблеми

---

### 7.1 Въведение – отстраняване на неизправности

В тази глава може да откриете информация и помощ във връзка с неизправностите и симптомите на продукта. Може да намерите повече информация и ЧЗВ (често задавани въпроси) относно [www.husqvarna.com](http://www.husqvarna.com).



МАГАЗИН  
БАШ МАЙСТОРА®  
ПРОФЕСИОНАЛНИ РЕШЕНИЯ

## 7.2 Съобщения за неизправност

Съобщенията за неизправност в таблицата по-долу се извеждат на дисплея на продукта. Ако едно и също съобщение се показва често, говорете с Вашия представител на Husqvarna.

Съобщение	Причина	Действие
 <p>Няма сигнал от контура</p>	Захранването или кабелът за ниско напрежение не е свързан.	Ако светодиодният индикатор за състоянието на зареждащата станция не свети, това показва, че няма захранване. Проверете връзката със захранващия контакт и дефекнтоковата защита. Уверете се, че кабелът за ниско напрежение е свързан към зареждащата станция.
	Захранващият кабел или кабелът за ниско напрежение е повреден или не е свързан.	Сменете захранването или кабела за ниско напрежение.
	Граничният електрически проводник не е свързан към зареждащата станция.	Проверете дали конекторите на граничния електрически проводник са правилно поставени към зареждащата станция. Сменете конекторите, ако са повредени. Вижте <i>Монтаж на граничния електрически проводник на страница 20</i> .
	Граничният електрически проводник е прекъснат.	Проверете светодиодния индикатор за състоянието на зареждащата станция. Ако показва прекъсване на граничния електрически проводник, сменете повредения участък с нов проводник на контур и съединете с помощта на оригинално съединение.
	Режимът <i>ECO</i> е активиран и продуктът е направил опит за стартиране извън зареждащата станция.	Поставете продукта в зареждащата станция, стартирайте го и затворете люка.
	Граничният електрически проводник се пресича по пътя си към и от изолирана зона.	Проверете дали граничният електрически проводник е положен според инструкциите, напр. в правилната посока около изолираната зона. Вижте <i>Монтаж на граничния електрически проводник на страница 20</i> .
	Сдвояването между продукта и зареждащата станция е изгубено.	Поставете продукта в зареждащата станция и генерирайте нов сигнал на контура. Вижте <i>За да създадете нов сигнал на контура на страница 25</i> .
	Смущения от метални предмети (огради, арматурна стомана) или закопани кабели наблизо.	Опитайте се да преместите граничния електрически проводник и/или да създадете изолирани зони в работната площ, за да се увеличи силата на сигнала.
	Продуктът е твърде далеч от граничния електрически проводник.	Повторете монтажа на граничния електрически проводник, така че всички части на работната зона да са на най-много 35 m/115 ft от граничния електрически проводник.

Съобщение	Причина	Действие
Връз. HE E променена	Неуспешна промяна на сигнала на контура.	Опитайте да създадете <i>Нов сигнал на контура</i> няколко пъти. Вижте <i>За да създадете нов сигнал на контура на страница 25</i> . Ако проблемът продължава, говорете с Вашия оторизиран сервизен техник.

Съобщение	Причина	Действие
Двигателят на колелото е блокиран, отляво/отдясно	Трева или друг предмет е увит около задвижващото колело.	Почистете колелата и около колелата.
Двигателят на колелото е претоварен, отляво/отдясно		
Проблем със задвижващото колело, отляво/отляво		
Режещата система е блокирана	Трева или друг предмет е увит около задвижващото колело.	Почистете колелата и около колелата.
	Режещият диск е в локва.	Преместете продукта и предотвратете събирането на вода в работната зона.
	Тревата е прекалено висока.	Окосете тревата, преди да монтирате продукта. Уверете се, че тревата е с височина максимум 10 cm/3.9 in.
Дисбаланс на режещата система	Твърде малко или твърде много ножове.	Извършете проверка на ножовете на режещия диск.
Извън работния участък	Връзките на граничния електрически проводник към зареждащата станция са пресечени.	Проверете дали граничният електрически проводник е свързан правилно.
	Граничният електрически проводник е твърде близо до края на работната зона.	Проверете дали граничният електрически проводник е разположен според инструкциите. Вижте <i>За да проверите къде да поставите граничния електрически проводник на страница 15</i> .
	Работната зона е твърде стръмна при граничния контур.	
	Граничният електрически проводник е поставен в грешната посока около изолираната зона.	
	Смущения от метални предмети (огради, арматурна стомана) или закопани кабели наблизо.	
Продуктът трудно разграничава сигнала от този на друга близка инсталация на продукт.	Поставете продукта в зареждащата станция и генерирайте нов сигнал на контура.	

Съобщение	Причина	Действие
<i>Изтощена акумулаторна батерия</i>	Продуктът не може да намери зареждащата станция.	Променете положението на водещия проводник. Вижте <i>Монтаж на водещия проводник на страница 20</i> .
	Акумулаторната батерия е изтощена.	Сменете акумулаторната батерия. Вижте <i>Акумулаторна батерия на страница 40</i> .
	Антената на зареждащата станция е повредена.	Проверете дали индикаторната лампа в зареждащата станция мига в червено. Вижте <i>Индикаторна лампа в зареждащата станция на страница 48</i> .
	Зареждащите плочи на продукта или допирните плочи на зареждащата станция са корозирали.	Почистете зареждащите плочи и допирните плочи с помощта на фина платнена шкурка. Ако проблемът продължава, говорете с Вашия оторизиран сервизен техник.
<i>Проблем с акумулаторната батерия</i>	Временен проблем, свързан с акумулаторната батерия или фърмуера в продукта.	Рестартирайте продукта. Ако проблемът продължава, говорете с Вашия оторизиран сервизен техник.
	Неправилен тип акумулатор.	Използвайте оригинални акумулатори, препоръчани от производителя.
<i>Темп. на акумулаторната батерия извън граници.</i>	Температурата в акумулаторната батерия е твърде висока или твърде ниска за започване на работа.	Не е необходимо действие. Продуктът ще започне да работи, когато температурата е в необходимите граници.
<i>Грешен личен идентификационен номер</i>	Въведен е грешен личен идентификационен номер. Разрешени са пет опита и след това клавишното поле се блокира за определен период от време.	Въведете правилния личен идентификационен номер. Ако личният идентификационен номер е неправилен, използвайте връзката в приложението, за да изпратите личния идентификационен номер на Вашия регистриран имейл адрес. Ако нямате регистриран имейл адрес, се свържете с Вашия местен представител на Husqvarna.
<i>Няма движение</i> <i>Подхлъзване</i>	Продуктът се е закачил в нещо и приплъзва.	Освободете продукта и отстранете проблема, причиняващ липса на задвижване. Ако това е поради мокра трева, изчакайте, докато моравата изсъхне, преди да използвате продукта.
	Работната зона включва стръмен наклон.	Стръмните наклони трябва да се изолират. Вижте <i>За поставяне на граничния електрически проводник върху наклон на страница 17</i> .
	Водещият проводник не е положен диагонално по наклона.	Уверете се, че водещият проводник е поставен диагонално по наклона. Вижте <i>Как се прави вторичен участък на страница 18</i> .
<i>Проблем със сензора за съприкосновение, отпред/отзад</i>	Задвижващите колела на продукта са блокирани.	Освободете продукта и отстранете причината за проблема. Ако проблемът продължава, говорете с Вашия оторизиран сервизен техник.

Съобщение	Причина	Действие
<i>Аларма! Косачката е изключена</i>	Алармата е активирана, тъй като продуктът е изключен.	Регулирайте нивото на сигурност в менюто <i>Сигурност</i> . Вижте <i>За задаване на нивото на сигурност на страница 25</i> .
<i>Аларма! Косачката е спряна</i>	Алармата е активирана, тъй като продуктът е спрян.	
<i>Аларма! Косачката е повдигната</i>	Алармата е активирана, тъй като продуктът е повдигнат.	
<i>Аларма! Косачката е наклонена</i>	Алармата е активирана, тъй като продуктът е наклонен.	
<i>Аларма! Косачката е преместена</i>	Алармата е активирана, тъй като продуктът е повдигнат.	
<i>Зареждащата станция е блокирана</i>	Контактът между зареждащите плочи на продукта и допирните плочи на зареждащата станция може да е лош и продуктът да е направил няколко опита за зареждане.	Поставете продукта в зареждащата станция и проверете дали зареждащите плочи и допирните плочи имат добър контакт.
	По пътя на продукта има предмет, който му пречи да влезе в зареждащата станция.	Отстранете предмета.
	Зареждащата станция е наклонена или извита.	Поставете опорната плоча на равна повърхност.
	Водещият проводник не е правилно инсталиран.	Проверете дали водещият проводник е монтиран в съответствие с инструкциите. Вижте <i>Монтаж на водещия проводник на страница 20</i> .
<i>Заседнал в зареждащата станция</i>	Има предмет по пътя на продукта, който предотвратява излизането му от зареждащата станция.	Отстранете предмета.
<i>Проблем със системата за зареждане</i>	Има корозия или замърсяване по зареждащите плочи и допирните плочи.	Рестартирайте продукта. Почистете зареждащите плочи на продукта и допирните плочи на зареждащата станция.
	Временен проблем с електрониката или фирмуера на продукта.	Рестартирайте продукта. Ако проблемът продължава, говорете с Вашия одобрен сервизен дилър.
<i>Прекалено висок заряден ток</i>	Грешен или неизправен захранващ блок.	Рестартирайте продукта. Ако проблемът продължава, говорете с Вашия оторизиран сервизен техник.
<i>Възпрепятстван</i>	Продуктът е заседнал в малка площ зад няколко препятствия.	Проверете дали има някакви препятствия, които затрудняват придвижването на продукта от това място. Отстранете препятствията или създайте изолирана зона около препятствията. Вижте <i>Как се прави изолирана зона на страница 17</i> .
<i>Косачката е наклонена</i>	Продуктът е наклонен с повече от максималния ъгъл.	Преместете продукта на равна площ.
<i>Преобрънат</i>	Продуктът е много наклонен или се е преобрънал.	Обърнете продукта с правилната страна нагоре.

Съобщение	Причина	Действие
<i>Нуждае се от ръчно зареждане</i>	Продуктът е зададен на режим на работа <i>Второстепенна зона</i> .	Поставете продукта в зареждащата станция.
<i>Следващо стартиране чч:мм</i>	Настройката на разписанието възпрепятства работата на продукта.	Променете настройките на разписанието. Вижте <i>Разписание на страница 24</i> .
	Продуктът е достигнал максималното време на рязане за деня.	Поведението е нормално и не е необходимо никакво действие.
	Часът или датата на продукта е неправилна.	Задайте часа. Вижте <i>За настройване на часа и датата на страница 32</i> .
<i>Днешното косене е приключено</i>	Продуктът е достигнал максималното време на рязане за деня.	Поведението е нормално и не е необходимо никакво действие. Вижте <i>Преценете необходимото време на работа на страница 24</i> .
<i>Повдигнат</i>	Датчикът за повдигане е активиран, тъй като продуктът е бил повдигнат.	Проверете дали корпусът на продукта може да се движи свободно около шасито си. Отстранете или създайте изолирана зона около предмети, които могат да повдигнат шасито. Ако проблемът продължава, говорете с Вашия оторизиран сервизен техник.
<i>Електронен проблем</i>	Временен проблем, свързан с електрониката или фърмуера в продукта.	Рестартирайте продукта. Ако проблемът продължава, говорете с Вашия оторизиран сервизен техник.
<i>Проблем с датчика на контура, отпред/отзад</i>		
<i>Проблем с датчика за наклон</i>		
<i>Временен проблем</i>		
<i>Невалидна комбинация с подустройство</i>		
<i>Временен проблем с акумулаторната батерия</i>		
<i>Неизправна функция за безопасност</i>		
<i>Проблем със свързването</i>	Потенциален проблем с навигационната печатна платка за свързване в продукта.	Рестартирайте продукта. Ако проблемът продължава, говорете с Вашия оторизиран сервизен техник.
<i>Настройките за свързване са възстановени</i>	Настройките за свързване бяха възстановени поради неизправност.	Проверете и променете настройките, ако е необходимо.
<i>Лошо качество на сигнала</i>	Печатна платка за свързване в продукта е монтирана с горната страна надолу или самият продукт е наклонен или обърнат с горната страна надолу.	Уверете се, че продуктът не е обърнат с горната част надолу и не е наклонен. Ако проблемът продължава, говорете с Вашия оторизиран сервизен техник.

Съобщение	Причина	Действие
<i>Наклонът е твърде стръмен</i>	Продуктът е спрял, тъй като наклонът е твърде стръмен.	Променете инсталацията на граничния електрически проводник, за да се изключи тази стръмна част от работната площ.
<i>Пробл. ген. сигн. за зона</i> <i>Проблем с FlexiFence</i>	Акумулаторът на аксесоара на FlexiFence е изтощен. Принадлежността FlexiFence не работи, когато акумулаторната батерия е изтощена. Продуктът може да започне да коси в зоната за престой, ако го стартирате, преди да заредите принадлежността FlexiFence.	Паркирайте продукта и заредете аксесоара на FlexiFence, преди да стартирате продукта.
	Температурата в аксесоара на FlexiFence е по-висока от максималната гранична стойност и е зададена на позиция off (изкл.).	Поставете продукта на защитено от слънцето място. Оставете температурата на аксесоара на FlexiFence да спадне, преди да стартирате продукта.
<i>Трудност при намиране на станцията</i>	Продуктът следва граничния електрически проводник няколко обиколки, но не е намерил зареждащата станция.	Проверете настройките на ширината на коридора за граничния електрически проводник.

### 7.3 Информационни съобщения

Информационните съобщения в таблицата по-долу се извеждат на дисплея на продукта. Ако едно и също съобщение се показва често, свържете се с Вашия представител на Husqvarna.

Съобщение	Причина	Действие
<i>Ниско ниво на акумулаторната батерия</i>	Продуктът не може да намери зареждащата станция.	Променете положението на водещия проводник. Вижте <i>Монтаж на водещия проводник на страница 20</i> .
	Батерията е в края на своя жизнен цикъл.	Сменете акумулаторната батерия. Вижте <i>Акумулаторна батерия на страница 40</i> .
	Аntenата на зареждащата станция е повредена.	Проверете дали индикаторната лампа в зареждащата станция мига в червено. Вижте <i>Индикаторна лампа в зареждащата станция на страница 48</i> .
	Зареждащите плочи на продукта или допирните плочи на зареждащата станция са повредени поради корозия.	Почистете зареждащите плочи и допирните плочи. Ако проблемът продължава, се обърнете към Вашия сервиз на Husqvarna.
<i>Настройките са възстановени</i>	Изпълнено е <i>Нулиране на всички потребителски настройки</i> .	Обичайна работа на продукта.
<i>Водач 1 не е намерен</i>	Водещият проводник не е свързан към зареждащата станция.	Свържете водещия проводник със зареждащата станция. Вижте <i>Монтаж на водещия проводник на страница 20</i> .
	Повреда във водещия проводник.	Подменете повредения участък с нов водещ проводник.
	Водещият проводник не е свързан към граничния контур.	Свържете водещия проводник правилно с граничния контур. Вижте <i>Монтаж на граничния електрически проводник на страница 20</i> .

Съобщение	Причина	Действие
<i>Калибрирането на водача е неуспешно</i>	Продуктът не е калибрирал водещия проводник поради грешка.	Монтирайте водещия проводник правилно. Вижте <i>Монтаж на водещия проводник на страница 20</i> .
<i>Калибр. водач извърш.</i>	Продуктът е калибрирал водещия проводник.	Обичайна работа на продукта.
<i>Връзката е променена</i>	Новият сигнал на контура е променен.	Обичайна работа на продукта. 

## 7.4 Индикаторна лампа в зареждащата станция

При правилна инсталация индикаторната лампа в зареждащата станция трябва да свети с постоянна или мигаща зелена светлина. Ако това не е така, следвайте инструкциите в ръководството за отстраняване на неизправности по-долу.

За повече информация се свържете с отдела за обслужване на клиенти на Husqvarna.

Светлина	Причина	Действие
Зелена постоянна светлина	Добри сигнали	Обичайна работа на продукта.
Зелена мигаща светлина	Сигналът е добър и е активиран <i>Режим ECO</i> .	Обичайна работа на продукта. Вижте <i>Режим ECO на страница 31</i> .
Синя мигаща светлина	Граничният електрически проводник не е свързан към зареждащата станция.	Уверете се, че граничният електрически проводник е монтиран правилно в зареждащата станция. Вижте <i>Монтаж на граничния електрически проводник на страница 20</i> .
	Повреда в граничния електрически проводник.	Намерете къде е повредата. Подменете повредения участък с нов граничен електрически проводник.
Червена мигаща светлина	Смущения в антената на зареждащата станция.	Свържете се с отдела за обслужване на клиенти на Husqvarna.
Червена постоянна светлина	Грешка в навигационната печатна платка или неправилно захранване в зареждащата станция. Грешката трябва да се коригира от упълномощен сервизен техник.	Свържете се с отдела за обслужване на клиенти на Husqvarna.



## 7.5 СИМПТОМИ

Ако Вашият продукт не работи според очакванията, следвайте указанията за симптоми по-долу.

На [www.husqvarna.com](http://www.husqvarna.com) има ЧЗВ (Често задавани въпроси), които предоставят подробни отговори на редица стандартни въпроси. Ако все още не можете да намерите причината за неизправността, свържете се с отдела за обслужване на клиенти на Husqvarna.

Симптоми	Причина	Действие
Продуктът се скачва трудно.	Водещият проводник не е разположен по достатъчно дълга права линия от зареждащата станция.	Проверете дали зареждащата станция е инсталирана според инструкциите в <i>За проверяване къде да се постави водещият проводник на страница 18</i> .
	Водещият проводник не е вкран в отвора под зареждащата станция.	Уверете се, че водещият проводник е правилно позициониран под зареждащата станция. Вижте <i>Монтаж на водещия проводник на страница 20</i> .
	Зареждащата станция не е върху равна повърхност.	Поставете зареждащата станция върху напълно равна повърхност. Вижте <i>За да проверите къде да поставите зареждащата станция на страница 14</i> .
Продуктът работи в неподходящото време	Часът или датата на продукта са неправилни.	Настройте часа или датата. Вижте <i>За настройване на часа и датата на страница 32</i> .
	Началните и крайните времена за косене са неправилни.	Променете настройките за <i>Разписание</i> . Вижте <i>За настройване на разписанието на страница 24</i> .
Продуктът вибрира.	Повредените ножове водят до дебалансиране на системата за рязане.	Проверете ножовете и винтовете и ако е необходимо, ги сменете. Вижте <i>Смяна на ножовете на страница 40</i> .
	Наличието на твърде много ножове в една и съща позиция водят до дебалансиране в системата за рязане.	Проверете дали на всеки винт е поставен само един нож.
	Използвани са различни варианти (дебелини) на ножовете.	Проверете дали ножовете са различни варианти.
Продуктът работи, но режещият диск не се върти.	Продуктът търси зареждащата станция или се движи назад извън зареждащата станция.	Не е необходимо действие. Когато продуктът търси зареждащата станция, режещият диск не се върти.
Между зарежданията продуктът коси в продължение на по-кратки периоди от обикновено.	Трева или друго чуждо тяло блокира режещия диск.	Отстранете и почистете режещия диск. Направете справка с <i>Почистване на шасито и режещия диск на страница 38</i> .
	Акумулаторът е изтощен.	Сменете акумулатора. Направете справка с <i>Акумулаторна батерия на страница 40</i> .
	Износени ножове. Необходима е повече енергия при косене на тревата.	Сменете ножовете. Вижте <i>Смяна на ножовете на страница 40</i> .
И времето за косене, и времето за зареждане са по-кратки от обикновено.	Акумулаторът е изтощен.	Сменете акумулатора. Направете справка с <i>Акумулаторна батерия на страница 40</i> .

Симптоми	Причина	Действие
Продуктът е паркиран в зареждащата станция в продължение на часове.	Продуктът е достигнал максималното време на косене за деня. Вижте <i>Преценете необходимото време на работа на страницата 24</i> .	Не е необходимо действие.
	Капакът е затворен, но бутонът <b>START</b> не е натиснат.	Натиснете бутона <b>STOP</b> , за да отворите капака. Въведете личния идентификационен номер и потвърдете с бутона <b>OK</b> . Натиснете бутона <b>START</b> и след това затворете капака.
	Активиран е режим на паркиране.	Променете режима на работа. Вижте <i>Режими на работа – паркиране на страница 36</i> .
	Продуктът не може да работи, ако температурата на акумулатора е твърде висока или твърде ниска.	Проверете дали зареждащата станцията е поставена на защитено от слънцето място.
Получава се неравномерно косене.	Продуктът работи твърде малко часове на ден.	Увеличете времето за косене. Вижте <i>Разписание на страница 24</i> .
	Формата на работната зона изисква използването на функцията <i>Покритие на косене</i> , за да може продуктът да намери пътя към всички отдалечени зони.	Придвигнете продукта на равен участък. Вижте <i>Покритие на косене и Системно косене в пасажи на страница 26</i> .
	Настройката за <i>Колко често?</i> е неправилна по отношение на разположението на работната зона.	Проверете дали е избрана правилната стойност за <i>Колко често?</i>
	Работният участък е прекалено голям.	Опитайте се да ограничите работната зона или да удължите графика за работа. Вижте <i>Разписание на страница 24</i> .
	Износени ножове.	Сменете всички ножове. Вижте <i>Смяна на ножовете на страница 40</i> .
	Тревата е много висока по отношение на зададената височина на рязане.	Увеличете височината на рязане и след това постепенно я намалявайте.
	Натрупване на трева до режещия диск или около двусекционния вал на двигателя.	Проверете дали режещият диск се върти свободно и лесно. Ако не е така, развийте режещия диск и отстранете тревата и чуждите тела. Вижте <i>Почистване на шасито и режещия диск на страница 38</i> .
Продуктът открива фалшиви съблъсквания, тръгва назад и завива там, където няма препятствие.	Колелата за трудни терени са монтирани, но не е активирана настройката на Offroad комплекта. Необходима е специална настройка за компенсиране на поведението поради допълнителното тегло.	Активирайте настройката на Offroad комплекта. Вижте <i>Комплект за различни терени на страница 33</i> .

## 7.6 Открити са прекъсвания в проводника на контура

Прекъсванията в проводника на контура обикновено са резултат от непреднамерено физическо увреждане на проводника, като например работа в градината с лопата. В държави, където земята замръзва, проводникът може да се повреди от движението на остри камъни в земята.

Прекъсванията могат да възникват и поради прекаленото опъване на проводника по време на монтажа.

Косенето на тревата твърде ниско веднага след монтажа може да повреди изолацията на проводника. Повреждането на изолацията може да не причини смущения до няколко седмици или месеца по-късно. За да избегнете това, винаги през първите седмици след монтажа избирайте

максималната височина на рязане и след това намалявайте височината с по една стъпка на всяка втора седмица, докато достигнете желаната височина на рязане.

Повредено снаждане на проводника на контура също може да доведе до прекъсвания няколко седмици след снаждането. Лошото снаждане може например да е в резултат на недостатъчно здраво пресоване на съединението с клещи или на използване на съединение с по-ниско качество от това на оригиналното. Преди да извършите по-нататъшно търсене и отстраняване на неизправности, първо проверете всички известни снаждания.

Прекъсването на проводника може да се намери чрез постепенно намаляване наполовина на разстоянието на контура, където може да се е получило прекъсването, докато остане само много къса част от проводника.

Следващият метод не работи, ако е активиран режим *ECO*. Първо се уверете, че режим *ECO* е изключен. Вижте *Режим ECO на страница 31*.

1. Проверете дали индикаторната лампа в зареждащата станция мига в синьо, което указва прекъсване в граничния контур. Вижте *Индикаторна лампа в зареждащата станция на страница 48*.

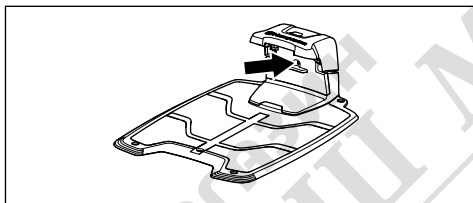

2. Проверете дали връзките на граничния електрически проводник към зареждащата станция са правилно свързани и дали не са повредени. Проверете дали индикаторната лампа в зареждащата станция все още мига в синьо.
3. Превключете връзките между водещия проводник и граничния електрически проводник в зареждащата станция.

Започнете с превключване на връзка AL и GUIDE.

Ако индикаторната лампа свети с постоянна зелена светлина, прекъсването е някъде по граничния електрически проводник между AL и точката, където водещият проводник се свързва към граничния електрически проводник (дебелата черна линия на илюстрацията).

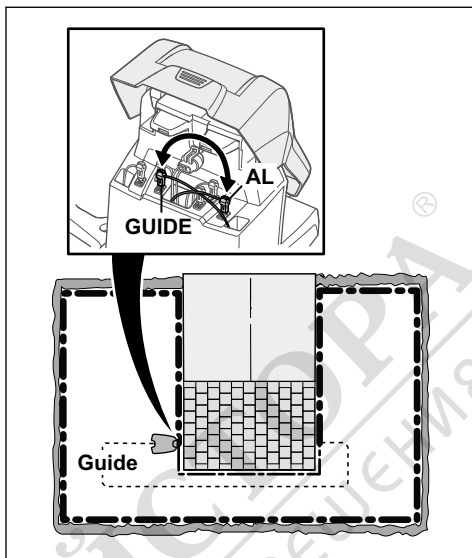

За да коригирате неизправността, имате нужда от граничен електрически проводник, конектор(и) и съединение(я):

- а) Ако предполагаемият граничен електрически проводник е къс, тогава е най-лесно да смените целия граничен електрически проводник между AL и точката, където водещият проводник се свързва към граничния електрически проводник (дебелата черна линия).
- б) Ако предполагаемият граничен електрически проводник е дълъг (дебелата черна линия), направете следното: Поставете AL и GUIDE в техните първоначални положения. След това разкачете AR. Свържете нов проводник на контура към AR. Свържете другия край на този нов проводник на контура в средата на предполагаемия участък на проводника.

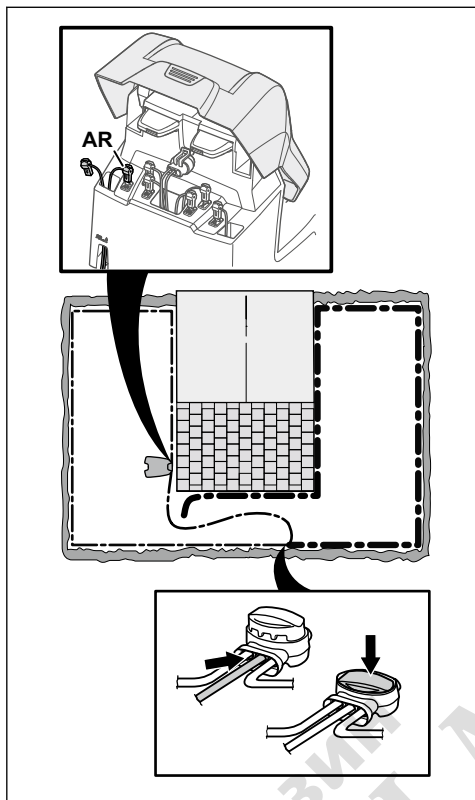

Ако сега индикаторната лампа е зелена, прекъсването е някъде в проводника между разкачения край и точката, където е свързан новият проводник (дебелата черна линия по-долу). В този случай преместете връзката за новия проводник по-близо до разкачения край (приблизително около средата на предполагаемия участък на проводника) и отново проверете дали индикаторната лампа е зелена.

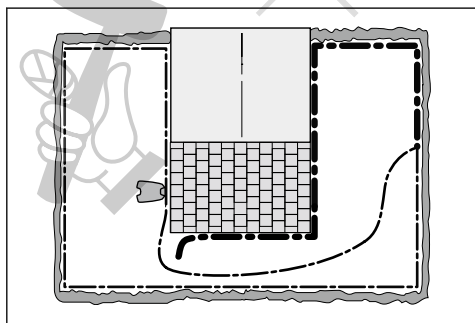

Продължете, докато остане само много малък участък от проводника, който е разликата между постоянна зелена светлина и мигаща синя светлина. След това следвайте инструкцията в стъпка 5 по-долу.

4. Ако индикаторната лампа все още мига в синьо в стъпка 3 по-горе: Поставете AL и GUIDE в техните първоначални положения. След това превключете AR и GUIDE. Ако индикаторната лампа сега свети с постоянна зелена светлина, разкачете AL и свържете нов граничен електрически проводник към AL. Свържете другия край на този нов проводник в средата на предполагаемия участък на проводника. Следвайте същия подход като в 3а) и 3б) по-горе.
5. Когато прекъсването бъде открито, повреденият участък трябва да се смени с нов проводник. Винаги използвайте оригинални съединения.

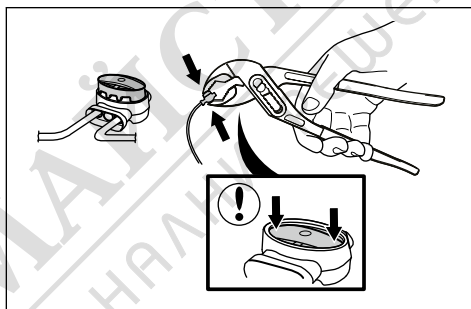

## 8 Транспортиране, съхранение и изхвърляне

### 8.1 Транспортиране

Доставените литиево-йонни батерии отговарят на изискванията на законодателството за опасни продукти.

- Спазвайте всички приложими национални наредби.
- Специалното изискване на опаковката и етикетите за търговско транспортиране трябва да се спазва, включително от третите страни и спедиторите.

### 8.2 Съхранение

- Зареджете продукта напълно. Направете справка с *За зареждане на акумулаторната батерия на страница 36*.
- Изключете продукта. Направете справка с *да ИЗКЛЮЧИТЕ продукта на страница 36*.
- Почистете продукта. Направете справка с *Почистване на продукта на страница 38*.
- Дръжте продукта на сухо място и незамръзващо място.
- По време на съхранение дръжте продукта с всички колела върху равна повърхност или използвайте закачалка за стена.
- Ако държите зареждащата станция на закрито, изключете и отстранете захранването и всички конектори от зареждащата станция. Поставете края на всеки конекторен проводник в защитна кутия за конектори.

**Забележка:** Ако държите зареждащата станция на открито, не изключвайте захранването и конекторите.

- Относно наличните аксесоари за Вашия продукт свържете се с търговски представител на Husqvarna.

### 8.3 Изхвърляне

- Съблюдавайте местните изисквания за рециклиране и приложимите разпоредби.
- Относно въпроси, свързани с махането на акумулатора, направете справка с *Отстраняване на акумулатора на страница 53*.

#### 8.3.1 Отстраняване на акумулатора



**ВНИМАНИЕ:** Махайте акумулатора само когато изхвърляте продукта като отпадък. Когато отстраните гаранционното уплътнение, гаранцията на Husqvarna вече не е приложима.

1. Отстранете горния капак и корпуса от продукта. Следвайте стъпки 1-7 в *Почистване на шасито и режещия диск на страница 38*.
2. Извадете 14-те винта с Torx 20.

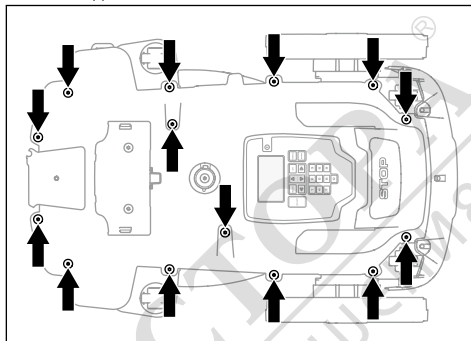

3. Повдигнете задния край на горната секция на шасито.
4. Откачете кабела от основната навигационна печатна платка.
5. Извадете горната секция на шасито.
6. Отстранете винта, който придържа батерията, с Torx 20.

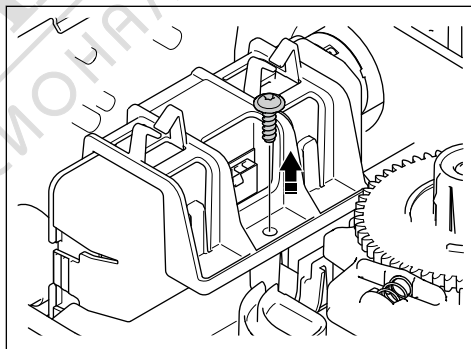

7. Натиснете, за да освободите щипките, и повдигнете държача на батерията.

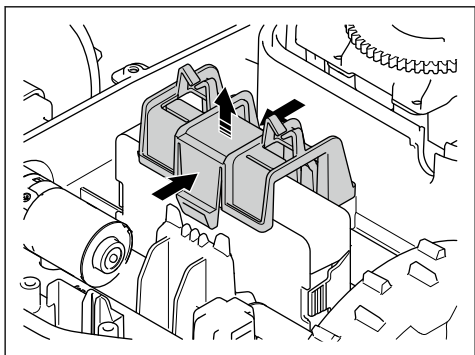

8. Разкачете кабела на акумулатора от основната навигационна печатна платка.

МАГАЗИН  
**БАШ МАЙСТОРА**<sup>®</sup>  
ПРОФЕСИОНАЛНИ РЕШЕНИЯ



## 9 Технически данни

### 9.1 Технически характеристики

Размери	Automower® 305	Automower® 310 Mark II	Automower® 315 Mark II
Дължина, cm/in	57/22,4	57/22,4	57/22,4
Ширина, cm/in	43/16,9	43/16,9	43/16,9
Височина, cm/in	25/9,8	25/9,8	25/9,8
Тегло, kg/lb	9,4/21	9,4/21	9,4/21

Електрическа система	Automower® 305	Automower® 310 Mark II	Automower® 315 Mark II
Акумулатор, литиево-йонен 18,5 V/2,0 Ah № на арт.	590 21 42-07, 590 21 42-08, 590 21 42-09, 590 21 42-11	590 21 42-07, 590 21 42-08, 590 21 42-09, 590 21 42-11	590 21 42-07, 590 21 42-08, 590 21 42-09, 590 21 42-11
Акумулатор, литиево-йонен 18 V/2,0 Ah № на арт.	590 21 42-02, 590 21 42-04, 590 21 42-06, 590 21 42-10	590 21 42-02, 590 21 42-04, 590 21 42-06, 590 21 42-10	590 21 42-02, 590 21 42-04, 590 21 42-06, 590 21 42-10
Акумулаторна батерия, литиевойонна, 18,25 V/2,0 Ah, кат. №	590 21 42-03	590 21 42-03	590 21 42-03
Захранване (28 V DC), V AC	100 – 240	100 – 240	100 – 240
Дължина на кабела за ниско напрежение, m/ft	5/16,4	10/32,8	10/32,8
Средно потребление на енергия при максимална употреба	5 kWh/месец за работна площ от 600m <sup>2</sup> /0,15акър	8 kWh/месец за работна зона от 1000m <sup>2</sup> /0,25акър	10 kWh/месец за работна зона от 1500m <sup>2</sup> /0,37акър
Ток на зареждане, A DC	1,3	1,3	1,3
Видове захранващи блокове <sup>7</sup>	ADP-40KR XX, ADP 28FW XX, FW7313/28/D/XX/Y/ 1.3/PI, FW7313/28/D/XX/Y/ 1.3	ADP-40KR XX, ADP 28FW XX, FW7313/28/D/XX/Y/ 1.3/PI, FW7313/28/D/XX/Y/ 1.3	ADP-40KR XX, ADP 28FW XX, FW7313/28/D/XX/Y/ 1.3/PI, FW7313/28/D/XX/Y/ 1.3
Средно време за косене, мин.	60	60	60
Средно време за зареждане, мин.	60	60	60

<sup>7</sup> XX, YY могат да бъдат всякакви буквено-цифрови знаци или празно място само за маркетингови цели, без технически разлики.

Антенa на граничен електрически проводник	Automower® 305	Automower® 310 Mark II	Automower® 315 Mark II
Работна честотна лента, Hz	100 – 80000	100 – 80000	100 – 80000
Максимално магнитно поле, dBuA/m <sup>8</sup>	82	82	82
Максимална мощност на радиочестотен сигнал, mWпри 60 m <sup>9</sup>	< 25	< 25	< 25

Данни за звука <sup>10</sup>	Automower® 305	Automower® 310 Mark II	Automower® 315 Mark II
Ниво на шума, прието, dB(A)	59	59	60
Измерена звукова мощност на ниво на шума, dB (A)	58	58	60
Неопределености на шумовите емисии, KWA dB (A)	1	1	2
Звуково налягане на ниво на шума при ухото на оператора, dB (A) <sup>11</sup>	50	50	52

Косене	Automower® 305	Automower® 310 Mark II	Automower® 315 Mark II
Режеща система	3 шарнирни ножа	3 шарнирни ножа	3 шарнирни ножа
Обороти на двигателя за косене, об/мин	2200	2200	2300
Консумация на енергия при косене, W +/- 20%	20	20	20
Височина на косене, cm/in	2 – 5/0,8 – 2,0	2 – 5/0,8 – 2,0	2 – 5/0,8 – 2,0
Ширина на косене, cm/in	22/8,7	22/8,7	22/8,7
Възможно най-тесен проход, cm/in	60/24	60/24	60/24
Максимален наклон за работната площ, %	40	40	40
Максимален наклон за граничния електрически проводник, %	15	15	15
Максимална дължина на граничния електрически проводник, m/ft	800/2600	800/2600	800/2600
Максимална дължина на водещия контур, m/ft <sup>12</sup>	400/1300	400/1300	400/1300
Максимално разстояние до граничния електрически проводник, m/ft	35/115	35/115	35/115
Капацитет на зона, m <sup>2</sup> /акър, +/- 20%	600/0,15	1000/0,25	1500/0,37

<sup>8</sup> Измерено съгласно EN 303 447.

<sup>9</sup> Максимална активна мощност на изхода към антените в честотната лента, в която работи радиооборудването.

<sup>10</sup> Определено съгласно Директива 2006/42/ЕО и стандарт EN 50636-2-107. С изключение на нивото на шума, за което се приема, че се измерва съгласно ISO 11094:1991.

<sup>11</sup> Неопределености на звуковото налягане K<sub>ра</sub>, 2 – 4 dB (A)

<sup>12</sup> Водещият контур е контурът, който се състои от водещия проводник и частта от граничния електрически проводник от разклонението с водещия проводник към дясната връзка в зареждащата станция.

IP код	Automower® 305	Automower® 310 Mark II	Automower® 315 Mark II
Косачка робот	IPX5	IPX5	IPX5
Зареждаща станция	IPX1	IPX1	IPX1
Захранване	IP44	IP44	IP44

#### Клас по мощност

Изходна мощност на Bluetooth®	8 dBm
-------------------------------	-------

Husqvarna AB не гарантира пълна съвместимост между продукта и други видове безжични системи, като дистанционни управления, радиопредаватели, слухови вериги, подземна електрическа защита за животни или други подобни.

## 9.2 Регистрирани търговски марки

Словната марка и логата на *Bluetooth®* са регистрирани търговски марки, собственост на *Bluetooth SIG, inc.*, и всяко използване на тези марки от Husqvarna е лицензирано.



МАГАЗИН  
**БАШ МАЙСТОРА**  
 ПРОФЕСИОНАЛНИ РЕШЕНИЯ

---

# 10 Гаранция

---

## 10.1 Гаранционни условия

Гаранцията на Husqvarna® покрива функционалността на продукта за период от 2 години от датата на закупуване. Гаранцията покрива сериозни неизправности, свързани с материалите или производствени недостатъци. В рамките на гаранционния период ние ще сменим продукта или ще го ремонтираме безплатно, ако са изпълнени следните условия:

- Продуктът и зареждащата станция се използват само в съответствие с инструкциите в настоящата инструкция за експлоатация. Настоящата гаранция на производителя не влияе върху гаранционните права срещу дилъра/продавача.
- Крайните потребители или неупълномощени трети страни не трябва да се опитват да поправят продукта.

Примери за неизправности, които не са включени в гаранцията:

- Повреди, настъпили от просмукване на вода от използване на водоструйка или от потапяне под вода, например когато силен дъжд образува локви вода.
- Повреди, причинени от мълния.
- Повреди, причинени от неправилно съхранение или работа с акумулатора.
- Повреди, причинени от използването на акумулатор, който не е оригинален акумулатор на Husqvarna.
- Повреди, причинени от използването на неоригинални резервни части и аксесоари на Husqvarna, като например ножове и инсталационен материал.
- Повреди на контура.
- Повреди, причинени от неупълномощена смяна или намеса в изделието или неговото захранване.

Ножовете и колелата се считат за еднократна употреба и не се покриват от гаранцията.

Ако с Вашия продукт Husqvarna възникне грешка, моля, свържете се с отдела за обслужване на клиенти на Husqvarna за допълнителни инструкции. Моля, когато се свържете с отдела за обслужване на клиенти на Husqvarna, имайте платежния документ и серийния номер на продукта под ръка.



МАГАЗИН  
**БАШ МАЙСТОРА**<sup>®</sup>  
ПРОФЕСИОНАЛНИ РЕШЕНИЯ

МАГАЗИН МАЙСТОРА®  
БАШ ПРОФЕСИОНАЛНИ РЕШЕНИЯ



**Husqvarna®**

AUTOMOWER® е търговска марка, собственост на Husqvarna AB.  
Copyright© 2023 г. HUSQVARNA. Всички права запазени.

[www.husqvarna.com](http://www.husqvarna.com)

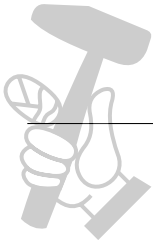

Оригинални инструкции



1143080-60



2023-03-13