

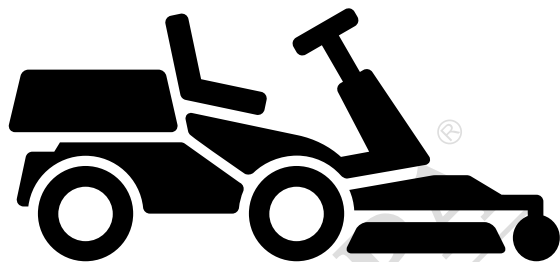

# Husqvarna®



R 318X, R 320X AWD



RU Руководство по эксплуатации  
BG Ръководство за експлоатация  
UK Посібник користувача  
RO Instrucțiuni de utilizare

2-43  
44-84  
85-125  
126-164



## Съдържание

Въведение.....	44	Транспортиране, съхранение и изхвърляне.....	77
Безопасност.....	50	Технически характеристики.....	80
Монтаж.....	55	Обслужване.....	83
Операция.....	57	Гаранция.....	83
Поддръжка.....	62	Декларация за съответствие на ЕО.....	84
Отстраняване на проблеми.....	74	Регистрирани търговски марки.....	84

## Въведение

### Проверка преди доставката и номера на продукта

получавате документ за проверка преди доставката от Вашия дилър.

**Забележка:** За този продукт е направена проверка преди доставката. Уверете се, че

Информация за връзка с оторизирания сервиз:	
Тази инструкция за експлоатация е на продукт с номер на продукта/сериен номер:	
	/
Двигател:	
Трансмисия:	

### Описание на продукта

R 318X и R 320X AWD са самоходни косачки. Педали за движение на преден и заден ход дават възможност на оператора да задава плавно скоростта. Брояч на работните часове показва колко часа операторът е използвал продукта. R 320X AWD е със задвижване на всички колела (AWD). R 318X и R 320X AWD се използват с платформи за рязане Combi с BioClip.

### Предназначение

Продуктът е предназначен за рязане на трева на открити и равни земни повърхности в жилищни

райони и градини. Прикрепете допълнителна принадлежност, за да използвате продукта за други цели. Говорете с Вашия търговец на Husqvarna за повече информация относно аксесоарите, които се предлагат.

### Застраховайте продукта си

Уверете се, че имате застраховка за Вашия нов продукт. Ако не сте сигурни в това, тогава говорете с Вашата застрахователна компания. Ние препоръчваме пълна застраховка, включително застраховане на трети лица, срещу пожар, щети, кражба и гражданска отговорност.

## Общ преглед на продукта

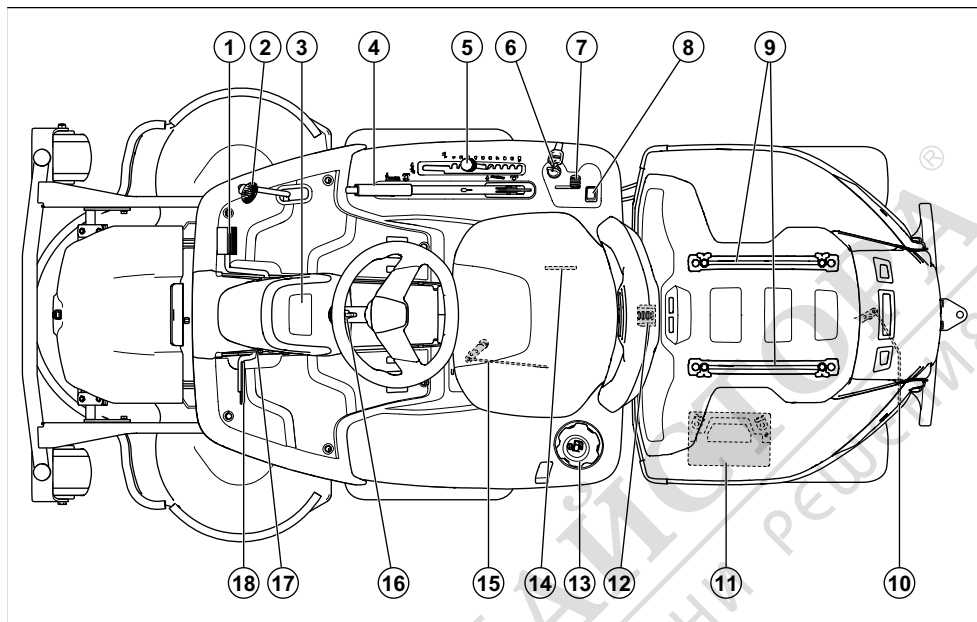

1. Педал за движение напред
2. Педал за движение назад
3. Дисплей
4. Повдигащ лост за платформата за рязане
5. Лост за височината на рязане
6. Ключалка за запалването/Превключвател за фарове
7. Регулатор на дроселната клапа
8. Превключвател за дълги светлини
9. Релси
10. Лост за включване или изключване на трансмисията на задната ос.
11. Акумулатор
12. Заклучване на капака
13. Капачка на резервоара за гориво
14. Типова табелка с код за сканиране
15. Лост за включване или изключване на трансмисията на предната ос на продукти със задвижване на всички колела (AWD).
16. Регулране на кормилото
17. Фиксиращ бутон за спирачката за паркиране
18. Педал за спирачка за паркиране



## Преглед на електрическата система

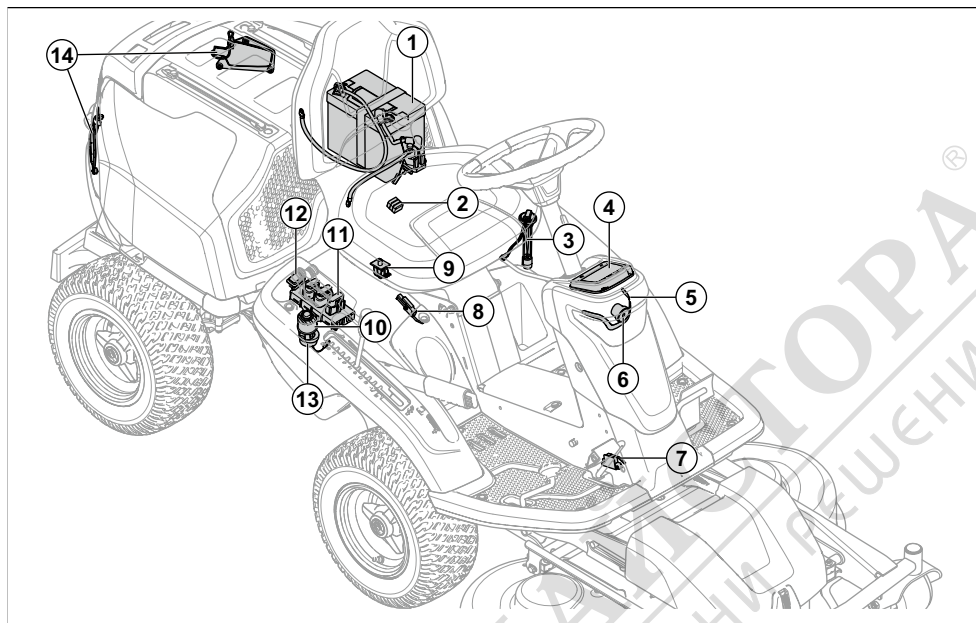

1. Акумулатор
2. Главен бушон
3. Датчик за гориво
4. Дисплей
5. Работна лампа
6. Дълги светлини
7. Микропрекъсвач, спирачка за паркиране
8. Микропрекъсвач за лоста за повдигане
9. Ръкохватка за управление на присъствието на оператора (ОРС)
10. Ключалка за запалването/Превключвател за фарове
11. Модул за управление на косачка
12. Превключвател за дълги светлини
13. Зумер
14. Задни светодиодни светлини

### Управляващ модул за косене

Продуктът има управляващ модул за косене, който предоставя на оператора информация относно продукта. Информацията се показва на дисплея на панела с инструменти. Направете справка с *Дисплей на страница 48*.

Управляващият модул за косене позволява на дистрибутора по сервизно обслужване да се свърже към продукта, когато извършват обслужване.

### Husqvarna Connect

Продуктът има *Bluetooth®* безжична технология и може да се свързва към мобилни устройства, които имат инсталирани приложението Husqvarna Connect. Приложението Husqvarna Connect е безплатно приложение за Вашето мобилно устройство. Приложението Husqvarna Connect осигурява разширени функции за Вашия продукт на Husqvarna:

- Функция за заключване и отключване за предотвратяване на неodobrena работа на продукта.
- Разширена продуктова информация.
- Информация и помощ за частите на продукта и сервизното обслужване.

### Предни светлини и задни светлини

Фаровете имат работни светлини и дълги светлини. Задните светлини са позиционни светлини.

Завъртете ключа на запалването в позицията за светлините, за да светнат работните и задните

светлини. Работните светлини остават включени за 3 минути, след като се изключи двигателят.

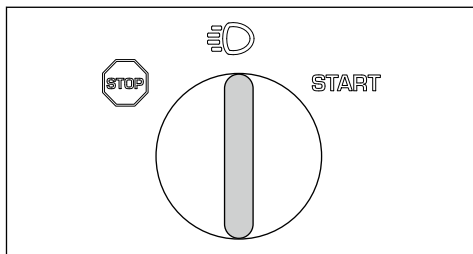

Натиснете превключвателя (A), за да се включат или изключат дългите светлини.

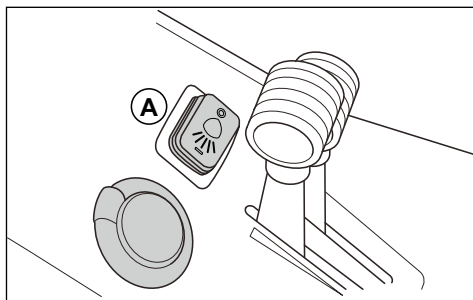

Когато работните светлини и задните светлини са включени, символът за предни светлини (B) се показва на дисплея. Когато са включени дългите светлини, запълненият символ за фарове (C) се показва на дисплея.

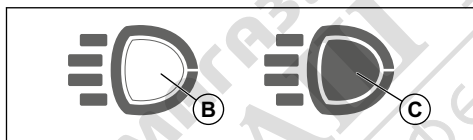

## Брояч на работните часове

Продуктът разполага с 2 брояча на работните часове на дисплея. Броячите на работните часове показват колко часа общо е работил двигателят (A) и колко часа по време на периода на работа (B). Последната цифра на брояча на работните часове за периода на работа показва десета от един час (6 минути).

Времето с включено запалване, но с изключен двигател, не се регистрира.

**Забележка:** Броячът на общите работни часове (A) показва само пълни часове.

**Забележка:** Период на работа е времето, през което двигателят е бил включен в рамките на 1 ден. Ако двигателят е изключен за минимум 6 часа, стартира нов период на работа.

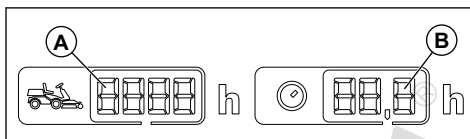

## Управление на присъствието на оператора (ОПС)

ОПС се включва, когато операторът стане от седалката. Двигателят и задвижването спират, ако ножовете работят или паркиращата спирачка не е задействана. Вижте *Условия за стартиране на страница 52*.

## Педали за движение на преден и заден ход

Скоростта се регулира плавно с 2 педала. Левият педал (A) се използва за придвижване напред, а десният педал (B) служи за придвижване на заден ход. Машината спира при отпускане на педалите.

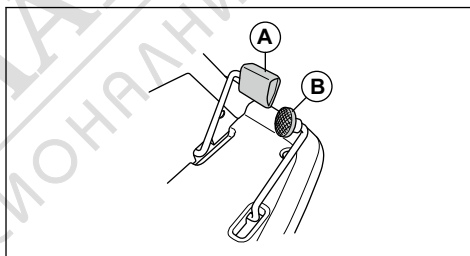

## Платформа за рязане

Платформите за рязане на този продукт са комбинирани платформи за рязане с BioClip. BioClip реже тревата на тор. Комбинираните платформи за рязане могат също да се използват без BioClip. Без използването на BioClip тревата се изхвърля отзад.

## Дисплей

Дисплеят на панела с инструменти показва информация относно състоянието на продукта.

**Забележка:** Външният вид на дисплея може да изглежда по различен начин при различните модели.

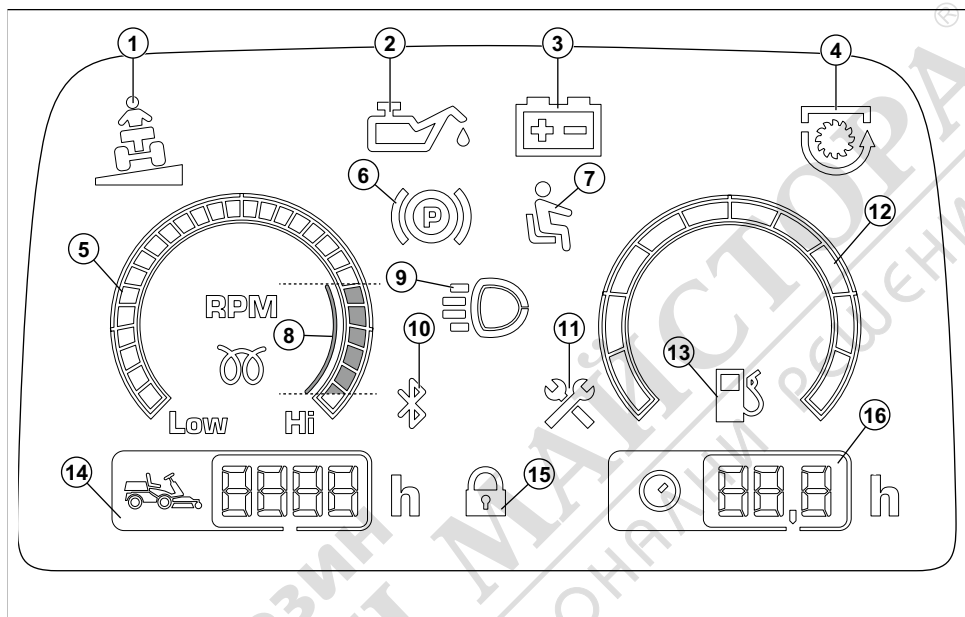

1. Индикатор за наклон
2. Индикатор за налягането на маслото
3. Индикатор за нивото на заряд на акумулаторната батерия
4. Индикатор за BOM
5. Тахометър
6. Индикатор за спирачката за паркиране
7. Орган за управление на присъствието на оператора (OPS)
8. Препоръчани об/мин на двигателя, когато работите с продукта.
9. Индикатор за работните или дългите светлини
10. Bluetooth®
11. Индикатор за сервизно обслужване
12. Индикатор за гориво (само за серия R400)
13. Индикатор за ниско ниво на горивото
14. Общо време на работа
15. Цифрово заключване
16. Време на работа

### Символи върху продукта



**ПРЕДУПРЕЖДЕНИЕ:** Внимавайте и използвайте продукта правилно. Този продукт може да причини сериозно нараняване или смърт на оператора и други хора.



Прочетете внимателно ръководството за оператора и се уверете, че разбирате инструкциите, преди да използвате този продукт.



Въртящи се ножове. Дръжте частите на тялото си на разстояние.



Предупреждение: въртящи се части. Дръжте частите на тялото си на разстояние.



Пазете се от отскачащи предмети и рикошети.



Никога не използвайте продукта, ако в непосредствена близост се намират хора, особено деца или животни.



Гледайте назад преди и когато продуктът се движи на заден ход.



Никога не косете трева по наклон. Не косете трева по земята, когато наклонът е повече от 10°. Направете справка с *За рязане на трева по склонове на страница 53*.



Никога не возете пътници на продукта или оборудването.



Движение на преден ход.

**N**

Неутрална предавка.



Движение на заден ход.



Паркираща спирачка.



Този продукт отговаря на изискванията на приложимите директиви на ЕО.



Етикет за шумовите емисии за околната среда съгласно директивите и регламентите на ЕС и Обединеното кралство и законодателството на Нов Южен Уелс "Регламент 2017 относно защитата от дейности, оказващи влияние на околната среда (контрол на шума)". Гарантираното ниво на звуковата мощност на продукта е посочено в *Технически характеристики на страница 80* и върху етикета.



Винаги използвайте одобрена защита на слуха.



Спрете двигателя.

**START**

Стартирайте двигателя.



Обороти на двигателя – високи.



Обороти на двигателя – ниски.



Гориво.



Етанол макс. 10%.



Височина на рязане.



Сервизно положение на лоста за височина на рязане.



Ножовете са активирани.



Ножовете са дезактивирани.



Положение при транспортиране на платформата за рязане.



Работно положение на платформата за рязане.



Включване и изключване на задвижващата система.



Ниво на маслото.



Код с възможност за сканиране

На табелката с данни е изписан серийният номер. **уууу** е годината на производство, а **ww** – седмицата на производство.

## Отговорност за продукта

Както е посочено в законите за отговорност за вреди, причинени от стоки, ние не носим отговорност за щети, причинени от нашия продукт, ако:

- продуктът е неправилно ремонтиран.
- продуктът е ремонтиран с части, които не са от производителя или не са одобрени от производителя.
- продуктът има принадлежност, която не е от производителя или не е одобрена от производителя.
- продуктът не е ремонтиран в одобрен сервизен център или от одобрен орган.

**Забележка:** Останалите символи/стикери на продукта се отнасят до изисквания по отношение на сертификати за някои търговски площи.

## Емисии Euro V



**ПРЕДУПРЕЖДЕНИЕ:** Намесата в двигателя прави невалидно ЕС одобрението на тип на този продукт.

## Безопасност

### Дефиниции за безопасност

Предупреждения, знаци за внимание и бележки се използват за указване на особено важни части на инструкцията.



**ПРЕДУПРЕЖДЕНИЕ:** Използва се, ако има опасност от нараняване или смърт за оператора или за околните, ако не се спазват инструкциите в ръководството.



**ВНИМАНИЕ:** Използва се, ако има опасност от повреждане на машината, други материали или съседната зона, ако не се спазват инструкциите в ръководството.

**Забележка:** Използва се за предоставяне на повече информация, която е необходима в дадена ситуация.

### Общи инструкции за безопасност



**ПРЕДУПРЕЖДЕНИЕ:** Тази машина може да реже ръце и крака и да изхвърля предмети. Неспазването на инструкциите за безопасност може да доведе до сериозно нараняване или смърт.



**ПРЕДУПРЕЖДЕНИЕ:** Не продължавайте да използвате машина с повредено режещо оборудване. Повреденото режещо оборудване може да изхвърли предмети и да

предизвика сериозно нараняване или смърт. Сменяйте незабавно повредените ножове.



**ПРЕДУПРЕЖДЕНИЕ:** Тази машина създава електромагнитно поле по време на работа. При някои условия това поле може да интерферира с активни или пасивни медицински имплантанти. За да намалите риска от тежко или смъртоносно нараняване, ние препоръчваме лицата с медицински импланти да говорят с лекаря си и производителя на медицинския имплант, преди да започнат да работят с тази машина.



**ПРЕДУПРЕЖДЕНИЕ:** Прочетете следващите предупредителни указания, преди да използвате машината.

- Винаги бъдете внимателни и подхождайте разумно. Избягвайте всички ситуации, в които имате съмнения, че няма да можете да се справите. Ако след като прочетете ръководството за оператора, чувствате неувереност относно процедурите на работа, потърсете съвет от специалист, преди да продължите работата.
- Прочетете внимателно и разберете инструкцията за експлоатация и инструкциите на машината, преди да стартирате продукта.
- Научете как да използвате безопасно машината и нейните органи за управление и как да спирате бързо машината.
- Научете се да разпознавате знаците за безопасност.



- Поддържайте машината чиста, за да сте сигурни, че знаците и стикерите са ясни и четливи.
- Имайте предвид, че операторът носи отговорност за нещастни случаи, включващи други хора или тяхното имущество.
- Не транспортирайте пътници. Машината е предназначена за употреба само от едно лице.

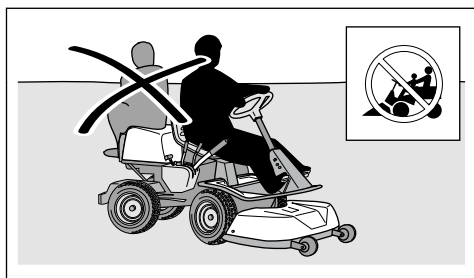

- Не оставяйте машината без надзор с включен двигател. Винаги спирайте ножовете, задействайте спирачката за паркиране, спирайте двигателя и изваждайте контактния ключ, преди да оставите машината без надзор.
- Използвайте машината само на дневна светлина или на места с добро осветление. Поддържайте безопасно разстояние на машината до дупки или други неравности по земната повърхност. Внимавайте за други възможни опасности.
- Никога не използвайте машината в лошо време, например при мъгла, дъжд, влажно време или на мокри места, при силни ветрове, много силен студ, риск от мълния и т.н.
- Открийте и отбележете положението на камъни и други неподвижни предмети, за да предотвратите сблъсък.
- Почистете участъка от предмети, като например камъни, играчки, жици и т.н., които могат да се закачат в ножовете и да бъдат изхвърлени.

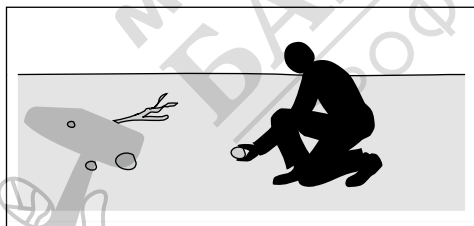

- Не позволявайте на деца или на други лица, които не са одобрени за работа с машината, да я използват или да извършват сервизно обслужване на същата. Възрастта на оператора може да е постановена от местните закони.
- Уверете се, че няма никой в близост до машината, когато стартирате двигателя, задействате задвижването или потегляте.

- Следете пътното движение, когато се намирате в близост до път или когато пресичате път.
- Никога не използвайте машината, ако сте уморени, ако сте под влиянието на алкохол, наркотични вещества или медикаменти, които въздействат на зрението, вниманието, координацията или преценката Ви.
- Винаги паркирайте машината на равна повърхност със спрян двигател.

## Свързани с децата инструкции за безопасност



**ПРЕДУПРЕЖДЕНИЕ:** Прочетете следващите предупредителни указания, преди да използвате машината.

- Може да се случат сериозни инциденти, ако не пазите децата в близост до машината. Децата често проявяват интерес към машината и косенето. Съществува голяма вероятност децата да не са там, където сте ги видели за последно.
- Не допускайте деца до зоната, където се коси. Уверете се, че има възрастен, който да се грижи за децата.
- Бъдете нащрек и веднага спрете машината, ако в работната зона навлязат деца. Бъдете много внимателни в близост до ъгли, храсти, дървета или други препятствия, които пречат на видимостта.
- Преди да потеглите с машината на заден ход и по време на движението, гледайте назад и надолу, за да се уверите, че в близост до машината няма малки деца.
- Не позволявайте на деца да се возят на машината. Те могат да паднат и да получат сериозно нараняване или да възпрепятстват безопасното маневриране на машината.
- Не позволявайте на деца да управляват машината.

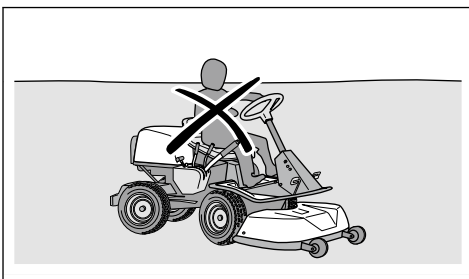

## Инструкции за безопасност по време на работа



**ПРЕДУПРЕЖДЕНИЕ:** Не докосвайте двигателя или отделителната система по-време на работа или

непосредствено след нея. Двигателят и отделителната система на отработените газове силно се нагряват по време на работа. Опасност от изгаряния, пожар и имуществени щети или вреди на съседни зони. Когато работите с машината, не се приближавайте до храсти и други обекти.

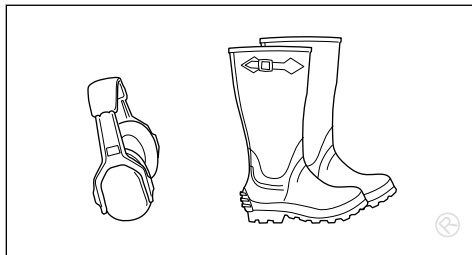

- Когато е необходимо, носете ръкавици, например когато закрепвате, проверявате или почиствате рещещото оборудване.
- Не носете широко облекло, бижута или други предмети, които могат да бъдат захванати от движещите се части.
- Дръжте под ръка комплект за първа помощ и пожарогасител.

### Приспособления за безопасност на машината

**ПРЕДУПРЕЖДЕНИЕ:** Прочетете следващите предупредителни указания, преди да използвате машината.

- Не използвайте машина с неизправни приспособления за безопасност. Проверявайте редовно приспособленията за безопасност. Ако приспособленията за безопасност са дефектни, говорете с Вашия сервиз Husqvarna.
- Не правете модификации по приспособленията за безопасност. Не използвайте продукта, ако предпазните планки, предпазните капаци, ключовете за безопасност или други предпазни устройства не са монтирани или са дефектни.

### За да проверите ключалката на запалването

- Стартирайте и спрете двигателя, за да проверите ключалката на запалването. Вижте *За стартиране на двигателя на страница 59* и *За да спрете двигателя на страница 61*.
- Уверете се, че двигателят стартира, когато завъртите контактният ключ в положение START.
- Уверете се, че двигателят спира веднага, когато завъртите контактният ключ в положение STOP.

### Условия за стартиране

Тези условия са нужни, за да стартирате двигателя:

- Платформата за рязане е повдигната и паркиращата спиралка е задействана.

Двигателят трябва да се изключи при тези ситуации:

- Платформата за рязане е спусната и водачът става от седалката.



**ПРЕДУПРЕЖДЕНИЕ:** Прочетете следващите предупредителни указания, преди да използвате машината.

- Винаги гледайте надолу и зад Вас преди и по време на движение на заден ход. Внимавайте за големи и малки препятствия.
- Намалете скоростта, преди да направите завой.
- Спрете остриетата, когато се движите през зони, които не подрязвате.



**ВНИМАНИЕ:** Прочетете следващите указания за предпазливост, преди да използвате машината.

- Преди да започнете работа с продукта, изчистете охладителния смукателен въздухопровод на двигателя от трева и мръсотия. Ако охладителният смукателен въздухопровод е блокиран, съществува риск от повреда на двигателя.
- Преместете внимателно камъни и други големи предмети и се уверете, че остриетата не се удрят в предметите.
- Не работете с продукта при наличието на предмети. Спрете и проверете машината и платформата за рязане, ако преминете с машината върху предмет или в него. Ако е необходимо, извършете необходимия ремонт, преди да стартирате отново.

### Лични предпазни средства



**ПРЕДУПРЕЖДЕНИЕ:** Прочетете следващите предупредителни указания, преди да използвате машината.

- При работа с машината използвайте одобрени лични предпазни средства. Личните предпазни средства не изключват изцяло риска от нараняване, но намаляват степента на нараняването при злополука. Нека вашият дилър Ви помогне да изберете подходящото оборудване.
- Винаги носете одобрени антифони. Продължителното излагане на шум може да доведе до перманентно увреждане на слуха.
- Винаги носете защитни обувки или защитни ботуши. Препоръчват се стоманени бомбета. Не използвайте машината, ако сте боси.

- Платформата за рязане е повдигната, спирачката за паркиране не е задействана и водачът става от седалката.

Опитайте да стартирате двигателя, когато едно от тези условия не е изпълнено. Променете условията и опитайте отново. Правете тази проверка всеки ден.

### За извършване на проверка на педала за движение на преден ход и педала за движение на заден ход

1. Стартирайте продукта. Направете справка с *За стартиране на двигателя на страница 59*.
2. Уверете се, че педалите за движение на преден ход и заден ход не са блокирани и могат да се задействат свободно.
3. Натиснете внимателно педала за движение на преден ход, за да потеглите напред.
4. Отпуснете педала за движение на преден ход, за да спрете. Уверете се, че спирачката се включва при отпускането на педала за движение на преден ход.

**Забележка:** Продуктът има автоматична спирачка, която се включва, когато отпуснете педалите. За по-голяма спирачна сила при намаляването на скоростта натиснете другия педал.

5. Извършете същата процедура за педала за движение на заден ход.

### Ръчна спирачка



**ПРЕДУПРЕЖДЕНИЕ:** Ако спирачката за паркиране не работи, машината може да потегли и да причини нараняване или повреди. Погрижете се за редовната проверка и регулиране на спирачката за паркиране.

Направете справка с *За проверка на спирачката за паркиране на страница 66*.

### Ауслух

Ауслухът е предназначен за максимално намаляване на нивата на шума и за отвеждане на отработените газове настрани от потребителя.

Не използвайте машината, ако ауслухът липсва или е дефектен. Дефектен ауслух увеличава нивото на шума и риска от злополука.



**ПРЕДУПРЕЖДЕНИЕ:** Ауслухът се нагрява много по време и след работа и също при обороти на празен ход. Бъдете внимателни близо до запалими материали и/или газове, за да предотвратите възникването на пожар.

### За проверка на ауслуха

- Проверявайте ауслуха редовно, за да сте сигурни, че е закрепен правилно и не е повреден.

### Защитни капаци

Липсващи или повредени защитни капаци увеличават опасността от нараняване от движещи се части и горещи повърхности. Проверете защитните капаци, преди да работите с продукта. Преди да работите с машината, се уверете, че защитните капаци са закрепени правилно и нямат пукнатини или други повреди. Сменете повредените капаци.

### За рязане на трева по склонове



**ПРЕДУПРЕЖДЕНИЕ:** Прочетете следващите предупредителни указания, преди да използвате машината.

- Рязането на трева по склонове увеличава опасността от загуба на контрол върху машината и от преобръщане на същата. Това може да предизвика нараняване или смърт. Необходимо е да се коси тревата внимателно по всички склонове. Ако не можете да обърнете нагоре по склона или ако не се чувствате в безопасност, не косете тревата.
- Премахнете камъни, клони и други препятствия.
- Косете нагоре и надолу по склона, а не от едната към другата страна.
- Не придвижвайте машината надолу по склонове с вдигната платформа за рязане.
- Не работете с машината, когато склонът на повърхността е повече от 10°.

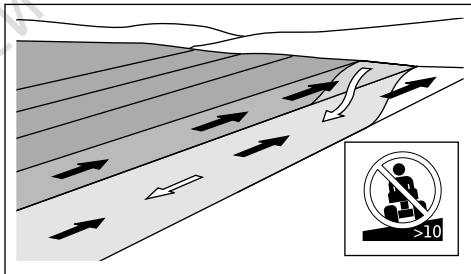

- Не стартирайте и не спирайте по склон.
- винаги се движете плавно и бавно по склонове.
- Не правете внезапни промени на скоростта или посоката.
- Не завивайте повече от необходимото. Когато се движите надолу по склон, завивайте бавно и постепенно. Движете се с ниска скорост. Въртете волана внимателно.
- Внимавайте и не преминавайте през бразди, дупки и неравности. Има по-голяма опасност от преобръщане на машината върху неравна

земна повърхност. Дългата трева може да крие препятствия.

- Не косете тревата близо до ъгли, канавки или брегове. Машината може внезапно да се преобръне, ако едно от колелата ѝ попадне върху ръба на стръмен склон или канавка или ако ръбът се срути. Ако продуктът падне във водата, има риск той да потъне.

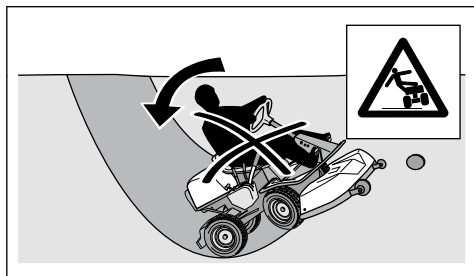

- Не косете мокра трева. Тя е хлъзгава, гумите могат да загубят сцепление и машината може да се плъзне.
- Не поставяйте крака си на земята, за да направите машината по-стабилна.
- Движете се много внимателно, ако е присъединено приспособление или друг предмет, които могат да нарушат стабилността на машината.
- За да направите продукта по-стабилен, прикрепете тежести на колелата или противотежести. Свържете се с Вашия дилър за повече информация. На R 320X AWD използвайте противотежести, тъй като тежести на колелата не могат да се използват на продукти със задвижване на всички колела (AWD).

### Безопасност при работа с гориво



#### **ПРЕДУПРЕЖДЕНИЕ:**

Внимавайте с горивото. То е силно запалимо и може да доведе до сериозни наранявания и имуществени щети.



**ПРЕДУПРЕЖДЕНИЕ:** Прочетете следващите предупредителни указания, преди да използвате машината.

- Не зареждайте резервоара за гориво на закрито.
- Бензинът и бензиновите пари са отровни и силно запалими. Бъдете внимателни с бензина, за да предотвратите нараняване или пожар.
- Никога не махайте капачката на резервоара за гориво и не зареждайте резервоара за гориво, когато двигателят работи.
- Оставете двигателя да изстине, преди да заредите гориво.

- Не пушете, когато зареждате гориво.
- Не наливайте гориво в близост до искри или открити пламъци.
- Ако има течове в горивното система, не стартирайте двигателя, докато течовете не бъдат отстранени.
- Не наливайте гориво над препоръчителното ниво. Топлината от двигателя и слънцето предизвиква разширяване на горивото и то прелива, ако резервоарът е напълнен прекалено много.
- Не пълнете прекалено резервоара. Ако разлеете гориво върху машината, избършете разлятото гориво и изчакайте, докато се изпари, преди да стартирате двигателя. Ако разлеете по дрехите си, сменете ги.
- Съхранявайте горивото само в одобрени съдове.
- Съхранявайте машината и горивото по такъв начин, че да не съществува опасност от течове на гориво или пари, които могат причинят щети.
- Източвайте горивото в одобрени съдове на открито и далеч от открити пламъци.

### Инструкции за безопасност за батерията



**ПРЕДУПРЕЖДЕНИЕ:** Повреден акумулатор може да се взриви и да причини нараняване. Ако акумулаторът е деформиран или е повреден, говорете с упълномощен сервиз на Husqvarna.



**ПРЕДУПРЕЖДЕНИЕ:** Прочетете следващите предупредителни указания, преди да използвате машината.

- Когато сте близо до акумулатори, носете предпазни очила.
- Не носете часовници, бижута или други метални предмети близо до акумулатора.
- Дръжте акумулатора на място, недостъпно за деца.
- Зареждайте акумулатора в помещение с добра вентилация.
- Когато зареждате акумулатора, дръжте запалимите материали на разстояние най-малко 1 m.
- Изхвърлете заменените акумулатори. Вижте *Изхвърляне на страница 79*.
- Експлозивни газове могат да бъдат изпуснати от акумулатора. Не пушете близо до акумулатора. Пазете акумулатора далеч от открит огън и искри.

### Безопасност при транспортиране

- Използвайте одобрено транспортиращо превозно средство за транспортиране на машината.

- Националните или местните разпоредби на пазара могат да поставят ограничения за транспортиране на продукта.
- Операторът на транспортиращото превозно средство е отговорен за монтажа безопасно продукта по време на транспортиране. Направете справка с *Транспортиране на страница 77*.

## Инструкции за безопасност при техническо обслужване



**ПРЕДУПРЕЖДЕНИЕ:** Машината е тежка и може да причини нараняване или щети на имуществото или прилежащата област. Не извършвайте техническо обслужване на двигателя или платформата за рязане, ако не са изпълнени следните условия:

- Двигателят е изключен.
- Машината е паркирана върху равна повърхност.
- е задействана спирачката за паркиране;
- е изваден стартерният ключ;
- Платформата за рязане е дезактивирана.
- Запалителните кабели са свалени от запалителните свещи.



**ПРЕДУПРЕЖДЕНИЕ:** Отработените газове от двигателя съдържат въглероден окис – много опасен, отровен газ без миризма. Не работете с машината в затворени помещения или места без достатъчна вентилация.



**ПРЕДУПРЕЖДЕНИЕ:** Прочетете следващите предупредителни указания, преди да използвате машината.

- За най-добри работни характеристики и безопасност извършвайте редовно техническо

обслужване на машината, както е посочено в графика за техническо обслужване. Вижте *График за техническо обслужване на страница 62*.

- Токов удар може да причини наранявания. Не докосвайте кабелите, когато двигателят е включен. Не правете функционална проверка на запалителната система с пръсти.
- Не стартирайте двигателя, ако са свалени защитните капаци. Има голяма опасност от нараняване поради движещи се или горещи части.
- Преди да извършите техническо обслужване в близост до двигателя, оставете машината да се охлади.
- Ножовете са остри и могат да причинят порязвания. Когато работите по ножовете, обвийте ножовете със защитни средства или носете защитни ръкавици.
- При почистване на платформата за рязане винаги я поставяйте в положение за сервизно обслужване. Не паркирайте машината близо до ръба на канавки или наклони, за да достигнете платформата за рязане.



**ВНИМАНИЕ:** Прочетете следващите указания за предпазливост, преди да използвате машината.

- Не палете двигателя, ако запалителната свещ или запалителният кабел са свалени.
- Уверете се, че всички гайки и болтове са затегнати правилно и оборудването е в добро състояние.
- Не променяйте настройката на регулаторите. Ако оборотите на двигателя са твърде високи, компонентите на машината може да се повредят. Вижте *Технически характеристики на страница 80* за най-високите допустими обороти на двигателя.
- Машината е одобрена само с оборудването, което е предоставено или препоръчано от производителя.

## Монтаж

### Въведение



**ПРЕДУПРЕЖДЕНИЕ:** Пружината за обтягане на задвижващия ремък може да се счупи и да предизвика нараняване. Носете предпазни очила, когато закрепвате или махате платформата за рязане.

Прочетете внимателно инструкциите за монтиране в ръководството на собственика. На стикер върху вътрешната страна на предния капак на машината също е показано как се закрепва и маха платформата за рязане.

### За да закрепите платформата за рязане

1. Паркирайте машината на равна повърхност.

- Активирайте спирачката за паркиране.
- Установете лоста за височина на рязане в положение за сервизно обслужване.
- Задайте лоста за повдигане на платформата за рязане в положение за косене.

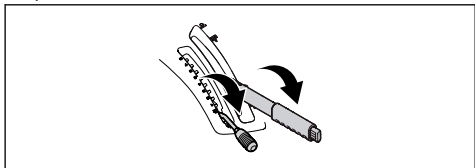

- Поставете задвижващия ремък по показания начин, за да сте сигурни, че той няма да бъде прищипан или скъсан при закрепването на платформата за рязане.

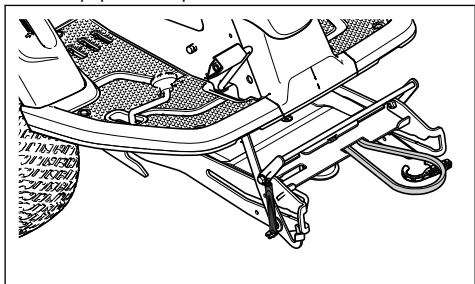

- Натиснете надолу рамата на оборудването. Повдигнете сервизната блокировка във вертикално положение.

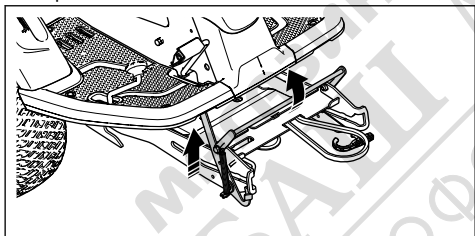

### ПРЕДУПРЕЖДЕНИЕ:

Блокиращият механизъм може да нарани пръстите Ви, ако не внимавате при боравенето с него. Установете сервизната блокировка във вертикално положение и хванете предния ръб на платформата за рязане с две ръце, когато продължите със следващата стъпка.

- Повдигнете предния ръб на платформата за рязане и го преместете в рамата на оборудването. Пробийте върху платформата за рязане, по една от двете страни, трябва да бъдат поставени в каналите на рамата на оборудването. Сервизната блокировка се освобождава автоматично.

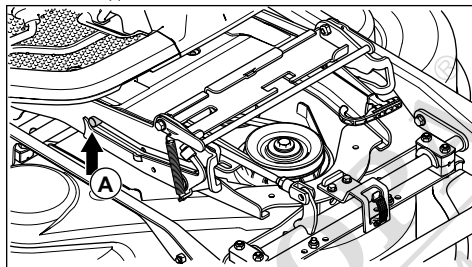

- Повдигнете подпората на височина на рязане от нейния държач и я поставете в отвора за подпората на височина на рязане (A).

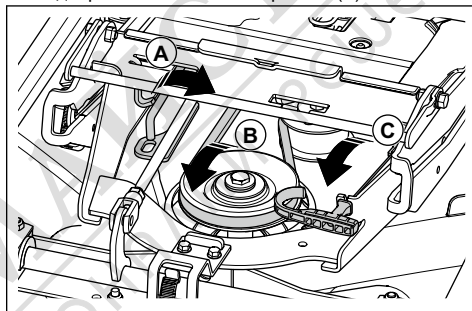

- Поставете задвижващия ремък около колелото за обтягане (B).
- Поставете пружината в държача на пружината (C).
- Установете лоста за повдигане на платформата за рязане в блокирано положение. Платформата за рязане се повдига.

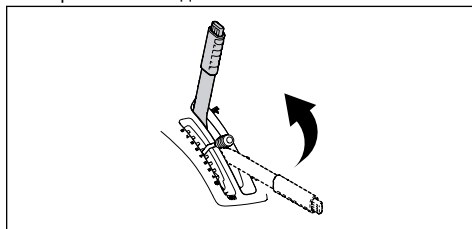

- Закрепете предния капак.

## За да свалите платформата за рязане

- Изпълнете стъпки 1 – 4 в *За да закрепите платформата за рязане на страница 55.*

- Освободете щипката на предния капак със закрепения на ключа на запалването инструмент и свалете капака.

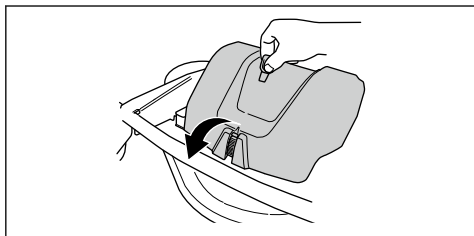

- Разхлабете напрежението на колелото за обтягане на задвижващия ремък. (A)

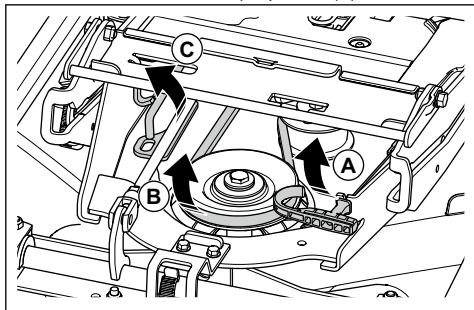

- Хванете ръчката на пружината с лявата си ръка и премахнете задвижващия ремък с дясната си ръка.
- Издърпайте задвижващия ремък отзад под машината. Не го поставяйте в ремъчния държач (B).
- Поставете ръчката на пружината в държача на пружината, за да предотвратите падането на пружината.
- Повдигнете подпората на височина на рязане и я поставете в държача за подпората на височина на рязане (C).

- Хванете предния ръб на платформата за рязане с две ръце и го издърпайте до упор.

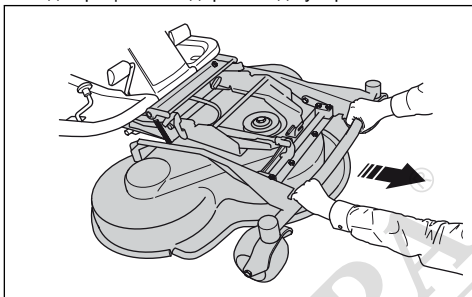

- Повдигнете сервисната блокировка във вертикално положение.

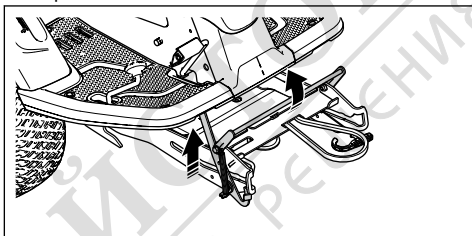

#### ПРЕДУПРЕЖДЕНИЕ:

Блокирацията може да нарани пръстите Ви, ако не внимавате при боравенето с него. Задържете предния ръб на платформата за рязане с две ръце, когато преминавате към следващата стъпка.

- Повдигнете предната част на платформата за рязане, докато сервисната блокировка докосне рамата, и издърпайте навън платформата за рязане.

## Операция

### Въведение



**ПРЕДУПРЕЖДЕНИЕ:** Преди работа с продукта трябва да прочетете и разберете главата за безопасност.

### За да започнете да използвате Husqvarna Connect

- Изтеглете приложението Husqvarna Connect на Вашето мобилно устройство.
- Регистрирайте се в приложението Husqvarna Connect.

- Следвайте стъпките с инструкции в приложението Husqvarna Connect, за да свържете и регистрирате продукта.

**Забележка:** Приложението Husqvarna Connect не е налично за изтегляне на всички пазари. Свържете се с дистрибутор по обслужването за повече информация.

### За наливане на гориво



**ПРЕДУПРЕЖДЕНИЕ:** Бензинът е силно запалим. Бъдете внимателни и зареждайте на открито, направете



**ПРЕДУПРЕЖДЕНИЕ:** Не използвайте резервоара за гориво като подпора.



**ВНИМАНИЕ:** Неподходящият тип гориво може да доведе до повреда на двигателя.

Двигателят работи с бензин с минимално октаново число 91 RON (87 AKI), който не се смесва с масло. Препоръчваме биологично разграждащ се алкилиран бензин. Не използвайте бензин, който съдържа повече от 10% етанол.

- Проверявайте нивото на горивото преди всяка употреба и доливайте, ако е необходимо.
- Не зареждайте резервоара за гориво догоре. Оставете свободно пространство от най-малко 2,5 cm.

## За регулиране на седалката



**ПРЕДУПРЕЖДЕНИЕ:** Не настройвайте седалката при работа на продукта.

1. За да нагласите седалката напред и назад, поставете краката си на подложката за опора на краката.
2. Дръпнете нагоре лоста под предния ръб на седалката и преместете седалката в правилната позиция.

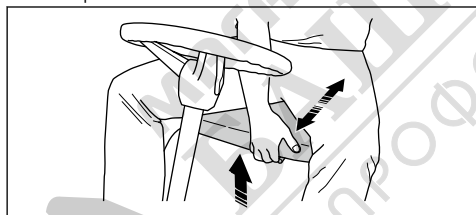

## Регулиране на височината на кормилото



**ПРЕДУПРЕЖДЕНИЕ:** Не регулирайте височината на кормилото по време на работа с продукта.

1. Завъртете копчето по часовниковата стрелка, за да го разхлабите.

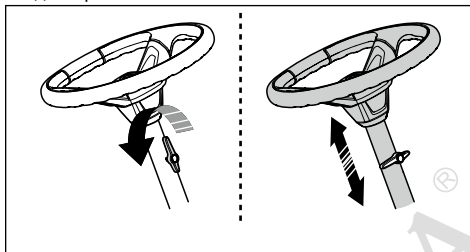

2. Регулирайте височината на кормилото.
3. Завъртете копчето по часовниковата стрелка, за да го стегнете.



**ВНИМАНИЕ:** Бъдете сигурни, че дългият край на копчето сочи нагоре.

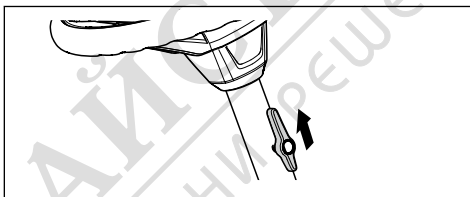

## За включване и изключване на задвижващата система

За да се премести машината при изключен двигател, задвижващата система трябва да бъде изключена. Издърпайте докрай навън лоста на задвижващата система, за да изключите задвижването на оста. Натиснете докрай навътре лоста на задвижващата система, за да включите задвижването на оста. Не използвайте средни положения.

Лостът на задвижващата система при модел R 318X се намира зад лявото задно колело. Модел R 320X AWD има по един лост за задвижващата система за предната и задна ос. Лостът на задвижващата система за задната ос се намира зад лявото задно колело.

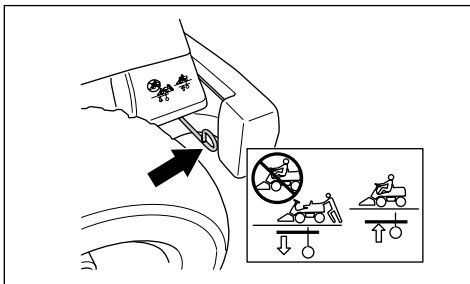



Лостът на задвижващата система за предната ос при R 320X AWD се намира зад лявото предно колело.

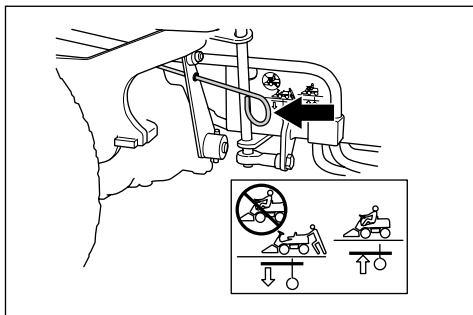

### За повдигане и спускане на платформата за рязане

За да повдигнете платформата за рязане в транспортно положение, издърпайте назад лоста за повдигане. Ако двигателят е включен, ножовете спират да се въртят автоматично.

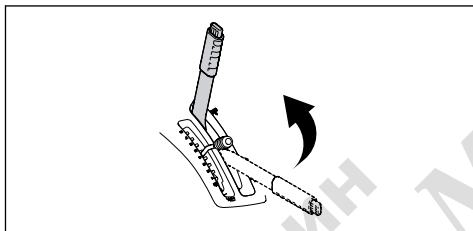

За да спуснете платформата за рязане, натиснете фиксиращия бутон и преместете напред повдигачия лост. Ако двигателят работи, ножовете започват да се въртят автоматично.

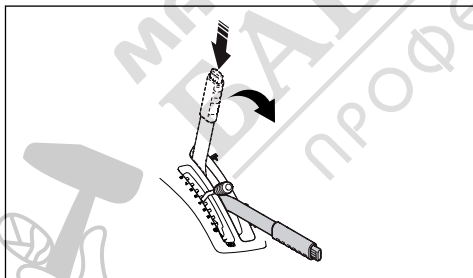

### За задействане и освобождаване на спирачката за паркиране

1. Натиснете педала на спирачката за паркиране (1).

2. Натиснете и задръжте фиксиращия бутон (2).

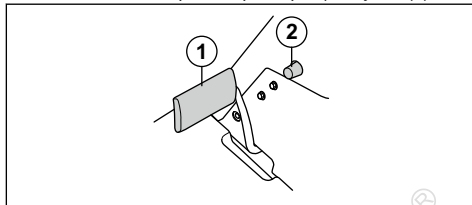

3. Дръжте бутона натиснат и отпуснете педала на спирачката за паркиране.

4. За да освободите спирачката за паркиране, натиснете отново педала на спирачката за паркиране.

### За стартиране на двигателя

1. Уверете се, че задвижващата система е включена, вижте *За включване и изключване на задвижващата система на страница 58*.

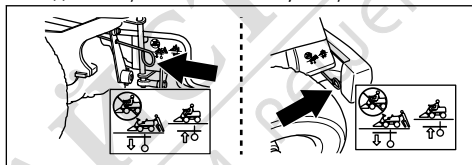

2. Повдигнете платформата за рязане и задействайте спирачката за паркиране.

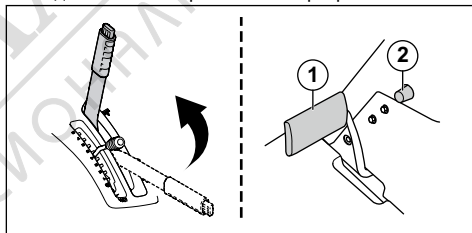

3. Завъртете стартерния ключ в позиция за стартиране.

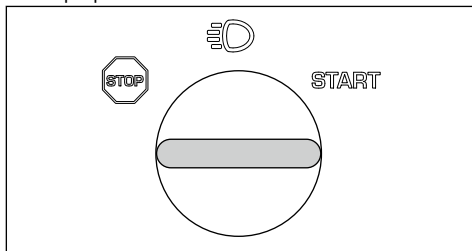

4. Когато двигателят стартира, веднага отпуснете ключа на запалването в неутрална позиция.

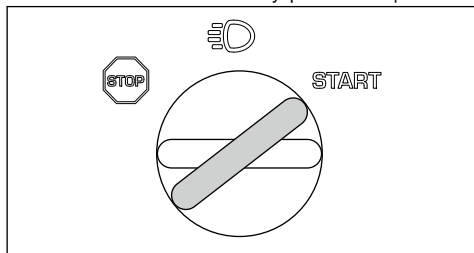

**Забележка:** Не включвайте стартера в даден момент за повече от 5 секунди. Ако двигателят не стартира, изчакайте около 15 секунди, преди да опитате отново.

5. Завъртете ключа в позицията за светлините, за да светнат предните и задните светлини.

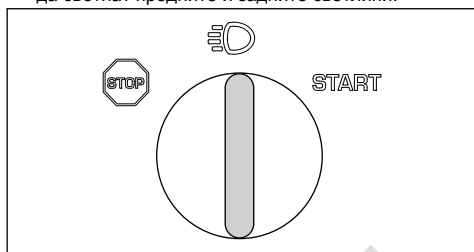

6. Оставете двигателя да работи на умерени обороти (B) за 3 – 5 минути, преди да го подложите на голяма натоварване.
7. Натиснете регулатора на газа в положение на пълна газ (C).

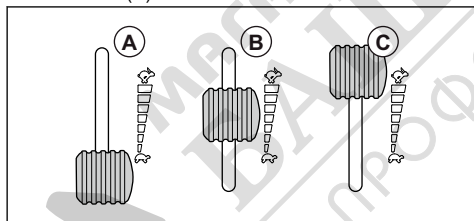

**Забележка:** Задвижването на ножовете, когато двигателят е на пълна скорост, причинява напрежение на задвижващите ремъци. Не карайте на пълна газ, докато платформата за рязане не бъде спусната до позиция на косене.

## За да работите с продукта

1. Стартирайте двигателя.

2. Натиснете педала на спирачката за паркиране и след това го отпуснете, за да освободите спирачката за паркиране.

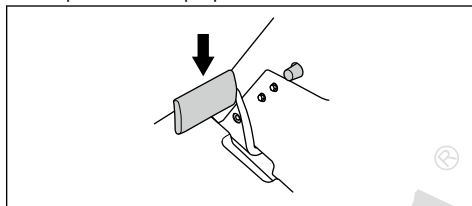

3. Внимателно натиснете един от педалите за скоростта. Колкото повече се натиска педалът, толкова по-голяма става скоростта. Използвайте педала (1) за движение на преден ход, а педала (2) за движение на заден ход.

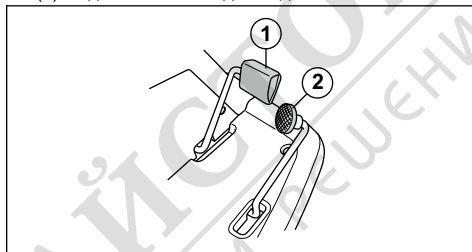

4. Отпуснете педала, за да спрете.
5. Изберете височината на рязане (1 – 10) чрез лоста за височината на рязане.

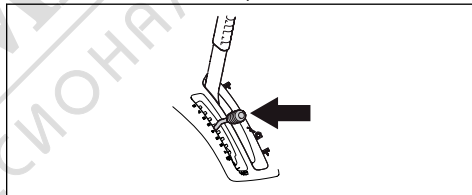

6. Натиснете фиксиращия бутон на лоста за повдигане на платформата за рязане и я спуснете в позиция за косене.

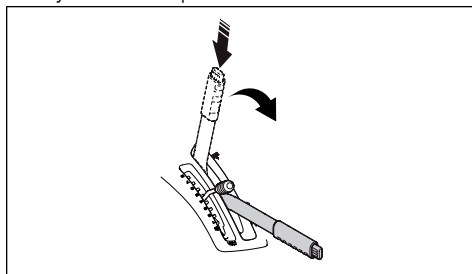

## За да спрете двигателя

1. Издърпайте назад лоста за повдигане на платформата за рязане в блокирана позиция, за да повдигнете платформата за рязане. Ножовете спират да се въртят.

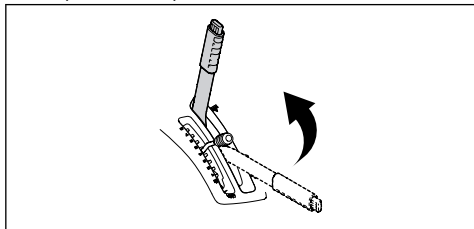

2. Завъртете ключа на запалването в положение STOP.

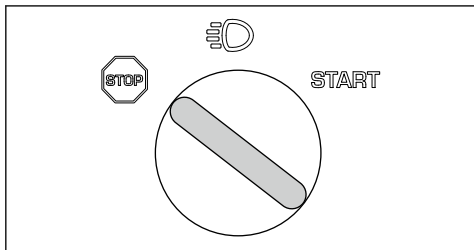

3. Когато машината спре, задействайте спирачката за паркиране.

## За получаване на добър резултат от рязането

- За най-добри работни характеристики извършвайте редовно техническо обслужване на машината, както е посочено в графика за техническо обслужване. Направете справка с *График за техническо обслужване на страница 62*.
- Не режете мокра морава. Мократа трева може да доведе до лош резултат при рязане.
- Стартирайте с голяма височина на рязане и я намалявайте постепенно.
- Косете при високи обороти на ножовете (за най-високи допустими обороти на двигателя направете справка с *Технически характеристики на страница 80*). Движете машината на преден ход при ниски обороти. Ако тревата не е прекалено висока и гъста, можете да получите добър резултат от рязането и при висока скорост.
- Режете тревата по произволен начин.

- За да постигнете най-добър резултат от косенето, косете често тревата и използвайте функцията BioClip.

## За закрепване на товар към капака на двигателя

Продуктът има релси и планки на релсите върху капака на двигателя за закрепване на товар.

1. Регулирайте планките на релсите според товара.
  - a) Разхлабете винта и преместете планката на релсата напред или назад по релсата.

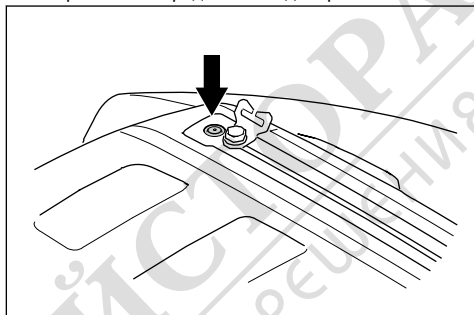

- b) Завинтете винта.

2. Прекарайте ремък през отвора в планката на релсата (A).

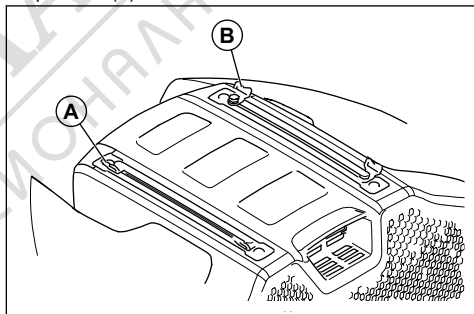

3. Прекарайте ремъка през планката на релсата (B) на противоположната страна.
4. Използвайте планките на релсите, за да закрепите товара с ремъци.



**ВНИМАНИЕ:** Не претоварвайте релсите. Вижте *Технически характеристики на страница 80*.

# Поддръжка

## Въведение



**ПРЕДУПРЕЖДЕНИЕ:** Преди да извършите техническо обслужване, трябва да прочетете и разберете главата за безопасност.

X = инструкциите не са предоставени в тази инструкция за експлоатация.

**Забележка:** Ако има повече от 1 времеви интервал за дадена задача, най-късият времеви интервал е за първото техническо обслужване. След първото техническо обслужване съблюдавайте по-дългия времеви интервал.

## График за техническо обслужване

\* = Инструкциите не са дадени в тази инструкция за експлоатация.

## График за техническо обслужване

1. ПОДГОТОВКА НА ПРОДУКТА	Първо обслужване	Интервал на техническо обслужване в часове	
	50	100	200
Проверете акумулатора.		○	
Извършете проверка на ножовете.		○	
Извършете проверка и почистете хидравличните маркучи и съединения. При необходимост подменете.		○	
Извършете проверка на ремъците и шайбите.	○	○	
Извършете проверка на веригата за кормилно управление от вътрешната страна на тунела на рамката.		○	
Извършете проверка на, смажете и регулирайте всички проводници.		○	
Уверете се, че налягането на гумите е правилно. Вижте <i>Налягане на гумите на страница 69</i> .	○	○	
Уверете се, че всички винтове и гайки са затегнати до правилния въртящ момент.		○	
Смажете седалката на оператора.		○	
Смажете всички вериги.		○	
Смажете лагерите на колелата и ножовете на платформата за рязане.	○	○	
Смажете педалите от вътрешната страна на тунела на рамката.		○	
Смажете обтегача на ремъка.		○	
Отстранете всички задвижващи колела и смажете осите.		○	

2. ДВИГАТЕЛ	Първо обслужване	Интервал на техническо обслужване в часове	
	50	100	200
Извършете проверка на маркуча за горивото. Сменете ги при необходимост.		○	

2. ДВИГАТЕЛ	Първо обслужване	Интервал на техническо обслужване в часове	
	50	100	200
Сменете горивния филтър. Вижте <i>За смяна на горивния филтър на страницата 66.</i>		○	
Сменете въздушния филтър. Вижте <i>За почистване и смяна на въздушния филтър на страница 67.</i>	Почистване	○	⊗
Извършете проверка на охлаждащите ребра на хидростатичната трансмисия.		○	
Почистете двигателя и хидростатичната трансмисия.		○	
Извършете проверка на ауспуха и топлинния дефлектор.	○	○	
Сменете моторното масло. Вижте <i>За смяна на моторното масло и масления филтър на страница 72.</i>	○	100 часа или един (TN) път на година	
Сменете филтъра за моторното масло. Вижте <i>За смяна на моторното масло и масления филтър на страница 72.</i>	○	○	
Подменете запалителната свещ. Вижте <i>За проверка и смяна на запалителна свещ на страница 67.</i>		○	
Извършете проверка на светлините (ако е приложимо).	○	○	
Актуализирайте фърмуера (ако е приложимо).	○	○	
Извършете проверка на акумулаторната батерия и заряда, ако е необходимо.	○	○	

3. ТРАНСМИСИЯ, ОРГАНИ ЗА УПРАВЛЕНИЕ И СИСТЕМА ЗА ЗАДВИЖВАНЕ	Първо обслужване	Интервал на техническо обслужване в часове	
	50	100	200
Извършете проверка и регулирайте скоростта на въртене на предните и задните колела (само за AWD).	○	○	
Сменете трансмиссионния филтър (само за AWD).	○		○
Сменете завинтващия се филтър на сервомеханизма (ако е приложимо).	○		○
Извършете проверка на охлаждащия вентилатор на хидростатичната трансмисия.	○	○	
Извършете проверка на маслото в трансмисията и допълнете масло, ако е необходимо. Вижте <i>За проверка на нивото на маслото на трансмисията на страница 74.</i>		○	
Проверете и регулирайте паркиращата спирачка.	○	○	

3. ТРАНСМИСИЯ, ОРГАНИ ЗА УПРАВЛЕНИЕ И СИСТЕМА ЗА ЗАДВИЖВАНЕ	Първо обслужване	Интервал на техническо обслужване в часове	
	50	100	200
Сменете маслото в трансмисията. Вижте <i>За проверка на нивото на маслото на трансмисията на страница 74.</i>	○		○

4. РЕЖЕЩО ОБОРУДВАНЕ	Първо обслужване	Интервал на техническо обслужване в часове	
	50	100	200
Почистете външната и вътрешната повърхност на платформата за рязане и капачите на платформата за рязане.	○	○	
Извършете проверка и регулирайте височината на рязане и напречната настройка.	○	○	
Проверете ножовете на платформата за рязане, заточете и балансирайте, ако е необходимо.		○	

5. ПОСЛЕДНА ПРОВЕРКА И ДОКУМЕНТАЦИЯ	Първо обслужване	Интервал на техническо обслужване в часове	
	50	100	200
Извършете проверка и регулирайте об/мин на двигателя.	○	○	
Уверете се, че продуктът не се движи в неутрална позиция.	○	○	
Извършете проверка на предното задвижване и задното задвижване при различни скорости.	○	○	
Извършете проверка на задвижването на ножовете, седалката, повдигането и предното задвижване/спирачка. Вижте <i>Приспособления за безопасност на машината на страница 52.</i>	○	○	
Извършете проверка на колекторната система (ако е приложимо).	○	○	

## За почистване на машината



**ВНИМАНИЕ:** Не използвайте водоструйка или пароструйка, които работят с високо налягане. В лагерите и електрическите съединения може да влезе вода и да предизвика корозия, която води до повреда в машината.

Почиствайте машината непосредствено след употреба.

- Не почиствайте горещите повърхности, като например двигателя, ауспуха и отделителната система. Изчакайте повърхностите да изстинат и след това махнете тревата или замърсяванията.
- Преди да почистите с вода, почистете с четка. Отстранете нарязаната трева и замърсяванията от и около трансмисията, смукателния въздухопровод на трансмисията и двигателя.
- Използвайте течаща вода от маркуч за почистване на машината. Не използвайте високо налягане.

- Не насочвайте водата към електрическите компоненти или лагерите. Обикновено употребата на препарат увеличава повредата.
- За да почистите платформата за рязане, я поставете в сервисна позиция и я почистете с маркуч за вода.
- Когато машината вече е чиста, стартирайте платформата за рязане за кратък период, за да издуха останалата вода.

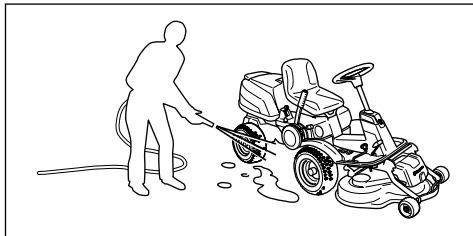

### За почистване на двигателя и ауспуха

Поддържайте двигателя и ауспуха чисти от окосена трева и мръсотии. Пропитите с гориво или масло остатъци от трева могат да увеличат опасността от пожар и опасността от прегряване на двигателя. Оставете двигателя да изстине, преди да го почистите. Почистете го с вода и четка.

Остатъците от трева около ауспуха изсъхват бързо и създават опасност от пожар. Използвайте четка или отстранете с вода остатъците от трева, когато ауспухът е студен.

### За да почистите охладителния смукателен въздухопровод на двигателя



**ПРЕДУПРЕЖДЕНИЕ:** Спрете двигателя. Охладителният смукателен въздухопровод се върти и може да причини нараняване на пръстите Ви.

- Уверете се, че решетката на смукателния въздухопровод на капака на двигателя не е запушена. Отстранете тревата и замърсяванията с четка.

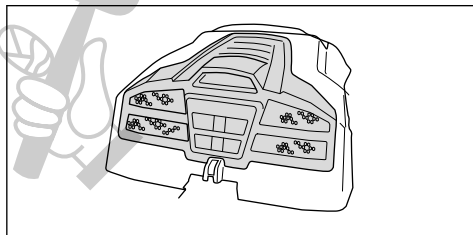

- Отворете капака на двигателя. Уверете се, че не е запушен охладителният смукателен въздухопровод на двигателя. Отстранете тревата и замърсяванията с четка.

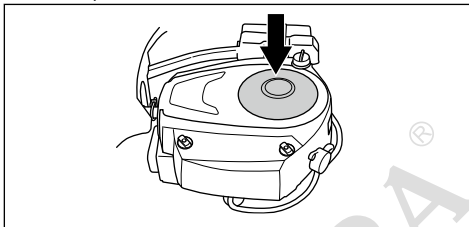

- Проверете въздухопровода, намиращ се на вътрешната повърхност на капака на двигателя. Уверете се, че въздухопроводът е чист и не се опира в охладителния смукателен въздухопровод.

### За махане на капаците

#### За да отворите капака на двигателя

1. Сгънете седалката напред.
2. Освободете щипката на капака на двигателя със закрепения на ключа на запалването инструмент и повдигнете капака.

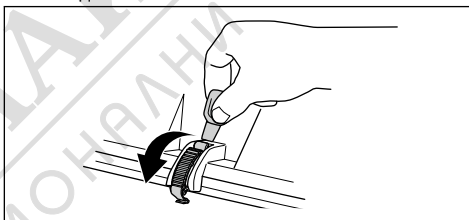

3. Сгънете капака на двигателя назад.

#### За да свалите предния капак

1. Освободете щипката на предния капак със закрепения на ключа на запалването инструмент.

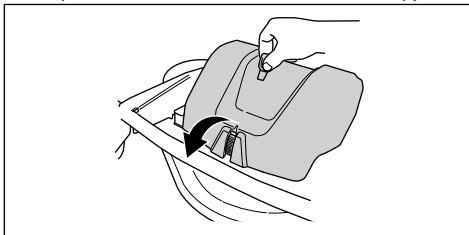

2. Повдигнете предния капак.

#### За сваляне на дясната подложка за опора на краката

1. Завъртете ръчката на педала за заден ход (A), за да го свалите.

2. Развийте 3 винта (B) и свалете подложката за опората за краката.

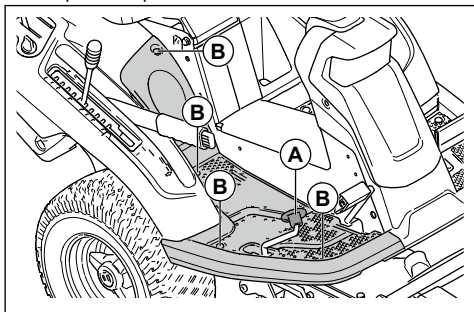

### За сваляне на лявата подложка за опора на краката

- Развийте 4 винта и свалете подложката за опората за краката.

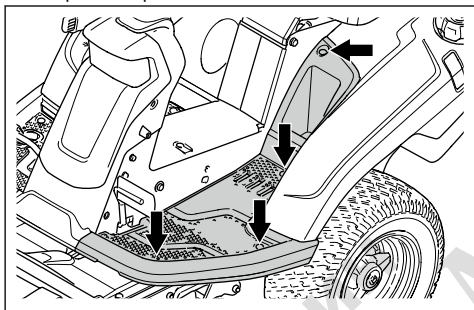

### За проверка на кормилните кабели

След определено време обтягането на кормилните кабели може да намалее. Това предизвиква промяна на регулировката на кормилната система.

Проверете и регулирайте кормилната система, както следва:

1. Кормилните кабели са обтегнати правилно, ако можете да ги преместите ръчно 5 mm нагоре или надолу в канала на кормилния пръстен.

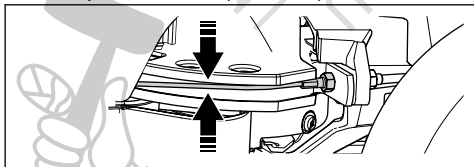

2. Ако кабелите са прекалено разхлабени, възложете регулирането им на оторизиран сервис.

### За проверка на спирачката за паркиране

1. Паркирайте машината върху твърда, наклонена повърхност.

**Забележка:** Когато проверявате спирачката за паркиране, не паркирайте по склон с трева.

2. Натиснете педала на спирачката за паркиране (1).
3. Натиснете и задръжте фиксиращия бутон (2) и освободете педала на спирачката за паркиране, докато бутонът е натиснат.

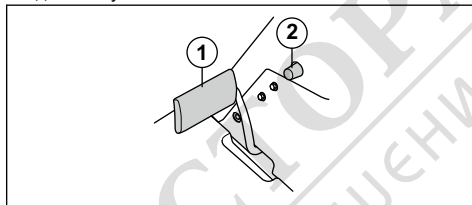

4. Ако машината започне да се движи, възложете регулирането на паркиращата спирачка на одобрен сервис.
5. Натиснете педала на спирачката за паркиране, за да освободите спирачката за паркиране.

### За смяна на горивния филтър

1. Отворете капака на двигателя, за да получите достъп до горивния филтър.
2. Сгънете маркуча на резервоара за гориво, за да предотвратите теч.
3. Преместете скобите на маркуча от горивния филтър с помощта на плоски клещи.
4. Извадете горивния филтър от краищата на маркуча. Възможно е да изтече малко количество гориво.

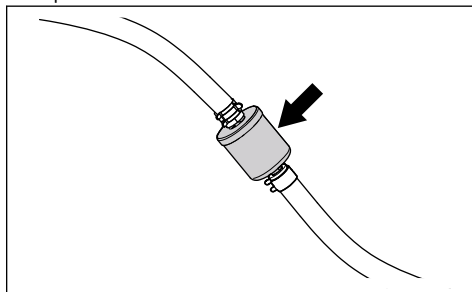

5. Натиснете новия горивен филтър в краищата на маркуча. Нанесете течен миеш препарат по краищата на горивния филтър, за да направите свързването по-лесно.



6. Натиснете скобите за маркуча към горивния филтър.

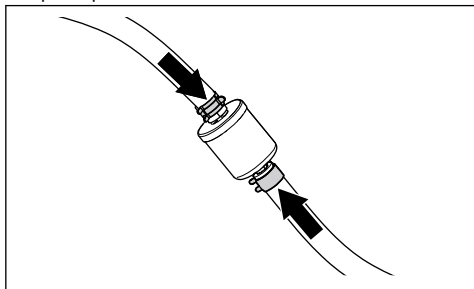

6. Поставете въздушния филтър обратно върху въздушния маркуч.

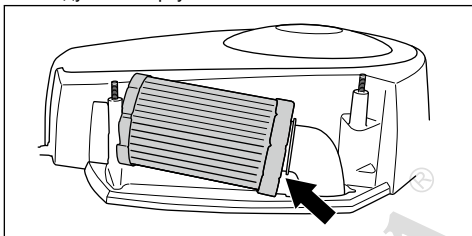

## За почистване и смяна на въздушния филтър

1. Отворете капака на двигателя.
2. Разхлабете фиксаторите, придържащи капака на филтъра, и повдигнете капака.

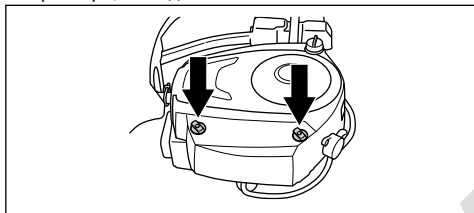

3. Повдигнете края на въздушния филтър, за да го отстраните.

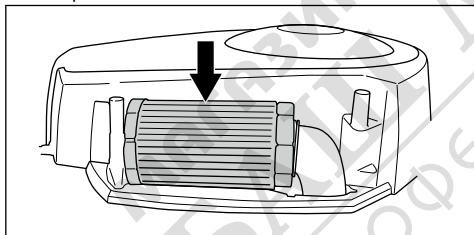

4. Натиснете хартиения филтър върху твърда повърхност, за да го изчистите. Не използвайте въздух под налягане.
5. Ако хартиеният филтър не се почиства, заменете го.

7. Натиснете въздушния филтър на правилна позиция.

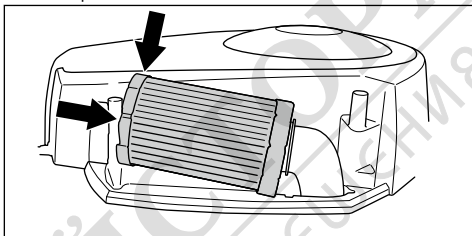

8. Поставете капака на въздушния филтър и затегнете фиксаторите.

## За проверка и смяна на запалителна свещ

1. Отворете капака на двигателя.
2. Отстранете лулата на запалителната свещ и почистете около запалителната свещ.
3. Отстранете запалителната свещ с гаечен ключ за свещи.
4. Проверете запалителната свещ. Сменете, ако електродите са обгорели или ако изоляцията е напукана или повредена. Ако запалителната свещ не е повредена, почистете я със стоманена четка.
5. Измерете разстоянието между електродите и се уверете, че е правилно. Вижте *Технически характеристики на страница 80*.

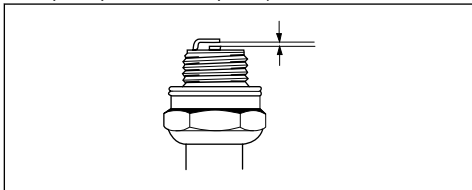

6. Огънете страничния електрод, за да регулирате разстоянието между електродите.
7. Поставете свещта обратно и я завъртете ръчно, докато достигне своето място.
8. Затегнете запалителната свещ с глух гаечен ключ за свещи, докато шайбата е притисната.

9. Затегнете използваната свещ още  $\frac{1}{2}$  оборота и новата свещ още  $\frac{1}{4}$  оборота.



**ВНИМАНИЕ:** Свещите, които не са затегнати правилно, могат да повредят двигателя.

10. Сменете обувката на запалителния кабел.



**ВНИМАНИЕ:** Не се опитвайте да запалите двигателя, ако запалителната свещ или запалителният кабел са били свалени.

## За да смените главния бушон

Изгорял бушон се познава по прекъснатия проводник.

1. Отворете капака на двигателя. Главният бушон се намира в държач между акумулатора и двигателя.
2. Издърпайте бушона от държача.

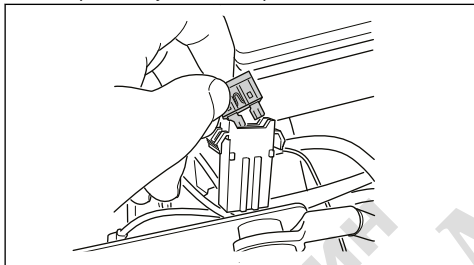

3. Сменете изгорелия бушон с нов бушон от същия тип, с плосък щифт 20 A.
4. Сменете капаците.

Ако главният бушон изгори скоро след като сте го сменили, има късо съединение. Поправете късото съединение, преди отново да работите с продукта. Поискайте помощ от оторизиран сервиз.

## За зареждане на акумулатора

- Заредете акумулатора, ако е твърде слаб, за да стартира двигателя.
- Използвайте стандартно зарядно устройство.



**ВНИМАНИЕ:** Не използвайте зарядно устройство за форсирано зареждане или устройство за външно аварийно стартиране. Това ще доведе до повреда на електрическата система на продукта.

- Винаги изключвайте зарядното устройство, преди да стартирате двигателя.

## За да направите аварийно стартиране на двигателя

Ако акумулаторът е прекалено изтощен, за да стартирате двигателя, можете да използвате стартовите кабели, за да направите аварийно стартиране. Този продукт има система от 12 V с отрицателно заземяване. Продуктът, който се използва за аварийно стартиране, също трябва да има система от 12 V с отрицателно заземяване. ⚠

### За да свържете стартовите кабели



**ПРЕДУПРЕЖДЕНИЕ:** Опасност от експлозия поради експлозивен газ, който идва от акумулатора. Не свързвайте отрицателния извод на напълно зареден акумулатор към или в непосредствена близост до отрицателния извод на разреден акумулатор.



**ВНИМАНИЕ:** Не използвайте акумулатора на Вашия продукт, за да стартирате други автомобили.

1. Свалете капака на двигателя.
2. Свалете капака на корпуса на акумулатора.
3. Свържете единия край на червения кабел към ПОЛОЖИТЕЛНАТА клема (+) на изтощения акумулатор (A).

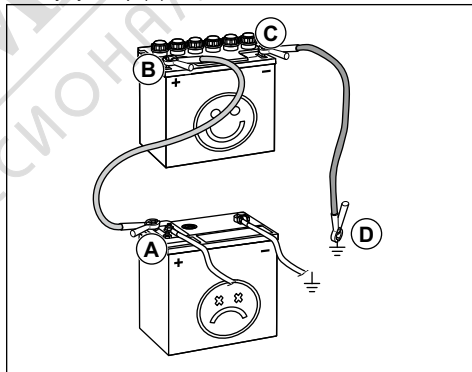

4. Свържете другия край на червения кабел към ПОЛОЖИТЕЛНАТА клема (+) на напълно заредения акумулатор (B).



**ПРЕДУПРЕЖДЕНИЕ:** Не свързвайте накъсо краищата на червения кабел към шасито.

5. Свържете единия край на черния кабел към ОТРИЦАТЕЛНАТА клема (-) на напълно зареден акумулатор (C).

- Свържете другия край на черния кабел за **ЗАЕМЯВАНЕТО НА ШАСИТО (D)**, на отдалечено от резервоара за гориво и акумулатора място.
- Сменете капаците.

### За да махнете стартовите кабели

**Забележка:** Махнете стартовите кабели в обратна последователност на начина, по който ги свързвате.

- Извадете **ЧЕРНИЯ** кабел от шасито.
- Извадете **ЧЕРНИЯ** кабел от напълно заредената батерия.
- Извадете **ЧЕРВЕНИЯ** кабел от двата акумулатора.

### Налягане на гумите

Нормалното налягане в гумите е 60 kPa (0,6 bar/8,5 PSI) за всичките 4 гуми.

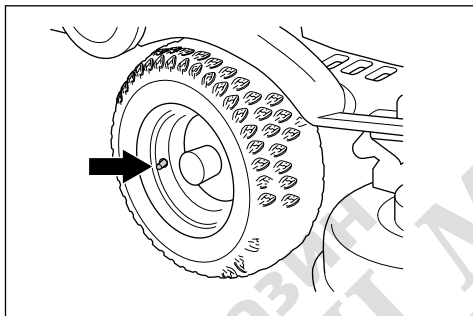

### За установяване на платформата за рязане в положение за сервизно обслужване

- Вижте стъпки 1 – 8 в *За да свалите платформата за рязане на страница 56*.
- Хванете предния ръб на платформата за рязане с две ръце и го издърпайте напред до упор.

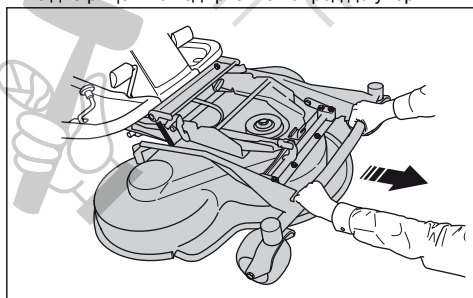

- Повдигайте платформата за рязане във вертикално положение, докато се чуе щракане. Платформата за рязане се заключва автоматично във вертикално положение.

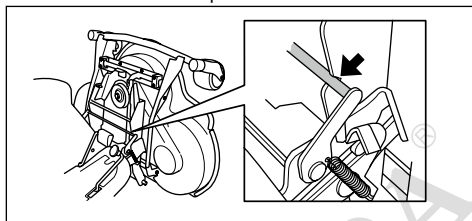

### За поставяне на платформата за рязане в положение за косене

- Хванете предния ръб на платформата за рязане с лявата си ръка.
- Разхлабете блокировката с дясната си ръка.

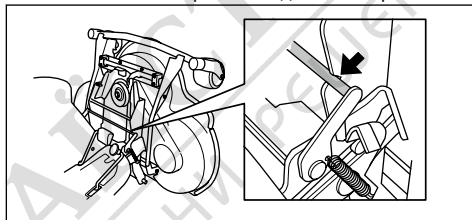

- Сгънете надолу платформата за рязане и я избутайте, докато спре.



**ВНИМАНИЕ:** Задвижващият ремък може да се закачи под платформата за рязане. Поставете задвижващия ремък в държача на ремъка, преди да натиснете платформата за рязане навътре.

- Повдигнете подпората на височина на рязане от нейния държач и я поставете в отвора.

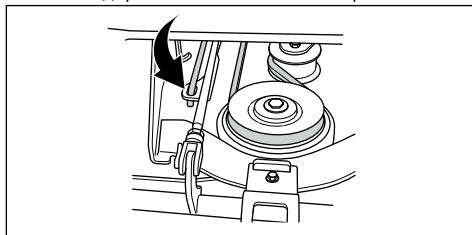

5. Поставете задвижващия ремък около колелата за задвижване. Проверете дали задвижващият ремък е поставен от правилната страна на обтягащото колело.

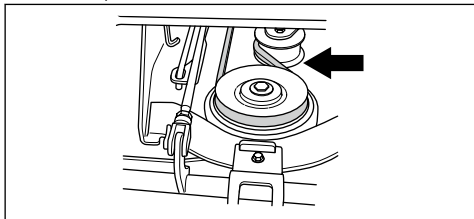

6. Поставете пружината в държача на пружината.

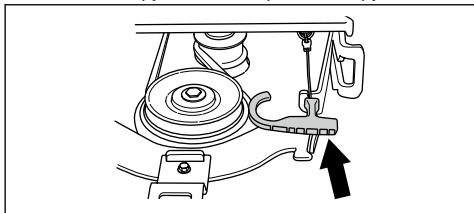

7. Закрепете предния капак.
8. Настройте лоста за височината на рязане на една от позициите 1 – 10.

## За проверка и регулиране на натиска върху терена от платформата за рязане

Правилния натиск върху терена гарантира, че платформата за рязане се движи по повърхността, но не прекалява с натиска върху нея.

1. Уверете се, че налягането на гумите е 60 kPa (0,6 bar/9,0 PSI).
2. Паркирайте машината на равна повърхност.
3. Спуснете платформата за рязане в положение на косене.
4. Поставете кантар под предния ръб на платформата за рязане.

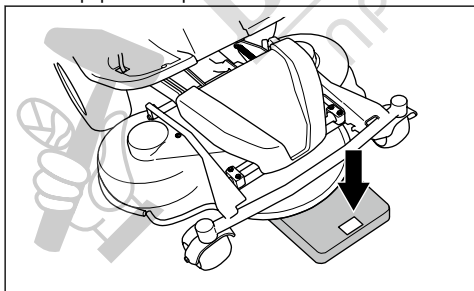

5. За да се уверите, че не се натоварват подпорните колела, поставете дървено трупче между рамата и кантара.

6. За да регулирате натиска върху земята, въртете регулиращите винтове, които се намират зад предните колела от дясната и лявата страна.
7. Въртете винтовете отляво или отдясно, докато натискът върху земята стане между 12 и 15 kg (26,5 – 33 lb).

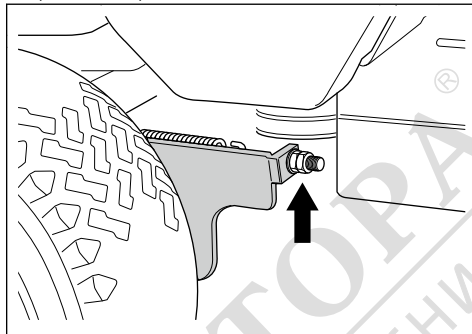

## За проверка на паралелизма на платформата за рязане

1. Уверете се, че въздушното налягане в гумите е правилно. Направете справка с *Технически характеристики* на страница 80.
2. Паркирайте машината на равна повърхност.
3. Спуснете платформата за рязане в положение на косене.
4. Установете лоста за височина на рязане в сервисна позиция.
5. Измерете разстоянието между земята и предните и задните краища на режещата платформа. Уверете се, че задният ръб е по-висок с 4 – 6 mm (1/5") повече от предния ръб.

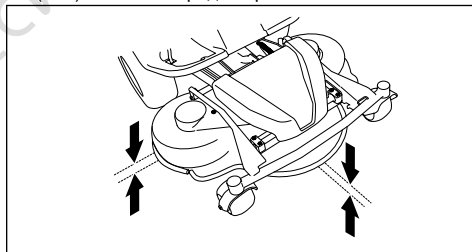

## За регулиране на паралелизма на платформата за рязане

1. Махнете предния капак и дясната подложка за опора на краката.

2. Премахнете винтовете, които закрепват предпазителя на ремъка, и го премахнете.

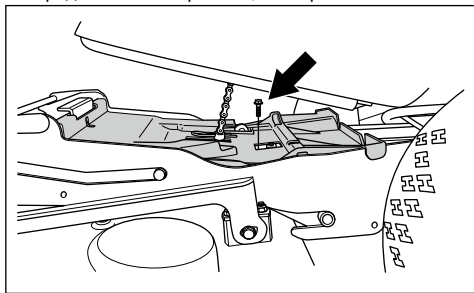

3. Разхлабете гайките на пръта за повдигане.

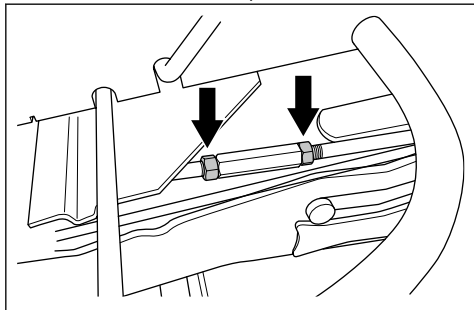

4. Въртете пръта за повдигане, за да удължите или скъсите опората. Удължете опората за повдигане на задния ръб на капака. Скъсете я, за да спуснете задния ръб на капака.

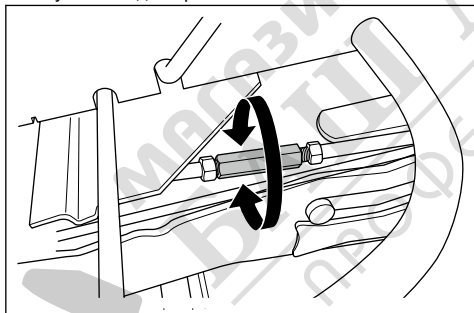

5. Когато завършите регулирането, затегнете гайките на пръта за повдигане.
6. Проверете паралелизма. Вижте *За проверка на паралелизма на платформата за рязане на страница 70.*
7. Поставете предпазителя на ремъка и затегнете винтовете.
8. Закрепете дясната подложка за опора на краката и предния капак.

## За сваляне на BioClip запушалката

- Извадете BioClip запушалката, за да смените комбинираната платформа за рязане от BioClip на задно изхвърляне на тревата.

## За да извадите и поставите BioClip запушалката на платформата за рязане Combi 103 и 112

1. Установете платформата за рязане в положение за сервизно обслужване.
2. Премахнете трите винта, които държат BioClip запушалката и извадете запушалката.

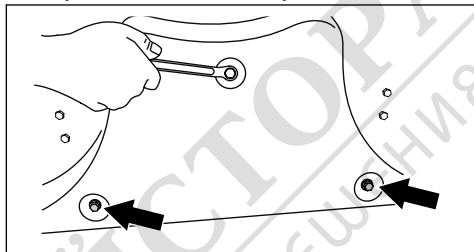

3. Прикрепете 3 винта M8x15 mm в отворите за винтове на запушалката BioClip, за да предотвратите повреждане на резбите.
4. Поставете платформата за рязане обратно в положение за сервизно косене.
5. Прикрепете BioClip запушалката в обратна последователност.

## За да извадите и поставите BioClip запушалката на платформата за рязане Combi 94

1. Установете платформата за рязане в положение за сервизно обслужване.
2. Сваляте 3-те винта, които държат BioClip запушалката и извадете запушалката.

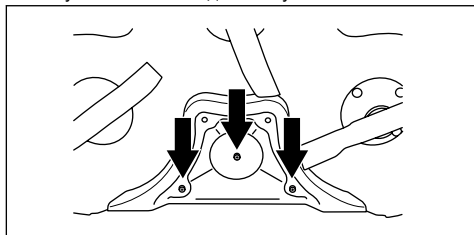

3. Поставете платформата за рязане обратно в положение за сервизно косене.
4. Прикрепете BioClip запушалката в обратна последователност.

## За проверка на ножовете



**ВНИМАНИЕ:** Повредените или неправилно балансирани остриета могат да повредят продукта. Сменете повредените ножове. Възложете на упълномощен сервиз заточването и балансирането на затъпените ножове.

1. Установете платформата за рязане в положение за сервизно обслужване.
2. Погледнете ножовете, за да видите дали не са повредени и не е необходимо да бъдат заточени.

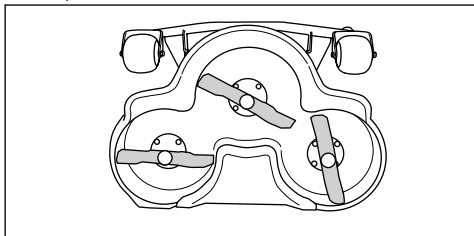

3. Затегнете придържащите болтове на ножовете с въртящ момент на затягане от 45–50 Nm.

## За смяна на ножовете

1. Установете платформата за рязане в сервизна позиция.
2. Блокирайте ножа с дървено трупче (А).

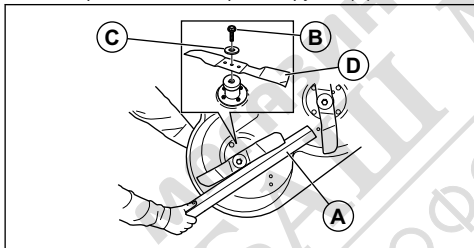

3. Разхлабете и махнете придържащия болт на ножовете (В), шайбите (С) и ножа (D).
4. Монтирайте новия нож с извитите краища в посоката на платформата за рязане.



### ПРЕДУПРЕЖДЕНИЕ:

Неправилен тип нож може да доведе до изхвърляне на предмети от платформата за рязане и да причини сериозно нараняване. Използвайте само посочените ножове в *Технически характеристики на страница 80*.

5. Прикрепете острието, шайбата и болта. Затегнете болта с въртящ момент на затягане от 45–50 Nm.

## За проверка на нивото на моторното масло

1. Паркирайте машината на равна повърхност и спрете двигателя.
2. Отворете капака на двигателя.
3. Разхлабете мерителната пръчка и я извадете.

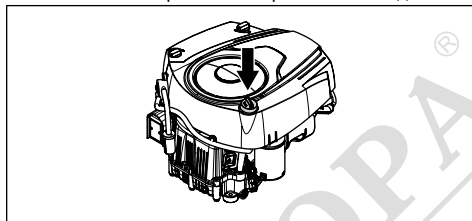

4. Почистете маслото от мерителната пръчка.
5. Поставете обратно мерителната пръчка и я затегнете.
6. Разхлабете и издърпайте мерителната пръчка и отчетете нивото на маслото.
7. Нивото на маслото трябва да бъде между маркировките на мерителната пръчка. Ако нивото е близо до маркировката ADD (Добавяне), долейте масло, докато достигне маркировката FULL (Пълно).

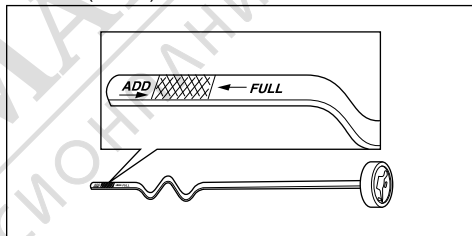

8. Налейте маслото през отвора за мерителната пръчка. Сипвайте маслото бавно.

**Забележка:** Вижте *Технически характеристики на страница 80* за типове моторно масло, което препоръчваме.. Не смесвайте различни типове масла.

9. Затегнете правилно мерителната пръчка, преди да стартирате двигателя. Стартирайте двигателя и го оставете да работи на празен ход около 30 секунди. Спрете двигателя. Изчакайте 30 секунди и проверете отново нивото на маслото.

## За смяна на моторното масло и масления филтър

Ако двигателят е студен, оставете го да работи 1-2 минути, преди да източите моторното масло. Това ще загрее моторното масло и то по-лесно ще се източи.



**ПРЕДУПРЕЖДЕНИЕ:** Не оставяйте двигателя да работи повече от 1 – 2 минути, преди да източите моторното масло. Моторното масло става много горещо и може да причини изгаряния. Оставете двигателя да изстине, преди да източите маслото.



**ПРЕДУПРЕЖДЕНИЕ:** Ако разлеее моторното масло върху тялото си, почистете със сапун и вода.

- Отворете пластмасовата капачка в края на изпускателна пробка за масло.

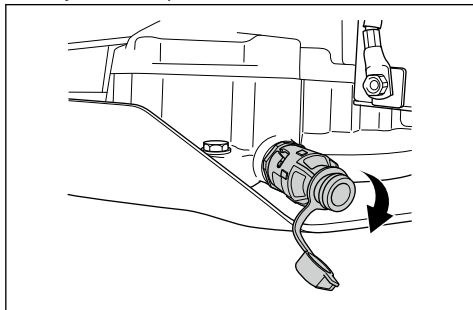

- За да източите по-лесно маслото, без да разлеее, поставете, например, пластмасов маркуч към изпускателната пробка за масло.
- Поставете съд под изпускателна пробка за масло.
- Извадете мерителната пръчка.

- Завъртете изпускателната пробка за масло обратно на часовниковата стрелка и я дръпнете, за да я отворите.

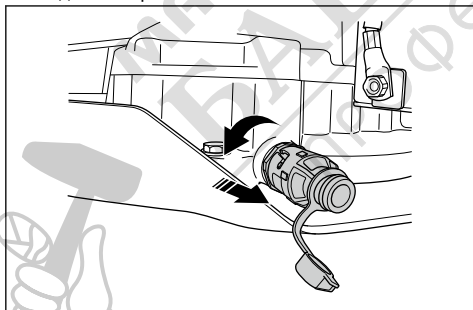

- Оставете маслото да изтече в съда.
- Натиснете изпускателната пробка за масло навътре и я завъртете по часовниковата стрелка, за да я затворите.
- Отстранете пластмасовия маркуч и поставете капачката на изпускателната пробка за масло.

- Завъртете масления филтър обратно на часовниковата стрелка, за да го свалите.

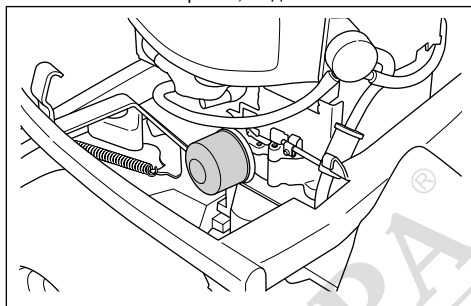

- Смажете леко гуменото уплътнение на новия маслен филтър със свежо масло.
- За да закрепите масления филтър, въртете същия по часовниковата стрелка, докато гуменото уплътнение опре, и след това го завъртете още половин оборот.
- Налейте ново масло, както е посочено в *Технически характеристики на страница 80.*

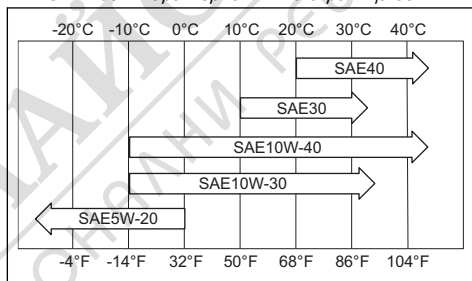

- Стартирайте двигателя и го оставете да работи на празен ход за 3 минути.
- Спрете двигателя и се уверете, че няма теч от масления филтър.
- Напълнете с масло, за да компенсирате за маслото, съдържащо се в новия маслен филтър.

**Забележка:** За безопасно изхвърляне на използваното моторно масло вижте *Изхвърляне на страница 79.*

## За проверка на нивото на маслото на трансмисията

1. Развийте двата винта, по един от всяка страна, и повдигнете капака на трансмисията.

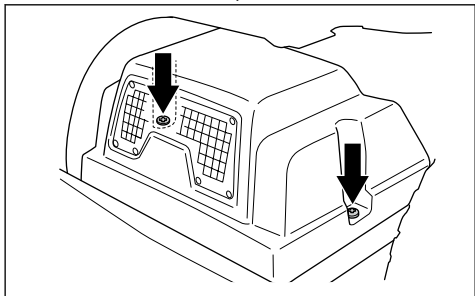

2. Уверете се, че нивото на маслото в масления резервоар на трансмисията е между двете хоризонтални линии върху резервоара.

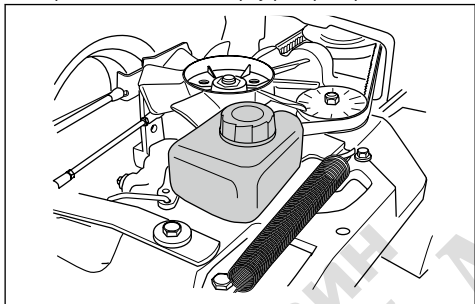

3. Долейте с моторно масло, ако нивото на маслото е под долната линия, но не пълнете над горната линия.

**Забележка:** Вижте *Технически характеристики* на страница 80 за препоръчвано масло за R 318X и R 320X AWD.

## За смазване на регулировача на ремъка

Регулировачът на ремъка трябва да се смазва редовно с висококачествена грес с молибденов дисулфид\*.

1. Развийте 2-та винта, които държат предпазителя на ремъка, и го повдигнете.

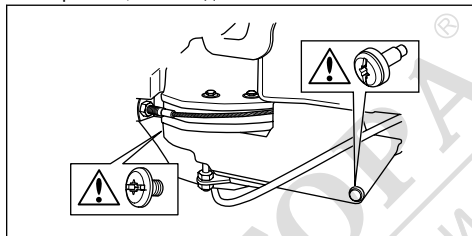

2. Смажете с гресъорка през нипела от дясната страна под долната ремъчна шайба. Смажете, докато греста излезе от задната страна на нипела.

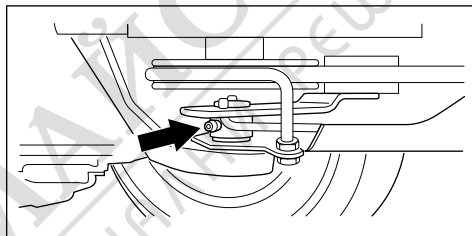

3. Поставете предпазителя на ремъка и затегнете 2-та винта.

## Отстраняване на проблеми

### График за отстраняване на проблеми





Ако не можете да намерите решение на Вашите проблеми в това ръководство на собственика, говорете с Вашия сервиз на Husqvarna.









Проблем	Причина
Стартерният двигател не развърта двигателя	Не е задействана спирачката за паркиране. Вижте <i>За задействане и освобождаване на спирачката за паркиране на страница 59.</i>
	Лостът за повдигане на платформата за рязане е в положение за косене. Вижте <i>За повдигане и спускане на платформата за рязане на страница 59.</i>
	Изгорял е главният бушон. Вижте <i>За да смените главния бушон на страницата 68.</i>
	Ключалката на запалването е повредена.
	Връзката между кабела и акумулатора е лоша. Вижте <i>Инструкции за безопасност за батерията на страница 54.</i>
	Акумулаторът е прекалено изтощен. Вижте <i>За зареждане на акумулатора на страница 68.</i>
	Стартерният двигател е повреден.
Двигателят не стартира, когато стартерният двигател развърти двигателя	В резервоара за гориво няма гориво. Вижте <i>За наливане на гориво на страница 57.</i>
	Запалителната свещ е повредена.
	Запалителният кабел е повреден.
	Има замърсяване в карбуратора или в горивопровода.
Двигателят не работи плавно	Запалителната свещ е повредена.
	Карбураторът не е регулиран правилно.
	Въздушният филтър е задръстен. Вижте <i>За почистване и смяна на въздушния филтър на страница 67.</i>
	Вентилационният канал на резервоара за гориво е запушен.
	Има замърсяване в карбуратора или в горивопровода.
Двигателят очевидно няма мощност	Въздушният филтър е задръстен. Вижте <i>За почистване и смяна на въздушния филтър на страница 67.</i>
	Запалителната свещ е повредена.
	Има замърсяване в карбуратора или в горивопровода.
	Кабелът за газта е регулиран неправилно.
Трансмисията няма достатъчна мощност	Охладителният смукателен въздухопровод на трансмисията или охлаждащите ребра са запушени.
	Вентилаторът на трансмисията е повреден.
	В трансмисията няма масло или нивото на маслото е прекалено ниско. Вижте <i>За проверка на нивото на маслото на трансмисията на страница 74.</i>
Акумулаторът не се зарежда	Акумулаторът е повреден. Вижте <i>Инструкции за безопасност за батерията на страница 54.</i>
	Лоша връзка между кабелните съединители и клемите на акумулатора. Вижте <i>Инструкции за безопасност за батерията на страница 54.</i>

Проблем	Причина
Има вибрации в машината	Ножовете са разхлабени. Вижте <i>За проверка на ножовете на страница 72.</i>
	Един или повече ножове са дебалансиранни. Вижте <i>За проверка на ножовете на страница 72.</i>
	Двигателят е разхлабен.
Резултатът от рязането е незадоволителен	Ножовете са затъпени. Вижте <i>За проверка на ножовете на страница 72.</i>
	Травата е висока или мокра. Вижте <i>За получаване на добър резултат от рязането на страница 61.</i>
	Платформата за рязане е изместена.
	Има задръстване с трева в платформата за рязане. Вижте <i>За почистване на машината на страница 64.</i>
	Налягането на гумите е различно от лявата и дясната страна. Вижте <i>Налягане на гумите на страница 69.</i>
	Машината работи с прекалено висока скорост. Вижте <i>За получаване на добър резултат от рязането на страница 61.</i>
	Оборотите на двигателя са прекалено ниски. Вижте <i>За получаване на добър резултат от рязането на страница 61.</i>
Задвижващият ремък приплъзва.	

## Дисплей – Отстраняване на неизправности

Символ	Име	Индикация на дисплея	Звук	Причина
	Индикатор за наклон	Символът показва.	-	Работите с продукта при наклон > 10°. Вижте <i>За рязане на трева по склонове на страница 53.</i>
		Символът мига.	-	Работите с продукта при наклон > 15°. Вижте <i>Инструкции за безопасност по време на работа на страница 51.</i>
	Датчик за налягането на маслото	Символът показва.	1 продължителен звук.	Ниско налягане на маслото. Вижте <i>За проверка на нивото на моторното масло на страница 72.</i>
	Индикатор за нивото на акумулатора	Символът показва.	1 продължителен звук.	Ниско напрежение. Вижте <i>За зареждане на акумулатора на страница 68.</i>
	Индикатор за въртящите се ножове	Символът показва.	-	Стартирано е задвижването на ножовете.
		Символът мига.		Неправилна процедура за пускане. Вижте <i>Условия за стартиране на страница 52.</i>

Символ	Име	Индикация на дисплея	Звук	Причина
	Индикатор за спирачка за паркиране	Символът показва.	-	Спирачката за паркиране е задействана. Вижте <i>Ръчна спирачка на страница 53</i> .
		Символът мига.		Неправилна процедура за пускане. Вижте <i>Условия за стартиране на страница 52</i> . 
		Символът примигва бързо.		Дефектна спирачката за паркиране. Говорете с Вашия Husqvarna дистрибутор по сервизното обслужване.
	Индикатор за управление на присъствието на оператора (OPC)	Символът мига.	5 кратки звука.	Управлението на присъствието на оператора е изключено, когато се опитате да стартирате двигателя. Вижте <i>Условия за стартиране на страница 52</i> .
		Символът примигва бързо.	-	Дефектно управление на присъствието на оператор. Говорете с Вашия Husqvarna дистрибутор по сервизното обслужване.
	Индикатор за сервизно обслужване	Символът показва.	5 кратки звука.	Необходимо е сервизно обслужване. Говорете с Вашия Husqvarna дистрибутор по сервизното обслужване.
	Индикатор за ниско ниво на горивото	Символът показва.	1 кратък звук.	Ниско гориво. Вижте <i>За наливане на гориво на страница 57</i> .
	Bluetooth® индикатор	Символът мига.	-	Продуктът е заключен. Отключете Вашия продукт с Husqvarna Connect.
	Цифрово заключване	Символът показва.	-	

**Забележка:** Дисплеят може да изглежда по различен начин при различните модели.

## Транспортиране, съхранение и изхвърляне

### Транспортиране

- Машината е тежка и може да причини наранявания от премазване. Внимавайте при товарене върху или разтоварване от превозно средство или ремарке.
- Използвайте одобрено ремарке за транспортиране на машината.

- Уверете се, че познавате местните разпоредби за движение по пътищата, преди да транспортирате машината в ремарке или по пътищата.

## За безопасното закрепване на продукта за транспортиране

Преди да закрепите продукта трябва да прочетете и разберете главата за безопасност. Вижте *Безопасност при транспортиране на страница 54*.



### ПРЕДУПРЕЖДЕНИЕ:

Спирачката за паркиране не е достатъчна за блокиране на машината по време на транспортиране. Закрепете продукта здраво към зоната за товарене.

Оборудване: 2 одобрени въжета за притягане и 4 дървени клина за колела.

1. Паркирайте продукта в центъра на зоната за товарене.

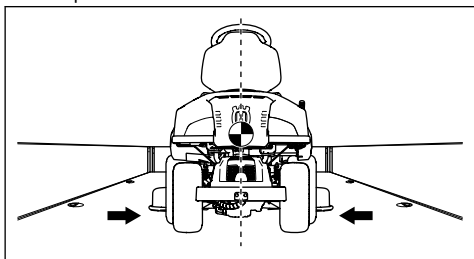

**ВНИМАНИЕ:** За транспортиране в транспортиращи превозни средства с покривало. Уверете се, че продуктът се е охладил преди да го поставите под покривалото.

2. Уверете се, че центърът на гравитацията на продукта е над оста на транспортиращото превозно средство. Ако за транспортиране се използва ремарке, уверете се, че притискащата сила на лоста за теглене е правилна.

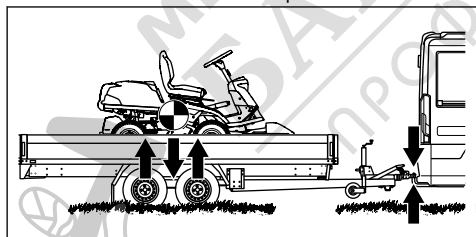

3. Активирайте спирачката за паркиране.
4. Ако продуктът има Bluetooth®, заключете продукта с Husqvarna Connect.
5. Спуснете платформата за рязане в позиция на косене.
6. Премахнете всички търкалящи се предмети.

7. Монтирайте първото въже през задната рама на трансмисията. Вижте илюстрацията.

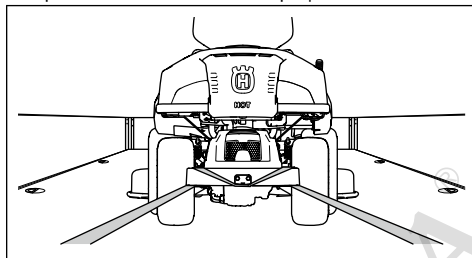

8. Притегнете въжето напред, за да закрепите продукта към зоната за товарене.
9. Поставете второто въже през канала на рамката.

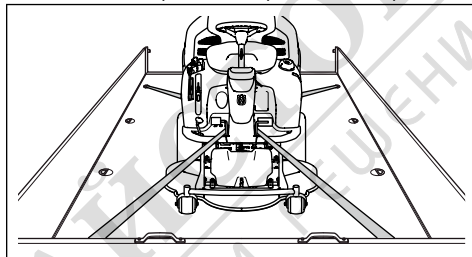

10. Закрепете въжето към зоната за товарене.
11. Притегнете въжето по посока на предната страна на зоната за товарене, за да прикрепите продукта към зоната за товарене.
12. Поставете блоковете за колелата пред и зад задните колела.

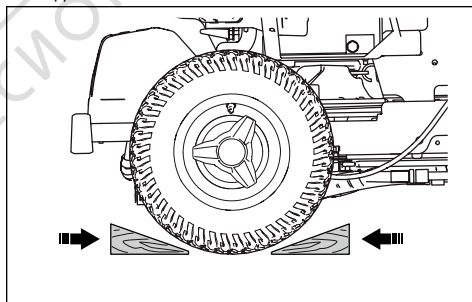

### За теглене на машината

Машината има хидростатична трансмисия. За да предотвратите повреждане на трансмисията, теглете продукта на кратки разстояния и с ниска скорост.

Изключете трансмисията, преди да теглите продукта. Вижте *За включване и изключване на задвижващата система на страница 58*.

## Съхранение

В края на сезона и преди повече от 30 дни съхранение подгответе машината за съхранение. Ако държите гориво в резервоара за гориво в продължение на 30 или повече дни, лепкави частици могат да предизвикат блокиране на карбуратора. Това има отрицателно въздействие върху работата на двигателя.

За да предотвратите образуването на лепкави частици, добавете стабилизатор. Ако се използва алкилатен бензин, не е необходим стабилизатор. Ако използвате стандартен бензин, не сменяйте с алкилатен бензин. Това може да предизвика втвърдяване на чувствителните гумени части. Добавете стабилизатор към горивото в резервоара или в контейнера за съхранение на горивото. Винаги използвайте указанията от потребителя съотношения на смесване. Оставете двигателя да работи най-малко 10 минути, след като добавите стабилизатор, докато той потече в карбуратора.



**ПРЕДУПРЕЖДЕНИЕ:** Не съхранявайте машината с гориво в резервоара за гориво на закрито или на места с лоша вентилация. Съществува опасност от пожар, ако изпаренията от горивото са близо до открит пламък, искри или сигнални лампи на котли, резервоари за топла вода и сушилни за дрехи.



**ПРЕДУПРЕЖДЕНИЕ:** Отстранете тревата, листата и други запалими материали от машината, за да намалите риска от злополука. Оставете машината да се охлади, преди да я оставите за съхранение.

- Почистване на продукта, вижте *За почистване на машината на страница 64*. Поправете повредени места по боята, за да предотвратите корозията.
- Проверете машината за износени или повредени части и затегнете разхлабените винтове и гайки.
- Извадете батерията. Почистете го, заредете го и го поддържайте охладен по време на съхранение.
- Сменете моторното масло и изхвърлете отработеното масло.
- Изпразнете резервоара за гориво. Стартирайте двигателя и го оставете да работи, докато се изразходи горивото в карбуратора.

**Забележка:** Не изпразвайте резервоара за гориво и карбуратора, ако е бил добавен стабилизатор.

- Развийте пробките и налейте по около една супена лъжица моторно масло във всеки от цилиндрите. Развъртете на ръка дусекционния

вал на двигателя, за да се нанесе маслото и поставете обратно пробките.

- Смажете всички смазочни нипели, съединения и оси.
- Съхранявайте машината на чисто и сухо място и я покрийте за допълнителна защита.
- Покривало за предпазване на Вашата машина по време на съхранението или транспортирането можете да получите чрез Вашия дилър.

## Изхвърляне

- Химическите вещества могат да бъдат опасни и не трябва да се изливат на земята. Винаги изхвърляйте използваните химикали в сервизен център или на подходящо място за изхвърляне на отпадъци.
- Когато машината се износи, изпратете я обратно на дилъра или на подходящо място за рециклиране.
- Маслото, маслените филтри, горивото и акумулаторът може да имат отрицателно въздействие върху околната среда. Съблюдавайте местните изисквания за рециклиране и приложимите разпоредби.
- Не изхвърляйте акумулатора като битов отпадък.
- Изпратете акумулатора на сервиз на Husqvarna или го изхвърлете на място за депониране на използвани акумулатори.

## Технически характеристики

### Технически характеристики

	R 318X	R 320X AWD
<b>Размери</b>		
Дължина без платформа за рязане, mm	2044	2026
Ширина без платформа за рязане, mm	883	883
Височина, mm	1181	1181
Тегло без платформа за рязане, с празни резервоари, kg	230	228
Колесна база, mm	887	887
Коловоз отпред, mm	711	711
Коловоз отзад, mm	627	627
Размери на гумите	170/60-8	170/60-8
Налягане на гумите, задни – предни, kPa/bar/PSI	60/0,6/8,5	60/0,6/8,5
Максимален градиент, градуси °	10	10
Макс. товар на капака на двигателя, kg	10	10
<b>Двигател</b>		
Марка/Модел	Briggs & Stratton/M31 Endurance 4175	Briggs & Stratton/M31 Endurance 4195
Номинална изходна мощност на двигателя, kW <sup>7</sup>	9,6	10,5
Работен обем, cm <sup>3</sup>	500	500
Макс. обороти на двигателя, об/мин	2900 +/- 100	2900 +/- 100
Макс. скорост на преден ход, km/h	9	9
Макс. скорост на заден ход, km/h	6	8
Гориво, безоловно с мин. октаново число	91	91
Обем на резервоара, l	12	12
Масло	Клас SF, SG, SH или SJ SAE40, SAE30, SAE10W-30, SAE10W-40 или SAE5W-20	Клас SF, SG, SH или SJ SAE40, SAE30, SAE10W-30, SAE10W-40 или SAE5W-20
Количество масло, вкл. филтъра, l	1,4	1,4
Количество масло без филтъра, l	1,2	1,2

<sup>7</sup> Номиналната мощност на двигателя е средната нетна мощност (при указаните об/мин) на стандартен двигател за модела двигател, измерен спрямо SAE стандарта J1349/ISO1585. Двигателите масово производство може да се отклоняват от тази стойност. Действителната изходна мощност за двигателя, инсталиран на крайния продукт, ще зависи от работната скорост, условията на околната среда и други стойности.

	<b>R 318X</b>	<b>R 320X AWD</b>
Двигател на стартера	Електрически стартер 12 V	Електрически стартер 12 V
<b>Трансмисия</b>		
Марка	Tuff Torq	Tuff Torq
Модел	K46H	K574A/KTM10LB
Масло, клас SF-CC	SAE 10W-40	10W-30 <sup>8</sup>
<b>Електрическа система</b>		
Тип	12 V, отрицателно заземена	12 V, отрицателно заземена
Акумулаторна батерия	12 V, 24 Ah	12 V, 24 Ah
Запалителна свещ	Champion XC92YC	Champion XC92YC
Разстояние между електродите, mm/инч	0,75/0,030	0,75/0,030
Предни светлини	Двойни светодиодни светлини	Двойни светодиодни светлини
Задна светлина	–	Светодиодни светлини
<b>Платформа за рязане</b>		
Тип	Combi 94	Combi 94
	Combi 103	Combi 103
	Combi 112	Combi 112

<b>Шумови емисии<sup>9</sup></b>	<b>R 318X</b>	<b>R 320X AWD</b>
<b>Ниво на звуковата мощност, измерена в dB(A)</b>		
Combi 94	98	98
Combi 103	98	98
Combi 112	98	98
<b>Гарантирано ниво на звукова мощност, dB(A)</b>		
Combi 94	99	99
Combi 103	99	99
Combi 112	99	99

<sup>8</sup> Използвайте трансмисионно масло SAE 10W-30 на Husqvarna за оптимална производителност. Ако няма налично масло на Husqvarna, използвайте масло 10W-30 STOU. Новата класификация на маслата е стандарт API GL-4

<sup>9</sup> Емисии на шума в околната среда, измерени като звукова мощност ( $L_{WA}$ ) в съответствие с директива на ЕО 2000/14/ЕО.

Нива на шума <sup>10</sup>	R 318X	R 320X AWD
Ниво на звуковото налягане при ухото на оператора, dB(A)		
Combi 94	84	84
Combi 103	84	84
Combi 112	84	84

Нива на вибрациите <sup>11</sup>	R 318X	R 320X AWD
Ниво на вибрация на кормилото, m/s <sup>2</sup>	2,7	2,7
Ниво на вибрация на седалката, m/s <sup>2</sup>	0,5	0,5

Платформа за рязане	Combi 94	Combi 103	Combi 112
Ширина на рязане, mm	940	1030	1120
Височина на рязане, 10 позиции, mm	25 – 75	25 – 75	25 – 75
Тегло, kg	44	49	52
Дължина на острието, mm	358	388	420
<b>Нож</b>			
Номер на артикул	579 65 25-10	504 18 82-10	544 18 81-10



### ПРЕДУПРЕЖДЕНИЕ:

Използването на платформа за рязане, която не е одобрена за продукта, може да доведе до изхвърчане на

предмети с висока скорост и да причини сериозно нараняване. Не използвайте други типове платформи за рязане освен определените в това ръководство.

### Данни за радиочестота

	R 318X	R 320X AWD
Честотен диапазон, MHz	2402-2480	2402-2480
Изходна мощност <sup>12</sup> , dBm	-5.2	-5.2

<sup>10</sup> Ниво на звуковото налягане съгласно EN ISO 5395. Отчетените данни за нивото на звуковото налягане имат типична статистическа дисперсия (стандартно отклонение) от 1,2 dB(A).

<sup>11</sup> Ниво на вибрациите съгласно EN ISO 5395. Отчетените данни за равнището на вибрации имат типична статистическа дисперсия (стандартно отклонение) от 0,2 m/s<sup>2</sup> (кормило) и 0,8 m/s<sup>2</sup> (седалка).

<sup>12</sup> Измерена на 2440 MHz.



---

## Обслужване

---

### Сервиз

Извършвайте ежегодна проверка в оторизиран сервиз, за да се уверите, че машината ще работи безопасно и по най-добрия начин по време на активния сезон. Най-доброто време за извършване на сервизно обслужване или основен ремонт на машината е неактивният сезон.

Когато изпращате поръчка за резервните части, предоставяйте информация за годината на покупка, модела, типа и серийния номер.

Винаги използвайте оригинални резервни части.

---

## Гаранция

---

### Гаранция на трансмисията

Прилага се само за R 320X AWD.

Гаранцията на трансмисията е валидна само ако са правени проверки на скоростта на въртене на предните и задните колела, както е посочено в графика за техническо обслужване. За да се предотврати възникването на повреда в системата на трансмисията, възложете нейната регулировка на оторизиран сервиз. Направете справка със стойностите от таблицата, посочени в инструкцията за експлоатация.



---

## Декларация за съответствие на ЕО

---

### Декларация за съответствие на ЕО

**Husqvarna AB**, SE-561 82 Huskvarna, Швеция, тел.: +46-36-146500, декларира, че **самоходната косачка Husqvarna R 318X и R 320X AWD** със серийни номера от 2014 и нататък (годината е ясно обозначена върху типовата табелка, следвана от серийния номер) отговаря на изискванията на ДИРЕКТИВАТА НА СЪВЕТА:

- от 17 май 2006 г., "свързани с машини" **2006/42/ЕО**.
- от 8 май 2000 г., "свързани с шумовите емисии в околната среда" **2000/14/ЕО**.
- от 8 юни 2011 г. "ограничения за използване на определени опасни вещества" **2011/65/ЕС**.
- от 16 април 2014 г. "относно радиосъоръженията" **2014/53/ЕС**.

За информацията относно шумовите емисии и ширината на косене вижте "Технически характеристики".

Приложени са следните хармонизирани стандарти:

**EN ISO 12100-2, EN ISO 5395-1, EN ISO 5395-3, EN ISO 14982, EN 300 328, EN 50581**

Ако не е указано друго, посочените по-горе стандарти са последните публикувани версии.

Нотифициран орган: **0404, SMP Svensk Maskinprovning AB, Box 7035, SE-750 07 Uppsala**

издава отчети относно оценката на съответствието с приложение VI на ДИРЕКТИВАТА НА СЪВЕТА от 8 май 2000 г. "относно шумови емисии в околната среда" 2000/14/ЕО.

Huskvarna, 2018-09-30



Claes Losdal, Мениджър "Разработки и Развитие"/"Градински продукти" (Упълномощен представител за Husqvarna AB и отговорно лице за техническата документация)

---

## Регистрирани търговски марки

---

Словесният знак и логата на *Bluetooth®* са регистрирани търговски марки, собственост на *Bluetooth SIG, inc.*, и всяко използване на тези марки от Husqvarna е лицензирано.

