



# Husqvarna®



535LK

МАГАЗИН  
БАШ МАЙСТОРА  
ПРОФЕСИОНАЛНИ РЕШЕНИЯ

BG Ръководство за експлоатация

2-25



## Съдържание

Въведение.....	2	Транспортиране, съхранение и изхвърляне.....	21
Безопасност.....	4	Технически данни.....	22
Монтаж.....	10	Принадлежности.....	23
Операция.....	12	Декларация за съответствие.....	25
Поддръжка.....	16	Приложение.....	26
Отстраняване на проблеми.....	21		

## Въведение

### Предназначение

Продуктът се използва с тримерна глава за косене на трева. Не използвайте продукта за дейности, различни от подрязване и косене на трева.

**Забележка:** Националните разпоредби могат да поставят ограничения за работата с продукта.

### Общ преглед на продукта

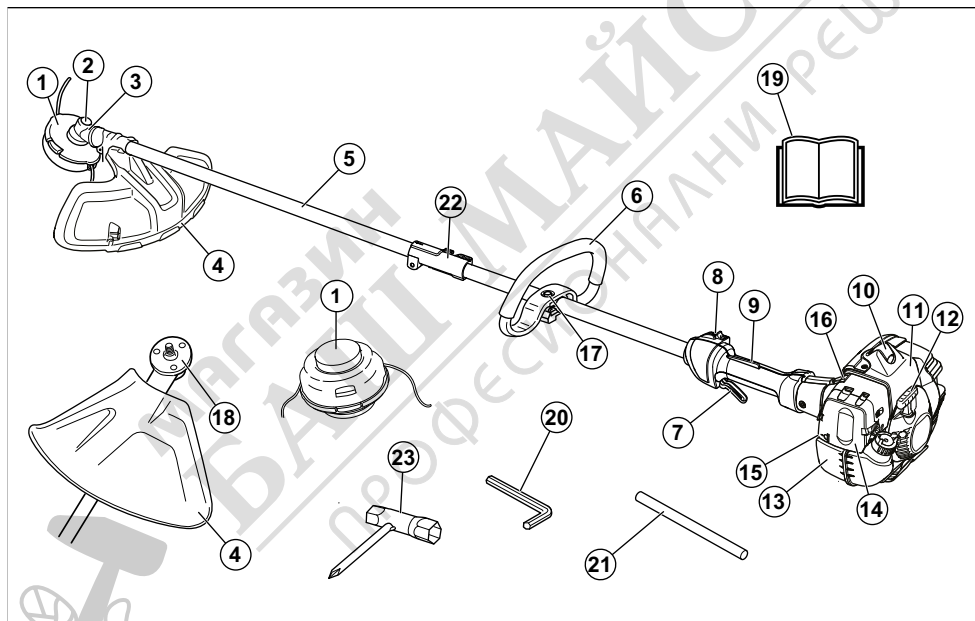

1. Тримерна глава
2. Капачка за пълнене с грес
3. Ъглова зъбна предавка
4. Предпазител на режещо оборудване
5. Вал
6. Примкова ръкохватка
7. Регулатор за газта
8. Превключвател за спиране
9. Блокировка на регулатор за газта
10. Капачка на свещ и свещ

11. Капак на цилиндъра
12. Дръжка на въжето на стартера
13. Резервоар за гориво
14. Капак на въздушния филтър
15. Крушка на горивната помпа
16. Смукач
17. Регулиране на дръжката
18. Задвижващ диск
19. Инструкция за експлоатация
20. Шестостепен ключ

- 21. Шплинт
- 22. Съединение на вала
- 23. Комбиниран гаечен ключ

## Символи върху продукта



**ПРЕДУПРЕЖДЕНИЕ!** Внимавайте и използвайте продукта правилно. Този продукт може да причини сериозно нараняване или смърт на оператора и други хора.



Прочетете внимателно ръководството за оператора и се уверете, че разбирате инструкциите, преди да използвате този продукт.



Използвайте предпазна каска на местата, където върху Вас могат да паднат предмети. Използвайте одобрена защита на слуха. Използвайте одобрени защитни средства за очите.



Използвайте одобрени защитни ръкавици.



Използвайте устойчиви на плъзгане ботуши за тежък режим на работа.



Възможно е изхвърчане на предмети от продукта, което може да доведе до нараняване.



Максимални обороти на изходния вал.



Поддържайте минимална дистанция от 15 m спрямо хора и животни по време на работа с продукта.



Съществува риск от откат на резаца, ако режещото оборудване докосне предмети, които не разреже веднага. Продуктът може да отреже части от тялото. Поддържайте минимална дистанция от 15 m спрямо хора и животни по време на работа с продукта.



Използвайте само гъвкава тел за рязане. Не използвайте метално режещо оборудване за подрязване на трева.



Спиране.



Регулиращ винт за обороти на празен ход.



Иглен регулатор за висока скорост.



Иглен регулатор за ниска скорост.



Стрелките показват ограничението за положението на ръкохватката.



Купол на горивната помпа.



Смукач.



Гориво.



Етикет за шумовите емисии за околната среда съгласно директивите и регламентите на ЕС и Обединеното кралство и законодателството на Нов Южен Уелс "Регламент 2017 относно защитата от дейности, оказващи влияние на околната среда (контрол на шума)". Гарантираното ниво на звуковата мощност на продукта е посочено в *Технически данни на страница 22* и на етикета.



Продуктът е в съответствие с приложимите директиви на ЕО.

На табелката с данни е изписан серийният номер. **уууу** е годината на производство, а **ww** – седмицата на производство.

**Забележка:** Останалите символи/стикери на продукта се отнасят до изисквания по отношение на сертификати за определени пазари.

## Емисии Euro V



**ПРЕДУПРЕЖДЕНИЕ:** Намесата в двигателя прави невалидно ЕС одобрението на тип на този продукт.

## Безопасност

### Дефиниции за безопасност

Предупреждения, знаци за внимание и бележки се използват за указване на особено важни части на инструкцията.



**ПРЕДУПРЕЖДЕНИЕ:** Използва се, ако има опасност от нараняване или смърт за оператора или за околните, ако не се спазват инструкциите в ръководството.



**ВНИМАНИЕ:** Използва се, ако има опасност от повреждане на машината, други материали или съседната зона, ако не се спазват инструкциите в ръководството.

**Забележка:** Използва се за предоставяне на повече информация, която е необходима в дадена ситуация.

### Общи инструкции за безопасност



**ПРЕДУПРЕЖДЕНИЕ:** Прочетете следващите предупредителни инструкции, преди да използвате продукта.

- Трионът за прочистване, резачката за храсти или тримерът е опасен инструмент, който може да причини сериозно нараняване или смърт на оператора или заобикалящите го, ако се използва немарливо или неправилно. Изключително важно е да прочетете това ръководство за оператора и да разберете съдържанието му.
- При никакви обстоятелства не бива да се нанасят модификации в първоначалната конструкция на продукта без разрешение от производителя. Никога не използвайте продукт, чиито оригинални технически характеристики са били модифицирани по някакъв начин, и

винаги използвайте оригинални принадлежности. Неразрешени изменения и/или приспособления може да предизвикат сериозни телесни повреди или смъртта на оператора или други лица.

- Използван ауспух/искрогасител и монтажна повърхност на искрогасител може да съдържат отлагания на изгорени частици, които може да са канцерогенни. Избягвайте да се излагате на тези съединения, когато боравите с ауспуха и/или искрогасителя. Преди да боравите с ауспуха и/или искрогасителя, направете справка с *За извършване на проверка на ауспуха на страница 8*.
- Този продукт създава електромагнитно поле по време на работа. При някои условия това поле може да предизвика смущения в активни или пасивни медицински импланти. За да намалите риска от сериозно или смъртоносно нараняване, ние препоръчваме лицата с медицински импланти да говорят с лекаря си и производителя на медицинския имплант, преди да започнат да работят с този продукт.

### Инструкции за безопасност за работа



**ПРЕДУПРЕЖДЕНИЕ:** Прочетете следващите предупредителни инструкции, преди да използвате продукта.

- Преди да пристъпите към работа, трябва да разберете разликата между косене и подрязване на тревни площи.
- Ако се окажете в ситуация, в която сте неуверени как да постъпите, се посъветвайте със специалист. Свържете се с Вашия дилър или с Вашия сервиз. Избягвайте всякаква употреба, за която се чувствате недостатъчно квалифицирани.
- Никога не използвайте продукт, който е неизправен. Извършвайте описаните в това ръководство за експлоатация редовни проверки за безопасност, поддръжка и сервиз. Определени операции по поддръжката и сервиза се

извършват единствено от квалифицирани специалисти. Направете справка с *Поддръжка на страница 16*.

- Преди да пуснете продукта, всички капази, предпазители и ръкохватки трябва да бъдат монтирани. Уверете се дали капачката на запалителната свещ и запалващият кабел са изправни, за да избегнете опасността от електрически удар.
- Никога не използвайте продукта, ако сте уморени, ако сте под въздействието на алкохол или наркотични вещества, медикаменти, които въздействат на зрението, преценката или координацията Ви.
- Не използвайте продукта в лошо време, например гъста мъгла, силен дъжд, силен вятър, пронизващ студ и т.н. Работата в лошо време е изморителна и често води със себе си допълнителен риск, като например замедена повърхност, непредсказуема посока на повалянето и т.н.
- Единствените принадлежности, които можете да използвате с този двигател, са режещите приставки, препоръчани от нас. Направете справка с *Принадлежности на страница 23*.
- Никога не позволявайте на деца да използват продукта или да бъдат в близост до него. Тъй като продуктът е оборудван с пружинен превключвател за включване/изключване и може да бъде запален чрез прилагане на ниска скорост и сила върху дръжката на стартера, дори и малките деца при някои обстоятелства могат да са способни да включат продукта. Това може да означава риск от сериозна телесна повреда. Поради това отстранявайте лулата на запалителната свещ, когато продуктът не е под прякото Ви наблюдение.
- Работата на двигател в затворено или лошо вентилирано помещение може да доведе до смърт поради задушаване или отравяне с въглероден окис.
- Капакът на съединителя и валът трябва да са монтирани, преди продуктът да се стартира, защото в противен случай съединителят може да се разхлаби и да предизвика телесна повреда.
- Уверете се, че докато работите, в радиус от 15 м няма хора или животни. Когато няколко оператора работят в една и съща площ, трябва да се спазва безопасно разстояние от поне 15 м. В противен случай съществува риск от сериозна телесна повреда. Спрете незабавно продукта, ако някой се приближи. Никога не се обръщайте с продукта, без преди това да проверите зад Вас и да се уверите, че в зоната за безопасност няма никой.
- Уверете се, че хора, животни или предмети не могат да повлияят на управлението на продукта или да влязат в контакт с режещата приставка или изхвърлени от нея предмети. Никога обаче

не използвайте продукта, ако нямате възможност да повикате помощ в случай на злополука.

- Винаги проверявайте работната площ.
- Отстранете всички свободни предмети, като камъни, счупени стъкла, гвоздеи, стоманени въжета, жици и др., които могат да бъдат изхвърлени или да се омотаят около режещото оборудване.
- Уверете се, че можете да се движите и да стоите безопасно. Проверете площта около Вас за потенциални препятствия (корени, камъни, клони, канавки и така нататък), в случай че се наложи да се преместите внезапно. Бъдете много предпазливи при работа по наклонен терен.

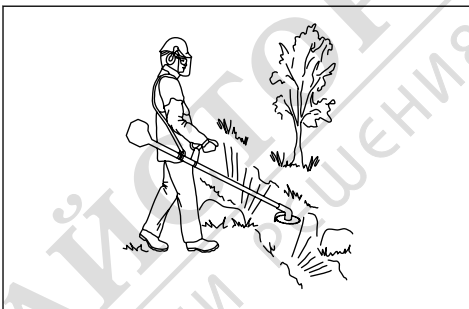

- По всяко време трябва да пазите добро равновесие и да сте в стабилен стоеж. Не се протегайте прекалено далеч.
- Винаги дръжте продукта с две ръце. Дръжте продукта отдалечно на тялото си.
- Дръжте режещото оборудване под нивото на кръста си.
- Изключете двигателя, преди да се преместите на друга площ. Поставете предпазителя при транспортиране, преди да пренесете или транспортирате оборудването на разстояние.
- Никога не оставяйте продукта без надзор, докато двигателят работи.
- Преди да отстраните натрупания материал около оста на резаца, спрете двигателя и режещото оборудване. Нито операторът на продукта, нито някой друг трябва да се опитва да отстранява нарязания материал, докато двигателят работи или докато режещото оборудване се върти, тъй като това може да доведе до сериозно нараняване. По време на работа и непосредствено след това ъгловата предавка може да е нагорещена. При допир съществува риск от изгаряне.
- Внимавайте за хвърчащи предмети. Винаги носете одобрена защита на очите. Никога не се навеждайте отвъд предпазителя на режещата приставка. В очите Ви могат да попаднат камъни, отпадъци и др., които могат да причинят слепота или сериозно нараняване.
- Понякога се заклевчат клони или трева между предпазителя и режещото оборудване.

Преди почистване на продукта винаги спирайте двигателя.

- Винаги понижавайте скоростта на двигателя до обороти на празен ход след всяка работна операция. Продължителната работа на пълни обороти, без двигателят да е натоварен, може да предизвика сериозна повреда на двигателя.
- Бъдете винаги нащрек за предупредителни сигнали или подвиквания, когато носите защита на слуха. Винаги отстранявайте антифоните незабавно след спиране на двигателя.
- Прекомерното излагане на вибрации може да доведе до поражения върху кръвоносни съдове и нервната система на хора със смущения в кръвообращението. Потърсете лекарска помощ, ако се появят симптоми, които могат да са резултат от вибрации. Такива симптоми са например изтръпване, загуба на чувствителност, „иглички“, „бодежи“, болки, физическо отпускане, промяна на цвета или състоянието на кожата. Тези симптоми се появяват обикновено на пръстите, ръцете и китките.
- Не използвайте продукта с повредена лула на запалителната свещ.
- Не използвайте продукт с повреден ауспух.
- Пазете всички части на тялото си далеч от въртящата се режеща приставка и горещите повърхности.
- Никога не използвайте продукт, чийто ауспух е неизправен
- Никога не стартирайте и не използвайте продукта на закрито, в близост до запалим материал или в пространства без достатъчна вентилация. Отработените газове от двигателя съдържат въглероден окис – много опасен отровен газ без миризма. Също така отработените газове са горещи и може да съдържат искри, които да доведат до избухване на пожар.

## Лични предпазни средства



**ПРЕДУПРЕЖДЕНИЕ:** Прочетете следващите предупредителни указания, преди да използвате продукта.

- При работа с продукта винаги използвайте одобрени лични предпазни средства. Личните предпазни средства не изключват изцяло риска от нараняване, но намаляват степента на нараняването при злополука. Нека Вашият дистрибутор Ви помогне да изберете правилното оборудване.
- Използвайте каска, ако дърветата в работната зона са високи над 2 m/6,5 ft.
- Използвайте одобрени антифони.
- Винаги използвайте одобрени защитни очила, които отговарят на стандарт ANSI Z87.1 за САЩ или EN 166 за държавите от ЕС. Използвайте шлем за предпазване на лицето. Шлемът не е достатъчен за предпазване на очите.



+



- Когато е необходимо, носете ръкавици, например когато закрепвате, проверявате или почиствате режещото оборудване.
- Носете защитни ботуши със стоманени бомбета и противоплъзгащи подметки.
- Използвайте дрехи, направени от здрава тъкан. Винаги използвайте здрави, дълги панталони и дълги ръкави. Не носете използвайте дрехи, които могат да се захванат за храсти и клони. Не носете бижута, къси панталони или сандали. Не ходете боси. Носете косата си безопасно над нивото на рамената.



- Дръжте наблизо комплект за първа помощ.



## Устройства за безопасност на продукта



**ПРЕДУПРЕЖДЕНИЕ:** Прочетете следващите предупредителни инструкции, преди да използвате продукта.

В този раздел се описва предпазното оборудване на продукта, неговото предназначение и как трябва да се извършват проверки и техническо обслужване, за да се гарантира правилната работа. Вижте инструкциите под заглавието, *Общ преглед на продукта на страница 2* за да разберете къде са разположени тези части по продукта Ви.

Срокът на експлоатация на продукта може да се намали, а рискът от злополуки да се повиши, ако не се извършва правилно техническо обслужване на продукта и сервизното обслужване и/или ремонтите не се извършват професионално. Ако Ви е необходима допълнителна информация, моля, свържете се със сервизния дилър, разположен най-близо до Вас.



**ПРЕДУПРЕЖДЕНИЕ:** Никога не използвайте продукт с повредени обезопасителни компоненти.

Предпазното оборудване на продукта трябва да бъде прегледано и технически обслужвано, както е описано в този раздел. Ако продуктът Ви не премине успешно някоя от тези проверки, се свържете със сервиза си за извършване на ремонт.



**ВНИМАНИЕ:** Всяко извършване на сервизно обслужване и ремонт на машината изисква специално обучение. Това важи в особена степен за предпазните средства на машината. Обърнете към сервиза си, ако машината не отговаря на описаните по-долу проверки. При покупката на наш продукт ние гарантираме предоставянето на професионални ремонтни услуги и сервиз. Ако търговецът, от когото сте закупили машината, не е сервизен дилър, попитайте за адреса на най-близкия сервиз.

#### За проверка на блокировката на регулатора на газта

Фиксаторът на дроселната клапа е предназначен за предотвратяване на неволното задействане на регулатора на дроселната клапа.

1. Натиснете блокировката на регулатора за газта (А) и се уверете, че регулаторът на дроселната клапа е освободен (В). Когато отпуснете ръкохватката, регулаторът на дроселната клапа и блокировката на регулатора за газта се връщат в изходното си положение. Това се осъществява с помощта на две независими една от друга възвратни пружини. В това положение регулаторът на дроселната клапа застана автоматично в положение на работа на празен ход.

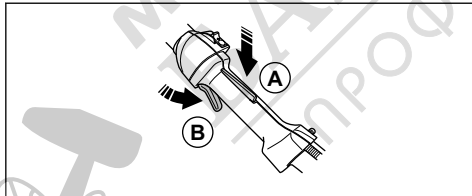

2. Уверете се, че регулаторът на дроселната клапа е фиксиран на празен ход, когато се освобождава блокировката на регулатора за газта.

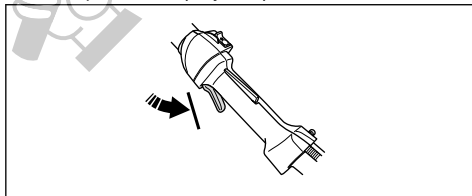

3. Натиснете блокировката на регулатора за газта и се уверете, че се връща в изходното си положение, когато го отпуснете.

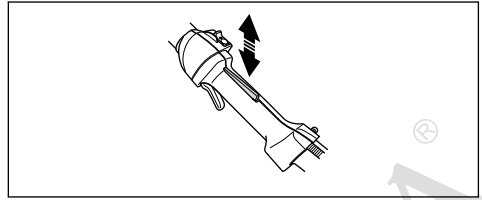

4. Проверете дали регулаторът на дроселната клапа и блокировката на регулатора за газта се движат свободно и възвратните пружини са в изправност.

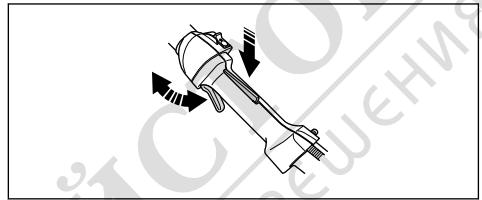

5. Стартирайте продукта (направете справка с инструкциите в *За да подготвите продукта за стартиране на страница 14*) и дайте пълна газ.
6. Отпуснете газта и се уверете, че режещото оборудване спира и остава неподвижно. Ако режещото оборудване продължава да се върти, когато газта е на празен ход, трябва да се провери настройката за празен ход на карбуратора. Вижте инструкциите в глава *Поддръжка на страница 16*.

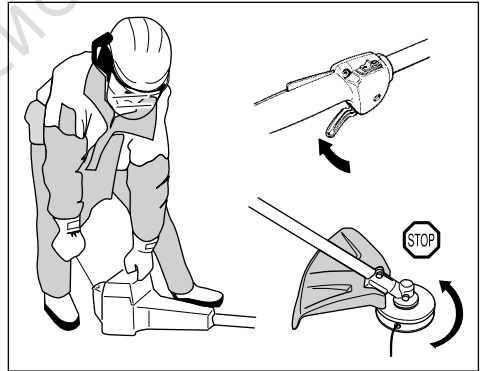

#### За проверка на превключвателя за спиране

1. Стартирайте двигателя.

2. Преместете превключвателя за спиране на положение за спиране и се уверете, че двигателят спира.

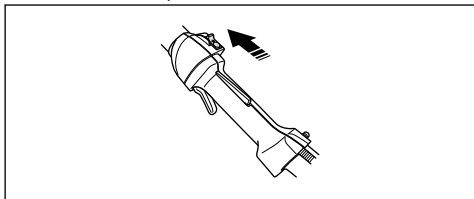

#### За проверка на смазването на режещото оборудване



**ПРЕДУПРЕЖДЕНИЕ:** Не използвайте режещо оборудване без одобрен и правилно поставен предпазител на режещото оборудване. Вижте *Принадлежности на страница 23*.



**ПРЕДУПРЕЖДЕНИЕ:** Винаги използвайте предпазителя за режещо оборудване, препоръчан за режещото оборудване, което използвате. Използването на неподходящ или неизправен предпазител на режещото оборудване може да доведе до сериозна телесна повреда. Вижте *Технически данни на страница 22*.

Предпазителят на режещото оборудване предпазва от нараняване, причинено от изхвърляне на предмети по посока на оператора. Той също така предпазва от наранявания, които биха възникнали при докосване на режещото оборудване.

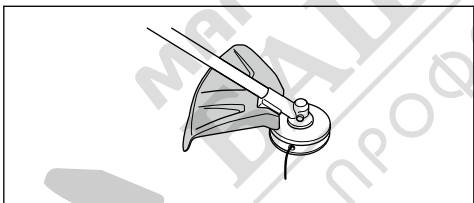

1. За извършване на визуална проверка например пукнатини.
2. Подменете предпазителя на режещото оборудване, ако бъде повреден.

#### За проверка на смазването на антивибрационната система

**Забележка:** Използването на неправилно навита корда или неправилно режещо оборудване води до повишаване на нивото на вибрациите. Вижте инструкциите в *Принадлежности на страница 23*.

Антивибрационната система намалява вибрациите в ръкохватките до минимално ниво, което улеснява работата. Антивибрационната система на продукта намалява пренасянето на вибрации между елементите на двигателя и елементите на вала на продукта.

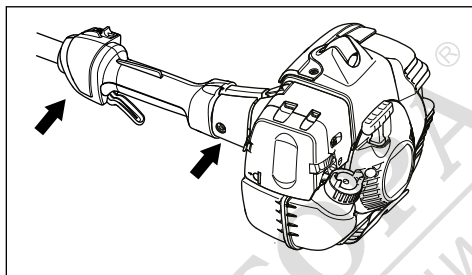

1. Спрете двигателя.
2. За извършване на визуална проверка за деформация и повреда например пукнатини.
3. Уверете се, че сте закрепili правилно елементите от антивибрационната система.

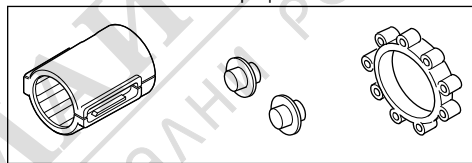

#### За извършване на проверка на ауспуха



**ПРЕДУПРЕЖДЕНИЕ:** Имайте предвид, че отработените газове от двигателя са горещи и в тях може да има искри, които да предизвикат пожар. Никога не стартирайте продукта на закрито или близо до възпламеними материали!



**ПРЕДУПРЕЖДЕНИЕ:** Никога не използвайте машината на закрито или в пространства без правилна вентилация. Отработените газове съдържат въглероден окис, много опасен, отровен газ без миризма.



**ПРЕДУПРЕЖДЕНИЕ:** Не използвайте продукт, който е с повреден ауспух или с ауспух в лошо състояние. Върнете продукта на дилър/станция за обслужване на Husqvarna, ако ауспухът е повреден.



**ПРЕДУПРЕЖДЕНИЕ:** Използван ауспух/искрогасител и монтажна повърхност на искрогасител може да съдържат отлагания на изгорени частици на повърхностите, които може да са канцерогенни. За да избегнете контакт с кожата и вдишване на такива частици при почистване и/или обслужване на искрогасителя, се уверете, че:

- винаги носите ръкавици;
- винаги почиствате и/или обслужвате в добре вентилирана площ;
- никога не се опитвате да почиствате екрана на искрогасителя със състен въздух;
- винаги използвате стоманена четка и забърсвате по посока, обратна на тялото, когато почиствате искрогасителя.

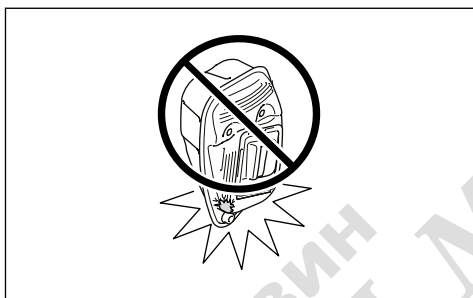

Ауспухът е предназначен за максимално намаляване на нивата на шума и за отвеждане на отработените газове настрана от потребителя. По отношение на ауспуха е изключително важно да се спазват инструкциите за преглед, поддръжка и обслужване на Вашия продукт.

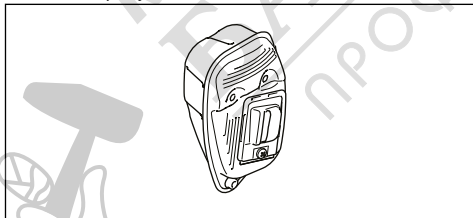

- За извършване на визуална проверка за повреда и деформация.

**Забележка:** Не отстранявайте ауспуха от продукта.

- Уверете се, че ауспухът е правилно закрепен към продукта.



- Ако ауспухът на Вашия продукт е снабден с екран на искрогасителя, извършете визуална проверка. Сменете филтъра на екрана на искрогасителя, ако е повреден.
  - a) Почистете екрана на искрогасителя, ако е запушен. Залушената мрежа ще доведе до прегряване на двигателя, което може да причини сериозна повреда.
  - b) Уверете се, че искрогасителната мрежа е закрепена правилно.

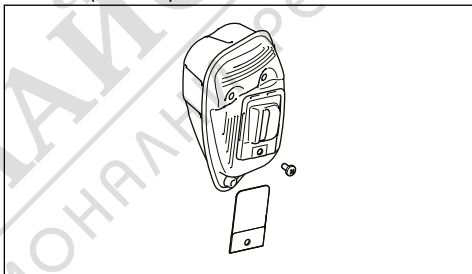

### Безопасност при работа с гориво



**ПРЕДУПРЕЖДЕНИЕ:** Прочетете следващите предупредителни указания, преди да използвате продукта.

- Никога не стартирайте продукта, ако върху него има разлив на гориво. Избършете разлятото гориво и оставете остатъците да се изпарят.
- Никога не стартирайте продукта, ако има разлив на гориво върху Вас или дрехите Ви. Сменете дрехите си и измийте частите на тялото си, които са били в контакт с горивото. Използвайте сапун и вода.
- Никога не стартирайте продукта, ако има теч на гориво. Проверявайте редовно за течове от капачката и маркуците за горивото.
- Когато доливате гориво, винаги поставяйте продукта върху хоризонтална повърхност и проверявайте дали режещото оборудване не влиза в контакт с някакъв предмет.

- Проявявайте предпазливост при работа с горивото. Имайте предвид опасността от пожар, експлозия или вдишване на изпарения.
- Бъдете внимателни, когато боравите с гориво, и проверявайте дали е налице адекватна вентилация. Горивото и отпадните продукти от горивото са лесно възпламеними и могат да причинят сериозно нараняване при вдишване или когато влязат в контакт с кожата.
- Смесете и налейте горивото навън, където няма искри или пламъци.
- Не пушете и не съхранявайте горещи предмети в близост до горивото.
- Преди зареждане с гориво винаги изключвайте двигателя и го оставете да се охлади за няколко минути.
- При зареждане с гориво отворете бавно капачката за горивото, за да освободите налягането внимателно.
- След зареждане затегнете внимателно капачката за горивото.
- Почистете около капачката на горивния резервоар. Замърсяванията в горивния резервоар водят до нарушения на режима на работата.
- Винаги преди стартиране премествайте продукта на 3 m (10 ft) от мястото, където е бил зареден с гориво и където държите горивото.

## Инструкции за безопасност при техническо обслужване



**ПРЕДУПРЕЖДЕНИЕ:** Винаги спирайте двигателя, преди да започнете да работите по режещото оборудване. Режещото оборудване продължава да се върти дори когато сте пуснали газта. Уверете се, че режещото оборудване е спряло напълно и извадете запалителната свещ, преди да започнете работа по него.



**ПРЕДУПРЕЖДЕНИЕ:** Неподходящо режещо оборудване може да повиши вероятността от злополуки.



**ПРЕДУПРЕЖДЕНИЕ:** Проверете дали кордата на тримера е плътно и равномерно навита около барабана, тъй като в противен случай продуктът ще предизвика вредни вибрации.

- Използвайте режещо оборудване само с препоръчаното от нас предпазно оборудване. Вижте *Принадлежности на страница 23*.

## Монтаж

### Въведение



**ПРЕДУПРЕЖДЕНИЕ:** Преди сглобяване на продукта трябва да прочетете и разберете главата за безопасност.



**ПРЕДУПРЕЖДЕНИЕ:** Отстранете кабела на запалителната свещ от запалителната свещ, преди да сглобите продукта.

### За закрепване на примковата ръкохватка

1. Закрепете примковата ръкохватка върху двусекционния вал между стрелките.

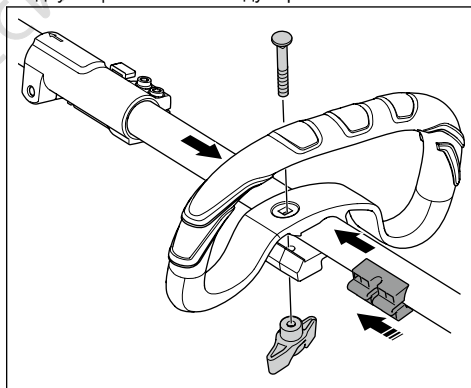

2. Придвигнете втулката в отвора на примковата ръкохватка.
3. Монтирайте гайката, фиксатора и болта. Не затягайте напълно болта.
4. Регулирайте продукта до правилна позиция.
5. Затегнете болта.

## За да монтирате двусекционния вал

1. Завъртете фиксатора, за да разхлаете съединителя.
2. Подравнете маркера на режещото оборудване (А) със стрелката на съединението (В).

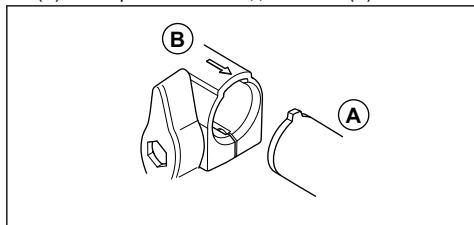

3. Внимателно натиснете двусекционния вал в съединението, докато чуете щракване.

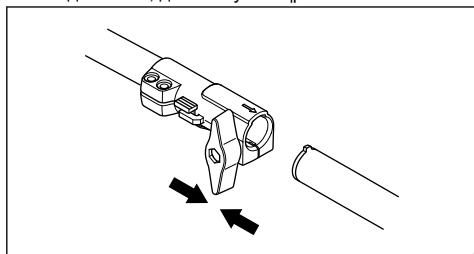

4. Затегнете напълно ръчката.

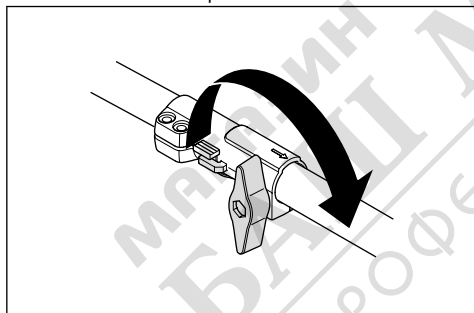

## За разглобяване на двусекционния вал

1. Завъртете фиксатора 3 оборота или повече, за да разхлаете съединението.

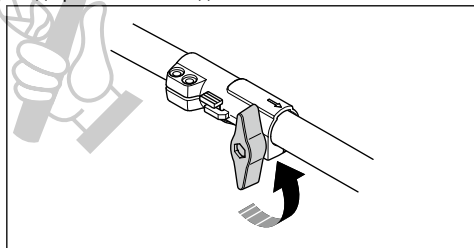

2. Натиснете и задръжте бутона (С).

3. Дръжте здраво края на вала, към който е закрепен двигателят.
4. Издърпайте приставката от съединението в права посока.

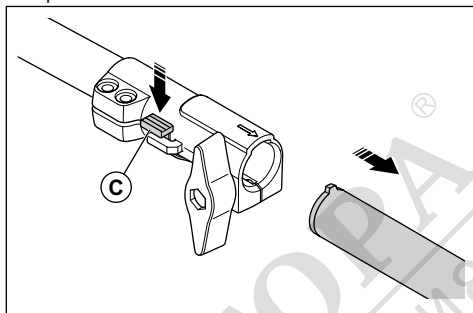

## За да монтирате предпазителя на режещото оборудване и тримерната глава

1. Прикачете правилния предпазител на режещото оборудване (А) за тримерната глава. Вижте *Принадлежности на страница 23*.
2. Поставете предпазителя на режещото оборудване към мястото на присъединяване на вала.
3. Прикачете с болта (L).

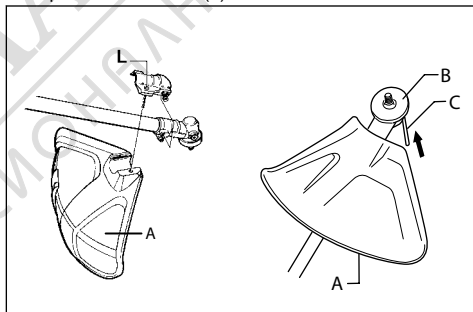

4. Монтирайте задвижващия диск (В) върху изходния вал.
5. Завъртете изходния вал, докато един от отворите в задвижващия диск се изравни със съответния отвор в корпуса на скоростната кутия.
6. Поставете шплинта (С) в отвора, за да заключи двусекционния вал.

- Завъртете тримерната глава/пластмасовите ножове (Н) противоположно на посоката, в която се въртят тримерната глава/пластмасовите ножове.

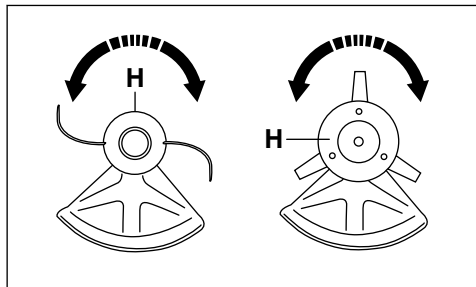

### За да разглобите предпазителя за режещото оборудване и тримерната глава

- Завъртете тримерната глава/пластмасовите ножове (Н) в посоката, в която се въртят тримерната глава/пластмасовите ножове.

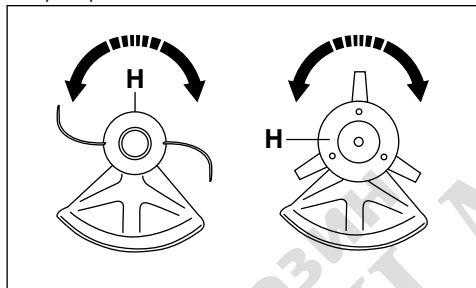

- Извадете шплинта (С) от отвора, за да освободите вала.
- Отстранете задвижващия диск (В) от изходния вал.
- Разхлабете болта (L) от съединението на предпазителя на режещото оборудване на вала.

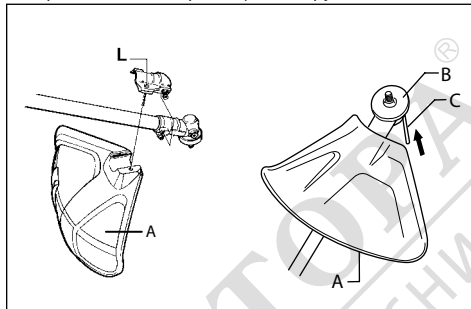

- Отстранете предпазителя на режещото оборудване (А).

## Операция

### Гориво

Този продукт разполага с двутактов двигател.



**ВНИМАНИЕ:** Неподходящият тип гориво може да доведе до повреда на двигателя. Използвайте смес от бензин и масло за двутактови двигатели.

### Бензин



**ВНИМАНИЕ:** Винаги използвайте смес от качествено масло и бензин с октаново число най-малко 90 (RON). При употреба на по-ниско октаново число има опасност от поява на чукане в двигателя. Това води до повишаване на температурата на двигателя, което може да доведе до сериозна повреда.



**ВНИМАНИЕ:** Ако Вашият продукт е снабден с катализатор, използвайте смес от висококачествен безоловен бензин и масло. Оловният бензин ще разруши катализатора.

- Използвайте бензин с ниско ниво на емисии, известен още като алкилатен бензин, ако такъв е наличен.

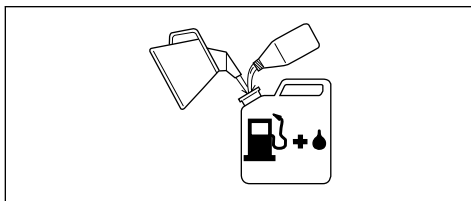

- Гориво с етанолова смес, може да се използва Е10 (смес с макс. 10% етанол). Използването

на етанолови смеси по-високи от E10 създава лоши условия на работа, което може да повреди двигателя.

- При продължителна работа на високи обороти препоръчваме по-високо октаново число.

## алкилатно горивоHusqvarna

Препоръчваме да използвате алкилатно гориво на Husqvarna за най-добра производителност. Горивото съдържа по-малко опасни вещества в сравнение с обикновеното гориво, което намалява опасните отработени газове. Горивото има отделя малко количество опасни остатъчни вещества, след като изгори, а това поддържа компонентите на двигателя по-чисти. Така се удължава експлоатационният срок на двигателя. алкилатното гориво наHusqvarna не е налично на всички пазари.

## Масло за двутактов двигател



**ВНИМАНИЕ:** Нискокачествено масло и/или неправилно съотношение масло/гориво може да повреди продукта и да намали експлоатационния живот на катализаторите.



**ВНИМАНИЕ:** Не използвайте масло за извънбордови двутактови двигатели с водно охлаждане, понякога наричано извънбордово масло.



**ВНИМАНИЕ:** Не използвайте масло за четиритактови двигатели.

- За постигане на най-добри резултати и работни характеристики използвайте масло за двутактови двигатели на Husqvarna.
- Ако не разполагате с масло за двутактови двигатели на Husqvarna, използвайте друго висококачествено масло за двутактови двигатели, разработено за двигатели с въздушно охлаждане. Говорете с дистрибутора по сервизното обслужване за избор на точното масло.

Бензин, l	Масло за двутактов двигател, l
	<b>2% (50:1)</b>
5	0,10
10	0,20
15	0,30
20	0,40

## Смесване на бензин и масло за двутактов двигател



**ВНИМАНИЕ:** Има риск малки грешки да повлияят драстично на съотношението в сместа, когато смесвате малки количества гориво. Внимателно измервайте количеството масло, което да се смеси, за да сте сигурни, че ще получите правилната смес.

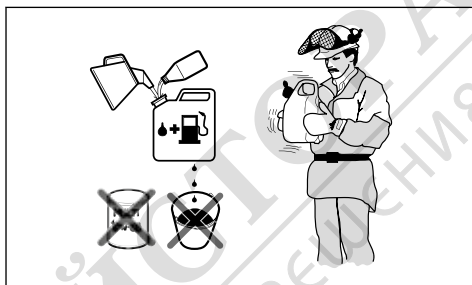

1. Налейте половината количество от бензина, който ще се използва.
2. Добавете цялото количество масло и смесете (разклатете) горивната смес.
3. Долейте останалото количество бензин.
4. Внимателно смесете (разклатете) горивната смес и напълнете резервоара за гориво на продукта.
5. Изпразнете и почистете резервоара за гориво, ако няма да използвате продукта известно време.

**Забележка:** Не смесвайте гориво за повече от 1 месец наведнъж и винаги смесвайте бензин и масло в чист контейнер, предназначен за гориво.

## Пълнене на резервоара за гориво

1. Почистете областта около капачката на резервоара за гориво.
2. Разклатете контейнера и се уверете, че горивото е напълно смесено. Използвайте резервоар за гориво с клапан против разливане.
3. Напълнете резервоара за гориво.
4. Затегнете капачката на резервоара за гориво внимателно.
5. Преди стартиране преместете продукта на 3 m (10 ft) или повече от мястото, където е извършено зареждането с гориво и където се намира източникът на горивото.

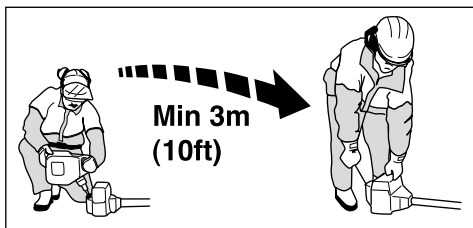

**ВНИМАНИЕ:** Замяръсяването в резервоарите води до неизправности. Почиствайте редовно резервоара за гориво и резервоара за верижно масло и сменяйте горивния филтър веднъж годишно или по-често.

## Преди да започнете работа с продукта

- Прегледайте работната площ, за да се уверите, че познавате типа терен. Прегледайте наклона на терена и дали има препятствия, като например камъни, клони и канавки.
- Извършете цялостна инспекция на продукта.
- Извършете инспекциите за безопасност, техническо обслужване и обслужване, които са посочени в това ръководство.
- Проверете дали всички капаци, предпазителят на тримера и тримерната глава са правилно закрепени и не са повредени или напукани. Сменете ги, ако са изложени на опасност от удар или са напукани.

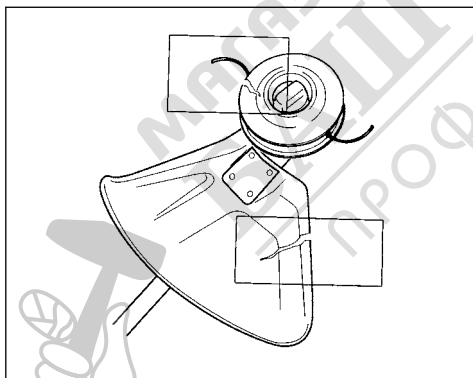

**ПРЕДУПРЕЖДЕНИЕ:** Не използвайте продукта без предпазен щит или с повреден такъв.

## За да подготвите продукта за стартиране

1. Натиснете горивната помпа, докато горивото започне да изпълва балона.

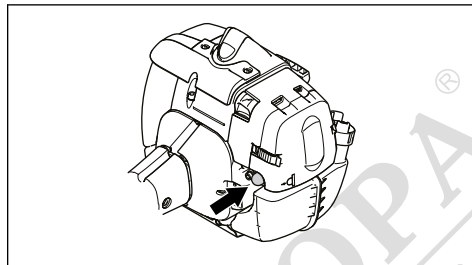

**Забележка:** Не е необходимо балонът да е изцяло пълен.

2. Преместете смукача нагоре в положение "задействан смукач".

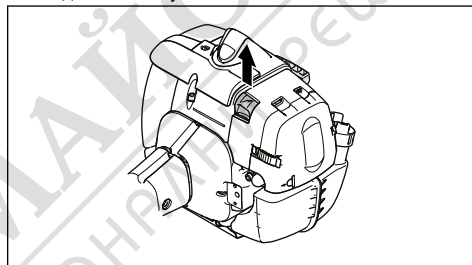

## ПРЕДУПРЕЖДЕНИЕ:

Режещото оборудване започва да се върти веднага щом стартирате двигателя със смукача.

## За стартиране на продукта



**ПРЕДУПРЕЖДЕНИЕ:** Преди да стартирате продукта, прочетете инструкциите с предупреждения в главата за безопасност (направете справка с *Безопасност на страница 4*).

1. Използвайте защитни ръкавици.
2. Дръжте корпуса на продукта на земята с лявата си ръка.



**ВНИМАНИЕ:** Не използвайте краката си!

3. Дръжте дръжката на стартерното въже с дясната си ръка.

4. Изтеглете бавно стартерното въже с дясната ръка до положение, в което усетите съпротивление (зъбците на стартера зацепват).



**ПРЕДУПРЕЖДЕНИЕ:** Не навивайте стартерното въже около ръката си.

5. Дръпнете шнура бързо и със сила.



**ВНИМАНИЕ:** Не издърпвайте стартерното въже изцяло и не отпускате дръжката на стартерното въже, когато то е напълно изтеглено. Това може да повреди продукта.

6. Дърпайте стартерното въже, докато двигателят стартира, или максимум 5 пъти.
7. Поставете смукача в начално положение, когато двигателят стартира, или след като издърпате стартерното въже 5 пъти.
8. Ако е необходимо, продължете да дърпате стартерното въже, докато двигателят стартира.
9. Оставете двигателя да работи в продължение на 10 секунди.
10. Давайте газ постепенно.
11. Уверете се, че двигателят работи плавно.

**Забележка:** Ако двигателят спре, извършете процедурата отново.

### Относно повърхността



**ПРЕДУПРЕЖДЕНИЕ:** Не поставяйте части от тялото си в маркираната със сиво зона. Ако докоснете маркираната със сиво зона, ще изгорите кожата си. Освен това, ако лулата на запалителната свещ е повредена, това може да доведе до електрически удар. Не използвайте продукта с повредена лула на запалителната свещ.

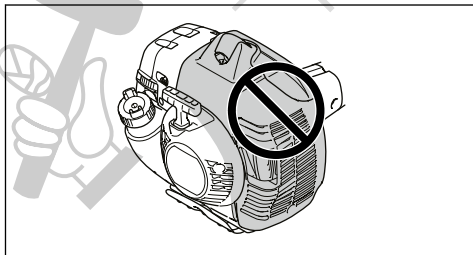

### Спиране на продукта

1. За да спрете двигателя, преместете ключа за спиране в положение за спиране.

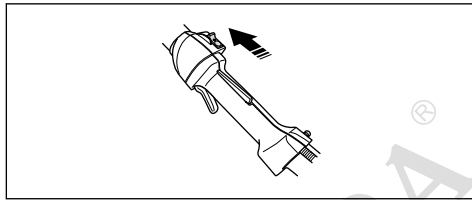

**ВНИМАНИЕ:** Превключвателят за спиране автоматично се връща в първоначалното положение. За да се предотврати непреднамерено включване, лулата на запалителната свещ трябва да се сваля от запалителната свещ, когато се извършват работи по монтиране, проверка и/или техническо обслужване.

### Дооформяне на трева с тримерна глава

#### Кастрене на трева

1. Дръжте тримерната глава непосредствено над земята под ъгъл. Не натискайте кордата на тримера в тревата.

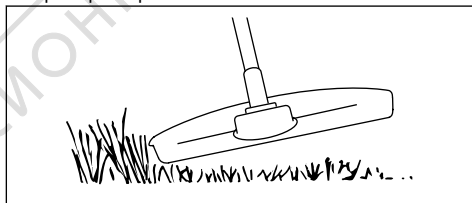

2. Намалете дължината на кордата на тримера с 10 – 12 cm/4 – 4,75 in.
3. Намалете оборотите на двигателя, за да понижите опасността от увреждане на растенията.
4. Използвайте 80% газ, когато режете трева близо до обекти.



## Рязане на трева

1. Уверете се, че кордата на тримера е успоредна на земята, когато режете тревата.

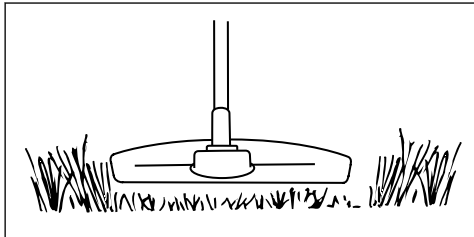

2. Не натискайте тримерната глава към земята. Това може да повреди продукта.
3. Движете продукта от едната към другата страна, когато режете трева. Работете на пълни обороти.

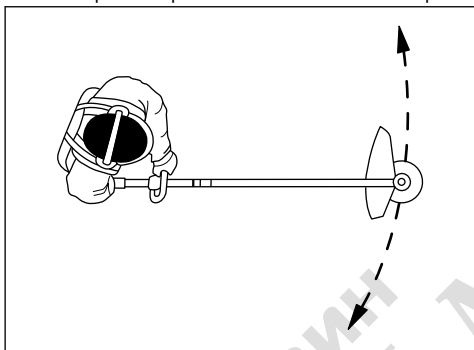

## За почистване на трева

Въздушният поток от кордата на въртящия се тример може да се използва за отстраняване на отрязана трева от зоната.

1. Хванете тримерната глава и кордата на тримера успоредно на земята и над земята.
2. Приложете пълна газ.
3. Движете тримерната глава от едната страна до другата и почиствайте тревата.



### ПРЕДУПРЕЖДЕНИЕ:

Почиствайте капака на тримерната глава всеки път, когато монтирате нова корда на тримера, за да предотвратите нарушаване на баланса и вибрации в ръкохватките. Освен това извършете проверка на другите части на тримерната глава и я почиствайте, ако е необходимо.

## Поддръжка

### Регулиране на оборотите на празния ход

Вашият продукт Husqvarna е проектиран и изработен според спецификации, които намаляват вредните отпадъчни газове.

- Уверете се, че въздушният филтър е чист и капакът на въздушния филтър е закрепен, преди да регулирате оборотите на празния ход.
- Регулирайте оборотите на празния ход с регулиращия винт, означен със знака "Т".



**ПРЕДУПРЕЖДЕНИЕ:** Ако режещото оборудване не спира, когато регулирате оборотите на празния ход, обърнете се към най-близкия сервизен дистрибутор. Не използвайте продукта, докато не бъде правилно регулиран или ремонтиран.

- Оборотите на празния ход са правилни, когато двигателят работи плавно във всяко положение. Оборотите на празния ход трябва да бъдат

под оборотите, при които режещото оборудване започва да се върти.

1. Завъртете регулиращия винт на оборотите по часовниковата стрелка, докато режещото оборудване започне да се върти.

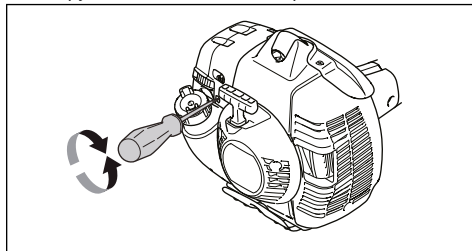

2. Завъртете регулиращия винт на оборотите обратно на часовниковата стрелка, докато режещото оборудване спре.

**Забележка:** За препоръчителните обороти на празния ход вижте *Технически данни на страница 22*.

## За извършване на техническо обслужване на ауспуха



**ПРЕДУПРЕЖДЕНИЕ:** Ауспухът е предназначен за понижаване на нивото на шума и за отвеждане на отработените газове далеч от оператора. Отработените газове са горещи и могат да съдържат искри, които могат да причинят пожар, когато попаднат върху сух и леснозапалим материал.

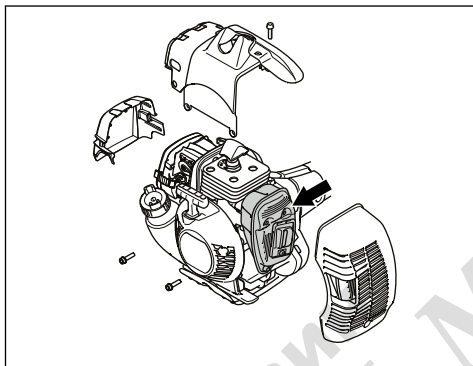

1. Проверете дали продуктът Ви има катализатор. Вижте *Технически данни на страница 22*.



### ПРЕДУПРЕЖДЕНИЕ:

Ауспуси, които имат катализатор, се нагряват много по време на работа и остават горещи известно време след спиране на продукта. Това е валидно и за оборотите на празен ход. Ако докоснете продукта, това ще доведе до изгаряния по кожата. Внимавайте за риска от пожар!

2. Някои ауспуси имат специална искрогасителна мрежа. Почиствайте искрогасителната мрежа с телена четка, ако Вашият продукт има такъв тип ауспух. Почиствайте искрогасителната мрежа ежеседмично при ауспуси без катализатор, а при ауспуси с катализатор трябва да извършвате това ежемесечно. Сменете искрогасителната мрежа, ако е повредена, и не използвайте продукт с повредена искрогасителна мрежа.

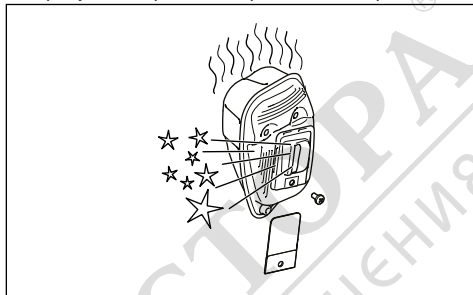

### ВНИМАНИЕ:

Ако искрогасителната мрежа се запушва често, това може да е признак, че ефективността на катализатора е намалена. Обърнете се към Вашия сервизен дилър за проверка на ауспуха. Запушена искрогасителна мрежа ще причини прегряване, което ще доведе до повреда на цилиндъра и буталото.



**ВНИМАНИЕ:** В случай на повреда искрогасителната мрежа трябва да бъде сменена. Не използвайте продукт, ако няма искрогасителна мрежа на ауспуха или ако мрежата е повредена.

## За техническо обслужване на тримерната глава

1. Използвайте само препоръчаните режещо оборудване и предпазител на режещото оборудване. Вижте *Принадлежности на страница 23*.
2. Проверете дали резецът на предпазителя на режещото оборудване не е повреден – отрязва кордата на правилната дължина.
3. Поставете кордата според илюстрациите на последните страници на ръководството.

## Система за охлаждане

Продуктът има система за охлаждане, която поддържа работната температура възможно най-ниска.

Почиствайте компонентите на системата за охлаждане с четка всяка седмица или по-често

при по-тежки условия. Замърсената или блокирана система за охлаждане може да причини прегряване на продукта, което да доведе до повреда на буталото и цилиндъра.

Системата за охлаждане се състои от следните компоненти:

1. Смукателен въздуховод на стартера.
2. Ребра на маховика.
3. Охлаждащи ребра на цилиндъра.
4. Капак на цилиндъра (насочва студен въздух над цилиндъра).
5. Капак на ауспуха.
6. Плоча на ауспуха.

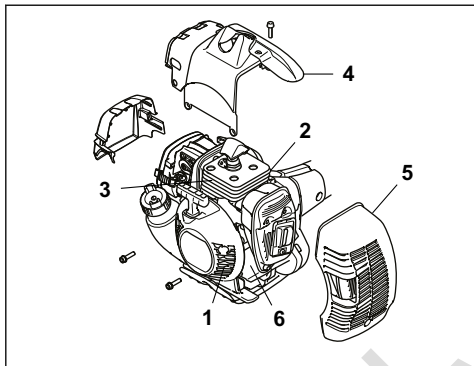

## За проверка на запалителната свещ



**ВНИМАНИЕ:** Използвайте винаги запалителните свещи от препоръчания вид. Използването на запалителна свещ от неправилен тип може да повреди продукта.

- Проверете запалителната свещ, ако двигателят е с понижена мощност, стартира трудно или работи неправомерно при обороти на празен ход.
- За да намалите опасността от попадане на нежелани материали върху електродите на запалителната свещ, следвайте тези инструкции:
  - а) Проверете дали оборотите на празния ход са правилно регулирани.
  - б) Уверете се, че горивната смес е правилна.
  - в) Уверете се, че въздушният филтър е чист.

- Ако запалителната свещ е замърсена, почистете я и проверете дали разстоянието между електродите е правилно, направете справка с *Технически данни на страница 22.*

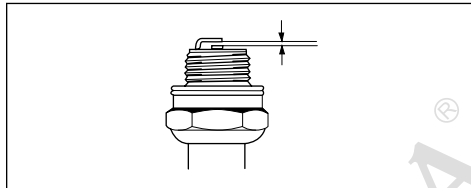

- Сменете запалителната свещ, ако е необходимо.

## Въздушен филтър

Отстранявайте праха и замърсяването от въздушния филтър, за да го запазите чист и да предотвратите следните проблеми:

- Неизправности с карбуратора.
- Проблеми при стартиране на продукта.
- Загуба на мощност на двигателя.
- Повишено износване на частите на двигателя.
- Голям разход на гориво.

## Почистване на въздушния филтър



**ВНИМАНИЕ:** Въздушен филтър, който е повреден, много замърсен или напоен с гориво, трябва да се смени.

Ако използвате даден въздушен филтър дълго време, той не може да се почисти напълно. Сменяйте въздушния филтър с нов на редовни интервали.

1. Преместете лоста на смукача нагоре, за да затворите вентила на смукача.

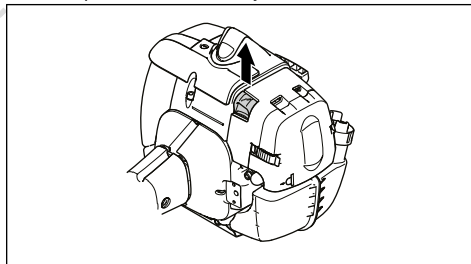

2. Свалете капака на въздушния филтър и самия въздушен филтър.

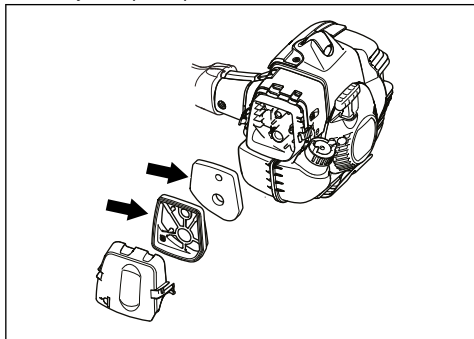

3. Почистете въздушния филтър с топла сапунена вода. Уверете се, че въздушният филтър е сух, преди да го монтирате.
4. Сменете въздушния филтър, ако е прекалено замърсен за пълно почистване. Винаги заменяйте повреден въздушен филтър.
5. Почиствайте също вътрешната повърхност на капака на филтъра. Използвайте въздух или четка.
6. Проверете гумената уплътняваща повърхност. Сменете филтъра на гуменото уплътнение, ако е повреден.
7. Уверете се, че филтърът е сух, преди да го монтирате.

### За да смажете ъгловата зъбна предавка

1. Отстранете режещото оборудване.
2. Поставете продукта с пробката на отвора за гресиране в най-високо положение.
3. Отстранете пробката на отвора за гресиране.

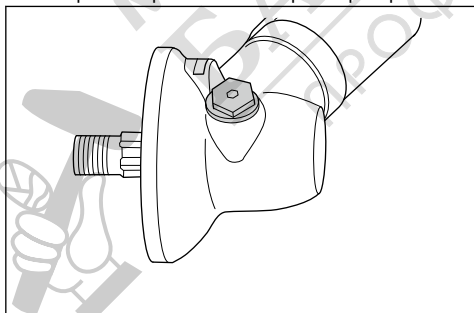

4. Погледнете през отвора на пробката за гресиране и завъртете задвижващия вал. Нивото на греста (А) трябва да е наравно с горната част на зъбците на предавката (В).

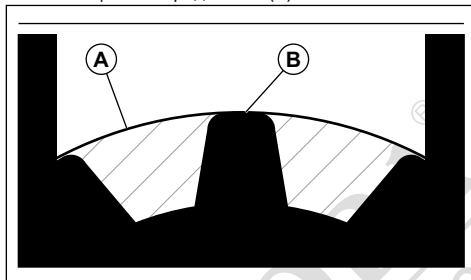

5. Ако нивото на греста е твърде ниско, напълнете ъгловата зъбна предавка с грес за ъглова зъбна предавка на Husqvarna. Пълнете бавно и въртете задвижващия вал, докато нанасяте греста за ъглова зъбна предавка, спрете при достигане на правилното ниво (В).



**ВНИМАНИЕ:** Неправилното количество грес може да причини повреда на ъгловата зъбна предавка.

6. Монтирайте пробката на отвора за гресиране.

### Двусекционен вал

Нанесете грес в края на задвижващата ос след всеки 30 часа работа. Съществува опасност от задиране на краищата на задвижващата ос (шплинтовите съединения) на разглобемия двусекционен вал, ако не се смазват редовно.

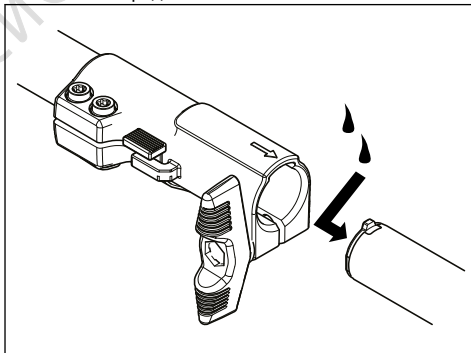

### Разписание за техническо обслужване

Следва списък със стъпките на техническо обслужване, които трябва да се извършат за продукта. Повечето от елементите са описани в *Поддръжка на страница 16*

**Забележка:** Потребителят трябва да изпълнява само работата по техническото обслужване и сервиза, описани в това ръководство за оператора.

По-значителните дейности трябва да се изпълняват от одобрен сервиз.

Техническо обслужване	Ежедневно	Всяка седмица	Всеки месец
Почистете външната повърхност.	X		⊕
Проверете дали фиксаторът на регулатора на газа и функцията за подаване на газ функционират правилно от гледна точка на безопасността.	X		
Извършете проверка на превключвателя за спиране, за да се уверите, че работи правилно.	X		
Уверете се, че режещото оборудване не се върти при обороти на празен ход.	X		
Почистете въздушния филтър. Сменете, ако е необходимо.	X		
Проверете предпазителя на режещото оборудване за повреда и пукнатини. Сменете предпазителя, ако е бил изложен на удари или се е напукал.	X		
Проверете тримерната глава за повреди и пукнатини. Сменете я, ако е повредена.	X		
Уверете се, че всички винтове и гайки са затегнати.	X		
Проверете двигателя, резервоара за гориво и горивните линии за течове.	X		
Почистете системата за охлаждане.		X	
Проверете стартера и стартерното въже за повреди.		X	
Проверете антивибрационните елементи за повреди и пукнатини.		X	
Почистете отвън запалителната свещ. Отстранете я и извършете проверка на разстоянието между електродите. Регулирайте разстоянието до правилното разстояние (вижте <i>За проверка на запалителната свещ на страница 18</i> ) или сменете запалителната свещ. Уверете се, че към запалителната свещ има монтиран супресор.		X	
Почистете отвън карбуратора и мястото около него.		X	
Извършете проверка на ъгловата зъбна предавка, за да се уверите, че е напълнена със смазочно средство до три четвърти. Използвайте специална грес, ако е необходимо.		X	
Почистете или сменете искрогасителната мрежа на ауспуха (отнася се само за ауспуси без катализатор).		X	
Извършете проверка на горивния филтър за замърсяване и на маркуча за горивото за пукнатини или други повреди. Сменете, ако е необходимо.			X
Извършете проверка на всички кабели и връзки.			X
Извършете проверка на съединителя, пружините на съединителя и барабана на съединителя за износване. Сменете, ако е необходимо. Говорете с одобрен сервиз.			X
Сменете запалителната свещ. Уверете се, че към запалителната свещ има монтиран супресор.			X
Почистете или сменете искрогасителната мрежа на ауспуха. Направете справка с <i>За извършване на проверка на ауспуха на страница 8</i> .		X	

## Отстраняване на проблеми

### Двигателят не се стартира

Проверете	Възможна причина	Процедура
Превключвател за спиране.	Ключът за спиране е в положение за спиране.	Поставете превключвателя за спиране в стартово положение.
Зъбци на стартера.	Зъбците на стартера не могат да се движат свободно.	Отстранете капака на стартера и почистете около зъбците на стартера.
		Поискайте помощ от оторизиран сервиз.
Резервоар за гориво.	Неправилен тип гориво.	Източете резервоара за гориво и напълнете с правилното гориво.
Запалителна свещ.	Запалителната свещ е замърсена или влажна.	Уверете се, че запалителната свещ е суха и чиста.
	Разстоянието между електродите на запалителната свещ е неправилно.	Почистете запалителната свещ. Уверете се, че разстоянието между електродите е правилно. Уверете се, че към запалителната свещ има монтиран супресор.
		Направете справка с техническите характеристики за правилно разстояние между електродите.
Запалителната свещ е разхлабена.		Затегнете запалителната свещ.

### Двигателят стартира, но спира отново

Проверете	Възможна причина	Процедура
Резервоар за гориво.	Неправилен тип гориво.	Изпразнете резервоара за гориво и напълнете с правилното гориво.
Въздушен филтър.	Въздушният филтър е задръстен.	Почистете въздушния филтър.

## Транспортиране, съхранение и изхвърляне

### Транспорт и съхранение

- Съхранявайте и транспортирайте продукта и горивото така, че да няма опасност евентуален теч или изпарения да влязат в контакт с искри или открит пламък, като например от електрически машини, електродвигатели, електрически релета/превключватели или котли.
- Когато съхранявате и транспортирате гориво, винаги използвайте одобрени резервоари, предназначени за тази цел.
- Когато съхранявате продукта за дълги периоди, резервоарът за гориво трябва да се изпразни. Обърнете се към Вашата местна бензиностанция за информация къде да изливате излишъка от гориво. Източете резервоара в подходящи съдове и в добре вентилирано помещение.
- Уверете се, че продуктът е почистен и че е извършено пълно сервизно обслужване преди дългосрочно съхранение.

- Защитата при транспортиране на режещото оборудване трябва да е винаги поставена по време на транспортиране или съхранение.
- Обезопасете продукта при транспортиране.
- За да предотвратите неумишлено стартиране на двигателя, лулата на запалителната свещ трябва винаги да се сваля при дългосрочно съхранение, ако продуктът не е под пряк надзор, и когато извършвате сервизно обслужване.
- Оставете продукта да се охлади, преди да го оставите за съхранение.

## Изхвърляне

- Съблюдавайте местните изисквания за рециклиране и приложимите разпоредби.
- Изхвърлете всички химикали, като например двигателно масло или гориво, в сервизен център или на подходящо за целта място.
- Когато продуктът вече не се използва, изпратете го на Husqvarna дилър или го изхвърлете на ♻️ място за рециклиране.

## Технически данни

### Технически характеристики

	<b>535LK</b>
<b>Двигател</b>	
Работен обем на цилиндъра, cm <sup>3</sup>	34,6
Диаметър на цилиндъра, mm	38
Работен ход, mm	30,5
Обороти на празен ход, об/мин	2900
Препоръчвани макс. обороти, об/мин	11700
Скорост на изходния вал, об/мин	8300
Макс. мощност на двигателя съгласно ISO 8893, kW/hp при об/мин	1,5/2,0 при 8400
Ауспух с катализатор	Да
Запалителна система с регулирана скорост	Да
<b>Запалителна система</b>	
Запалителна свещ	Champion RCJ 6Y
Разстояние между електродите, mm	0,5
<b>Горивна и смазочна система</b>	
Капацитет на резервоара за гориво, литри/cm <sup>3</sup>	0,6/600
<b>Тегло</b>	
Без гориво, режещо оборудване и предпазител, kg	5,8
<b>Шумови емисии <sup>1</sup></b>	
Ниво на звуковата мощност, измерено, измерена dB (A)	111

<sup>1</sup> Емисии на шума в околната среда, измерени като звукова мощност ( $L_{WA}$ ) в съответствие с директива на ЕО 2000/14/ЕО. Отчетените нива на шума за машината са измерени с оригиналното режещо оборудване, което дава най-високото ниво. Разликата между гарантираното и измереното ниво на шума е в това, че гарантираното ниво на шума включва също и дисперсията в резултатите от измерването, както и вариациите между различните машини от един и същи модел в съответствие с Директива 2000/14/ЕО.

	<b>535LK</b>
Ниво на звуковата мощност, гарантирано $L_{WA}$ dB (A)	114
<b>Нива на шума<sup>2</sup></b>	
Еквивалентно ниво на звуковото налягане при ухото на оператора, измерено съгласно EN ISO 22868:2011, dB(A), мин./макс.:	
Оборудван с тримерна глава (оригинална)	99 
<b>Нива на вибрациите</b>	
Еквивалентни нива на вибрациите ( $a_{hv,eq}$ ) върху ръкохватките, измерени съгласно EN ISO 11806 и ISO 22867, $m/s^2$ :	
Оборудван с тримерна глава (оригинална), отпред/отзад	4,5/3,9

## Принадлежности

### Принадлежности

Аксесоарите се препоръчват за употреба в комбинация с посочените силови глави и са оценени по приложимите ISO и EN стандарти и изисквания за безопасност от шведския институт за изпитване на машини.

Одобрени приспособления	Тип принадлежност	Защита за режещо оборудване, арт. №
Ос на резаца – резба M10		
Пластмасови ножове	Tritcut Ø 255 mm (отделните ножове имат сериен номер 531 01 77-15)	588 11 79-01
	Tritcut Ø 300 mm (отделните ножове имат сериен номер 531 01 77-15)	588 11 79-01
Тримерна глава	Superauto II (корда Ø 2,4 – 2,7 mm)	588 11 79-01 588 11 79-01
	S35 (корда Ø 2,4 – 3,0 mm)	588 11 79-01 588 11 79-01
	T35, T35x (корда Ø 2,4 – 3,0 mm)	588 11 79-01 588 11 79-01
	Alloy (корда Ø 2,0 – 3,3 mm)	588 11 79-01 588 11 79-01

<sup>2</sup> Отчетените данни за еквивалентно ниво на звуковото налягане имат типична статистическа дисперсия (стандартно отклонение) от 1 dB (A).

Одобрени приставки	Използвайте с
Приставка гумена четка SR600-2	535LK
Приставка ножици за кастрене на жив плет HA110	535LK
Приставка ножици за кастрене на жив плет HA850	535LK
Приставка – ножици за кастрене на жив плет HA200	535LK
Приставка – ножици за кастрене на жив плет HA860	535LK
Приставка за обрязване EA850	535LK
Приставка трион PA1100	535LK
Приставка тример TA850	535LK
Приставка удължител EX850	535LK
Приставка култиватор CA230	535LK
Приставка компресорно оборудване BA101	535LK
Приставка четка BR600	535LK
Приставка вертикутир DT600	535LK
Приставка прътов трион PAX730	535LK
Приставка прътов трион PAX1100	535LK



МАГАЗИН  
**БАШ МАЙСТОРА**  
 ПРОФЕСИОНАЛНИ РЕШЕНИЯ

# Декларация за съответствие

## Декларация за съответствие на ЕС

Ние, **Husqvarna AB**, SE-561 82 Huskvarna, Швеция,  
тел.: +46-36-146500, декларираме на своя собствена  
отговорност, че продуктът:

Описание	Тример за трева
Марка	Husqvarna
Тип/модел	535LK
Идентификация	Серийни номера от 2022 и нататък

отговаря напълно на следните директиви и  
регламенти на ЕС:

Директива/регламент	Описание
2006/42/EO	"относно машините"
2014/30/EC	"относно електромагнитната съвместимост"
2000/14/EO	"относно шумовите емисии в околната среда, приложение V"
2011/65/EC	"по отношение на ограничението за използване на определени опасни вещества в електрическо и електронно оборудване"

и че следните стандарти и/или технически  
характеристики са приложени: EN ISO 12100:2010,  
EN IEC 63000:2018, EN ISO 14982:2009, EN ISO  
11806-1:2011

SMP Svensk Maskinprovning AB, Box 4053, SE-904 03  
Umeå, Sweden, извърши доброволно изпитване на  
типа съгласно приложение IX на 2006/42/EO.

Номер на сертификат: SEC/18/2489

SMP Svensk Maskinprovning AB има и потвърдено  
съответствие с приложение V на директива на  
съвета 2000/14/EO.

Huskvarna, 2023-06-20

Стефан Холмберг, директор по развойна дейност,  
управление на технологиите, Husqvarna AB

Отговорен за техническата документация



# Tri Cut

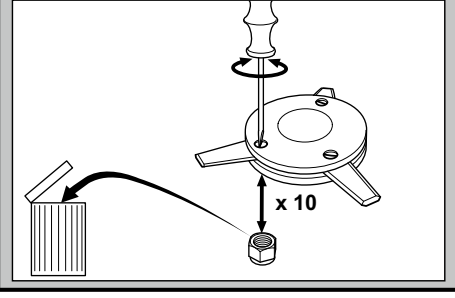
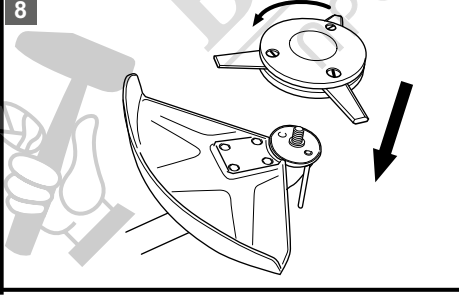
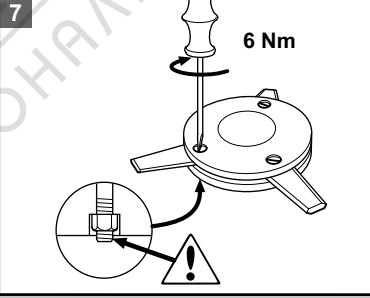
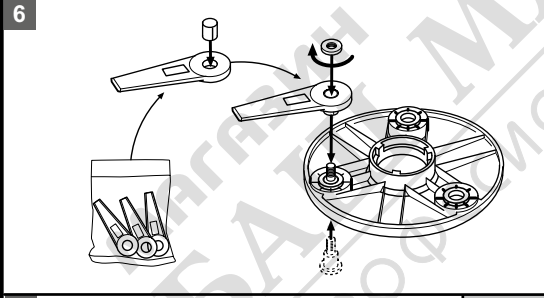
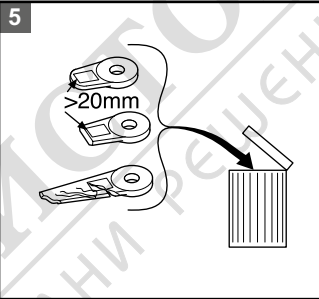
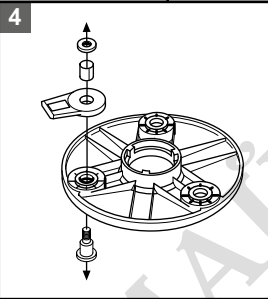
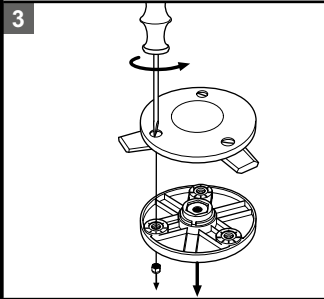
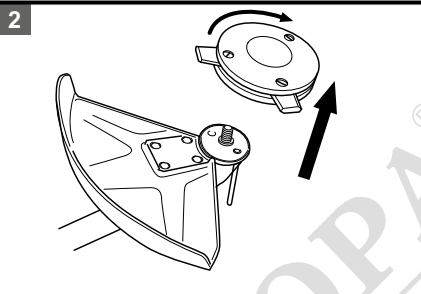
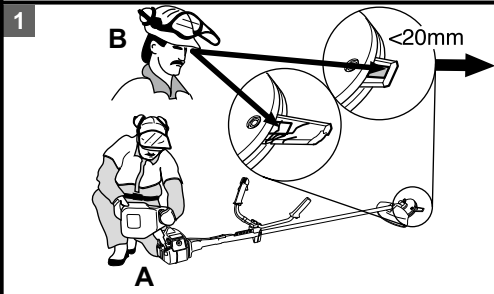

# Super Auto II Super Auto II 1"

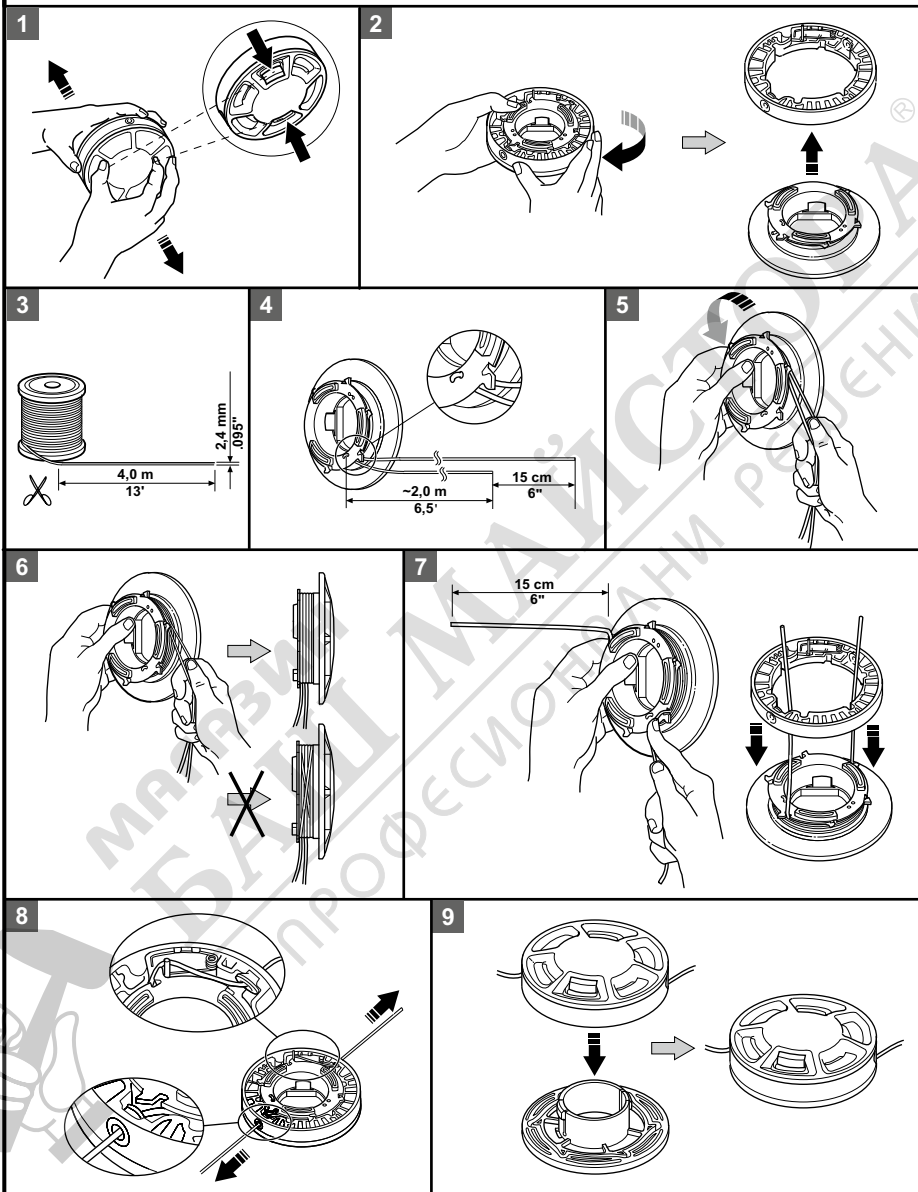

S35

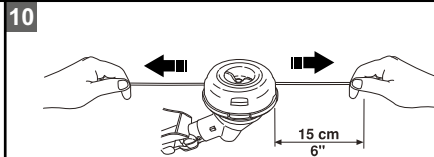
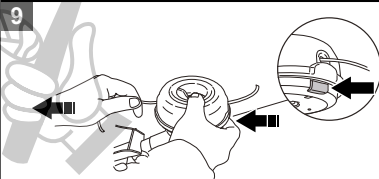
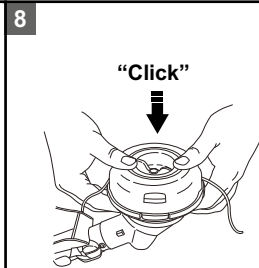
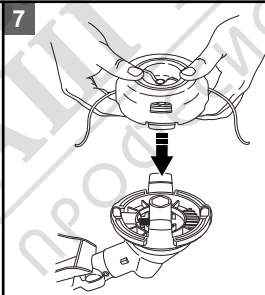
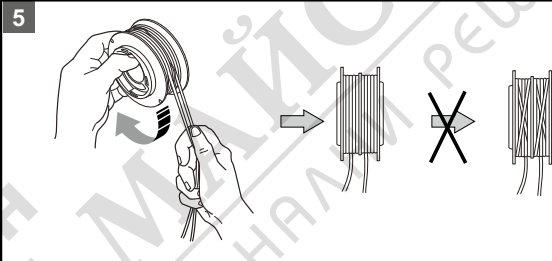
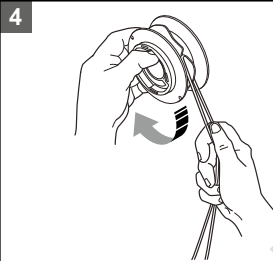
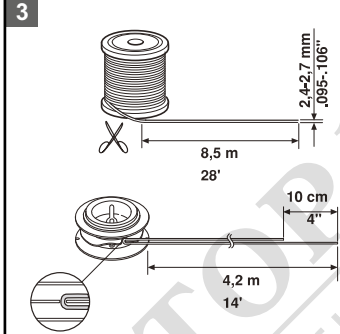
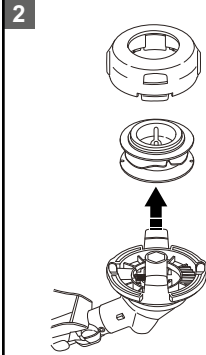
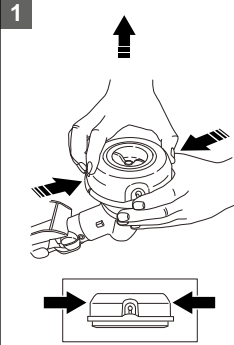

# T35, T35x

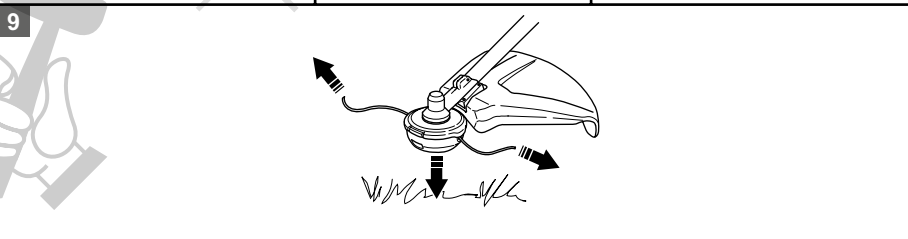
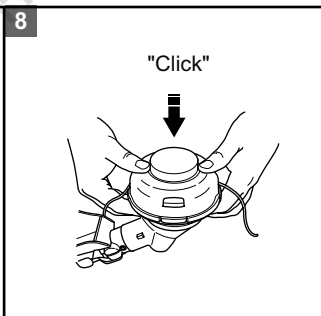
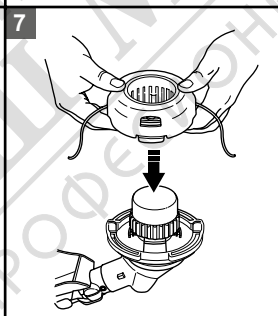
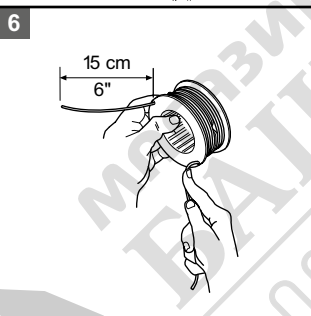
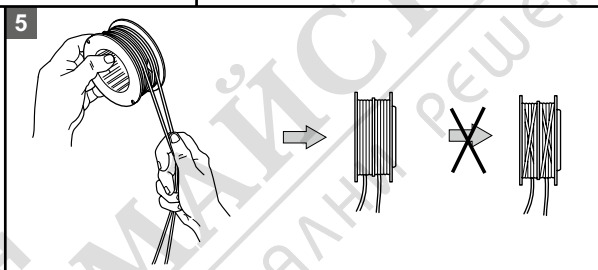
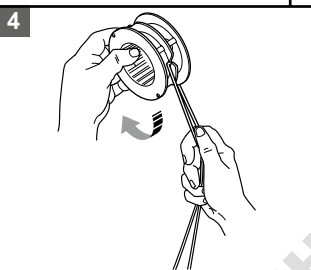
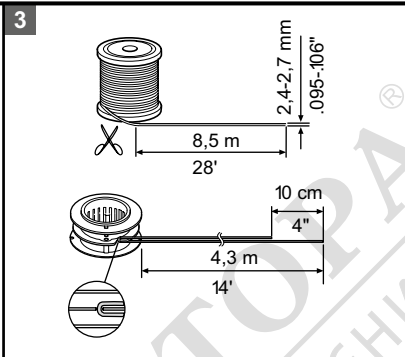
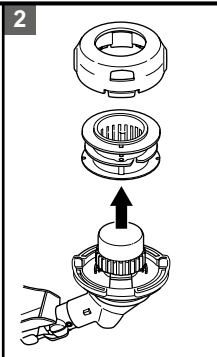
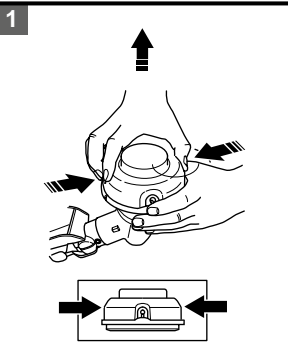

# Alloy



1

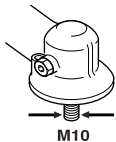

ø 2,0 - 2,4 mm / .080-.095"

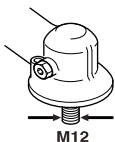

ø 2,0 - 3,3 mm / .080- .130"



2

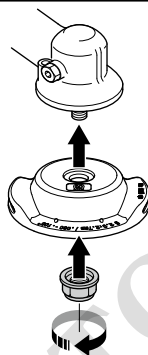

3

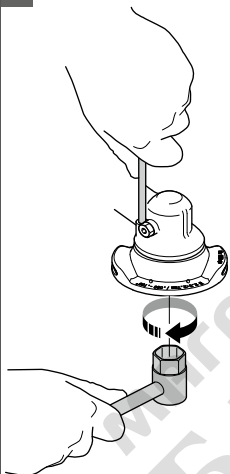

4

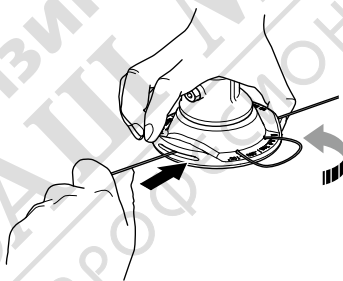
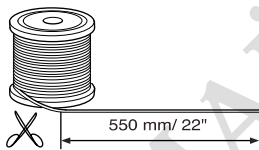

5

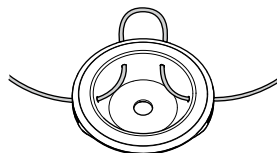



МАГАЗИН  
**БАШ МАЙСТОРА**<sup>®</sup>  
ПРОФЕСИОНАЛНИ РЕШЕНИЯ

# Husqvarna®

[www.husqvarna.com](http://www.husqvarna.com)

МАГАЗИН МАЙСТОРА®  
БАШ ПРОФЕСИОНАЛНИ РЕШЕНИЯ



Оригинални инструкции



1143746-60



2023-10-05