

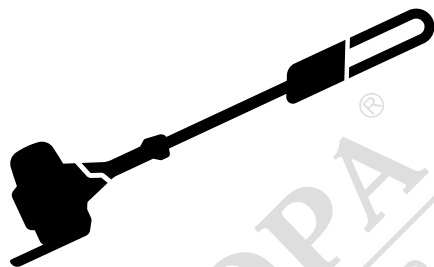

Husqvarna®



525P4S, 525P5S

BG Ръководство за експлоатация

2-30



МАГАЗИН
БАШ МАЙСТОРА
ПРОФЕСИОНАЛНИ РЕШЕНИЯ

Съдържание

Въведение.....	2	Отстраняване на проблеми.....	26
Безопасност.....	4	Транспортиране, съхранение и изхвърляне.....	26
Монтаж.....	10	Технически данни.....	27
Операция.....	12	Принадлежности.....	28
Поддръжка.....	17	Декларация за съответствие.....	30

Въведение

Предназначение

Продуктът се използва за рязане на клони и вейки.

Забележка: Националните разпоредби могат да поставят ограничения за работата с продукта.

Използвайте продукта само с принадлежностите, които са одобрени от производителя. Вижте *Принадлежности на страница 28*.

Общ преглед на продукта

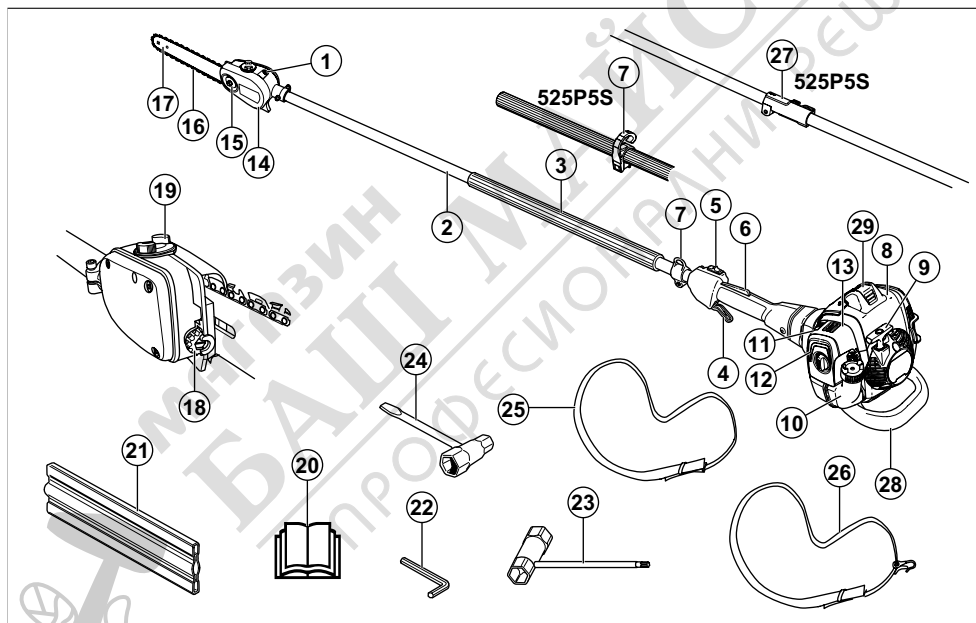

1. Регулиращ винт за смазване на веригата
2. Вал
3. Предна дръжка
4. Регулатор за газта
5. Превключвател за спиране
6. Блокировка на регулатор за газта
7. Кука за окачване на самара
8. Капак на цилиндъра
9. Дръжка на въжето на стартера
10. Резервоар за гориво
11. Смукач
12. Горивна помпа
13. Капак на въздушния филтър
14. Защита за веригата
15. Гайка на шината
16. Верига за моторен трион
17. Водеща шина
18. Винт за натягане на веригата
19. Резервоар за гориво
20. Смукач
21. Горивна помпа
22. Капак на въздушния филтър
23. Защита за веригата
24. Гайка на шината
25. Верига за моторен трион
26. Водеща шина
27. Винт за натягане на веригата
28. Капак на цилиндъра
29. Дръжка на въжето на стартера

19. Резервоар за верижно масло
20. Инструкция за експлоатация
21. Защита при транспортиране, шина
22. Шестостепенен ключ
23. Комбиниран гаечен ключ
24. Комбиниран гаечен ключ, инструмент за натягане на веригата
25. Самар 525P5S
26. Самар 525P4S
27. Съединение на вала
28. Защита срещу откат
29. Капачка на свещ и свещ

Символи върху продукта



ПРЕДУПРЕЖДЕНИЕ! Този продукт е опасен. Невнимателното и погрешното използване на продукта може да доведе до нараняване или смърт на оператора или наблюдатели. За да предотвратите нараняване на оператора или наблюдатели, прочетете и спазвайте всички инструкции за безопасност в ръководството за оператора.



Прочетете внимателно ръководството за оператора и се уверете, че разбирате инструкциите, преди да използвате машината.



Спиране.



Използвайте предпазна каска на местата, където върху Вас могат да паднат предмети. Използвайте одобрена защита на слуха. Използвайте одобрени защитни средства за очите.



Използвайте одобрени защитни ръкавици.



Използвайте устойчиви на плъзгане ботуши за тежък режим на работа.



Гориво.



Верижно масло.



Регулировка на масления поток.



Посока на въртене, верига на триона.



Подкачваща помпа.



Смукач.



Този продукт отговаря на изискванията на приложимите директиви на ЕО.



Този продукт съответства на приложимите регламенти на Обединеното кралство.

yyyywwxxxx

На табелката с данни или с лазерен печат е изписан серийният номер. **yyyy** е годината на производство, а **ww** – седмицата на производство.

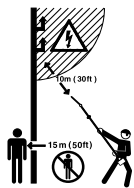

Този продукт не е електрически изолиран. Ако продуктът се докосне или се приближи до електропроводи с високо напрежение, това може да доведе до смърт или сериозно нараняване. Електричеството може да прескача от една точка до друга посредством електрическа дъга. Колкото е по-високо напрежението, толкова на по-голямо разстояние може да прескочи електричеството. Електричеството също така може да преминава през клони и други предмети, особено ако те са мокри. Винаги дръжте машината на най-малко 10 m разстояние от електропроводите с високо напрежение и/или предмети, които ги докосват. Ако трябва да се работи по-близо от това безопасно разстояние, трябва винаги да се свързвате със съответната електроснабдителна фирма, за да се уверите, че електрозахранването е изключено, преди да започнете работа.

По време на работа операторът на продукта трябва да увери, че лица или животни не се приближават на по-малко от 15 метра.

Забележка: Останалите символи/стикери на продукта се отнасят до изисквания по отношение на сертификати за други търговски площи.

Емисии Еuro V



ПРЕДУПРЕЖДЕНИЕ: Намесата в двигателя прави невалидно ЕС одобрението на тип на този продукт.

- продуктът е неправилно ремонтиран.
- продуктът е ремонтиран с части, които не са от производителя или не са одобрени от производителя.
- продуктът има принадлежност, която не е от производителя или не е одобрена от производителя.
- продуктът не е ремонтиран в одобрен сервизен център или от одобрен орган.

Повреда на продукта

Ние не носим отговорност за повреди по нашия продукт, ако:

Безопасност

Дефиниции за безопасност

Предупреждения, знаци за внимание и бележки се използват за указване на особено важни части на инструкцията.



ПРЕДУПРЕЖДЕНИЕ: Използва се, ако има опасност от нараняване или смърт за оператора или за околните, ако не се спазват инструкциите в ръководството.



ВНИМАНИЕ: Използва се, ако има опасност от повреждане на машината, други материали или съседната зона, ако не се спазват инструкциите в ръководството.

Забележка: Използва се за предоставяне на повече информация, която е необходима в дадена ситуация.

Общи инструкции за безопасност



ПРЕДУПРЕЖДЕНИЕ: Прочетете следващите предупредителни инструкции, преди да използвате продукта.

- Този продукт създава електромагнитно поле по време на работа. При някои условия това поле може да предизвика смущения в активни или пасивни медицински импланти. За да намалите риска от тежко или смъртоносно нараняване, ние препоръчваме лицата с медицински импланти да говорят с лекаря си и производителя на медицинския имплант, преди да започнат да работят с този продукт.
- Този продукт е опасен инструмент, ако не сте внимателни или ако го използвате неправилно. Този продукт може да причини сериозно нараняване или смърт на оператора и други хора.
- Много е важно да прочетете и да разберете съдържанието на настоящата инструкция за експлоатация. Ако след като прочетете ръководството за оператора, чувствате

неувереност относно работните условия или процедурите за работа, се обърнете към сервиз, преди да продължите работата.

- При никакви обстоятелства не бива да се нанасят модификации в първоначалната конструкция на продукта без разрешение от производителя. Не използвайте продукт, който прилича на модифициран от други и използвайте само препоръчаните за този продукт принадлежности. Неразрешени изменения и/или приспособления може да предизвикат сериозни телесни повреди или смъртта на оператора или други лица.
- Извършете проверка на продукта преди употреба. Направете справка с *Устройствa за безопасност на продукта на страница 7* и *Устройствa за безопасност на продукта на страница 7*. Не използвайте продукт, който е повреден или не работи правилно. Извършете описаните в това ръководство проверки за безопасност, както и инструкциите за техническо обслужване и сервиз.
- Използван ауспух/искрогасител и монтажна повърхност на искрогасител може да съдържат отлагания на изгорени частици, които може да са канцерогенни. Избягвайте да се излагате на тези съединения, когато боравите с ауспуха и/или искрогасителя. Преди да боравите с ауспуха и/или искрогасителя, направете справка с *За проверка на ауспуха на страница 8*.

Инструкции за безопасност при монтаж



ПРЕДУПРЕЖДЕНИЕ: Преди да използвате продукта, внимателно прочетете, разберете и спазете тези инструкции.

- Капакът на съединителя заедно с вала трябва да са напълно монтирани, преди машината да се стартира, в противен случай съединителят може да се разхлаби и да причини телесна повреда.
- Единствените принадлежности, които можете да използвате с този продукт, са режещите приставки, които препоръчваме. Направете справка с *Принадлежности на страница 28*.
- Използвайте одобрени защитни ръкавици.
- Сглобете предпазния капак и вала правилно, преди да стартирате двигателя.

Инструкции за безопасност за работа



ПРЕДУПРЕЖДЕНИЕ: Прочетете следващите предупредителни инструкции, преди да извършвате техническо обслужване на продукта.

- Използвайте лични предпазни средства, направете справка с *Лични предпазни средства на страница 6*.
- Този продукт не е електрически изолиран. Ако продуктът се докосне или се приближи до електропроводи с високо напрежение, това може да доведе до смърт или сериозна телесна повреда. Електричеството може да прескача от една точка до друга посредством електрическа дъга. Колкото е по-високо напрежението, толкова на по-голямо разстояние може да прескочи електричеството. Електричеството също така може да преминава през клони и други предмети, особено ако те са мокри. Винаги дръжте продукта на разстояние от най-малко 10 m от електропроводите с високо напрежение и/или предмети, които ги докосват. Ако трябва да се работи по-близо от тази безопасна дистанция, трябва винаги да се свързвате със съответната електроснабдителна фирма, за да се уверите, че електрозахранването е изключено, преди да започнете работата.
- Прекомерното излагане на вибрации може да доведе до пораженията върху кръвоносните съдове или нервната система на лица със смущения в кръвообращението. Говорете с Вашия лекар, ако се появят симптоми, които могат да са резултат от прекомерно излагане на вибрации. Такива симптоми са например изтръпване, загуба на чувствителност, "иглички", "боджежи", болки, физическа отпуснатост, промени в цвета или състоянието на кожата. Тези симптоми се появяват обикновено на пръстите, ръцете или китките. Рискът се увеличава при ниски температури.
- Вътрешността на ауспуха съдържа химикали, които може да са карциногенни. В случай че ауспухът е повреден, избягвайте контакт с тези елементи. Продължителното вдишване на отработени газове от двигателя, изпарения от верижното масло и прах от дървените стърготини може да е опасно за здравето.
- Никога не използвайте машината на закрито или в пространства без правилна вентилация. Отработените газове съдържат въглероден окис, много опасен, отровен газ без миризма.
- Никога не работете с продукт без ауспух или с повреден ауспух. Повреденият ауспух може да увеличи нивото на шума и риска от пожар. Дръжте наблизо оборудване за гасене на пожар. Ако трябва да разполагате с искрогасителна мрежа в рамките на площта, в която работите, не използвайте продукта без или със скъсана искрогасителна мрежа.
- Ако веригата за моторен трион не спира при празен ход, регулирайте оборотите на празния ход. Направете справка с *Регулиране на оборотите на празния ход на страница 18*. Не използвайте продукта, докато не бъде правилно регулиран или ремонтиран.

- Продуктът е далекообхватен. Уверете се, че докато продуктът работи, няма хора или животни на разстояние под 15 м. Винаги поглеждайте зад себе си, преди да се обръщате с продукта. Спрете продукта незабавно, ако човек или животно влезе в безопасната зона от 15 м. Ако на една и съща площ работи повече от един оператор, поддържайте безопасно разстояние от минимум 15 м.
- Спазвайте приложимите правила за безопасност за работа в близост до въздушни електропроводи. Също така падащите клони могат да направят късо съединение.
- Никога не заставайте директно под клона, който режете. Това може да доведе до сериозна или дори смъртоносна телесна повреда.
- Внимавайте за парчета от клоните, които могат да изхвърчат, докато режете. Не режете прекалено близо до земята, където могат да изхвърчат камъни и други предмети.
- Не работете с продукта в лошо време, като например гъста мъгла, силен дъжд, силен вятър и силен студ. Работата в лошо време може да Ви измори и да създаде допълнителни рискове, като например заледяване на земята и непредвидима посока на повалияне.
- Не използвайте продукта, ако сте уморени, болни или ако сте под влиянието на алкохол, наркотични вещества или медикаменти, тъй като това има отрицателно въздействие върху зрението, вниманието, координацията и преценката Ви.
- Уверете се, че можете да се движите безопасно и сте заели безопасна позиция. Огледайте площта около Вас за препятствия, като например корени, камъни, клони и канали. Внимавайте при работа по наклони.
- Не отстранявайте изрязания материал и не позволявайте на други хора да отстраняват изрязания материал, докато двигателят работи или режещото оборудване се върти, тъй като това може да доведе до сериозно нараняване.
- Не се протягайте прекалено далеч. През цялото време поддържайте стабилна позиция с краката и добър баланс.
- Винаги дръжте продукта с две ръце. Дръжте продукта отдясно на тялото си.

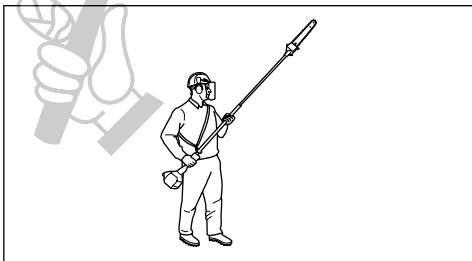

- Дръжте ръцете и краката си далеч от веригата за моторен трион, докато тя не спре изцяло, когато продуктът бъде дезактивиран.
- Никога не работете от стълба, столче или друго положение на високо, което не е напълно обезопасено.
- Никога не поставяйте продукта на земята с двигателя, освен ако нямате ясна видимост.
- Ослушвайте се за предупредителни сигнали и силни шумове, когато използвате защита на слуха. Винаги отстранявайте защитата на слуха след спиране на двигателя.
- Спрете двигателя, преди да преминете към нова работна площ. Винаги закрепвайте предпазителя за транспортиране, преди да преместите оборудването.
- Никога не позволявайте на деца да използват продукта или да бъдат в близост до него. Отстранявайте лупата на запалителната свещ, когато продуктът не е под пряко наблюдение.

Лични предпазни средства



ПРЕДУПРЕЖДЕНИЕ: Прочетете следващите предупредителни указания, преди да използвате продукта.

- При работа с продукта винаги използвайте одобрени лични предпазни средства. Личните предпазни средства не изключват изцяло риска от нараняване, но намаляват степента на нараняването при злополука. Нека Вашият доставчик Ви помогне да изберете подходящото оборудване.
- Използвайте защитна каска, когато има риск от падащи предмети.
- Използвайте одобрени антифони, осигуряващи подходящо намаляване на шума. Дълготрайното излагане на шум може да доведе до постоянно влошаване на слуха.
- Използвайте одобрени защитни средства за очите. Ако използвате маска, използвайте също и одобрени защитни очила. Одобрените защитни очила трябва да отговарят на стандарт ANSI Z87.1 за САЩ или EN 166 за страните от ЕС.
- Използвайте визьор за защита на лицето. Визьорът не е достатъчен за предпазване на очите.

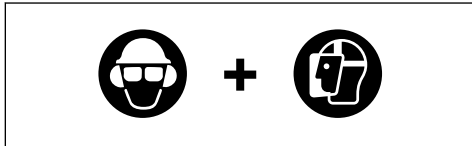

- Когато е необходимо, носете ръкавици, например, когато закрепвате, проверявате или почиствате режещото оборудване.
- Използвайте устойчиви и нехлъзгащи се ботуши.

- Използвайте дрехи, направени от здрава тъкан. Винаги използвайте здрави, дълги панталони и дълги ръкави. Не носете използвайте дрехи, които могат да се захванат за храсти и клони. Не носете бижута, къси панталони, сандали и не работете боси. Носете косата си безопасно над нивото на рамената.



- Дръжте в близост комплект за първа помощ.



Устройства за безопасност на продукта



ПРЕДУПРЕЖДЕНИЕ: Прочетете следващите предупредителни инструкции, преди да използвате продукта.

- Не използвайте продукт с устройства за безопасност, които са повредени или не работят правилно.
- Извършвайте редовно проверка на устройствата за безопасност. Направете справка с *Разписанието за техническо обслужване на страница 17*.
- Ако устройствата за безопасност са повредени или не работят правилно, се обърнете към Вашия сервизен дилър на Husqvarna.

За проверка на блокировката на регулатора на газта

Блокировката на регулатора за газта предотвратява случайното задействане на регулатора на дроселната клапа.

1. Натиснете блокировката на регулатора за газта (А) и се уверете, че регулаторът на дроселната клапа е освободен (В). Когато отпуснете ръкохватката, регулаторът на дроселната клапа и блокировката на регулатора за газта се връщат в изходните си положения.

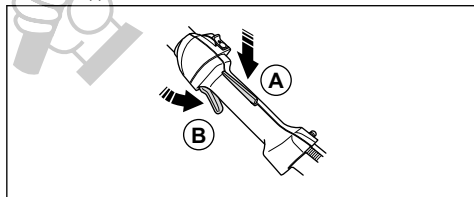

2. Освободете блокировката на регулатора за газта и се уверете, че регулаторът на дроселната клапа е фиксиран на обороти на празния ход.

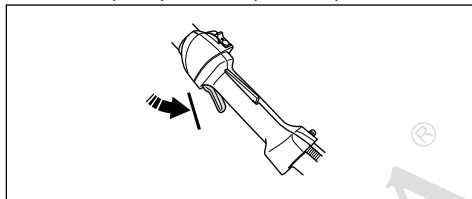

3. Натиснете блокировката на газта и се уверете, че се връща в първоначалната си позиция, когато я отпуснете.

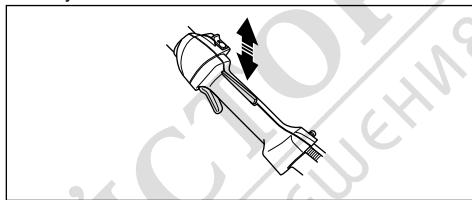

4. Уверете се, че регулаторът на дроселната клапа и блокировката на регулатора за газта се движат свободно и възвратните пружини функционират правилно.

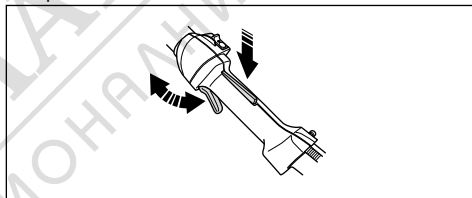

5. Стартирайте продукта и подайте пълна газ. Вижте *За стартиране на продукта на страница 16*.
6. Освободете регулатора на дроселната клапа и се уверете, че режещото оборудване спира. Ако режещото оборудване се върти, когато газта е в положение на празен ход, направете проверка на регулировките на карбуратора. Направете справка с *Поддръжка на страница 17*.

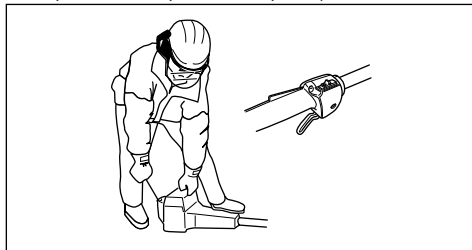

За проверка на превключвателя за спиране

1. Стартирайте двигателя.

- Преместете превключвателя за спиране на положение за спиране и се уверете, че двигателят спира.

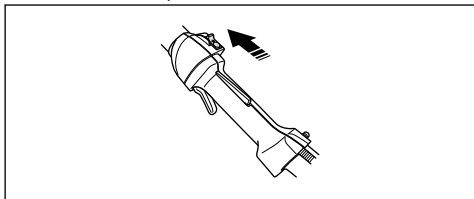

За проверка на смазването на антивибрационната система

Антивибрационната система намалява вибрациите в ръкохватките до минимално ниво, което улеснява работата. Антивибрационната система на продукта намалява пренасянето на вибрации между елементите на двигателя и елементите на вала на продукта.

- Спрете двигателя.
- Извършете визуална проверка за деформация и повреда, например пукнатини.

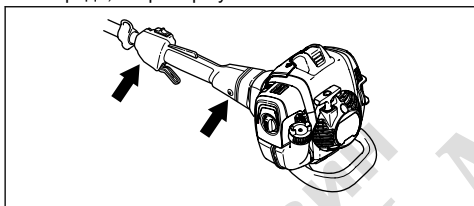

- Уверете се, че сте закрепili правилно елементите от антивибрационната система.

За проверка на ауспуха

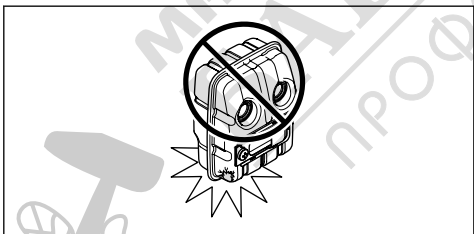

Ауспухът осигурява минимални нива на шума и отвежда отработените газове настрана от потребителя. В зони с горещи и сухи климатични условия съществува голяма опасност от пожари. Спазвайте местните разпоредби и инструкциите за поддръжка

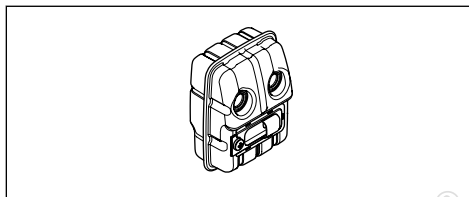

- За извършване на визуална проверка и деформация.
- Уверете се, че ауспухът е правилно закрепен към продукта.

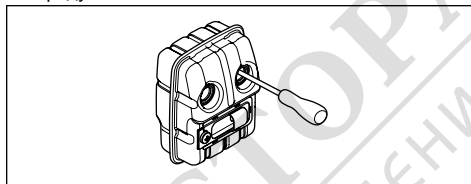

- Извършете визуално проверка на искрогасителната мрежа.

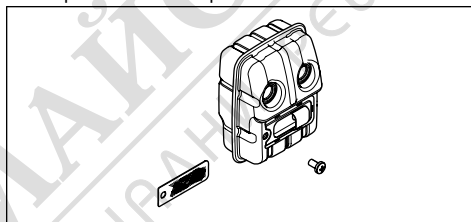

Вижте *За извършване на техническо обслужване на ауспуха на страница 18.*

Безопасност при работа с гориво



ПРЕДУПРЕЖДЕНИЕ: Прочетете следващите предупредителни указания, преди да използвате машината.

- Не смесвайте горивото на закрито или близо до източник на топлина.
- Не включвайте продукта, ако върху него има гориво или моторно масло. Отстранете нежеланото гориво/масло и оставете продукта да изсъхне. Отстранете нежеланото гориво от продукта.
- Ако разлеете гориво по дрехите си, сменете ги незабавно.
- Внимавайте да не попадне гориво върху тялото Ви, това може да доведе до телесни увреждания. Ако гориво попадне върху тялото Ви, използвайте сапун и вода, за да го отстраните.
- Не стартирайте двигателя, ако разлеете масло или гориво върху продукта или тялото си.
- Не стартирайте продукта, ако от двигателя има теч. Проверявайте редовно двигателя за течове.

- Внимавайте с горивото. Горивото е запалимо, изпаренията са взривоопасни и могат да причинят телесни увреждания или смърт.
- Не вдъшвайте горивните изпарения, това може да доведе до телесни увреждания. Уверете се, че има достатъчен въздушен поток.
- Не пушете близо до горивото или двигателя.
- Не поставяйте топли предмети близо до горивото или двигателя.
- Не добавяйте гориво, когато двигателят работи.
- Уверете се, че двигателят е изстинал преди зареждане с гориво.
- Преди зареждане с гориво отворете бавно капачката на резервоара за гориво и освободете внимателно налягането.
- Уверете се, че има достатъчен въздушен поток, когато зареждате и смесвате гориво (бензин и масло за двутактов двигател) или когато източвате резервоара за гориво.
- Горивото и горивните пари са много лесно запалими и могат да причинят сериозно нараняване при вдъшване или при контакт с кожата. Поради тази причина бъдете внимателни, когато боравите с гориво, и непременно проверявайте дали има достатъчен въздушен поток.
- Затегнете внимателно капачката на резервоара за гориво или може да възникне пожар.
- Преди да включите двигателя, преместете продукта на най-малко 3 m (10 ft) от мястото, където сте заредили резервоара.
- Не препълвайте резервоара за гориво.
- Уверете се, че няма течове, когато местите продукта или резервоара за гориво.
- Не поставяйте продукта или резервоара за гориво на място, където има открит огън, искри или постоянна малка горелка. Уверете се, че в зоната за съхранение няма открит огън.
- При преместване или съхранение на гориво използвайте само одобрени за целта контейнери.
- Изпразнете резервоара за гориво преди дългосрочно съхранение. Спазвайте местните закони за това къде да изхвърляте горивото.
- Почистете продукта преди дългосрочно съхранение.
- Отстранете лулата на запалителната свещ, преди да оставите продукта за съхранение, за да се уверите, че двигателят няма да се включи случайно.
- Извършвайте само посоченото в тази инструкция за експлоатация техническо и сервизно обслужване. Възложете на професионален сервизен персонал извършването на другите сервизни работи и ремонтите.
- Редовно извършвайте описаните в това ръководство за експлоатация проверки за безопасност, техническо и сервизно обслужване. Редовното техническо обслужване увеличава срока на експлоатация на продукта и намалява риска от злополуки. Инструкции можете да видите в *Поддръжка на страница 17*.
- Ако проверките за безопасност в тази инструкция за експлоатация не дадат удовлетворителен резултат, след като извършите техническо обслужване, говорете с дистрибутора по сервизното обслужване. Ние гарантираме, че за Вашия продукт има налични професионални поправки и ремонти.

Инструкции за безопасност за режещо оборудване



ПРЕДУПРЕЖДЕНИЕ: Прочетете следващите предупредителни указания, преди да използвате машината.

- Използвайте само препоръчаните комбинации направляваща шина/верига за моторен трион и заточващо оборудване. Инструкции можете да видите в *Принадлежности на страница 28*.
- Носете защитни ръкавици, когато използвате или извършвате техническо обслужване на верига за моторния трион. Верига за моторен трион, която не се движи, също може да причини наранявания.
- Поддържайте режещите зъби добре заточени. Спазвайте инструкциите и използвайте препоръчания шаблон за чапразене. Верига за моторен трион, която е повредена или неправилно заточена, увеличава риска от злополука.

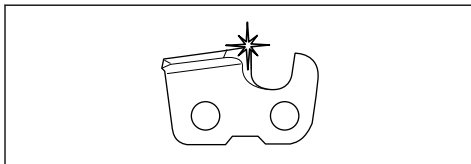

- Поддържайте правилната настройка на мащаба на дълбочина. Следвайте инструкциите ни

Инструкции за безопасност при техническо обслужване



ПРЕДУПРЕЖДЕНИЕ: Прочетете следващите предупредителни указания, преди да извършвате техническо обслужване на продукта.

и използвайте препоръчаната настройка на мащаба на дълбочина.

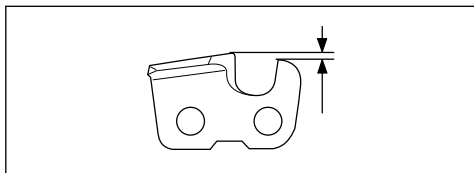

- Уверете се, че веригата за моторен трион е правилно натегната. Ако веригата за моторния трион не е затегната към направляващата шина, веригата може да излезе от водача. Неправилното обтягане на веригата за моторния трион повишава износването на направляващата шина, веригата за моторния трион и задвижващия венец на веригата. *Вижте За обтягане на веригата на страница 24.*

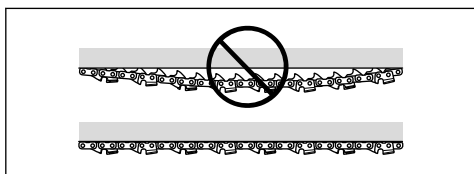

- Редовно извършвайте техническа поддръжка на режещото оборудване и го поддържайте правилно смазано. Ако веригата за моторния трион не е смазана правилно, опасността от износване на направляващата шина, веригата за моторния трион и задвижващия венец на веригата се увеличава.

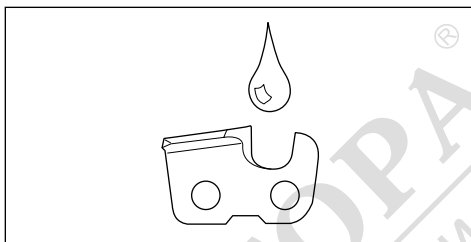

Монтаж

За монтиране на режещата глава



ВНИМАНИЕ: Уверете се, че задвижващият вал вътре в двусекционния вал се зацепва с разреза в режещата глава.

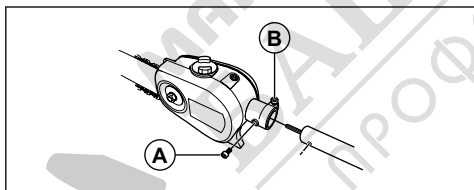

- Разхлабете винта на режещата глава (A)
- Монтирайте режещата глава на двусекционния вал, така че винтът (A) да бъде подравнен с отвора в двусекционния вал, както е показано.
- Затегнете на ръка винта (A). Уверете се, че винт (A) пасва в отвора на двусекционния вал.
- Затегнете винт (A).
- Затегнете винт (B).

За монтиране на шината и веригата

- Развийте гайката на шината и свалете защитния капак.

- Поставете шината на нейния болт. Придвигнете шината в крайно задно положение. Поставете веригата на задвижващия венец и в жлеба на шината. Започнете от горната страна на шината.
- Уверете се, че ръбовете на режещите звена върху горния край на направляващата шина сочат напред.

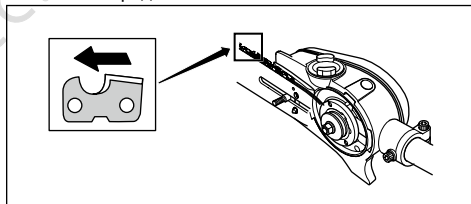

4. Монтирайте капака и не забравяйте да сложите регулиращия шифт на веригата (A) в отвора в шината. Проверете дали кулисните предавки на веригата пасват правилно в задвижващия венец (B) и дали веригата преминава по жлеба на шината (C). Затегнете гайката на шина на ръка.

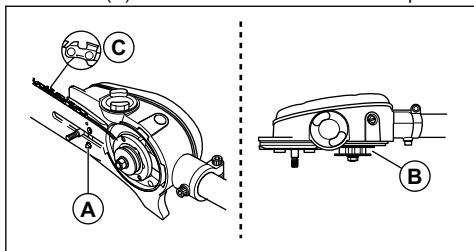

5. Обтегнете веригата, като въртите винта за обтягане на веригата по посока на часовниковата стрелка с помощта на комбиниран гаечен ключ. Веригата се опъва докато не увисва под долната страна на шината.

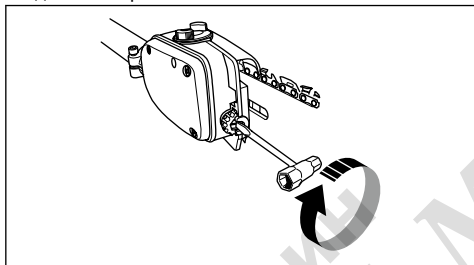

6. Веригата е опъната правилно, когато не провисва под долната страна на шината, но лесно може да се завърта с ръка. Затегнете гайките на шината с комбиниран гаечен ключ, като същевременно държите върха на шината нагоре.

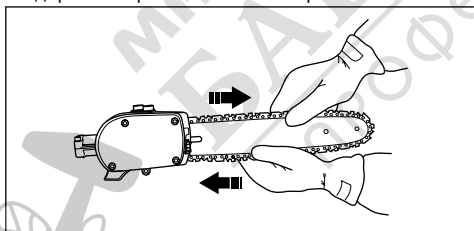

7. При монтирането на нова верига трябва често да се проверява натягането ѝ, докато веригата се разработи. Проверявайте натягането на веригата редовно. Правилно натегнатата верига притежава добри режещи характеристики и дълъг живот.

Регулиране на самара

Винаги трябва да използвате самара с машината, за да имате максимален контрол над машината и да понижите риска от умора в ръцете и гърба ви.

1. Поставете самара.
2. Окачете машината върху куката за окачване на самара.
3. Регулирайте дължината на самара, докато куката за окачване е приблизително на нивото на дясното ви бедро.

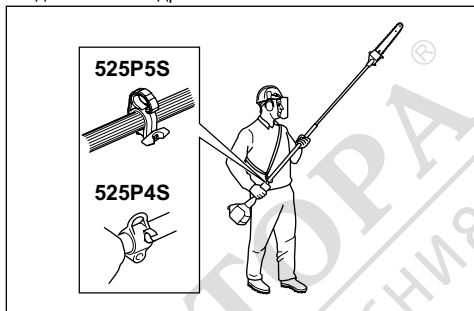

За да монтирате двусекционния вал 525P5S

1. Завъртете фиксатора, за да разхлабите съединителя.
2. Подравнете маркера на режещото оборудване (A) със стрелката на съединението (B).

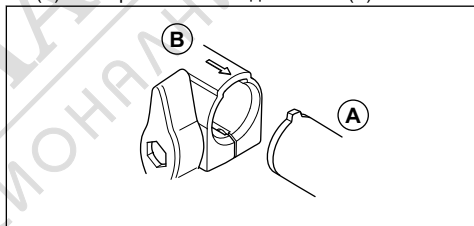

3. Внимателно натиснете двусекционния вал в съединението, докато чуete щракване.

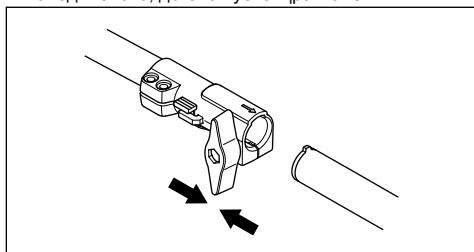

4. Затегнете напълно ръчката.

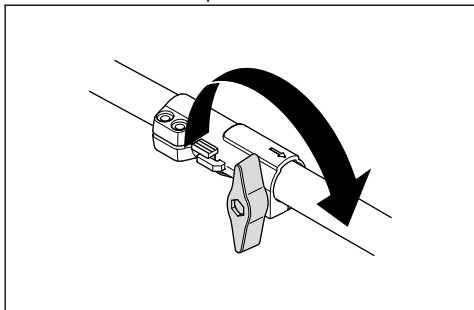

За разглобяване на двусекционния вал 525P5S

1. Завъртете фиксатора 3 оборота или повече, за да разглатите съединението.

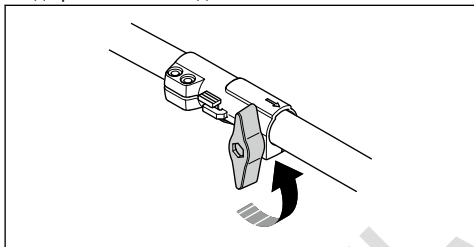

2. Натиснете и задръжте бутона (C).
3. Дръжте здраво края на вала, към който е закрепен двигателят.
4. Издърпайте приставката от съединението в права посока.

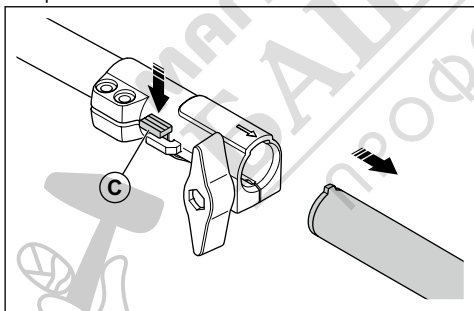

За сглобяване на защитата срещу откат

1. Сглобете предпазителя с 3 винта.

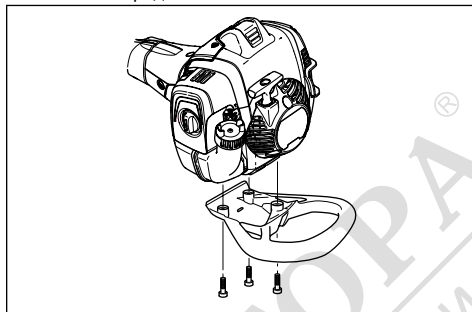

2. Затегнете винтовете до 30 ft/lbs (4 Nm).
3. Затегнете винтовете отново, след като продуктът е бил използван за около 20 часа.

Операция

Въведение



ПРЕДУПРЕЖДЕНИЕ: Преди работа с продукта трябва да прочетете и разберете главата за безопасност.

За проверка преди започване

1. Проверете мястото на работа. Отстранете всички обекти, които могат да изхвърчат във въздуха.

2. Проверете веригата за моторен трион. Никога не използвайте оборудване, което е изтъпено, напукано или повредено.
3. Проверете дали продуктът е в отлично работно състояние.
4. Проверете дали всички гайки и винтове са затегнати.
5. Уверете се, че веригата е достатъчно смазана, направете справка с *За проверка на смазването на веригата на страница 25*.
6. Проверете дали веригата за моторен трион винаги спира, когато моторът работи на празен ход.
7. Използвайте продукта единствено по предназначение.
8. Уверете се, че дръжката и приспособленията за безопасност са изправни. Никога не използвайте машина, която има липсващи части или която е модифицирана в сравнение със спецификациите.

Гориво

Този продукт разполага с двутактов двигател.



ВНИМАНИЕ: Неподходящият тип гориво може да доведе до повреда на двигателя. Използвайте смес от бензин и масло за двутактови двигатели.

Предварително смесено гориво

- За постигане на оптимални работни характеристики и за удължаване на срока на експлоатация на двигателя използвайте предварително смесено алкилатно гориво на Husqvarna. Това гориво съдържа по-малко вредни химикали в сравнение с обикновеното гориво и това намалява вредните отработени газове. С това гориво количеството остатъци след изгарянето е по-ниско, което запазва компонентите на двигателя по-чисти.

За изготвяне на горивна смес

Бензин



ВНИМАНИЕ: Не използвайте бензин с октаново число по-малко от 90 RON (87 AKI). Това може да повреди продукта.



ВНИМАНИЕ: Не използвайте бензин с повече от 10% концентрация на етанол (E10). Това може да повреди продукта.



ВНИМАНИЕ: Не използвайте оловен бензин. Това може да повреди продукта.

- Винаги използвайте пресен безоловен бензин с минимално октаново число от 90 RON (87 AKI) и с по-малко от 10% концентрация на етанол (E10).
- Използвайте бензин с по-високо октаново число, ако често използвате продукта при постоянно високи обороти на двигателя.
- Винаги използвайте смес от безоловен бензин/масло с добро качество.

Масло за двутактов двигател

- За постигане на най-добри резултати и работни характеристики използвайте масло за двутактови двигатели на Husqvarna.
- Ако не разполагате с масло за двутактови двигатели на Husqvarna, използвайте друго висококачествено масло за двутактови двигатели, разработено за двигатели с въздушно охлаждане. Говорете с дистрибутора по сервизното обслужване за избор на точното масло.



ВНИМАНИЕ: Не използвайте масло за извънбордрави двутактови двигатели с водно охлаждане, понякога наричано извънбордово масло. Не използвайте масло за четиритактови двигатели.

Смесване на бензин и масло за двутактов двигател

Бензин, литри	Масло за двутактов двигател, литри
	2% (50:1)
5	0,10
10	0,20
15	0,30
20	0,40



ВНИМАНИЕ: Малки грешки могат да повлияят драстично на съотношението в сместа, когато смесвате малки количества гориво. Измервайте внимателно количеството масло, за да сте сигурни, че ще получите правилната смес.

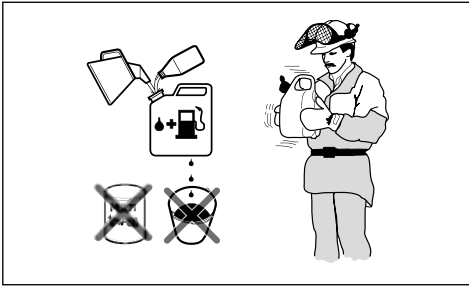

1. Налейте половината гориво в чист съд за гориво.
2. Добавете цялото количество масло.
3. Разклатете горивната смес.
4. Долейте останалото количество бензин в съда.
5. Разклатете внимателно горивната смес.



ВНИМАНИЕ: Не смесвайте количество гориво, което ще престои повече от 1 месец.

Пълнене на резервоара за гориво

1. Почистете областта около капачката на резервоара за гориво.
2. Разклатете контейнера и се уверете, че горивото е напълно смесено. Използвайте резервоар за гориво с клапан против разливане.
3. Напълнете резервоара за гориво.
4. Затегнете капачката на резервоара за гориво внимателно.
5. Преди стартиране преместете продукта на 3 m (10 ft) или повече от мястото, където е извършено зареждането с гориво и където се намира източникът на горивото.

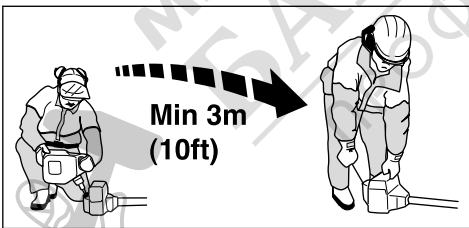

ВНИМАНИЕ: Замърсяването в резервоарите води до неизправности. Почиствайте редовно резервоара за гориво и резервоара за верижно масло и сменяйте горивния филтър веднъж годишно или по-често.

За да извършите разработване

- През първите 10 часа работа не подавайте за продължително време максимална газ без натоварване.

Използвайте подходящото верижно масло



ПРЕДУПРЕЖДЕНИЕ: Не използвайте отработено масло, което може да предизвика щети на Вас и на природата. Отработеното масло поврежда също маслената помпа, направляващата шина и веригата за моторен трион.



ПРЕДУПРЕЖДЕНИЕ: Веригата за моторния трион може да се скъса, ако не е достатъчно смазването на режещото оборудване. Опасност от сериозно нараняване или смърт за оператора.



ПРЕДУПРЕЖДЕНИЕ: Този продукт има функция, която позволява изразходване на горивото преди изразходването на верижното масло. За да работи тази това приспособление за безопасност правилно, използвайте правилното верижно масло. Когато избирате верижно масло, говорете с дистрибутора по сервизното обслужване.

Забележка: Този продукт има система за автоматично смазване на веригата. Можете също да регулирате дебита на маслото. Вижте *За регулиране на смазването на веригата на страница 25.*

- Използвайте верижно масло Husqvarna за постигане на максимален експлоатационен живот на веригата за моторен трион и за намаляване на вредата върху околната среда. Ако не разполагате с верижно масло на Husqvarna, тогава Ви препоръчваме да използвате стандартно верижно масло.
- Използвайте верижно масло с добра адхезия към веригата за моторния трион.
- Използвайте верижно масло с вискозитет, който е подходящ за температурата на околната среда.



ВНИМАНИЕ: Ако маслото е твърде рядко, то се изразходва преди горивото. Ако температурата е под 0°C/32°F, някои верижни масла стават прекалено гъсти, което може да доведе до повреждане на компонентите на маслената помпа.

- Използвайте препоръчаното режещо оборудване.
- Използвайте спиращата в основата на режещата глава за осигуряване на опора по време на рязане. Това ще помогне да се предотврати отскачането на режещата приставка по клона.

За използване на продукта

- Дръжте продукта възможно най-близо до тялото, за да получите най-добро равновесие.
- Уверете се, че върхът не докосва земята.
- Не прибързвайте, а работете в умерено темпо, докато изрежете чисто всички клони.
- Винаги понижавайте скоростта на двигателя до обороти на празен ход след всяка работна операция. Продължителната работа на пълни обороти, без двигателят да е натоварен, може да предизвика сериозна повреда на двигателя.
- Винаги работете на пълна газ.
- Когато е възможно, заставайте така, че да правите разреза в клона под прави ъгли.

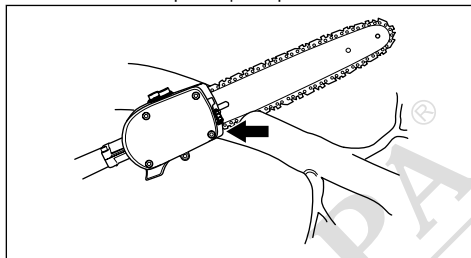

- Направете първия разрез от долната страна на клона, преди да режете през него. Това ще предотврати разкъсването на кората, което би могло да доведе до бавно оздравяване и да причини трайна щета на дървото. Разрезът не бива да е по-дълбок от $\frac{1}{4}$ от дебелината на клона, за да избегнете засядане. Оставете веригата да се върти, докато изтегляте режещата приставка от клона, за да предотвратите засядане.

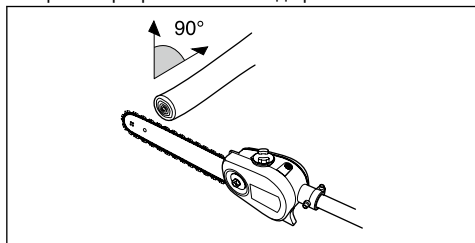

- Речете големите клони на части, така че да имате по-голям контрол над това къде падат.

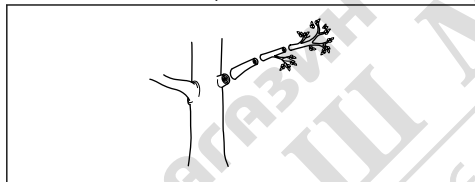
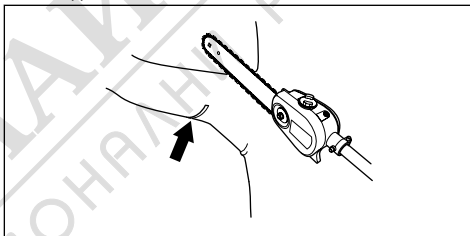

- Никога не режете през подутината в основата на клона, тъй като това ще забави заздравяването и ще увеличи риска от гъбична атака.

За да подготвите продукта за стартиране

1. Натиснете купола на горивната помпа 10 пъти.

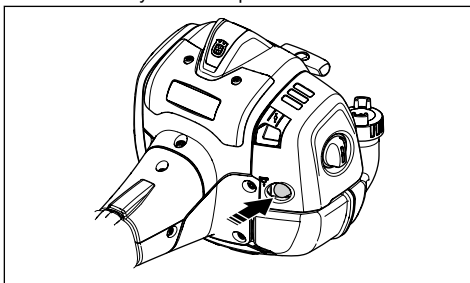
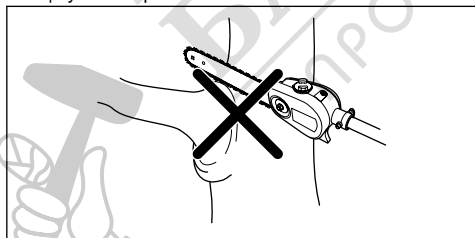

Забележка: Не е необходимо балонът да е изцяло пълен.

- Преместете смукача нагоре в положение "задействан смукач".

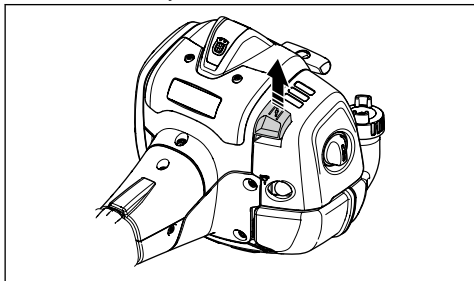

ПРЕДУПРЕЖДЕНИЕ:

Веригата за моторен трион започва да се върти веднага щом стартирате двигателя със смукача.

За стартиране на продукта



ПРЕДУПРЕЖДЕНИЕ: Преди да стартирате продукта, прочетете инструкциите с предупреждения в главата за безопасност (направете справка с *Безопасност на страница 4*).

- Използвайте защитни ръкавици.
- Дръжте корпуса на продукта на земята с лявата си ръка.



ВНИМАНИЕ: Не използвайте кратката си!

- Дръжте дръжката на стартерното въже с дясната си ръка.
- Изтеглете бавно стартерното въже с дясната ръка до положение, в което усетите съпротивление (зъбците на стартера зацепват).



ПРЕДУПРЕЖДЕНИЕ: Не навивайте стартерното въже около ръката си.

- Дръпнете шнура бързо и със сила.



ВНИМАНИЕ: Не издърпвайте стартерното въже изцяло и не отпускате дръжката на стартерното въже, когато то е напълно изтеглено. Това може да повреди продукта.

- Дърпайте стартерното въже, докато двигателят стартира, или максимум 5 пъти.
- Поставете смукача в начално положение, когато двигателят стартира, или след като издърпате стартерното въже 5 пъти.

- Ако е необходимо, продължете да дърпате стартерното въже, докато двигателят стартира.
- Оставете двигателя да работи в продължение на 10 секунди.
- Давайте газ постепенно.
- Уверете се, че двигателят работи плавно.

Забележка: Ако двигателят спре, извършете процедурата отново.

Относно повърхността



ПРЕДУПРЕЖДЕНИЕ:

Не поставяйте части от тялото си в маркираната със сиво зона. Ако докоснете маркираната със сиво зона, ще изгорите кожата си. Освен това, ако лулата на запалителната свещ е повредена, това може да доведе до електрически удар. Не използвайте продукта с повредена лула на запалителната свещ.

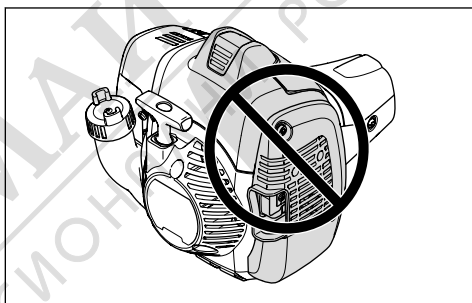

Спиране на продукта

- За да спрете двигателя, преместете ключа за спиране в положение за спиране.

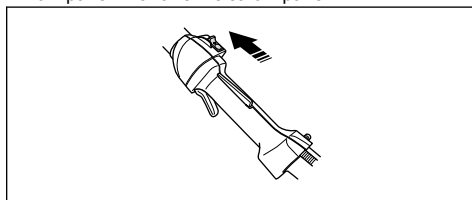

ВНИМАНИЕ: Превключвателят за спиране автоматично се връща в първоначалното положение. За да се предотврати непреднамерено включване, лулата на запалителната свещ трябва да се сваля от запалителната свещ, когато се извършват работи по

Поддръжка

Въведение

По-долу са изложени някои общи инструкции за поддръжка. Ако ви е необходима допълнителна информация, се свържете с вашия сервиз.

Разписанието за техническо обслужване

Следва списък със стъпките на техническо обслужване, които трябва да се извършат за

продукта. Повечето от елементите са описани по-нататък в тази глава.

Забележка: Потребителят трябва да изпълнява само работата по техническото обслужване и сервиза, описани в това ръководство за оператора. По-значителните ремонти трябва да се изпълняват от оторизиран сервиз.

Техническо обслужване	Ежедневно	Всяка седмица	Всеки месец
Почистете външната повърхност.	X		
Уверете се, че фиксаторът на регулатора на газа и функцията за подаване на газ работят правилно.	X		
Извършете проверка на превключвателя за спиране, за да се уверите, че работи правилно.	X		
Уверете се, че веригата за моторен трион не се върти при обороти на празен ход.	X		
Почистете въздушния филтър. Сменете, ако е необходимо.	X		
Проверете веригата за моторен трион за наличие на видими пукнатини в нитовите и звената, дали е втвърдена и дали нитовите и звената са необичайно износени.	X		
Почистете областта под защитния капак.	X		
Уверете се, че всички винтове и гайки са затегнати.	X		
Проверете двигателя, резервоара за гориво и горивните линии за течове.	X		
Почистете системата за охлаждане.		X	
Проверете стартера и стартерното въже за повреди.		X	
Проверете антивибрационните елементи за повреди и пукнатини.		X	
Почистете отвън запалителната свещ. Отстранете я и извършете проверка на разстоянието между електродите. Регулирайте разстоянието до правилното разстояние (направете справка с <i>За проверка на запалителната свещ на страница 19</i>) или сменете запалителната свещ. Уверете се, че към запалителната свещ има монтиран супресор.		X	
Почистете отвън карбуратора и мястото около него.		X	
Изпилете всички неравности по ръбовете на шината.		X	
Почистете или сменете искрогасителната мрежа на ауспуха.		X	
Почистете резервоара за гориво.			X
Извършете проверка на горивния филтър за замърсяване и на маркуча за горивото за пукнатини или други повреди. Сменете, ако е необходимо.			X

Техническо обслужване	Еже-дневно	Всяка седмица	Всеки месец
Извършете проверка на всички кабели и връзки.			X
Извършете проверка на съединителя, пружините на съединителя и барабана на съединителя за износване. Ако е необходимо, сменете в оторизиран сервиз.			X
Проверете запалителната свещ. Сменете запалителната свещ, ако е необходимо.			X ⊕
Извършете проверка на изолирания вал за износени и повредени зони. Не използвайте продукта, ако по изолирания вал има износени или повредени зони. Направете справка с OSHA 1910.269 за повече информация.	X		

Регулиране на оборотите на празния ход

1. Уверете се, че въздушният филтър е чист и капакът на въздушния филтър е закрепен, преди да регулирате оборотите на празния ход.
2. Стартирайте продукта. Направете справка с *За стартиране на продукта на страница 16*
3. Регулирайте оборотите на празния ход с регулиращия винт, означен със знака "Т". Завъртете регулиращия винт за празния ход по часовниковата стрелка, докато веригата за моторен трион започне да се върти.

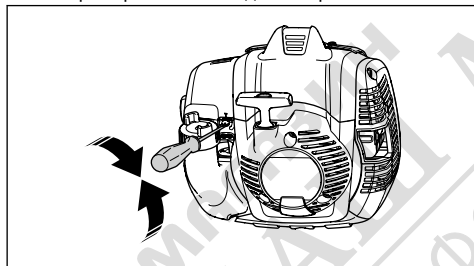

4. Завъртете регулиращия винт за празния ход обратно на часовниковата стрелка, докато веригата за моторен трион спре.

Оборотите на празния ход са правилни, когато двигателят работи плавно във всяко положение. Оборотите на празния ход трябва да бъдат по-ниски от оборотите, при които веригата на триона започва да се върти.



ПРЕДУПРЕЖДЕНИЕ: Ако веригата за моторен трион не спира, когато регулирате оборотите на празния ход, се обърнете към най-близкия сервизен дистрибутор. Не използвайте продукта, докато не бъде правилно регулиран или ремонтиран.

Забележка: За препоръчителните обороти на празния ход направете справка с *Технически данни на страница 27*.

За извършване на техническо обслужване на ауспуха

Ауспухът намалява нивото на шума и насочва отработените газове далеч от оператора.



ПРЕДУПРЕЖДЕНИЕ: Ауспуси, които имат катализатор, се нагряват много по време на работа и остават горещи известно време след спиране на продукта. Това е валидно и за оборотите на празен ход. Ако докоснете продукта, това ще доведе до изгаряния по кожата. Взимайте предвид риска от пожар.

1. Спрете продукта и го оставете да се охлади.
2. Отстранете капака на ауспуха.

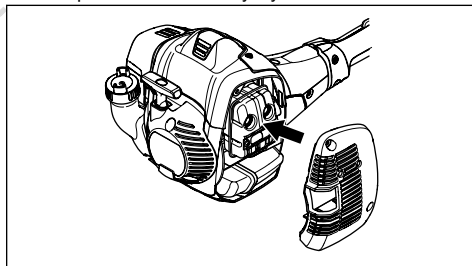

3. Отстранете винта, задържащ искрогасителната мрежа.

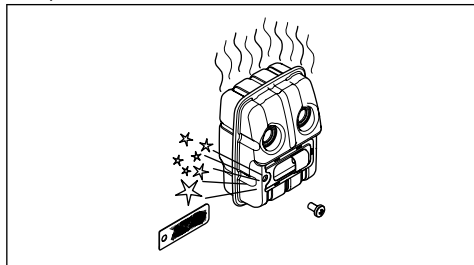

4. Почистете искрогасителната мрежа, ако е запушена, или я сменете, ако е повредена.



ВНИМАНИЕ: В случай на повреда искрогасителната мрежа трябва да се смени. Не използвайте даден продукт, ако искрогасителната мрежа на ауспуха липсва или е повредена.



ВНИМАНИЕ: Ако искрогасителната мрежа се запушва често, това може да е признак, че производителността на катализатора е намалена. Обърнете се към Вашия сервизен дилър за проверка на ауспуха. Запушена искрогасителна мрежа ще причини прегряване и ще доведе до повреда на цилиндъра и буталото.

Система за охлаждане

Продуктът има система за охлаждане, която поддържа работната температура възможно най-ниска.

Почиствайте компонентите на системата за охлаждане с четка всяка седмица или по-често при по-тежки условия. Замярената или блокирана система за охлаждане може да причини прегряване на продукта, което да доведе до повреда на буталото и цилиндъра.

Системата за охлаждане се състои от следните компоненти:

1. Смукателен въздуховод на стартера.
2. Ребра на маховика.
3. Охлаждащи ребра на цилиндъра.
4. Капак на цилиндъра.
5. Капак на ауспуха.
6. Плоча на ауспуха.

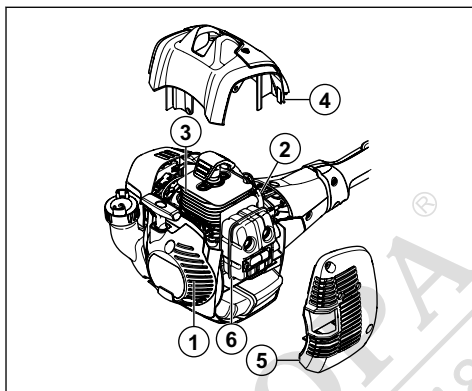

За проверка на запалителната свещ



ВНИМАНИЕ: Винаги използвайте запалителните свещи от препоръчания вид, направете справка с *Технически данни на страница 27*. Използването на запалителна свещ от неправилен тип може да повреди продукта.

- Проверете запалителната свещ, ако двигателят е с понижена мощност, стартира трудно или работи неправомерно при обороти на празен ход.
- За да намалите опасността от попадане на нежелани материали върху електродите на запалителната свещ, следвайте тези инструкции:
 - а) Проверете дали оборотите на празния ход са правилно регулирани.
 - б) Уверете се, че горивната смес е правилна.
 - в) Уверете се, че въздушният филтър е чист.
- Ако запалителната свещ е замърсена, почистете я и проверете дали разстоянието между електродите е правилно, направете справка с *Технически данни на страница 27*.

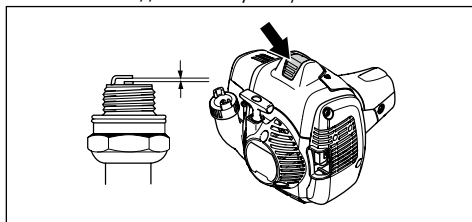

- Сменете запалителната свещ, ако е необходимо.

Въздушен филтър

Отстранявайте праха и замърсяването от въздушния филтър, за да го запазите чист и да предотвратите следните проблеми:

- Неизправности с карбуратора.
- Проблеми при стартиране на продукта.

- Загуба на мощност на двигателя.
- Повишено износване на частите на двигателя.
- Голям разход на гориво.

Почистване на въздушния филтър



ВНИМАНИЕ: Въздушен филтър, който е повреден, много замърсен или напоен с гориво, трябва винаги да се сменя.

Почиствайте редовно въздушния филтър от замърсявания и прах. Това предотвратява неизправности на карбуратора, проблеми при стартиране, загуба на мощност на двигателя, износване на части на двигателя и по-голям от обичайния разход на гориво.

Ако използвате даден въздушен филтър дълго време, той не може да се почисти напълно. Сменяйте въздушния филтър с нов на редовни интервали. Направете справка с *Разписаниe за техническо обслужване на страница 17*.

1. Преместете лоста на смукача нагоре, за да затворите вентила на смукача.

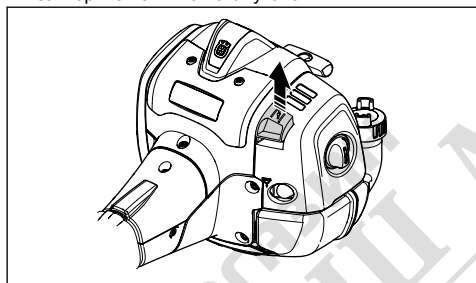

2. Свалете капака на въздушния филтър и въздушните филтри.

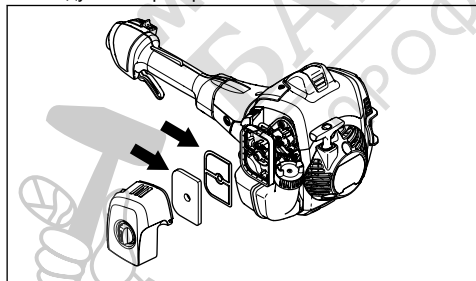

3. Почистете въздушните филтри с топла сапунена вода.
4. Подменете въздушните филтри, ако не могат да се почистят напълно. Винаги заменяйте повреден въздушен филтър.
5. Почистете вътрешната повърхност на капака на въздушния филтър. Използвайте сгъстен въздух или четка.

6. Проверете гуменото уплътнение на въздушния филтър. Сменете въздушния филтър, ако гуменото уплътнение е повредено.
7. Уверете се, че въздушният филтър е сух, преди да го монтирате.

Двусекционен вал

Нанесете грес в края на задвижващата ос след всеки 30 часа работа. Съществува опасност от задиране на краищата на задвижващата ос (шплинтовите съединения) на разглобяемия двусекционен вал, ако не се смазват редовно.

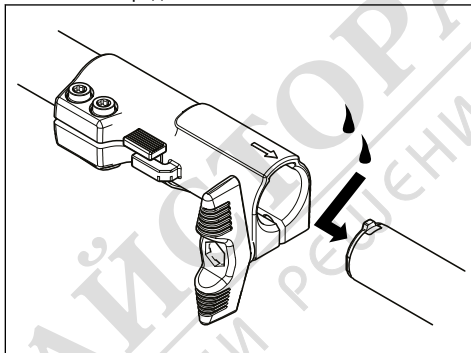

За проверка на задвижващия венец

1. Редовно проверявайте степента на износването на задвижващия венец. При прекомерно износване то трябва да се смени.

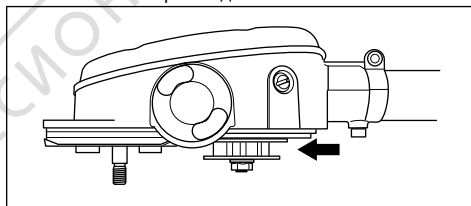

За проверка на режещото оборудване

1. Уверете се, че няма пукнатини по нитовете и по съединителните звена, така също че няма разхлабени нитове. Сменете ги при необходимост.

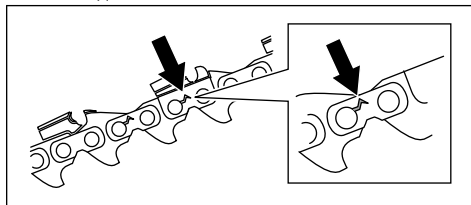

- Уверете се, че веригата за моторния трион се огъва лесно. Сменете веригата за моторния трион, ако същата е втвърдена.
- Сравнете веригата за моторен трион с нова такава, за да проверите дали нитовете и звената са износени.
- Сменете веригата за моторния трион, когато най-дългият път на режещия зъб стане по-малко от 4 mm/0,16 in. Сменете веригата за моторния трион също, ако има пукнатини по резците.

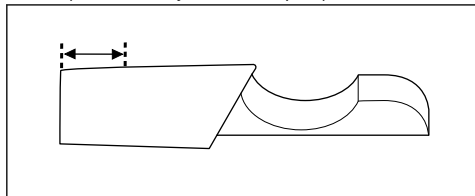

За проверка на направляващата шина

- Уверете се, че маслените канали не са запушени. Почистете ги, ако е необходимо.

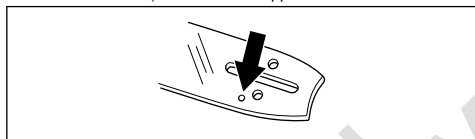

- Проверете има ли неравности по ръбовете на направляващата шина. Отстранете чепациите с пила.

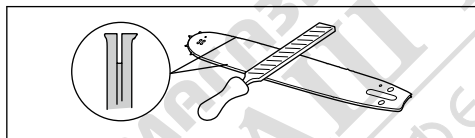

- Почистете канала в направляващата шина.

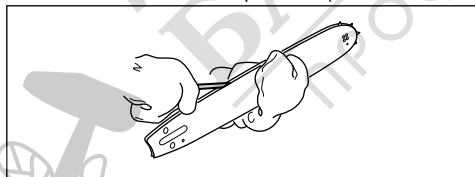

- Проверете дали е износен жлебът във направляващата шина. Сменете направляващата шина, ако е необходимо.

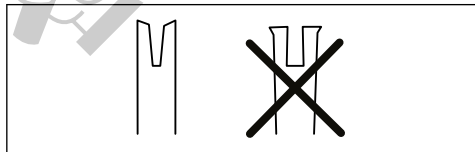

- Проверете дали върхът на направляващата шина е неравен или много износен.

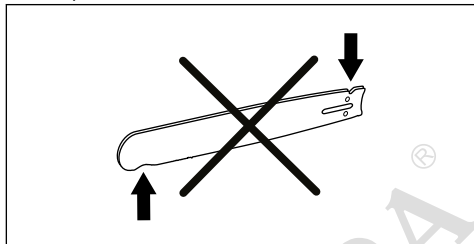

- Уверете се, че челното верижно зъбно колело на шината се върти свободно и че отворът за смазване в същото не е запушен. Почистете го и го смажете, ако е необходимо.

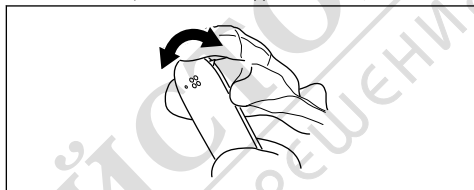

- Обръщайте направляващата шина всеки ден, за да удължите експлоатационния ѝ живот.

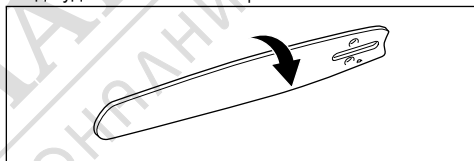

Заточване на веригата за моторен трион

Информация за направляващата шина и веригата за моторен трион



ПРЕДУПРЕЖДЕНИЕ: Носете защитни ръкавици, когато използвате или извършвате техническо обслужване на верига за моторния трион. Верига за моторен трион, която не се движи, също може да причини наранявания.

Сменете износената или повредена направляваща шина или верига за моторния трион с препоръчаните от Husqvarna комбинации от шина и верига. Това е необходимо, за да се поддържат функциите за безопасност на продукта. Вижте *Принадлежности на страница 28* за списъка с комбинации от резервни шина и верига, които препоръчваме.

- Дължина на направляващата шина, in/cm.
Информация за дължината на направляващата

шина обикновено може да се види в задния край на направляващата шина.

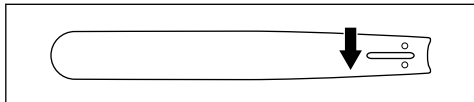

- Брой зъби на челно колело на шината (Т).

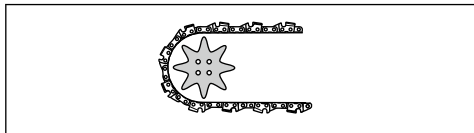

- Верижна стъпка, in. Разстоянието между кулисите предавки на веригата за моторен трион трябва да съвпадне с разстоянието на зъбите на челното колело на шината и задвижващия венец.

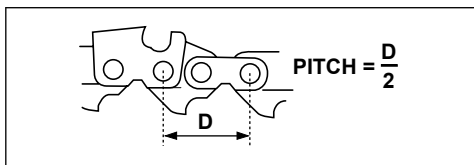

- Брой кулисни предавки. Броят на кулисите предавки се определя в зависимост от направляващата шина.

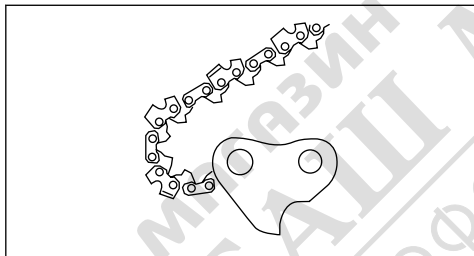

- Ширината на жлеба на шината in/mm. Ширината на канала във водещата шина трябва да бъде като тази на кулисите предавки на веригата.

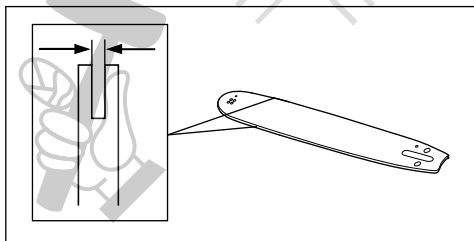

- Отвор за верижно масло и отвор за натягане на веригата. Направляващата шина трябва да съвпадне с продукта.

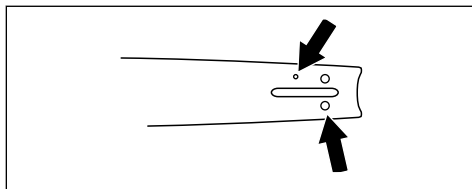

- Ширина на кулисна предавка mm/in.

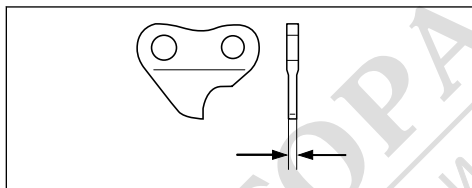

Обща информация за заточването на режещите зъби

Не използвайте тъпа верига за моторен трион. Ако веригата за моторен трион е тъпа, трябва да използвате повече натиск, за да прокарате направляващата шина през дървото. Ако верига за моторен трион е много тъпа, няма да има парченца дърво, а дървени стърготини.

Острата верига за моторен прорязва дървото и стърготините стават дълги и дебели.

Режещият зъб (А) и мащабът на дълбочина (В) заедно правят режещата част от веригата за моторен трион, резаца. Разликата във височината между двете дава дълбочината на рязане (настройката за мащаб на дълбочина).

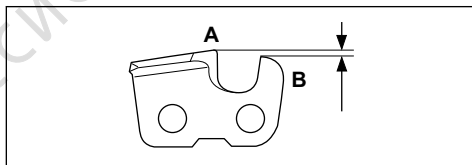

Когато заточвате режещ зъб, помислете за следното:

- Ъгъл на заточване.

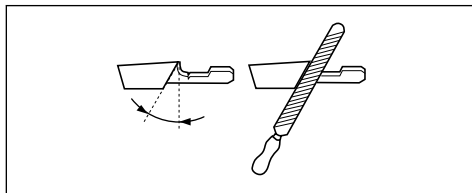

- Ъгъл на рязане.

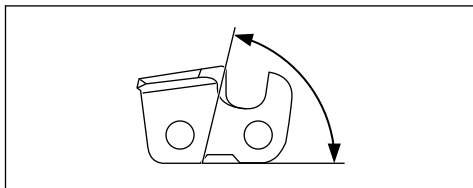

- Положение на пилата.

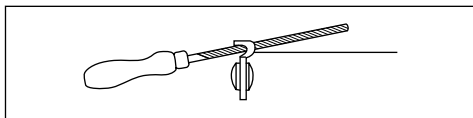

- Диаметър на кръглата пила.

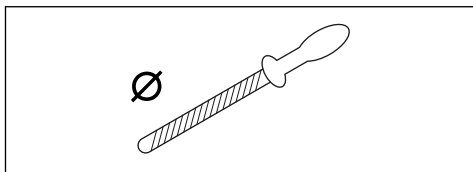

Не е лесно правилно да се заточи верига за моторен трион без правилното оборудване. Използвайте шаблон за чапразене Husqvarna. Това ще ви помогне да поддържате максимална ефективност на рязане.

Забележка: Вижте *За заточване на режещите зъби на страница 23* за информация относно заточването на веригата за моторния трион.

За заточване на режещите зъби

1. За заточване на режещите зъби използвайте кръгла пила и шаблон за чапразене.

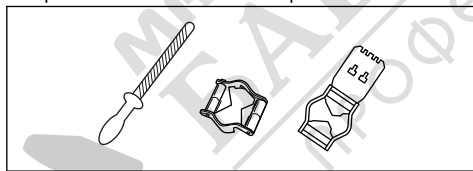

Забележка: Вижте *Инструменти за заточване и ъгли на заточване на страница 28* за информация какви са пилата и шаблонът за чапразене, които Husqvarna препоръчва за Вашата верига за моторен трион.

2. Поставете шаблона за чапразене правилно върху режещите зъби. Вижте доставените с шаблона за чапразене инструкции.

3. Движете пилата от вътрешната страна на режещите зъби навън. Намалете натиска при теглещ ход.

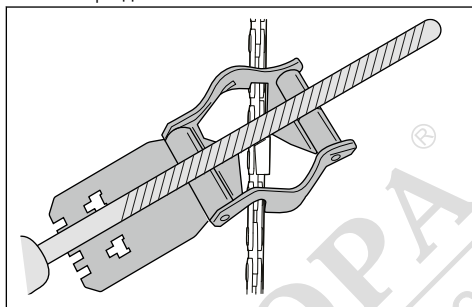

4. Отнете материал от едната страна на режещите зъби.
5. Обърнете продукта и отнете материал от другата страна.
6. Уверете се, че режещите зъби са с еднаква дължина.

Обща информация за това, как да регулирате настройката за мащаб на дълбочина

Настройката за мащаб на дълбочина (C) намалява, когато заточвате режещия зъб (A). За да запазите максимална ефективност на рязане, трябва да сваляте материал за изпиляване от мащаба на дълбочина (B), за да постигнете препоръчаната настройка за мащаб на дълбочината. Направете справка с *Технически данни на страница 27* за инструкции относно това как се получава правилната настройка за мащаб на дълбочина за вашата верига за моторен трион.

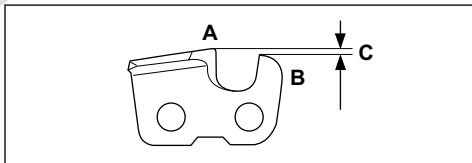

За регулиране на настройката на мащаба на дълбочината

Преди да регулирате настройката на мащаба на дълбочината или да заточвате резците, направете справка с *Обща информация за заточването режещите зъби на страница 22* за инструкции. Препоръчваме Ви да регулирате настройката на мащаба на дълбочината при всяка трета операция по заточване на режещите зъби.

Препоръчваме Ви да използвате нашия инструмент за мащаб на дълбочината, за да получите

правилната настройка на мащаба на дълбочината и скосяването за мащаба на дълбочината.

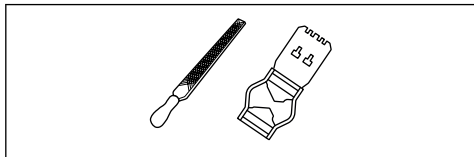

1. Използвайте плоска пила и инструмент за мащаб на дълбочината, за да регулирате настройката на мащаба на дълбочината. Използвайте само препоръчан от Husqvarna инструмент за мащаб на дълбочината, за да получите правилната настройка на мащаба на дълбочината и скосяването за мащаба на дълбочината.
2. Поставете инструмента за мащаб на дълбочината върху веригата за моторен трион.

Забележка: Вижте опаковката на инструмента за мащаб на дълбочината за повече информация за това как да използвате инструмента.

3. Използвайте плоската пила, за да отстраните частта от мащаба на дълбочината, която се подава от инструмента за мащаб на дълбочината.

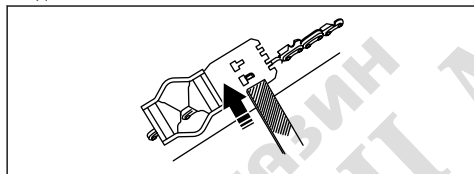

За обтягане на веригата



ПРЕДУПРЕЖДЕНИЕ: Верига за моторен трион с неправилно обтягане може да излезе от направляващата шина и да причини сериозно нараняване или смърт.

При използването ѝ веригата за моторния трион се разтяга. Регулирайте редовно веригата за моторния трион.

1. Разхлабете гайката на шината, която държи капака на съединителя/верижната спирачка. Използвайте гаечен ключ.

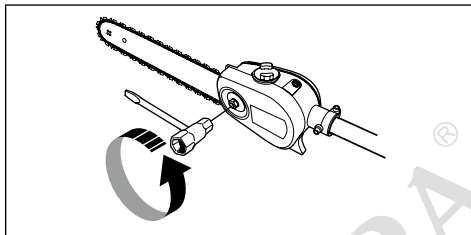

2. Затегнете гайките на шината на ръка, колкото можете по-силно.
3. Повдигнете предната част на направляващата шина и завийте винта за натягане на веригата. Използвайте гаечен ключ.

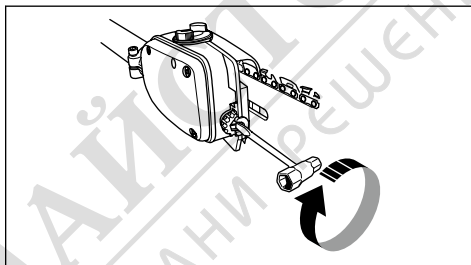

4. Затягнете веригата на моторния трион, докато легне плътно към водещата шина, но все още може да се движи лесно.
5. Затегнете гайките на шината с гаечния ключ и същевременно повдигнете предната част на направляващата шина.

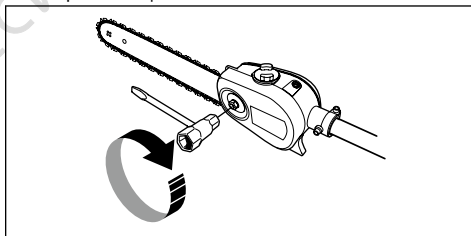

- Уверете се, че можете да задвижите веригата за моторния трион с ръка без усилие и че тя не провисва от долната страна на направляващата шина.

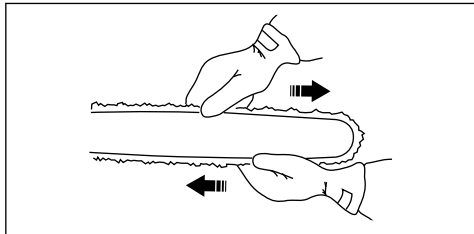

За наливане на верижно масло

- Отвинтете капачката за масло в горната част на главата на шината.

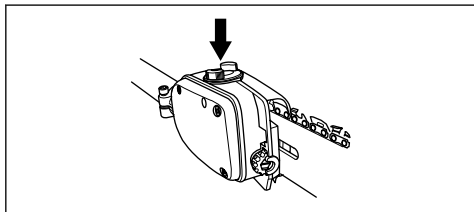

- Налейте Husqvarna верижно масло за триони.
- Поставете капачката обратно.

За проверка на смазването на веригата

- Проверявайте смазването на веригата при всяко зареждане с гориво. Насочете върхът на шината към светло оцветена повърхност, намираща се на разстояние около 20 см (8 инча). След работа в продължение на 1 минута при 75% газ трябва да се вижда отчетлива линия от масло върху светлата повърхност.

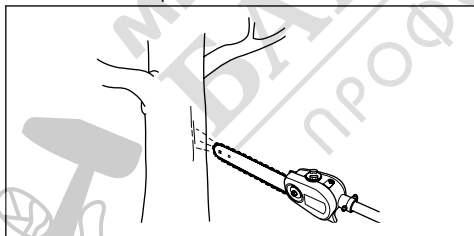

- Ако смазването на веригата не функционира нормално, проверете направляващата шина. Инструкции можете да видите в *За проверка на направляващата шина на страница 21*. Ако изпълнените действие от техническото обслужване не помогнат, тогава говорете с дистрибутора по сервизното обслужване.

За регулиране на смазването на веригата



ПРЕДУПРЕЖДЕНИЕ: Спрете двигателя, преди да престъпите към регулиране на маслената помпа.

Въртете регулиращия винт на маслената помпа. Използвайте отвертка или комбиниран гаечен ключ.

- Завъртете винта на регулатора по часовниковата стрелка, за да намалите притока на масло.

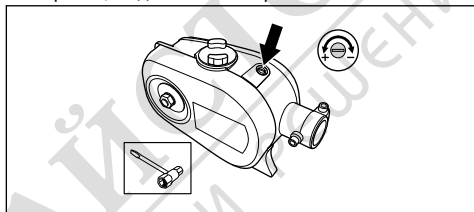

- Завъртете винта на регулатора обратно на часовниковата стрелка, за да увеличите масления поток.

Отстраняване на проблеми

Двигателят не се стартира

Проверете	Възможна причина	Процедура
Превключвател за спиране.	Ключът за спиране е в положение за спиране.	Възложете подмяната на ключа за спиране на упълномощен сервис.
Резервоар за гориво.	Неправилен тип гориво.	Източете резервоара за гориво и напълнете с правилното гориво.
Запалителна свещ и цилиндър.	Запалителната свещ е замърсена или влажна.	Уверете се, че запалителната свещ е суха и чиста.
	Разстоянието между електродите на запалителната свещ е неправилно.	Почистете запалителната свещ. Уверете се, че разстоянието между електродите е правилно, направете справка с <i>Технически данни на страница 27</i> . Уверете се, че към запалителната свещ има монтиран супресор.
	Запалителната свещ е разхлабена.	Затегнете запалителната свещ.
	Двигателят е задавен от многократно стартиране при максимална газ след запалване.	Извадете и почистете запалителната свещ. Оставете продукта на страни с отвор на запалителната свещ, който не е насочен към Вас. Издърпайте дръжката на въжето на стартера 6-8 пъти. Монтирайте запалителната свещ и стартирайте продукта. Вижте <i>За стартиране на продукта на страница 16</i> .

Двигателят стартира, но спира отново

Проверете	Възможна причина	Процедура
Резервоар за гориво	Неправилен тип гориво.	Изпразнете резервоара за гориво и напълнете с правилното гориво.
Въздушен филтър	Въздушният филтър е задръстен.	Почистете въздушния филтър.

Транспортиране, съхранение и изхвърляне

Транспорт и съхранение

- При съхранението и транспортирането на продукта и горивото се уверете, че няма течове или изпарения. Искри или открит огън, например от електрически уреди или котли може да възникне пожар.
- Винаги използвайте одобрени контейнери за съхранение и транспортиране на гориво.
- Преди транспортиране или преди продължително съхранение, изпразнете резервоарите за гориво и за масло. Изхвърлете горивото и верижното масло на подходящо за целта място.

- Използвайте транспортния предпазител на продукта, за да предотвратите наранявания или повреди на продукта. Верига за моторен трион, която не се движи, също може да причини сериозни наранявания.
- Отстранете лулата на запалителната свещ от запалителната свещ.
- Закрепете продукта безопасно при транспортиране.

За подготовка на продукта за продължително съхранение

1. Спрете продукта и го оставете да се охлади, преди да го разглобите.

2. Разглобете и почистете веригата за моторния трион и канала в направляващата шина.



ВНИМАНИЕ: Ако веригата за моторния трион и направляващата шина не са почистени, те могат да се втвърдят или да блокират.

3. Закрепете транспортния предпазител.
4. Почистете продукта. Инструкции можете да видите в *Поддръжка на страница 17*.
5. Извършете цялостно сервизно обслужване на продукта.

Технически данни

Технически характеристики

	525P4S	525P5S
Двигател		
Обем на цилиндъра, cm ³	25,4	25,4
Диаметър на цилиндъра, mm	34	34
Ход, mm	28	28
Препоръчвани макс. обороти, об/мин	11 000 – 12 000	11 000 – 12 000
Обороти на празния ход, об/мин	2800 – 3000	2800 – 3000
Макс. мощност на двигателя съгласно ISO 8893, kW/gpm	1,0/8500	1,0/8500
Заглушител на катализатора	Да	Да
Запалителна система с регулирана скорост	Да	Да
Запалителна система		
Запалителна свещ	NGK BPMR8Y	NGK BPMR8Y
Разстояние между електродите, mm	0,65	0,65
Горивна и смазочна система		
Вместимост на резервоара за гориво, литри/cm ³	0,5/500	0,5/500
Вместимост на резервоара за масло, литри/cm ³	0,2/200	0,2/200
Тегло		
Без гориво, режещо оборудване и предпазител, kg	5,3	6,4
Шумови емисии ¹		

¹ Отчетените данни за нивото на изходния звук имат типична дисперсия (стандартно отклонение) от 2 dB (A).

	525P4S	525P5S
Ниво на звуковата мощност, измерено съгласно ISO 22868, dB (A)	107	107
Нива на звука ²		
Еквивалентно ниво на звуковото налягане при ухото на оператора, измерено съгласно ISO 22868, dB(A):		
Оборудван с одобрено приспособление (оригинално)	91	90
Нива на вибрациите ³		
Еквивалентни нива на вибрации ($a_{hv,eq}$) при ръкохватките, измерени съгласно ISO 22867, m/s^2 :		
Оборудван с одобрено приспособление (оригинално), предно/задно	3,6/3,5	3,6/3,5

Принадлежности

Комбинации на направляваща шина и верига за моторен трион

Препоръчана комбинация на направляваща шина и верига за моторен трион.

Водеща шина			Верига за моторен трион	
Дължина, in/cm	Стъпка, инчове	Калибровка, in/mm	Тип	Дължина, кулисни предавки, бр.
10/25	3/8	0,050/1,3	Husqvarna H37	40
12/31				45
10/25	3/8	0,050/1,3	Husqvarna S93G	40
12/31				45

Инструменти за заточване и ъгли на заточване

Използването на шаблона за чапразене на Husqvarna ще Ви осигури точните ъгли на заточване. Препоръчваме Ви винаги да използвате шаблон







за чапразене на Husqvarna, за да възстановите остротата на веригата за моторен трион. Серийните номера са дадени в таблицата по-долу.

Ако не знаете каква верига за моторен трион имате на продукта, попитайте дилъра по сервизното обслужване.

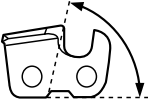

² Отчетените данни за еквивалентното ниво на звуковото налягане за продукта имат типична статистическа дисперсия (стандартно отклонение) от 1 dB (A).

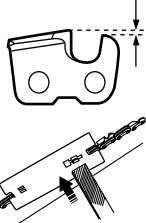
³ Отчетените данни за еквивалентното ниво на вибрациите имат типична статистическа дисперсия (стандартно отклонение) от 1 m/s^2 .

					
H37	5/32 in/4,0 mm	80°	30°	0,025 in/0,65 mm	580 24 37-01
S93G	5/32 in/4,0 mm	60°	30°	0,025 in / 0,65 mm	587 80 90-01

МАГАЗИН
БАШ МАЙСТОРА
 ПРОФЕСИОНАЛНИ РЕШЕНИЯ



Декларация за съответствие

Декларация за съответствие на ЕС

Ние, **Husqvarna AB**, SE-561 82 Huskvarna, Швеция,
тел.: +46-36-146500, декларираме на своя собствена
отговорност, че продуктът:

Описание	Триони на прът
Марка	Husqvarna
Тип/модел	525P4S, 525P5S
Идентификация	Серийни номера от 2022 и нататък

отговаря напълно на следните директиви и
регламенти на ЕС:

Директива/регламент	Описание
2006/42/EO	"относно машините"
2014/30/EC	"относно електромагнитната съвместимост"
2011/65/EC	"по отношение на ограничението за използване на определени опасни вещества в електрическо и електронно оборудване"

и че следните стандарти и/или технически
характеристики са приложени: EN ISO 12100:2010,
ISO 14982:2009, EN IEC 63000:2018, EN ISO
11680-1:2011

Упълномощен орган: 0404, SMP Svensk
Maskinprovning AB, Box 4053, SE-904 03 Umeå,
Sweden е извършила изпитване на типа съгласно EO
в съответствие с член 12, точка 3b, на Директивата
относно машините (2006/42/EO).

Номер на сертификат: 0404/15/2438

Huskvarna, 2023-08-25

Стефан Холмберг, директор по развойна дейност,
управление на технологиите, Husqvarna AB

Отговорен за техническата документация



Husqvarna®

www.husqvarna.com

МАГАЗИН МАЙСТОРА®
БАШ ПРОФЕСИОНАЛНИ РЕШЕНИЯ



Оригинални инструкции



1143799-60



2023-09-08