

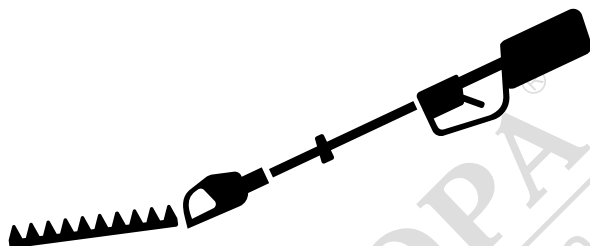

Husqvarna®



525HE3, 525HE4

BG Ръководство за експлоатация

2-22



МАГАЗИН
БАШ МАЙСТОРА
ПРОФЕСИОНАЛНИ РЕШЕНИЯ

Съдържание

Въведение.....	2	Отстраняване на проблеми.....	18
Безопасност.....	4	Транспортиране, съхранение и изхвърляне.....	19
Монтаж.....	9	Технически данни.....	20
Операция.....	10	Декларация за съответствие.....	22
Поддръжка.....	14		

Въведение

Описание на продукта

Продуктът е ножици за кастрене на жив плет с двигател с вътрешно горене.

Предназначение

Използвайте продукта за изрязване на клони и вейки. Не използвайте продукта за други задачи.

Общ преглед на продукта

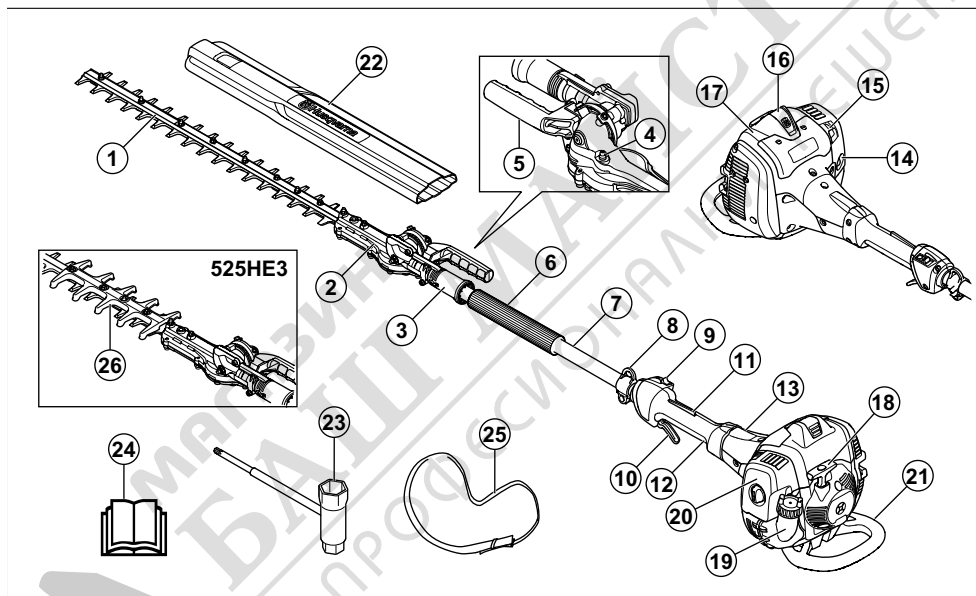

1. Нож
2. Скоростна кутия
3. Ръкохватка за регулиране на позицията
4. Смазочен нипел
5. Ръкохватка
6. Предна ръкохватка
7. Двусекционен вал
8. Кука за окачване на самар (525HE4)
9. Превключвател за спиране
10. Регулатор за газта
11. Блокировка на регулатора за газта
12. Задна ръкохватка
13. Капак на съединителя
14. Купол на горивната помпа
15. Смукач
16. Капачка на запалителна свещ и запалителна свещ
17. Капак на цилиндъра
18. Ръкохватка на въжето на стартера
19. Резервоар за гориво
20. Капак на въздушния филтър
21. Защита срещу откат
22. Предпазител за транспортиране
23. Комбиниран гаечен ключ
24. Ръководство за оператора
25. Самар (525HE4)

Символи върху продукта



Спиране.



този продукт може да бъде опасен и да причини сериозно нараняване или смърт на оператора или други хора. Внимавайте и използвайте продукта правилно.



Прочетете внимателно ръководството за оператора и се уверете, че разбирате инструкциите, преди да използвате този продукт.



Използвайте предпазна каска на местата, където върху Вас могат да паднат предмети. Използвайте одобрена защита на слуха. Използвайте одобрени защитни средства за очите.



Винаги носете одобрени защитни ръкавици.



Използвайте стабилни ботуши с нехлъзгащи се подметки.



Спрете изцяло продукта, преди да докосвате режещия инструмент.



Пазете всички части на тялото си далеч от горещите повърхности.



Гориво.



Смукач.



Купол на горивната помпа.

T

Регулиращ винт за обороти на празен ход.

H

Иглен регулатор за висока скорост.

L

Иглен регулатор за ниска скорост.

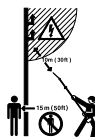

Този продукт няма електрическа изолация. Ако продуктът се докосне или се приближи до електропроводи с високо напрежение, може да причини смърт или сериозно нараняване на оператора. Електричеството може да преминава между различни предмети по крива. Колкото е по-високо напрежението, толкова по-далече достига електричеството. Електричеството може също да преминава през клонови и други предмети, особено ако те са влажни. Винаги дръжте продукта на най-малко 10 m/33 ft разстояние от електропроводи с високо напрежение. Уверете се, че захранването е изключено, преди да започнете работа близо до електропроводите. По време на работа спазвайте най-малко 15 m/50 ft разстояние от други лица или от животни.

CE

Този продукт се прилага с приложимите Директиви на ЕО.

UK
CA

Този продукт съответства на приложимите регламенти на Обединеното кралство.



Етикет за шумовите емисии за околната среда съгласно директивите и регламентите на ЕС и Обединеното кралство и законодателството на Нов Южен Уелс "Регламент 2017 относно защитата от дейности, оказващи влияние на околната среда (контрол на шума)". Гарантираното ниво на звуковата мощност на продукта е посочено в *Технически данни на страница 20* и на етикета.

Забележка: Останалите символи/стикери върху продукта се отнасят за специални изисквания по отношение на сертификати за някои пазари.

Емисии Euro V



ПРЕДУПРЕЖДЕНИЕ: Намесата в двигателя прави невалидно ЕС одобрението на тип на този продукт.

Повреда на продукта

Ние не носим отговорност за повреди по нашия продукт, ако:

- продуктът е неправилно ремонтиран.
- продуктът е ремонтиран с части, които не са от производителя или не са одобрени от производителя.
- продуктът има принадлежност, която не е от производителя или не е одобрена от производителя.
- продуктът не е ремонтиран в одобрен сервизен център или от одобрен орган.

Безопасност

Дефиниции за безопасност

Предупреждения, знаци за внимание и бележки се използват за указване на особено важни части на инструкцията.



ПРЕДУПРЕЖДЕНИЕ: Използва се, ако има опасност от нараняване или смърт за оператора или за околните, ако не се спазват инструкциите в ръководството.



ВНИМАНИЕ: Използва се, ако има опасност от повреждане на машината, други материали или съседната зона, ако не се спазват инструкциите в ръководството.

Забележка: Използва се за предоставяне на повече информация, която е необходима в дадена ситуация.

Общи инструкции за безопасност



ПРЕДУПРЕЖДЕНИЕ: Прочетете следващите предупредителни инструкции, преди да използвате продукта.

- Неправилното или невнимателно използване на продукта може да го превърне в опасен инструмент, който може да причини сериозно или дори смъртоносно нараняване. Изключително

важно е да прочетете това ръководство за оператора и да разберете съдържанието му.

- Този продукт създава електромагнитно поле по време на работа. При някои условия това поле може да предизвика смущения в активни или пасивни медицински импланти. За да намалите риска от сериозно или смъртоносно нараняване, ние препоръчваме лицата с медицински импланти да говорят с лекаря си и производителя на медицинския имплант, преди да започнат да работят с този продукт.
- Прекомерното излагане на вибрации може да доведе до поражения върху кръвоносни съдове и нервната система на хора със смущения в кръвообращението. Потърсете лекарска помощ, ако се появят симптоми, които могат да са резултат от вибрации. Такива симптоми са например изтръпване, загуба на чувствителност, "иглички", "бодежи", болки, физическа отпуснатост, промени в цвета или състоянието на кожата. Тези симптоми се появяват обикновено на пръстите, ръцете и китките. Рискът се увеличава при ниски температури.
- Ако се окажете в ситуация, в която сте неуверени как да постъпите, се посъветвайте със специалист. Свържете се с Вашия дилър или с Вашия сервиз. Избягвайте всякаква употреба, за която се чувствате недостатъчно квалифицирани.
- Използван ауспух/искрогасител и монтажна повърхност на искрогасител може да съдържат отлагания на изгорени частици, които може да са канцерогенни. Избягвайте да се излагате на тези съединения, когато боравите с ауспуха и/или искрогасителя. Преди да боравите с ауспуха

и/или искрогасителя, направете справка с *За проверка на ауслуха на страница 7*.

- Имайте предвид, че операторът носи отговорност за злополуки или опасности за други хора или тяхното имущество.
 - Не позволявайте никой друг да използва продукта, без първо да сте се уверили, че е разбрал съдържанието на ръководството за оператора.
 - Никога не позволявайте на деца да използват продукта или да бъдат в близост до него. Тъй като продуктът е оборудван с пружинен превключвател за спиране и може да бъде стартиран чрез прилагане на ниска скорост и сила върху ръкохватката на стартера, дори и малките деца при някои обстоятелства могат да са способни да приложат необходимата сила за стартиране на продукта. Това може да означава риск от сериозна телесна повреда. Поради това отстранявайте лулата на запалителната свещ, когато продуктът не е под прякото Ви наблюдение.
 - Съхранявайте продукта на място, недостъпно за деца.
 - Никога не използвайте продукта, ако сте уморени, употребили сте алкохол или приемате лекарства, които могат да повлияят върху зрението, преценката или координацията Ви.
 - Никога не използвайте продукт, който е неизправен. Извършвайте описаните в това ръководство проверки, техническо обслужване и сервиз. Определени операции по поддръжката и сервиза се извършват единствено от квалифицирани специалисти. Направете справка с инструкциите в раздел „Техническо обслужване“.
 - Никога не използвайте продукт с модификации на оригиналните технически характеристики.
- Винаги се грижете да заставате в безопасно и стабилно работно положение.
 - Никога не оставяйте продукта без надзор, докато двигателят работи.
 - Уверете се, че ръцете и краката Ви са далеч от режещия модул, когато двигателят работи.
 - Ако нещо заседне в ножовете, докато работите, изключете мотора и изчакайте, докато спре напълно, преди да почистите ножовете. Разкачете лулата на запалителната свещ от запалителната свещ.
 - Когато двигателят е изключен, пазете ръцете и краката си от режещия модул, докато той не спре напълно.
 - Внимавайте за парчета от клоните, които могат да изхвърчат по време на рязането.
 - Бъдете винаги нащрек за предупредителни сигнали или подвиквания, когато използвате антифони. Винаги сваляйте антифоните незабавно след спиране на двигателя.
 - Не работете никога от стълба, столче или друго положение на високо, което не е напълно обезопасено.
 - Винаги дръжте продукта с две ръце. Винаги дръжте продукта пред тялото си.
 - Ако някакъв чужд обект бъде ударен или ако се получат вибрации, спрете веднага продукта. Разкачете лулата на запалителната свещ от запалителната свещ. Проверете дали продуктът не е повреден. Поправете всяка повреда.
 - Уверете се дали капачката на запалителната свещ и запалващият кабел са изправни, за да избегнете опасността от електрически удар.
 - Проверете дали всички гайки и винтове са затегнати.
 - Уверете се, че скоростната кутия е смазана правилно. Вижте *За смазване на ъгловата зъбна предавка и скоростната кутия на страница 17*.
 - Скоростната кутия се нагорещява, когато продуктът е в употреба. За да избегнете изгаряния, не докосвайте скоростната кутия.
 - Всички капаци и предпазители трябва да са поставени преди стартиране.
 - Ако резците заядат, те могат да се разхлабят, като поставите комбинирания гаечен ключ в скоростната кутия. Поставете комбинирания гаечен ключ в скоростната кутия, след което го завъртете напред и назад. Вижте *За проверка на ножовете на страница 18*.
 - Защитата при транспортиране трябва винаги да е поставена на режещия модул, когато продуктът не се използва.

Инструкции за безопасност за работа



ПРЕДУПРЕЖДЕНИЕ: Прочетете следващите предупредителни указания, преди да използвате продукта.

- Никога не използвайте продукта при екстремни атмосферни условия, например много студен, много горещ и/или влажен климат.
 - Неизправните остриета могат да повишат риска от злополуки.
 - Уверете се, че хора или животни не се приближават в радиус от 15 m/50 ft, докато работите.
 - Съобразете се с средата и се уверете, че няма риск за хора или животни при съприкосновение с режещото оборудване.
 - Проверете работния участък. Отстранете всички обекти, които могат да изхвърчат във въздуха.
- **Лични предпазни средства**



ПРЕДУПРЕЖДЕНИЕ: Прочетете следващите предупредителни указания, преди да използвате продукта.

- При работа с продукта винаги използвайте одобрени лични предпазни средства. Личните предпазни средства не изключват изцяло риска от нараняване, но намаляват степента на нараняването при злополука. Нека вашият дилър Ви помогне да изберете подходящото оборудване.
- Използвайте одобрени антифони, осигуряващи подходящо намаляване на шума. Дълготрайното излагане на шум може да доведе до постоянно влошаване на слуха.
- Използвайте одобрени защитни средства за очите. Ако използвате маска, използвайте също и одобрени защитни очила. С одобрени защитни очила се има предвид такива, които отговарят на стандарт ANSI Z87.1 за САЩ или EN 166 за страните от ЕС.

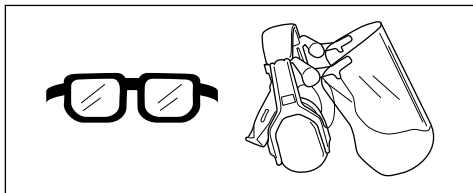

- Винаги използвайте защитни ръкавици.

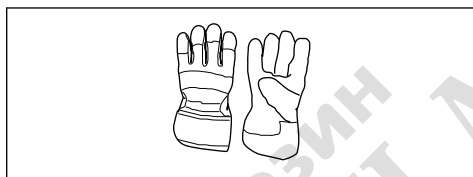

- Носете здрави ботуши или обувки, които не се хлъзгат.



- Използвайте дрехи, направени от здрава тъкан. Винаги използвайте здрави, дълги панталони и дълги ръкави. Не носете използвайте дрехи, които могат да се захванат за храсти и клони. Не носете бижута, къси панталони, сандали и не работете боси. Носете косата си безопасно над нивото на рамената.
- Дръжте в близост комплект за първа помощ.

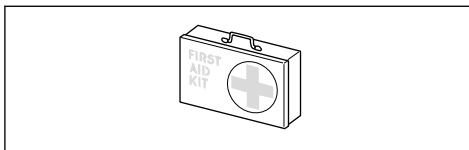

Устройства за безопасност на продукта



ПРЕДУПРЕЖДЕНИЕ: Прочетете следващите предупредителни инструкции, преди да използвате продукта.

- Не използвайте продукт с устройства за безопасност, които са повредени или не работят правилно.
- Извършвайте редовно проверка на устройствата за безопасност. Ако устройствата за безопасност са повредени или не работят правилно, говорете с Вашия сервиз на Husqvarna.
- Не правете модификации по устройствата за безопасност.

За проверка на блокировката на регулатора на газта

1. Уверете се, че блокировката на регулатора за газта (A) и регулаторът за газта (B) се движат свободно и възвратната пружина работи изправно.

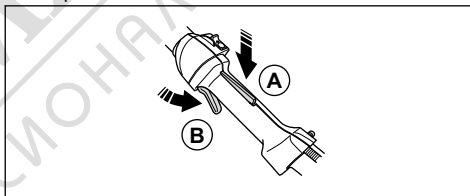

2. Уверете се, че регулаторът на газта се фиксира в позиция на празен ход, когато се освободи блокировката му.

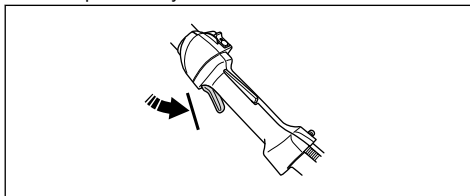

3. Натиснете надолу блокировката на газта и се уверете, че се връща в първоначалната си позиция, когато я отпуснете.

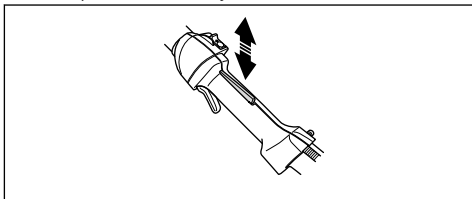

4. Стартирайте продукта и подайте пълна газ. Вижте *За стартиране на двигателя на страница 11*.
5. Отпуснете регулатора за газта и се уверете, че ножовете спират и остават неподвижни.



ПРЕДУПРЕЖДЕНИЕ: Ако резците се движат, когато регулаторът за газта е на положение на празен ход, регулирайте оборотите на празния ход. Направете справка с *Регулиране на оборотите на празния ход на страница 15*.

За проверка на превключвателя за спиране

1. Стартирайте двигателя.
2. Преместете превключвателя за спиране на положение за спиране и се уверете, че двигателят спира.

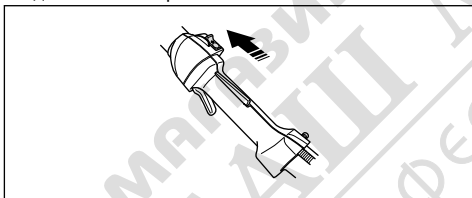

За проверка на антивибрационната система



ПРЕДУПРЕЖДЕНИЕ: Използването на неправилно режещо оборудване води до повишаване на нивото на вибрациите.

Антивибрационната система намалява вибрациите на дръжките до минимум. Антивибрационната система на продукта намалява вибрациите между двигателния механизъм и валовия механизъм.

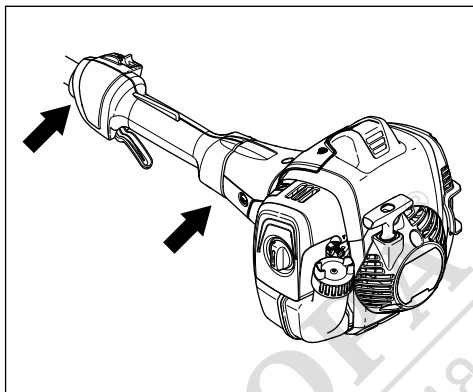

1. Спрете двигателя.
2. Извършете визуална проверка за деформация и повреда, например пукнатини.
3. Уверете се, че антивибрационните части са прикачени правилно.

За проверка на ауспуха

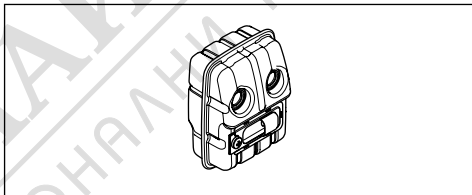

Ауспухът е предназначен за максимално намаляване на нивата на шума и за отвеждане на отработените газове настрана от потребителя.

- За извършване на визуална проверка и деформация.
- Уверете се, че ауспухът е правилно закрепен към продукта.

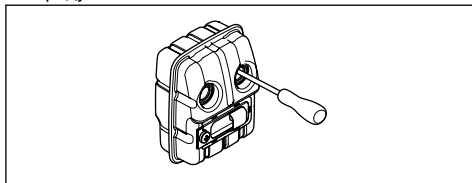

- Ако ауспухът на Вашия продукт е снабден с искрогасителен екран, извършете визуална проверка. Подменете искрогасителната мрежа, ако е повредена.
 - a) Почистете искрогасителната мрежа, ако е запушена. Запушената искрогасителна мрежа ще предизвика прегряване на двигателя, което може да причини повреда на двигателя.

- b) Уверете се, че искрогасителната мрежа е прикачена правилно.

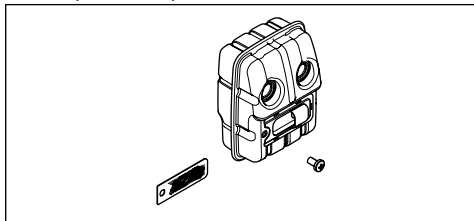

За да извършите проверка на резците

1. Спрете двигателя и се уверете, че резците спират.
2. Отстранете лулата на запалителната свещ от запалителната свещ.
3. Сложете защитни ръкавици.
4. Уверете се, че резците не са повредени или огънати. Винаги сменяйте повредено или огънато острие.
5. Уверете се, че винтовете на резците са затегнати.

За извършване на проверка на ъгловата зъбна предавка и скоростната кутия



ПРЕДУПРЕЖДЕНИЕ: За да предотвратите изгаряния, оставете продукта да се охлади, преди да докоснете ъгловата зъбна предавка и скоростната кутия.

- За извършване на визуална проверка и деформация.

Безопасност при работа с гориво



ПРЕДУПРЕЖДЕНИЕ: Прочетете следващите предупредителни указания, преди да използвате машината.

- Не смесвайте горивото на закрито или близо до източник на топлина.
- Не включвайте продукта, ако върху него има гориво или моторно масло. Отстранете нежеланото гориво/масло и оставете продукта да изсъхне. Отстранете нежеланото гориво от продукта.
- Ако разлеете гориво по дрехите си, сменете ги незабавно.
- Внимавайте да не попадне гориво върху тялото Ви, това може да доведе до телесни увреждания. Ако гориво попадне върху тялото Ви, използвайте сапун и вода, за да го отстраните.
- Не стартирайте двигателя, ако разлеете масло или гориво върху продукта или тялото си.
- Не стартирайте продукта, ако от двигателя има теч. Проверявайте редовно двигателя за течове.
- Внимавайте с горивото. Горивото е запалимо, изпаренията са взривоопасни и могат да причинят телесни увреждания или смърт.
- Не вдъшвайте горивните изпарения, това може да доведе до телесни увреждания. Уверете се, че има достатъчен въздушен поток.
- Не пушете близо до горивото или двигателя.
- Не поставяйте топли предмети близо до горивото или двигателя.
- Не добавяйте гориво, когато двигателят работи.
- Уверете се, че двигателят е изстинал преди зареждане с гориво.
- Преди зареждане с гориво отворете бавно капачката на резервоара за гориво и освободете внимателно налягането.
- Уверете се, че има достатъчен въздушен поток, когато зареждате и смесвате гориво (бензин и масло за двутактов двигател) или когато източвате резервоара за гориво.
- Горивото и горивните пари са много лесно запалими и могат да причинят сериозно нараняване при вдъшване или при контакт с кожата. Поради тази причина бъдете внимателни, когато боравите с гориво, и непременно проверявайте дали има достатъчен въздушен поток.
- Затегнете внимателно капачката на резервоара за гориво или може да възникне пожар.
- Преди да включите двигателя, преместете продукта на най-малко 3 m (10 ft) от мястото, където сте заредили резервоара.
- Не препълвайте резервоара за гориво.
- Уверете се, че няма течове, когато местите продукта или резервоара за гориво.
- Не поставяйте продукта или резервоара за гориво на място, където има открит огън, искри или постоянна малка горелка. Уверете се, че в зоната за съхранение няма открит огън.
- При преместване или съхранение на гориво използвайте само одобрени за целта контейнери.
- Изпразнете резервоара за гориво преди дългосрочно съхранение. Спазвайте местните закони за това къде да изхвърляте горивото.
- Почистете продукта преди дългосрочно съхранение.
- Отстранете лулата на запалителната свещ, преди да оставите продукта за съхранение, за да се уверите, че двигателят няма да се включи случайно.

Инструкции за безопасност при техническо обслужване



ПРЕДУПРЕЖДЕНИЕ: Прочетете следващите предупредителни указания, преди да използвате машината.

- Спрете двигателя и се уверете, че режещото оборудване спира. Преди да извършите техническо обслужване, оставете продуктът да се охлади.
- Разкачете лулата на запалителната свещ, преди да извършите техническо обслужване.
- Отработените газове от двигателя съдържат въглероден окис, много опасен, отровен газ без миризма, който може да причини смърт. Не работете с продукта на закрито или в затворени пространства.
- Отработените газове от двигателя са горещи и могат да съдържат искри. Не стартирайте

продукта на закрито или близо до запалими материали.

- Аксесоари и промени на продукта, които не са одобрени от производителя, могат да доведат до сериозно нараняване или смърт. Не правете промени по продукта. Винаги използвайте оригинални принадлежности.
- Ако техническото обслужване не се изпълнява правилно и редовно, съществува повишена опасност от нараняване и повреда на продукта.
- Изпълнявайте техническото обслужване, както е посочено в настоящата инструкция за експлоатация. Цялото обслужване трябва да се извършва от одобрен сервиз на Husqvarna.
- Позволете одобрен Husqvarna сервиз редовно да обслужва продукта.
- Заменете повредени, износени или счупени части.

Монтаж

Въведение

В този раздел е описано как можете да монтирате и регулирате продукта.



ПРЕДУПРЕЖДЕНИЕ: Преди да монтирате продукта, прочетете главата за безопасност и инструкциите за монтаж.

За монтаж на ръкохватката

- Монтирайте ръкохватката с 2-та винта.

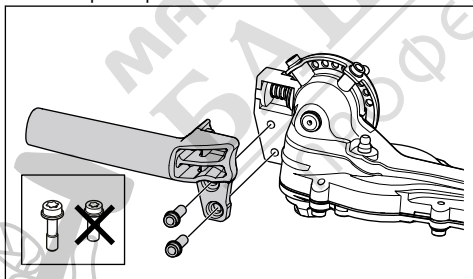

За монтиране на защитата срещу откат (опция)

- Монтирайте защитата срещу откат с 3-те винта.

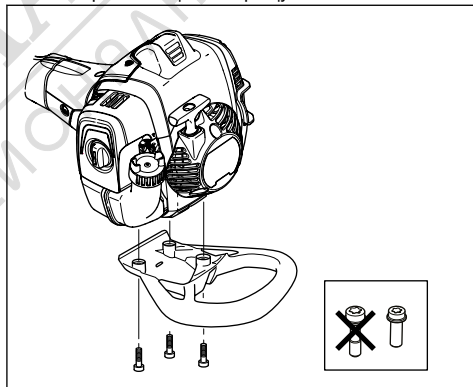

За регулиране на самара (525HE4)

Винаги използвайте самара, когато работите с продукта. Самарът Ви предоставя максимален контрол по време на работа с продукта. Самарът намалява риска от умора в тялото Ви.

1. Поставете самара.
2. Закачете продукта на куката за окачване на самара.

3. Регулирайте дължината на самара, докато куката за окачване е на нивото на бедрото Ви.

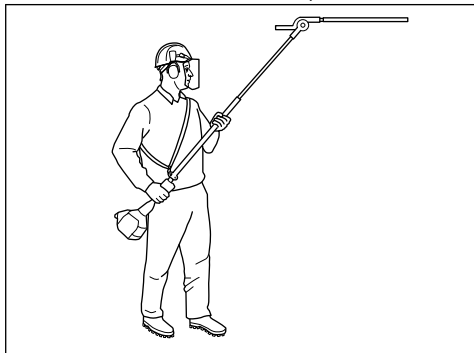

Операция

Въведение



ПРЕДУПРЕЖДЕНИЕ: Преди работа с продукта трябва да прочетете и разберете главата за безопасност.

Извършете преди работа с продукта

- Проверете работната зона и отстранете свободностоящите предмети.
- Извършете проверка на режещия модул. Направете справка с *За проверка на ножовете на страница 18*.
- Уверете се, че приспособленията за безопасност на продукта работят изправно. Не използвайте продукта, ако не всички приспособления за безопасност са монтирани правилно.
- Уверете се, че всички винтове и гайки са затегнати.
- Преди да стартирате продукта се уверете, че всички капаци са монтирани правилно и не са повредени.
- Уверете се, че режещият модул спира, когато двигателят работи на обороти на празен ход.

Гориво

Този продукт разполага с двутактов двигател.



ВНИМАНИЕ: Неподходящият тип гориво може да доведе до повреда на двигателя. Използвайте смес от бензин и масло за двутактови двигатели.

Предварително смесено гориво

- За постигане на оптимални работни характеристики и за удължаване на срока на експлоатация на двигателя използвайте

предварително смесено алкилатно гориво на Husqvarna. Това гориво съдържа по-малко вредни химикали в сравнение с обикновеното гориво и това намалява вредните отработени газове. С това гориво количеството остатъци след изгарянето е по-ниско, което запазва компонентите на двигателя по-чисти.

За изготвяне на горивна смес

Бензин

- Използвайте качествен безоловен бензин с максимално съдържание на етанол 10%.



ВНИМАНИЕ: Не използвайте бензин с октаново число по-малко от 90 RON/87 AKI. Използването на по-ниско октаново число може да доведе до детонационно горене в двигателя, което предизвиква повреда в него.

Масло за двутактов двигател

- За постигане на най-добри резултати и работни характеристики използвайте масло за двутактови двигатели на Husqvarna.
- Ако не разполагате с масло за двутактови двигатели на Husqvarna, използвайте друго висококачествено масло за двутактови двигатели, разработено за двигатели с въздушно охлаждане. Говорете с дистрибутора по сервизното обслужване за избор на точното масло.



ВНИМАНИЕ: Не използвайте масло за извънбордови двутактови двигатели с водно охлаждане, понякога наричано извънбордово

масло. Не използвайте масло за четиритактови двигатели.

Смесване на бензин и масло за двутактов двигател

Бензин, литри	Масло за двутактов двигател, литри
	2% (50:1)
5	0,10
10	0,20
15	0,30
20	0,40



ВНИМАНИЕ: Малки грешки могат да повлияят драстично на съотношението в сместа, когато смесвате малки количества гориво. Измервайте внимателно количеството масло, за да сте сигурни, че ще получите правилната смес.

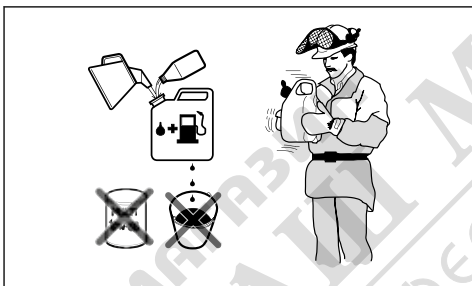

1. Налейте половината гориво в чист съд за гориво.
2. Добавете цялото количество масло.
3. Разклатете горивната смес.
4. Долейте останалото количество бензин в съда.
5. Разклатете внимателно горивната смес.



ВНИМАНИЕ: Не смесвайте количество гориво, което ще престои повече от 1 месец.

Пълнене на резервоара за гориво



ПРЕДУПРЕЖДЕНИЕ: Спазвайте следната процедура за Ваша безопасност.

1. Спрете двигателя и го оставете да се охлади.

2. Почистете областта около капачката на резервоара за гориво.

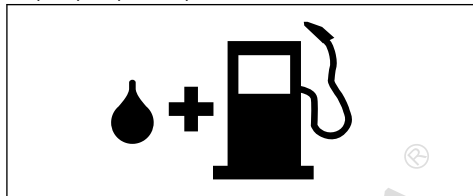

3. Разклатете контейнера и се уверете, че горивото е напълно смесено.
4. Отстранете бавно капачката на резервоара за гориво, за да освободите налягането.
5. Напълнете резервоара за гориво.



ВНИМАНИЕ: Уверете се, че в резервоара за гориво няма твърде много гориво. Когато се нагрее, горивото се разширява.

6. Затегнете капачката на резервоара за гориво внимателно.
7. Почистете разлятото гориво върху продукта и около него.
8. Преди стартиране на двигателя преместете продукта на 3 м/10 ft или повече от мястото, където се извършва зареждането с гориво и където се намира източникът на горивото.

Забележка: За местоположението на резервоара за гориво на Вашия продукт направете справка с *Общ преглед на продукта на страница 2*.

За стартиране на двигателя



ПРЕДУПРЕЖДЕНИЕ: Когато стартирате продукта, спазвайте разстояние най-малко 15 м/50 ft от други хора или от животни. Съществува опасност режещото оборудване да се задвижи.

1. Установете смукача в положение "задействан смукач".

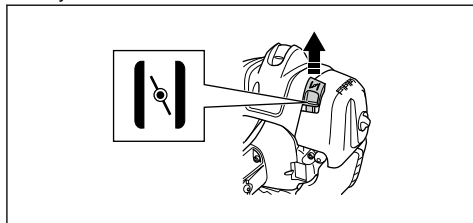

2. Натиснете крушката на горивната помпа, докато не започне да се пълни с гориво.

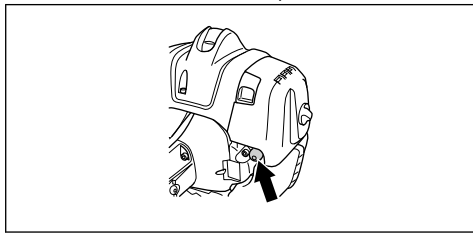

Забележка: Не е необходимо да се пълни докрай куполът на горивната помпа.

3. Дръжте корпуса на продукта на земята с лявата си ръка. Не поставяйте краката си върху продукта.

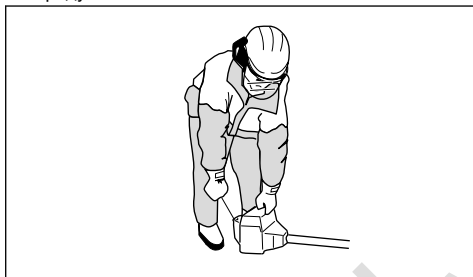

4. Дръпнете бавно ръкохватката на въжето за стартиране, докато не усетите съпротивление, след което дръпнете ръкохватката на въжето за стартиране със сила.



ПРЕДУПРЕЖДЕНИЕ: Не навивайте въжето за стартиране около ръката си.

5. Продължете да дърпате ръкохватката на въжето за стартиране, докато двигателят запали.



ВНИМАНИЕ: Не дърпайте докрай въжето на стартера и не пускайте дръжката на въжето на стартера. Освобождавайте бавно въжето на стартера, за да предотвратите повреда на продукта.

6. Когато двигателят стартира, поставете смукача в работно положение и подайте пълна газ. Регулаторът на газта се изключва автоматично от позицията за стартиране.

7. Уверете се, че двигателят работи плавно.



ПРЕДУПРЕЖДЕНИЕ: Не използвайте продукта с повредена лула на запалителната свещ, за да избегнете електрически удар.

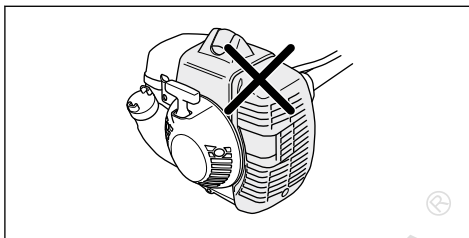

За да подготвите топъл двигател за стартиране

1. Натискайте многократно купола на горивната помпа, докато горивото не започне да изпълва купола. Не е необходимо да се пълни докрай куполът на горивната помпа.

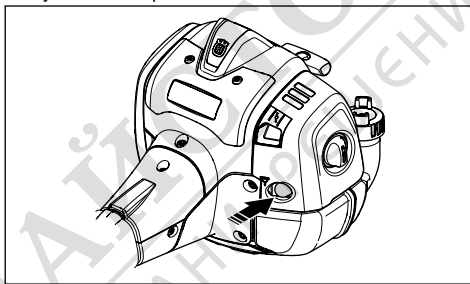

2. Издърпайте дръжката на въжето за стартиране, докато двигателят запали. Натиснете бавно регулатора за газта, за да увеличите оборотите на двигателя постепенно.



ВНИМАНИЕ: Не издърпвайте въжето на стартера напълно. Не пускайте дръжката на въжето на стартера, когато то е издърпано напълно. Това може да повреди продукта.

Спиране на продукта

1. За да спрете двигателя, преместете ключа за спиране в положение за спиране.

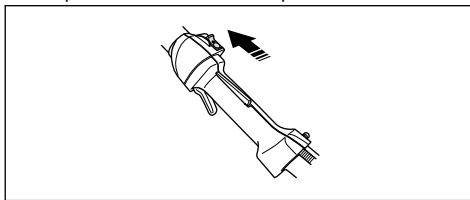

ВНИМАНИЕ: Превключвателят за спиране автоматично се връща в първоначалното положение. За да се предотврати непреднамерено включване, лулата на запалителната

свещ трябва да се сваля от запалителната свещ, когато се извършват работи по монтиране, проверка и/или техническо обслужване.

За да работите с продукта

- Започнете близо до земята и местете продукта нагоре по плета, когато режете страните.

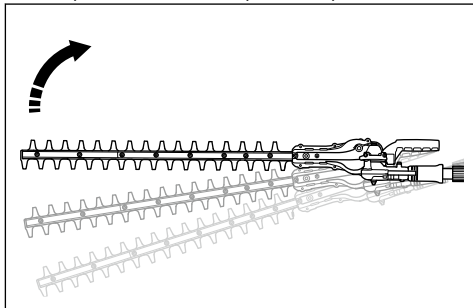

- Уверете се, че двигателят не докосва живия плет.
- Дръжте продукта близо до тялото си за стабилна работна позиция.

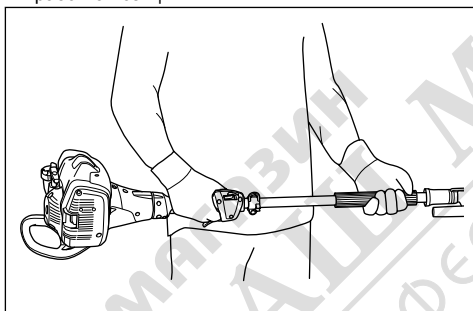

- Уверете се, че режещият модул не докосва земята.
- Бъдете внимателни и работете бавно, докато не подрежете всички клонове по правилния начин.

За регулиране на ъгъла на режещия модул.

Режещият модул може да бъде регулиран в 10 различни позиции.



ПРЕДУПРЕЖДЕНИЕ: Не работете с режещия модул, когато регулирате ъгъла.

1. Оставете двигателя да работи на обороти на празния ход и се уверете, че режещият модул не се движи.

2. Дръпнете надолу ръкохватката за регулиране на позицията.

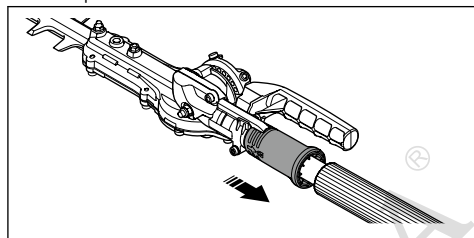

3. Наклонете режещия модул на правилната позиция. Използвайте 1 от следните процедури.

а) Използвайте ръкохватката.

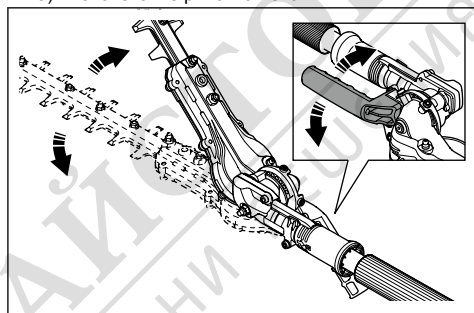

б) Натиснете края на режещия модул към стабилна повърхност.

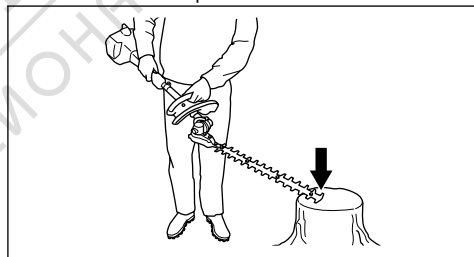

4. Освободете ръкохватката за регулиране на позицията, за да заключите режещия модул.
5. Натиснете края на режещия модул към плета, за да се уверите, че е заключен.

За регулиране на триенето за регулиране на ъгъла



ПРЕДУПРЕЖДЕНИЕ: Не работете с режещия модул, когато регулирате триенето.

1. Натиснете превключвателя за спиране, за да спрете продукта.
2. Монтирайте защитата при транспортиране върху режещия модул

- Дръпнете надолу ръкохватката за регулиране на позицията.
- Наклонете режещия модул до съответната позиция.

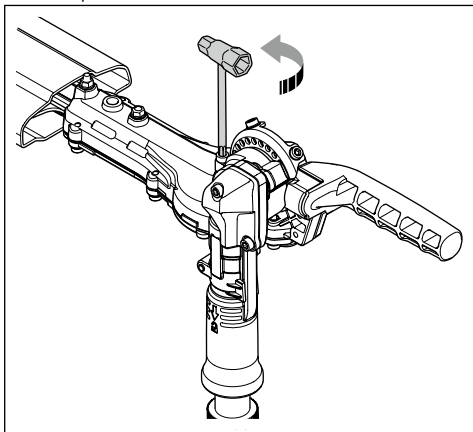

- Натиснете превключвателя за спиране, за да спрете продукта.
- Монтирайте защитата при транспортиране върху режещия модул.
- Дръпнете надолу ръкохватката за регулиране на позицията.
- Сгънете режещия модул, за да е успореден на вала.

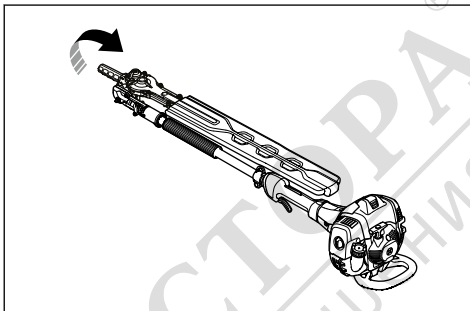

- Регулирайте винта за задаване на триенето.
- Задайте режещия модул в различни позиции, за да пробвате триенето.

За задаване на продукта в положение за транспортиране



ПРЕДУПРЕЖДЕНИЕ: Не стартирайте продукта, когато той е в положение за транспортиране.

Поддръжка

Въведение

за безопасност, преди да започнете техническо обслужване на продукта.



ПРЕДУПРЕЖДЕНИЕ: Прочетете и разберете главата с инструкции

График за техническо обслужване

Поддръжка	Еже-дневно	Всяка седмица	Всеки месец
Почистете външната повърхност.	След всяка работа.		
Почистете ауслуха, тръбата за отработени газове и двигателят от листа, мръсотия и излишна грес.	След всяка работа.		
Уверете се, че режещият модул не се движи при обороти на празния ход.	X		
Проверете превключвателя за спиране.	X		
Проверете режещия модул за повреди и пукнатини. Сменете при повреда.	X		

Поддръжка	Еже-дневно	Всяка седмица	Всеки месец
Извършете проверка на блокировката на регулатора за газта и на регулатора за газта.	X		
Проверете двигателя, резервоара за гориво и горивните линии за течове.	X		
Затегнете гайките и винтовете.	X		
Проверете горивния филтър за замърсяване и маркуча за горивото за пукнатини и други дефекти. При необходимост подменете.	X		
Проверете стартера и въжето за стартиране за повреди.		X	
Почистете въздушния филтър. Сменете ги при необходимост.		X	
Проверете антивибрационните елементи за повреди и пукнатини.		X	
Проверете запалителната свещ, вижте <i>Технически данни на страница 20</i> .		X	
Почистете системата за охлаждане.		X	
Почистете външната повърхност на карбуратора и мястото около него.		X	
Почистете или подменете искрогасителната мрежа.			X
Почистете вътрешната повърхност на резервоара за гориво.			X
Уверете се, че скоростната кутия е напълнена с грес.			X

Регулиране на оборотите на празния ход

продукта, докато не бъде правилно регулиран или ремонтиран

1. Почистете въздушния филтър и поставете капака на въздушния филтър.
2. Стартирайте продукта. Вижте *За стартиране на двигателя на страница 11*.
3. Завъртете регулиращия винт за празен ход Т по посока на часовниковата стрелка, докато режещият модул започне да се движи.

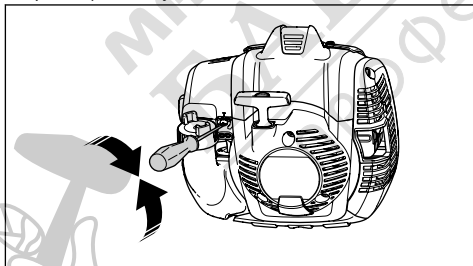

4. Завъртете регулиращия винт за празен ход обратно на часовниковата стрелка, докато режещият модул спре.



ПРЕДУПРЕЖДЕНИЕ: Ако режещият модул не спира, когато регулирате оборотите на празния ход, обърнете се към най-близкия сервизен търговец. Не използвайте

Забележка: Оборотите на празния ход са правилни, когато двигателят работи плавно във всяко положение. За препоръчителните обороти на празния ход направете справка с *Технически данни на страница 20*.

За извършване на техническо обслужване на ауспуха

Ауспухът намалява нивото на шума и насочва отработените газове далеч от оператора.



ПРЕДУПРЕЖДЕНИЕ: Ауспуси, които имат катализатор, се нагряват много по време на работа и остават горещи известно време след спиране на продукта. Това е валидно и за оборотите на празен ход. Ако докоснете продукта, това ще доведе до изгаряния по кожата. Взимайте предвид риска от пожар.

1. Спрете продукта и го оставете да се охлади.

2. Отстранете капака на ауспуха.

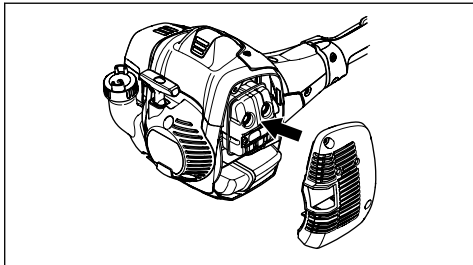

3. Отстранете винта, задържащ искрогасителната мрежа.

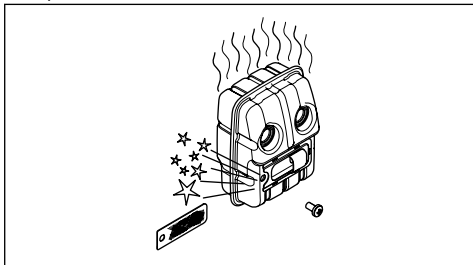

4. Почистете искрогасителната мрежа, ако е запушена, или я сменете, ако е повредена.



ВНИМАНИЕ: В случай на повреда искрогасителната мрежа трябва да се смени. Не използвайте даден продукт, ако искрогасителната мрежа на ауспуха липсва или е повредена.



ВНИМАНИЕ: Ако искрогасителната мрежа се запушва често, това може да е признак, че производителността на катализатора е намалена. Обърнете се към Вашия сервизен дилър за проверка на ауспуха. Запушена искрогасителна мрежа ще причини прегряване и ще доведе до повреда на цилиндъра и буталото.

Система за охлаждане

Продуктът има система за охлаждане, която поддържа работната температура възможно най-ниска.

Почиствайте компонентите на системата за охлаждане с четка всяка седмица или по-често при по-тежки условия. Замърсената или блокирана система за охлаждане може да причини прегряване на продукта, което да доведе до повреда на буталото и цилиндъра.

Системата за охлаждане се състои от следните компоненти:

1. Смукателен въздуховод на стартера.
2. Ребра на маховика.
3. Охлаждащи ребра на цилиндъра.
4. Капак на цилиндъра.
5. Капак на ауспуха.
6. Плоча на ауспуха.

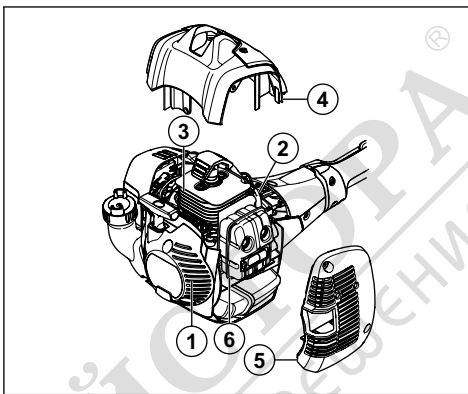

За проверка на запалителната свещ



ВНИМАНИЕ: Използвайте препоръчаната запалителна свещ. Вижте *Технически данни на страница 20*. Използването на запалителна свещ от неправилен тип може да повреди продукта.

1. Ако продуктът не стартира лесно или ако продуктът работи нестабилно на празен ход, проверете запалителната свещ за отлагания на нежелани материали. За да намалите опасността от отлагане на нежелани материали върху електродите на запалителната свещ, извършете следните стъпки:
 - a) уверете се, че оборотите на празния ход са правилно регулирани.
 - b) уверете се, че горивната смес е правилна.
 - c) уверете се, че въздушният филтър е чист.
2. Почистете запалителната свещ, ако е замърсена.
3. Уверете се, че разстоянието между електродите е правилно. Вижте *Технически данни на страница 20*.

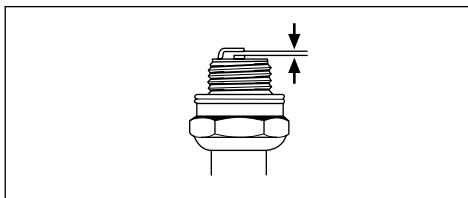

- Сменяйте свещта ежемесечно или по-често, ако е необходимо.

Почистване на въздушния филтър



ВНИМАНИЕ: Въздушен филтър, който е повреден, много замърсен или напоен с гориво, трябва винаги да се сменя.

Почиствайте редовно въздушния филтър от замърсявания и прах. Това предотвратява неизправности на карбуратора, проблеми при стартиране, загуба на мощност на двигателя, износване на части на двигателя и по-голям от обичайния разход на гориво.

Ако използвате даден въздушен филтър дълго време, той не може да се почисти напълно. Сменяйте въздушния филтър с нов на редовни интервали. Направете справка с *График за техническо обслужване на страница 14*.

- Преместете лоста на смукача нагоре, за да затворите вентила на смукача.

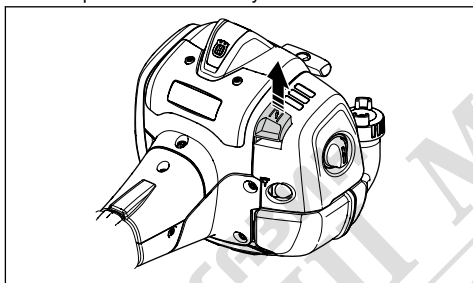

- Свалете капака на въздушния филтър и въздушните филтри.

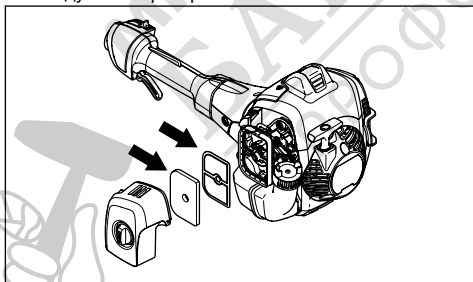

- Почистете въздушните филтри с топла сапунена вода.
- Подменете въздушните филтри, ако не могат да се почистят напълно. Винаги заменяйте повреден въздушен филтър.
- Почистете вътрешната повърхност на капака на въздушния филтър. Използвайте сгъстен въздух или четка.

- Проверете гуменото уплътнение на въздушния филтър. Сменете въздушния филтър, ако гуменото уплътнение е повредено.
- Уверете се, че въздушният филтър е сух, преди да го монтирате.

За смазване на ъгловата зъбна предавка и скоростната кутия



ПРЕДУПРЕЖДЕНИЕ: За да предотвратите изгаряния, оставете продукта да се охлади, преди да докоснете ъгловата зъбна предавка и скоростната кутия.

Забележка: Новите продукти се пълнят за първи път с грес след около 20 часа работа.

- Използвайте специална грес. Свържете се с дистрибутор по обслужването за повече информация.
- Добавете греста през смазочния нипел.

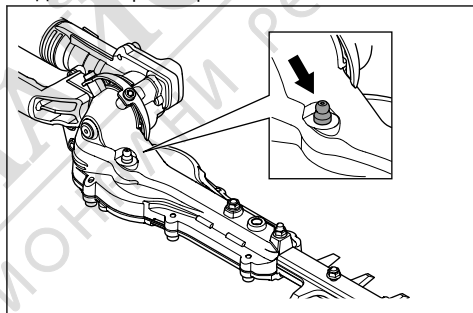

ВНИМАНИЕ: Не пълнете скоростната кутия догоре.

За почистване и смазване на ножовете

- Почистете резците от нежелани материали преди и след използване на Вашия продукт.
- Смажете резците преди дълги периоди на съхранение.

Забележка: Обърнете се към Вашия сервизен търговец за повече информация относно препоръчителните почистващи препарати и смазки.

За проверка на ножовете

1. Отстранете винта от скоростната кутия.

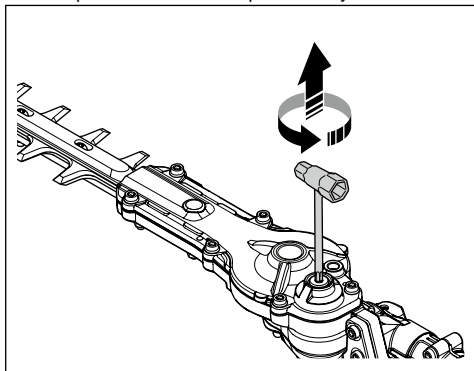

2. Поставете комбинирания гаечен ключ в скоростната кутия и завъртете по часовниковата стрелка и обратно на часовниковата стрелка. Уверете се, че остриетата се движат свободно.

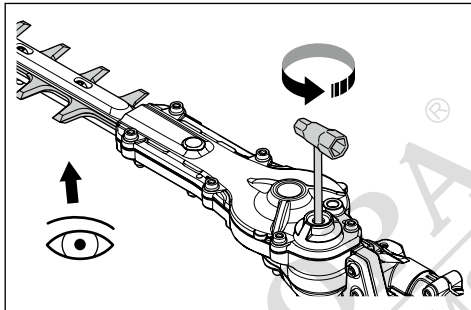

3. Проверете ръбовете на остриетата за повреди и деформация.
4. Използвайте пила за отстраняване на неравности върху остриетата.
5. Извършете монтаж в обратната последователност.

Отстраняване на проблеми

Отстраняване на проблеми

Двигателят не се стартира		
Проблем	Възможна причина	Препоръчителна стъпка
Зъбци на стартера	Зъбците на стартера не могат да се движат свободно.	Регулирайте или сменете зъбците на стартера.
		Почистете около зъбците на стартера.
		Обърнете се към одобрен сервизен търговец.
Резервоар за гориво	Неправилен тип гориво.	Източете го и използвайте правилно гориво.
Карбуратор	Неправилни обороти на празния ход.	Регулирайте оборотите на празния ход.
Без искра	Запалителната свещ е замърсена или влажна.	Уверете се, че запалителната свещ е суха и чиста.
	Неправилно разстояние между електродите.	Почистете запалителната свещ. Уверете се, че разстоянието между електродите на запалителната свещ е правилно. Уверете се, че запалителната свещ е монтирана със супресор. Направете справка с <i>Технически характеристики на страница 20</i> за точното разстояние между електродите.
Запалителна свещ	Запалителната свещ е разхлабена.	Затегнете запалителната свещ.

Двигателят стартира, но спира отново		
Проблем	Възможна причина	Препоръчителна стъпка
Резервоар за гориво	Неправилен тип гориво.	Източете го и използвайте правилно гориво.
Карбуратор	Неправилни обороти на празния ход.	Регулирайте оборотите на празния ход. Вижте <i>Регулиране на оборотите на празния ход на страница 15</i> . Обърнете се към Вашия сервизен търговец, ако е необходимо.
Въздушен филтър	Запушен въздушен филтър.	Почистете въздушния филтър.

Нож		
Проблем	Възможни причини	Препоръчителна стъпка
Резецът се движи бавно или не се движи.	Резецът е блокиран или повреден.	Почистете резците от нежелани материали. Вижте <i>За почистване и смазване на ножовете на страница 17</i> . Отстранете неравностите по резеца, направете справка с <i>За проверка на ножовете на страница 18</i> . Подменете ножа, ако е повреден.
Резецът не реже с лекота.	Резецът не е остър или е повреден.	Заточете резеца, направете справка с <i>За проверка на ножовете на страница 18</i> . Подменете ножа, ако е повреден.
Резецът се нагорещява.	Има триене между резците.	Отстранете неравностите по резеца и го смажете. Вижте <i>За проверка на ножовете на страница 18</i> .

Транспортиране, съхранение и изхвърляне

Транспорт и съхранение

- Винаги оставайте продукта да се охлади преди съхранение.
- При съхранението и транспортирането на продукта и горивото се уверете, че няма течове или изпарения. Искри или открит огън, например от електрически уреди или котли може да възникне пожар.
- Винаги използвайте одобрени контейнери за съхранение и транспортиране на гориво.
- Изпразнете горивото преди транспортиране или преди дългосрочно съхранение. Изхвърлете горивото на подходящо за целта място.
- Закрепете защитата при транспортиране по време на транспортиране и съхранение.
- Отстранете лулата на запалителната свещ от запалителната свещ.
- Закрепете продукта преди транспортиране. Уверете се, че не може да се движи.
- Почистете и извършете обслужване на продукта преди съхранение за дълъг период.

Технически данни

Технически характеристики

	525HE3	525HE4
Двигател		
Обем на цилиндъра, cm ³	25,4	25,4
Обороти на празен ход, об/мин	2800–3200	2800–3200
Препоръчителни макс. обороти, об/мин	11 000 – 12 000	11 000 – 12 000
Максимална мощност на двигателя, в съответствие с ISO 8893, kW/hp @ об/мин	1,0/1,3 при 8500	1,0/1,3 при 8500
Заглушител на катализатора	Да	Да
Запалителна система		
Запалителна свещ	Husqvarna HQT-2	Husqvarna HQT-2
Разстояние между електродите, mm	0,65	0,65
Гориво		
Вместимост на резервоара за гориво, l/cm ³	0,5	0,5
Тегло		
Тегло, kg	5,9	6,3
Шумови емисии ¹		
Ниво на звуковата мощност, измерена dB(A)	106	106
Ниво на звуковата мощност, гарантирана [L _{WA} dB(A)]	107	107
Нива на шума ²		
Еквивалентно ниво на шума при ухото на оператора, измерено по EN ISO 10517, dB(A)	96	95
Нива на вибрациите ³		
Еквивалентни нива на вибрации (a _{hv,eq}) в ръкохватките, измерени съгласно EN ISO 10517, m/s ² :		
Предна/задна, m/s ²	5,6/4,4	4,6/3,9
Дискове		
Тип	Двустраниен	Двустраниен

¹ Шумови емисии в околната среда, измерени като звукова мощност (L_{WA}) в съответствие с директива на ЕО 2000/14/ЕО. Отчетеното ниво на шум за продукта е измерено с оригиналното режещо оборудване, което създава най-високото ниво. Разликата между гарантираното и измереното ниво на шума е в това, че гарантираното ниво на шума включва също и дисперсията в резултата от измерването, както и вариациите между различните продукти от един и същи модел в съответствие с Директива 2000/14/ЕО.

² Отчетените данни за нивото на звуковото налягане имат типична статистическа дисперсия (стандартно отклонение) от 1 dB (A).

³ Отчетените данни за равнището на вибрации имат типична статистическа дисперсия (стандартно отклонение) от 1 m/s².

	525HE3	525HE4
Ширина на рязане, mm	600	600
Скорост на рязане, срез/мин	4400	4400



МАГАЗИН
БАШ МАЙСТОРА[®]
ПРОФЕСИОНАЛНИ РЕШЕНИЯ

Декларация за съответствие

Декларация за съответствие на ЕС

Ние, **Husqvarna AB**, SE-561 82 Huskvarna, Швеция,
тел.: +46-36-146500, декларираме на своя собствена
отговорност, че продуктът:

Описание	Ножици за кастрене на жив плет
Марка	Husqvarna
Тип/модел	525HE3, 525HE4
Идентификация	Серийни номера от 2022 г. и след това

отговаря напълно на следните директиви и
регламенти на ЕС:

Регламент	Описание
2006/42/EO	"относно машините"
2014/30/EC	"относно електромагнитната съвместимост"
2000/14/EO	"относно шумовите емисии в околната среда, приложение V"
2011/65/EC	"по отношение на ограничението за използване на определени опасни вещества в електрическо и електронно оборудване"

и че следните стандарти и/или технически
характеристики са приложени;

**EN ISO 12100:2010, EN ISO 10517:2019, EN IEC
63000:2018, EN ISO 14982:2009**



SMP Svensk Maskinprovning AB, Box 4053, SE-904 03
Umeå, Sweden, извърши доброволно изпитване на
типа съгласно приложение IX на 2006/42/EO.

Номер на сертификата: SEC/20/2543

SMP Svensk Maskinprovning AB има и потвърдено
съответствие с приложение V на директива на
съвета 2000/14/EO.

Huskvarna, 2023-07-07

Стефан Холмберг

Директор по развойна дейност, управление на
технологията

Husqvarna AB

Отговорен за техническата документация



МАГАЗИН
БАШ МАЙСТОРА[®]
ПРОФЕСИОНАЛНИ РЕШЕНИЯ

МАЗИН МАЙСТОРА®
ПРОФЕСИОНАЛНИ РЕШЕНИЯ

🇮🇹 Husqvarna®

www.husqvarna.com



Оригинални инструкции



1143980-60



2024-02-27