



# Husqvarna®



## S 138C



EN	Operator's manual	6-18
BG	Ръководство за експлоатация	19-34
CS	Návod k použití	35-47
DA	Brugsanvisning	48-61
DE	Bedienungsanweisung	62-77
EL	Οδηγίες χρήσης	78-93
ES	Manual de usuario	94-107
ET	Kasutusjuhend	108-120
FI	Käyttöohje	121-133
FR	Manuel d'utilisation	134-148
HR	Priručnik za korištenje	149-161
HU	Használati utasítás	162-175
IT	Manuale dell'operatore	176-189
JA	取扱説明書	190-202
LT	Operatoriaus vadovas	203-216
LV	Lietošanas pamācība	217-230
NL	Gebruiksaanwijzing	231-244
NO	Bruksanvisning	245-257
PL	Instrukcja obsługi	258-272
PT	Manual do utilizador	273-286
RO	Instrucțiuni de utilizare	287-300
RU	Руководство по эксплуатации	301-316
SK	Návod na obsluhu	317-330
SL	Navodila za uporabo	331-343
SR	Priručnik za rukovaoca	344-357
SV	Bruksanvisning	358-370
TR	Kullanım kılavuzu	371-383
UK	Посібник користувача	384-399

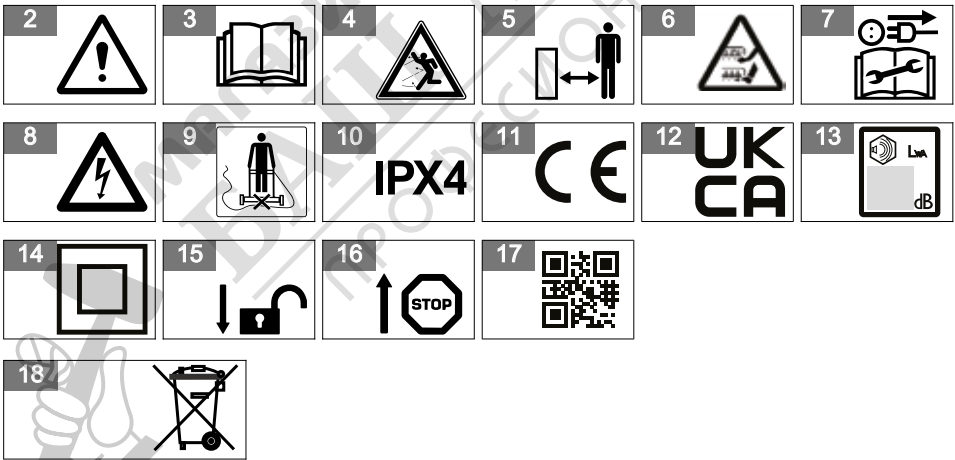
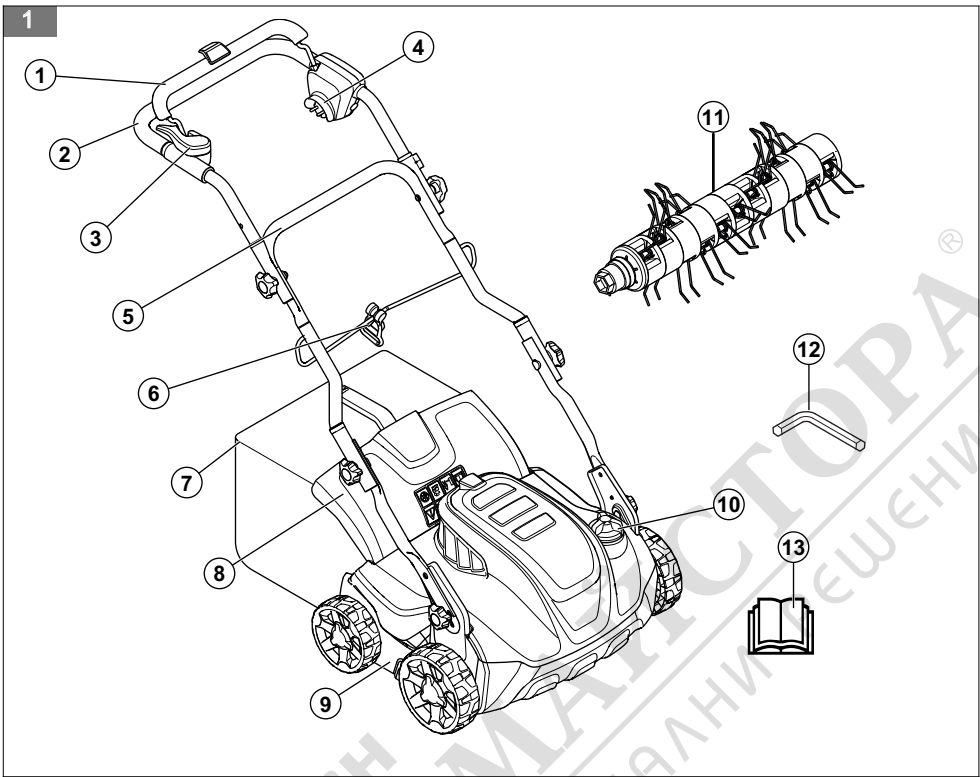

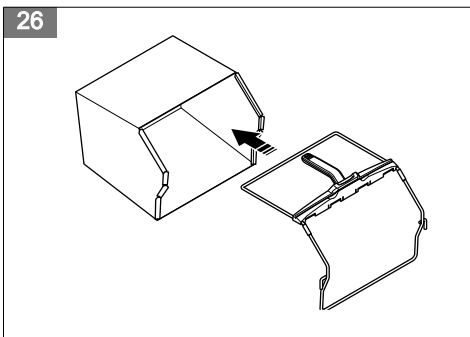
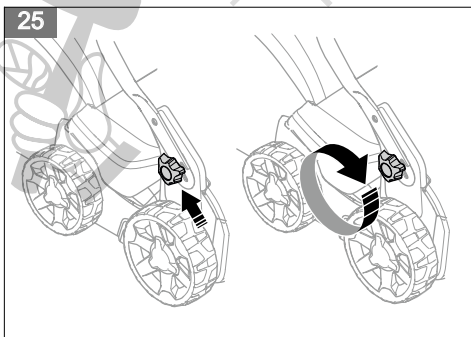
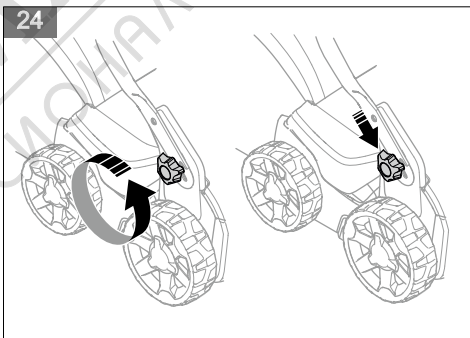
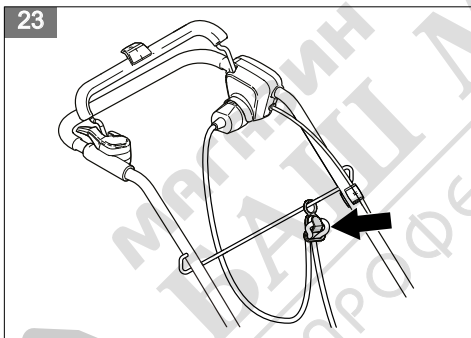
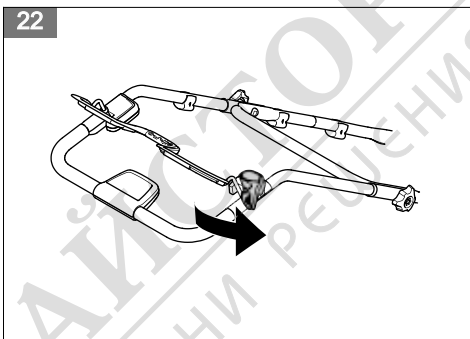
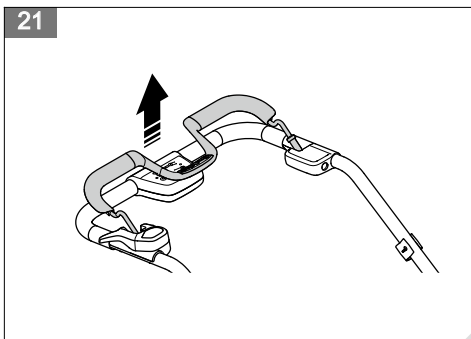
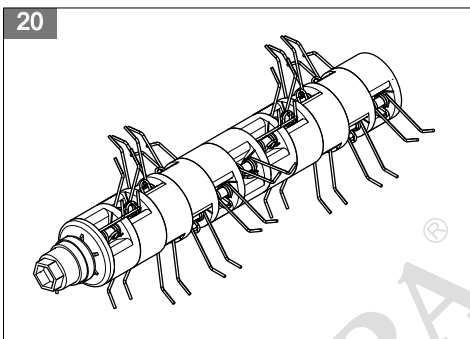
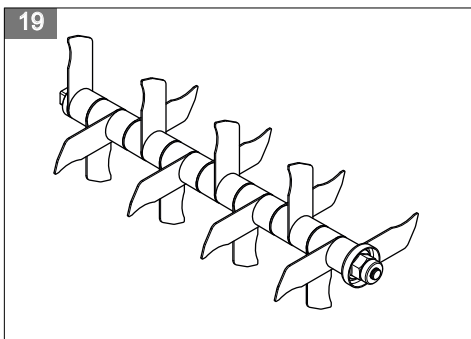

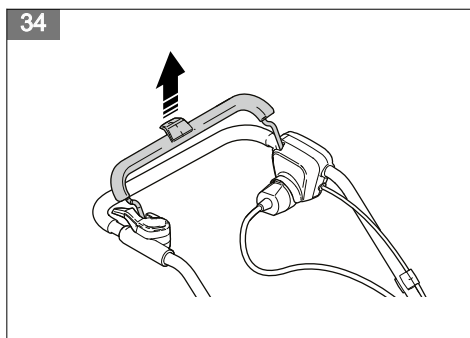
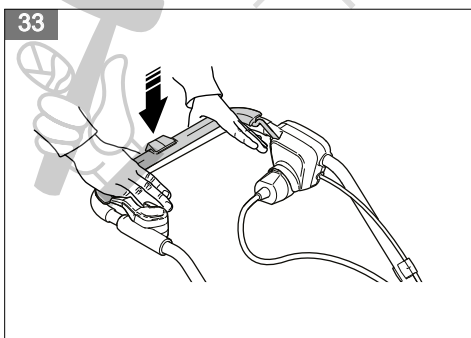
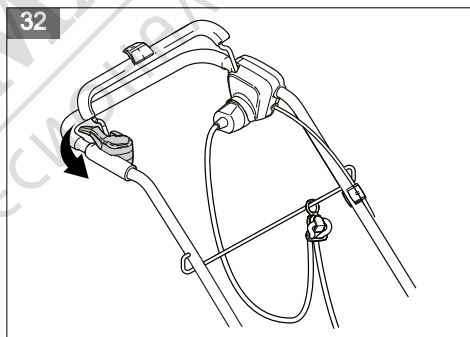
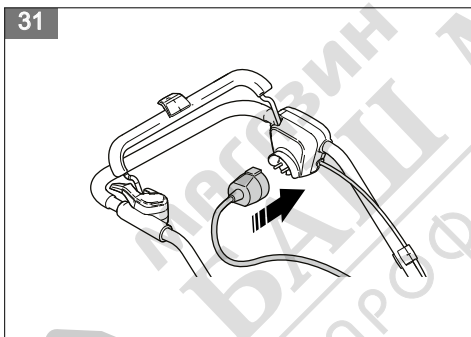
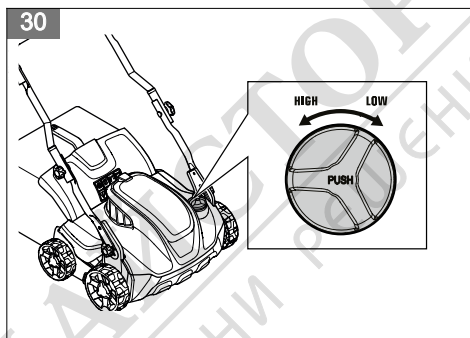
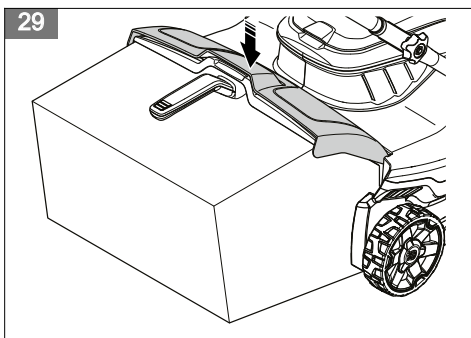
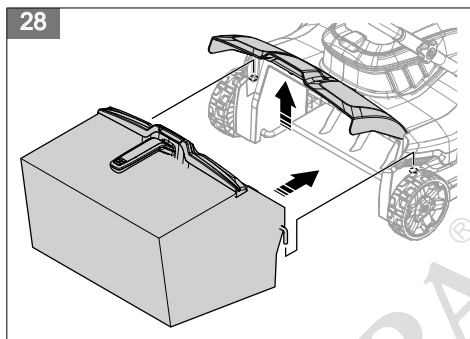
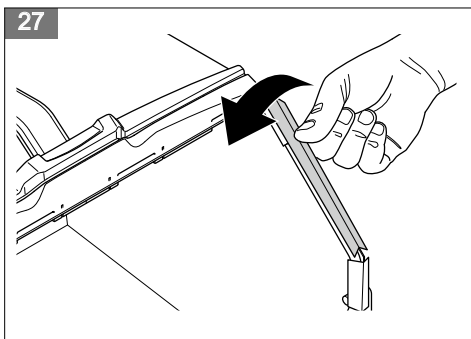

35

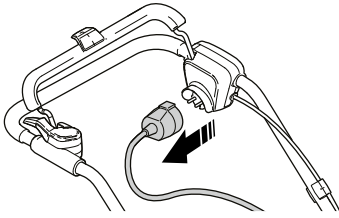

36

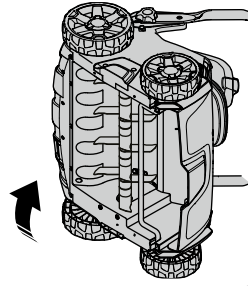

37

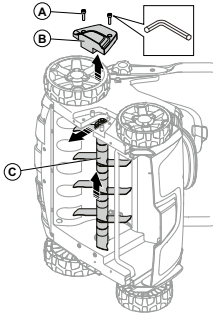

38

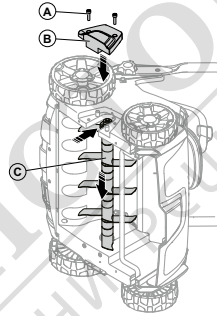

39

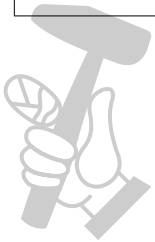
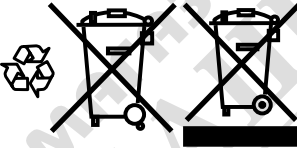

---

## Съдържание

---

Въведение.....	19	Отстраняване на проблеми.....	31
Безопасност.....	21	Транспортиране, съхранение и изхвърляне.....	32
Монтаж.....	29	Технически данни.....	32
Операция.....	29	Декларация за съответствие.....	34
Поддръжка.....	30		

---

## Въведение

---

### Описание на продукта

Този продукт е пешеходно управляван електрически вертикутир. Продуктът премахва сплъстена трева от моравата и разрохва почвата, за да позволи на въздуха и водата да проникнат в моравата. Сплъстената трева се събира в кош за трева или се разпределя по моравата. Продуктът има 2 типа оборудване за вертикутир.

### Оборудване за вертикутир

Направете справка с *За смяна на оборудването за вертикутир на страница 31* за информация относно това как да смените оборудването за вертикутир.

### Режещи зъбци

Режещите зъбци отстраняват сплъстената трева и отрязват корените на тревата вертикално. Използвайте режещите зъбци на наклони, тераси и

### Общ преглед на продукта

(Фиг. 1)

1. Ръкохватка за спирачката на двигателя
2. Горна дръжка
3. Блокировка на стартирането
4. Захранващ контакт
5. Ниска ръкохватка
6. Скоба на кабел
7. Кош за трева
8. Заден капак
9. Капак на вертикутир
10. Ръкохватка за регулиране на дълбочината на работа
11. Пружинни зъбци
12. Шестостенен ключ
13. Ръководство за оператора

### Символи върху продукта

(Фиг. 2)

**Предупреждение:  
Непредпазливото  
или неправилното**

за почви с високо съдържание на глина. Режещите зъбци позволяват на водата да се просмуква в моравата и предотвратяват задържането на вода на повърхността

(Фиг. 19)

### Пружинни остриета

Пружинните остриета внимателно премахват сплъстена и мъртва трева от моравата, без да нараняват корените на тревата.

(Фиг. 20)

### Предназначение

Използвайте продукта, за да премахнете сплъстената трева и да разрохвате почвата в частни градини. Не използвайте продукта за други задачи.

използване може да доведе до нараняване или смърт на оператора или други хора.

(Фиг. 3)

Прочетете ръководството за оператора и се уверете, че разбирате инструкциите, преди да използвате този продукт.

- (Фиг. 4) Пазете се от отскачащи предмети и рикошети.
- (Фиг. 5) Дръжте хората и животните на безопасно разстояние от работната площ.
- (Фиг. 6) ПРЕДУПРЕЖДЕНИЕ – дръжте ръцете и краката си настрана от зъбците.
- (Фиг. 7) Изключете уреда от електрическия контакт преди извършване на техническа поддръжка на продукта. Зъбците продължават да се въртят след изключване на двигателя.
- (Фиг. 8) Опасност от токов удар.
- (Фиг. 9) Предупреждение: При работа с продукта не преминавайте върху хранващия шнур, тъй като това може да доведе до електрически удар или повреда на продукта.
- (Фиг. 10) Продуктът е със защита от пръски вода.
- (Фиг. 11) Този продукт отговаря на изискванията на приложимите директиви на ЕО.
- (Фиг. 12) Този продукт съответства на приложимите регламенти на Обединеното кралство.
- (Фиг. 13) Етикет за шумовите емисии за околната среда съгласно директивите и регламентите на ЕС и Обединеното кралство и законодателството на Нов Южен Уелс "Регламент 2017 относно защитата от дейности, оказващи влияние на околната среда (контрол на шума)". Гарантираното ниво на звуковата мощност на продукта е посочено в *Технически данни на страница 32* и на етикета.
- (Фиг. 14) Двойна изолация.

(Фиг. 18)

Рециклирайте този продукт в пункт за рециклиране на отпадъци от електрическо и електронно оборудване. (валидно само за Европа)

спирачката на двигателя надолу.

(Фиг. 16)

Освободете ръкохватката за спирачката на двигателя, за да спрете.

(Фиг. 17)

Код с възможност за сканиране.

(Фиг. 15)

Процедура за стартиране: разхлабете блокировката на стартирането, натиснете ръкохватката на

**Забележка:** Останалите символи/стикери на продукта се отнасят до изисквания по отношение на сертификати за определени пазари.

### Повреда на продукта

Ние не носим отговорност за повреди по нашия продукт, ако:

- продуктът е неправилно ремонтиран.
- продуктът е ремонтиран с части, които не са от производителя или не са одобрени от производителя.
- продуктът има принадлежност, която не е от производителя или не е одобрена от производителя.
- продуктът не е ремонтиран в одобрен сервизен център или от одобрен орган.

## Безопасност

### Дефиниции за безопасност

Предупреждения, знаци за внимание и бележки се използват за указване на особено важни части на инструкцията.



#### **ПРЕДУПРЕЖДЕНИЕ:**

Използва се, ако има опасност от нараняване или смърт за оператора или за

околните, ако не се спазват инструкциите в ръководството.



**ВНИМАНИЕ:** Използва се, ако има опасност от повреждане на машината, други материали или съседната зона, ако не се спазват

инструкциите в  
ръководството.

---

**Забележка:** Използва се за предоставяне на повече информация, която е необходима в дадена ситуация.

---

## Общи инструкции за безопасност

---



### **ПРЕДУПРЕЖДЕНИЕ:**

Прочетете следващите предупредителни указания, преди да използвате машината.

---

- Този продукт е опасен, ако се използва неправилно или ако не сте внимателни. Неспазването на инструкциите за безопасност може да доведе до нараняване или смърт.
- Тази машина създава електромагнитно поле по време на работа. При някои условия това поле може да интерферира с активни или пасивни медицински имплантанти. За да намалите риска от тежко или смъртоносно нараняване, ние препоръчваме лицата с медицински имплантанти да говорят с лекаря си и производителя на медицинския имплант, преди да започнат да работят с тази машина.
- Винаги бъдете внимателни и подхождайте разумно. Ако не сте сигурни как да работите с продукта при специална ситуация, спрете и се обърнете към Вашия дилър на Husqvarna, преди да продължите.
- Имайте предвид, че операторът носи отговорност за нещастни случаи, включващи други хора или тяхното имущество.
- Поддържайте продукта чист. Уверете се, че разчитате ясно знаците и стикерите.
- Никога не позволявайте на деца или на хора, незапознати с тези инструкции, да използват уреда. Местните разпоредби може да поставят възрастови ограничения за оператора
- Винаги наблюдавайте лица с намален физически или умствен капацитет, които използват продукта. През цялото време трябва

да присъства отговорен възрастен.

- Не използвайте продукта, ако сте уморени, болни или под въздействието на алкохол, наркотици или лекарства. Това състояние оказва отрицателно въздействие върху Вашето зрение, бдителност, координация и преценка.
- Не използвайте продукта, ако е неизправен.
- Не променяйте този продукт или не го използвайте, ако има вероятност той да е бил променен от друг.

## Безопасност на работната област



### ПРЕДУПРЕЖДЕНИЕ:

Прочетете следващите предупредителни указания, преди да използвате машината.

- Отстранете препятствия като клони, пръчки и камъни от работната зона, преди да използвате продукта.
- Обектите, които се удрят във вертикутира, могат да бъдат изхвърлени и да причинят нараняване на хората и щети на предметите. Дръжте

страничните наблюдатели и животните на безопасно разстояние от продукта.

- Никога не използвайте продукта в лошо време – например при мъгла, дъжд, силни ветрове, много силен студ и риск от мълнии. Използването на продукта в лошо време или върху влажни или мокри терени е изморително. Лошото време може да създаде опасни условия, като например хлъзгави повърхности.
- Внимавайте за лица, предмети и ситуации, които могат да са причина за намаляване на безопасната работа на продукта.
- Внимавайте за препятствия като корени, камъни, клони, ями и канавки. Дългата трева може да крие препятствия.
- Работата с продукта на склон може да бъде опасна. Не работете с продукта, когато наклонът на повърхността е повече от 15°.
- Използвайте продукта напречно на склона. Не се движете нагоре и надолу.
- Внимавайте, когато преминавате покрай

закриват ъгли и предмети, които скриват зрителното Ви поле.

## Безопасност при работа



### ПРЕДУПРЕЖДЕНИЕ:

Прочетете следващите предупредителни инструкции, преди да използвате продукта.



### ПРЕДУПРЕЖДЕНИЕ:

Спрете продукта, разкачете захранващия шнур и се уверете, че зъбците са спрели напълно, преди да докоснете оборудването за отстраняване на окосеното.

- Използвайте този продукт, за да отстраните сплъстената трева и мъх само от морава. Не се допуска използването му за други цели.
- Използвайте лични предпазни средства. Направете справка с *Лични предпазни средства на страница 25*.
- Не работете с продукта при дъжд или влага. Рискът от

токов удар се повишава при навлизане на вода в продукта.

- Не работете с продукта при повреден захранващ шнур.
- Не работете с продукта, докато оборудването за отстраняване на окосеното и всички капаци не се закрепят правилно. Неправилно закрепеното оборудване за отстраняване на окосеното може да се разхлаби и да причини телесна повреда.
- Уверете се, че оборудването за отстраняване на окосеното няма да се удрия в предмети, като например камъни и корени. Това може да доведе до повреда на оборудването за отстраняване на окосеното и до огъване на вала на двигателя. Огънатата ос причинява силни вибрации и има много голям риск оборудването за отстраняване на окосеното да се разхлаби.
- Ако оборудването за отстраняване на окосеното се удари в някакъв предмет или се получат вибрации, спрете веднага продукта. Спрете двигателя

и разкачете захранващия шнур. Проверете продукта за повреди. Ремонтирайте повредите или потърсете оторизиран сервиз за извършване на ремонтните дейности.

- Никога не закрепвайте ръкохватката за спирачката на двигателя за постоянно върху ръкохватката, когато двигателят е стартиран.
- Поставете продукта върху стабилна, равна повърхност и го стартирайте. Уверете се, че оборудването за отстраняване на окосеното не се удря в земята или други предмети.
- Винаги стойте зад продукта, когато работите с него.
- Всички колела трябва да бъдат на земята и да държите ръкохватката с 2 ръце, когато работите с продукта. Дръжте ръцете и краката си далеч от въртящото се оборудване за отстраняване на окосеното.
- Не накланяйте продукта, когато двигателят е стартиран.
- Бъдете внимателни, когато дърпате продукта назад.
- Никога не повдигайте продукта, когато двигателят

е стартиран. Ако се наложи да повдигате продукта, първо спрете двигателя и разкачете захранващия шнур.

- Не ходете назад, когато работите с продукта.
- Спрете двигателя, когато преминавате през площи без трева, като например пътеки от чакъл, камък и асфалт.
- Не тичайте с продукта, когато двигателят е стартиран. Винаги ходете, когато работите с продукта.
- Спрете двигателя, преди да промените дълбочината на работа. Никога не регулирайте при стартиран двигател.
- Никога не оставяйте продукта без надзор при стартиран двигател. Спрете двигателя, разкачете захранващия шнур и се уверете, че оборудването за отстраняване на окосеното не се върти.

## **Инструкции за безопасност за работа**

### **Лични предпазни средства**

При всяка работа с продукта трябва да използвате одобрени лични предпазни средства. Личните

предпазни средства не могат да елиминират риска от нараняване, но ще намалят сериозността на нараняването при възникване на злополука. Помолете своя дилър за помощ при избора на подходящо оборудване.

Необходимо е винаги да носите:

- Защита на слуха, за да сведете до минимум риска от увреждане на слуха.
- Здрави ботуши или обувки, които не се хлъзгат. Не носете сандали и не работете боси.
- Дълги панталони от здрав плат. Не носете къси панталони.

Носете ръкавици, когато е необходимо, например когато поставяте, проверявате или почиствате оборудването за вертикутир.



#### **ПРЕДУПРЕЖДЕНИЕ:**

Използвайте одобрена защита на слуха.

Продължителното излагане на шум може да доведе до трайно увреждане на слуха.

## Устройства за безопасност на продукта



#### **ПРЕДУПРЕЖДЕНИЕ:**

Прочетете следващите предупредителни инструкции, преди да използвате продукта.

- Не използвайте продукт с дефектни устройства за безопасност.
- Извършвайте редовно проверка на устройствата за безопасност. Ако устройствата за безопасност са дефектни, говорете с Вашия сервиз Husqvarna.

#### **За извършване на проверка на капациите**

Капакът на вертикутира намалява вибрациите в продукта и риска от нараняване, причинени от оборудването за вертикутир.

- Проверете страничния капак на вертикутира, за да се уверите, че няма повреди, като например пукнатини.
- Проверете задния капак, за да се уверите, че няма повреди, като например пукнатини.

## **Ръкохватка за спирачката на двигателя**

Ръкохватка за спирачката на двигателя спира двигателя. Когато ръкохватката за спирачката на двигателя бъде освободена, двигателят спира.

За да извършите проверка на спирачката на двигателя, стартирайте двигателя и след това освободете ръкохватката за спирачката на двигателя. Ако двигателят не спре до 3 секунди, позволете на одобрен сервиз на Husqvarna да регулира спирачката на двигателя.

(Фиг. 21)

## **За проверка на блокировката на стартирането**

Извършете проверка на блокировката на стартирането, за да се уверите, че тя не допуска работата на двигателя.

1. Натиснете ръкохватката за спирачката на двигателя по посока на управлението. Блокировката на стартирането спира движението.

2. Натиснете блокировката на стартирането навън. (Фиг. 22)
3. Освободете блокировката на стартирането и се уверете, че тя се е върнала в първоначалното си положение.

## **За използване на държача на захранващия шнур**

Държачът на захранващия шнур намалява натоварването върху захранващия контакт и захранващия шнур. Държачът на захранващия шнур намалява също и риска да паднете.

1. Сгънете захранващия шнур, за да оформите малка примка.
2. Поставете примката в отвора на държача на захранващия шнур.
3. Поставете примката около куката.
4. Дръпнете захранващия шнур, за да затегнете примката около куката. (Фиг. 23)

## Безопасност на захранващия шнур

- Препоръчва се използването на дефектнотокова защита (R.C.D.) с ток на задействане не повече от 30 mA. Дори с монтирана R.C.D. не може да се гарантира 100% безопасност и процедурите за безопасна работа трябва да се следват по всяко време. Извършвайте проверка на R.C.D. при всяко използване.
- Ако по захранващия шнур има срязвания или ако изолацията е повредена, незабавно го разкачете от мрежовото захранване.
- Не докосвайте срязан или повреден захранващ шнур, преди да разкачите електрозахранването.
- Не поправяйте срязан или повреден захранващ шнур. Сменете го с нов.

## Инструкции за безопасност при техническо обслужване



### **ПРЕДУПРЕЖДЕНИЕ:**

Прочетете следващите предупредителни инструкции, преди да използвате продукта.

- За да предотвратите случайно стартиране по време на техническо обслужване, разкачете захранващия шнур.
- Извършете правилно техническото обслужване, за да увеличите срока на експлоатация на продукта и да намалите риска от инциденти. Възложете извършването на професионалните ремонтни дейности на одобрен сервиз. За повече информация се обърнете към най-близкия до Вас сервиз.
- Извършвайте само работите по техническото обслужване, посочени в това ръководство за оператора. По-значителни професионални дейности трябва да се извършват от одобрен сервиз.
- За предотвратяване на нараняване не отстранявайте устройствата за безопасност и не ги модифицирайте.
- Сложете ръкавици за тежки условия, когато използвате оборудването за вертикутир. Оборудването за вертикутир е много остро и можете лесно да се порежете.

- Поддържайте зъбците на оборудването за вертикутир остри и чисти за най-добра и безопасна работа.
- Редовно проверявайте продукта при Вашия сервиз и извършвайте необходимите корекции и ремонтни дейности.
- Заменете повредени, износени или счупени части. Винаги използвайте

оригинални резервни части от производителя. Други резервни части могат да причинят повреждане на продукта и да увеличат риска от злополуки.

- Следвайте инструкциите за смяна на принадлежностите. Използвайте само принадлежности от производителя.

## Монтаж

### Въведение



**ПРЕДУПРЕЖДЕНИЕ:** Преди да сглобите продукта, прочетете главата за безопасност.



**ПРЕДУПРЕЖДЕНИЕ:** За да предотвратите случайно стартиране по време на монтаж, разкачете захранващия шнур.

### За да монтирате ръкохватката

1. Разхлабете долните копчета.
2. Преместете фиксаторите към долния край на каналите от лявата и дясната страна на продукта. (Фиг. 24)
3. Задайте височината на дръжката в едно от 2 възможни положения.
4. Преместете фиксаторите по посока на дръжката, докато спрат и се чуе щракване. (Фиг. 25)

5. Затегнете напълно фиксаторите.

### За сглобяване на коша за трева

1. Прикрепете рамката на коша за трева към торбата за събиране на трева, като твърдата част на торбата трябва да е отдолу. Дръжте ръкохватката на рамката от горната страна на торбата за трева. (Фиг. 26)
2. Прикрепете долната секция на рамката на коша за трева в канала от долната страна на коша за трева.
3. Прикрепете торбата за трева към рамката на коша за трева с фиксаторите. (Фиг. 27)
4. Вдигнете задния капак.
5. Преместете коша за трева в правилната позиция. (Фиг. 28)
6. Прикрепете коша за трева към горния ръб на шасито. Уверете се, че задният капак прилепва плътно към коша за трева за предотвратяване на теч. (Фиг. 29)

## Операция

### Въведение



**ПРЕДУПРЕЖДЕНИЕ:** Преди работа с продукта трябва да прочетете и разберете главата за безопасност.

### Husqvarna Connect

Husqvarna Connect е безплатно приложение за Вашето мобилно устройство. Приложението

Husqvarna Connect осигурява разширени функции за Вашия продукт на Husqvarna:

- Разширена продуктова информация.
- Информация и помощ за частите на продукта и сервизното обслужване.

### За да започнете да използвате Husqvarna Connect

1. Изтеглете приложението Husqvarna Connect на Вашето мобилно устройство.

2. Регистрирайте се в приложението Husqvarna Connect.
3. Изпълнете стъпките с инструкции в приложението Husqvarna Connect, за да свържете и регистрирате продукта.

## За да зададете дълбочина на работа



**ПРЕДУПРЕЖДЕНИЕ:** Не регулирайте дълбочината на работа, когато работите с продукта.

1. Натиснете и завъртете ръкохватката за регулиране на дълбочината на работа по посока обратна на часовниковата стрелка, за да увеличите дълбочината на работа.
2. Натиснете и завъртете ръкохватката за регулиране на дълбочината на работа по посока на часовниковата стрелка, за да намалите дълбочината на работа. (Фиг. 30)

## За стартиране на продукта

1. Свържете захранващ кабел към контакта под ръкохватката. (Фиг. 31)

2. Поставете захранващия шнур в държача на захранващия шнур. Вижте *За използване на държача на захранващия шнур на страница 27.* (Фиг. 23)
3. Останете зад продукта.
4. Разхлабете инхибитора за стартиране. (Фиг. 32)
5. Натиснете ръкохватката за спирачката на двигателя по посока на управлението. (Фиг. 33)

## Спиране на продукта

1. Освободете ръкохватката за спирачката на двигателя, за да спрете двигателя. (Фиг. 34)
2. Разкачете захранващия шнур от контакта и след това от продукта. (Фиг. 35)



**ВНИМАНИЕ:** Издърпайте щепсела докрай навън. Не дърпайте захранващия шнур.

# Поддръжка

## Въведение



**ПРЕДУПРЕЖДЕНИЕ:** Преди да извършите техническо обслужване, трябва да прочетете и разберете главата за безопасност.

За всички работи по обслужването и поправката на продукта е необходимо специално обучение. Осигуряваме предлагане на професионални ремонти и обслужване. Ако Вашият дилър не предлага сервизно обслужване, се свържете с него, за да Ви даде информация за най-близкия сервиз.

За по-подробна информация направете справка с [www.husqvarna.com](http://www.husqvarna.com).

## Разписание за техническо обслужване

Интервалите за техническо обслужване са изчислени в зависимост от ежедневната употреба на продукта. Интервалите се променят, ако продуктът не се използва ежедневно.

За техническо обслужване, маркирано със \*, направете справка с *Устройства за безопасност на продукта на страница 26.*

	При всяка употреба	Всеки месец	Всеки сезон
Извършете обща проверка.	X		
Почистете продукта.	X		
Прегледайте оборудването за вертикутир.	X		
Уверете се, че устройствата за безопасност на продукта не са дефектни. *	X		
Проверете капаците. *	X		
Извършете проверка на ръкохватката за спирачката на двигателя. *	X		
Извършете проверка на блокировката на стартирането. *	X		

## За извършване на обща проверка

- Уверете се, че всички гайки и винтове на продукта са затегнати.
- Уверете се, че кабелите на продукта не са в положение, в което могат да бъдат повредени.
- Уверете се, че няма запушване в продукта.

## За почистване на машината

- Почиствайте пластмасовите части със суха кърпа.
- Не използвайте вода за почистване на продукта. Водата може да навлезе в акумулатора или в двигателя и да причини късо съединение или повреда на продукта.
- Не мийте продукта с устройство за миене под високо налягане.
- Не пръскайте вода директно върху двигателя.
- За отстраняване на листа, трева и прах използвайте четка.

## За проверка на оборудването за вертикутир



**ПРЕДУПРЕЖДЕНИЕ:** За да предотвратите случайно стартиране, разкачете захранващия шнур.



**ПРЕДУПРЕЖДЕНИЕ:** Носете защитни ръкавици, когато извършвате

техническо обслужване на оборудването за вертикутир. Зъбците на оборудването за вертикутир са много остри и можете лесно да се порежете.

- Проверете оборудването за вертикутир за повреди или пукнатини. Винаги сменяйте повредено оборудване за вертикутир.

## За смяна на оборудването за вертикутир



**ПРЕДУПРЕЖДЕНИЕ:** Носете защитни ръкавици, когато изпълнявате дейности, свързани с техническото обслужване на оборудването за вертикутир. Оборудването за вертикутир е много остро и можете лесно да се порежете

1. Поставете продукта на дясната му страна. (Фиг. 36)
2. Отстранете 2-та винта (А) и капака на вертикутира (В). Натиснете оборудването за вертикутир (С) нагоре и навън, за да го премахнете. (Фиг. 37)
3. Натиснете новото оборудване за вертикутир (С) в канала и надолу до отвора. Прикрепете капака на вертикутира (В) и 2-та винта (А) (Фиг. 38)

## Отстраняване на проблеми

### Отстраняване на неизправности

Проблем	Възможна причина	Решение
Продуктът не стартира.	Захранващият шнур не е свързан към източник на захранване.	Свържете захранващия шнур към източник на захранване.
	Захранващият шнур не е свързан правилно към продукта.	Свържете захранващия шнур към контакта под ръкохватката.
	Ръкохватката на спирачката на двигателя не е натисната по посока на управлението.	Натиснете ръкохватката за спирачката на двигателя по посока на управлението.
	Захранващият шнур е повреден.	Обърнете се към одобрен сервиз.
Други грешки.		

# Транспортиране, съхранение и изхвърляне

## Транспортиране

- За търговско транспортиране трябва да се спазват специалните изисквания върху опаковката и етикетите.
- Задължително спазвайте разпоредбите за опасни материали, когато подготвяте продукта за транспортиране. Може да са в сила местни разпоредби.
- Закрепете продукта по време на транспортиране.

## Съхранение

- Оставете продукта да се охлади, преди да го оставите за съхранение.
- Съхранявайте продукта при околна температура между  $-10^{\circ}\text{C}$  и  $40^{\circ}\text{C}$ .
- Съхранявайте продукта в заключена площ, недостъпна за деца и неупълномощени лица.
- Почистете продукта и извършете пълно сервизно обслужване, преди да го оставите за съхранение за дълъг период от време.
- Извършвайте процедурите по техническото обслужване, посочени в това ръководство за

оператора. Направете справка с *Разписане за техническо обслужване на страница 30*.

- Извършете пълно сервизно обслужване преди съхранение за дълъг период от време.

## Изхвърляне

Символите на продукта или на неговата опаковка показват, че този продукт не може да бъде третиран като битов отпадък. Той трябва да бъде подаден в съответната рециклираща станция за използване на електрическо и електронно оборудване.

Подавайки този продукт на правилното място, вие спомагате за предотвратяване на потенциалното негативно отражение върху околната среда и хората, което би могло да настъпи иначе в резултат на неправилно изхвърляне на този продукт. За повече подробна информация относно рециклирането на този продукт се свържете с местната администрация, услугите за битови отпадъци или магазина, откъдето сте закупили продукта.

(Фиг. 39)

## Технически данни

### Технически характеристики

<b>S 138C</b>	
<b>Двигател</b>	
Тип на двигателя	Двигател, серия AC
Скорост на приставката – SavE, об/мин	Не е налично
Скорост на приставката – номинална, об/мин	4200
Изходна мощност на двигателя – макс. kW	1,8
Изходна мощност на двигателя – номинална, kW	1,6
<b>Тегло</b>	
Тегло, kg	19,0
<b>Шумови емисии <sup>4</sup></b>	
Ниво на звуковата мощност, измерено, измерена dB (A)	96
Ниво на звуковата мощност, гарантирано $L_{WA}$ dB (A)	98
<b>Нива на шума <sup>5</sup></b>	

<sup>4</sup> Емисии на шума в околната среда, измерени като звукова мощност ( $L_{WA}$ ) в съответствие с директива на ЕО 2000/14/ЕО.

<sup>5</sup> Отчетените данни за нивото на звуковото налягане имат типична статистическа дисперсия (стандартно отклонение) от 1,2 dB (A).

<b>S 138C</b>	
Ниво на звуковото налягане при ухото на оператора, dB (A)	82
<b>Нива на вибрациите <sup>6</sup></b>	
Ръкохватка, m/s <sup>2</sup>	8,3
<b>Експлоатация</b> 	
Работна дълбочина, макс./мин., mm	-8/+5
Работна ширина, cm	37,5
Приставка режещи зъбци	5973510-01
Приставка за пружинни остриета	5973509-01
Капацитет на коша за трева, литри	45



МАГАЗИН  
**БАШ МАЙСТОРА**  
 ПРОФЕСИОНАЛНИ РЕШЕНИЯ

<sup>6</sup> Отчетените данни за нивото на вибрациите имат типична статистическа дисперсия (стандартно отклонение) от 0,2 m/s<sup>2</sup>.

## Декларация за съответствие

### Декларация за съответствие на ЕС

Ние, **Husqvarna AB**, SE-561 82 Huskvarna, ШВЕЦИЯ,  
тел.: +46 36 146500, декларираме на своя собствена  
отговорност, че продуктът:

Описание	Скарификатор
Марка	Husqvarna
Тип/модел	S 138C
Идентификация	Серийни номера от 2022 г. и след това

отговаря напълно на следните директиви и  
регламенти на ЕС:

Директива/регламент	Описание
2011/65/EC	"по отношение на ограничението за използване на определени опасни вещества в електрическо и електронно оборудване"
2006/42/EO	"относно машините"
2014/30/EC	"относно електромагнитната съвместимост"
2000/14/EO	"относно шумовите емисии в околната среда"

и че следните стандарти и/или технически  
спецификации са приложени: EN 60335-1:2012/  
A11:2014/A13:2017, EN 50636-2-92:2014, EN  
55014-1:2017/A11:2020, EN 55014-2:2015, EN  
61000-3-2:2014, EN 61000-3-11:2000, EN IEC  
63000:2018.

За информация относно шумовите емисии  
направете справка с *Технически данни на страница*  
32.

Husqvarna, 2023-12-30



Claes Losdal

Мениджър "Разработки и развитие/градински  
продукти"

Husqvarna AB

Отговорен за техническата документация

