

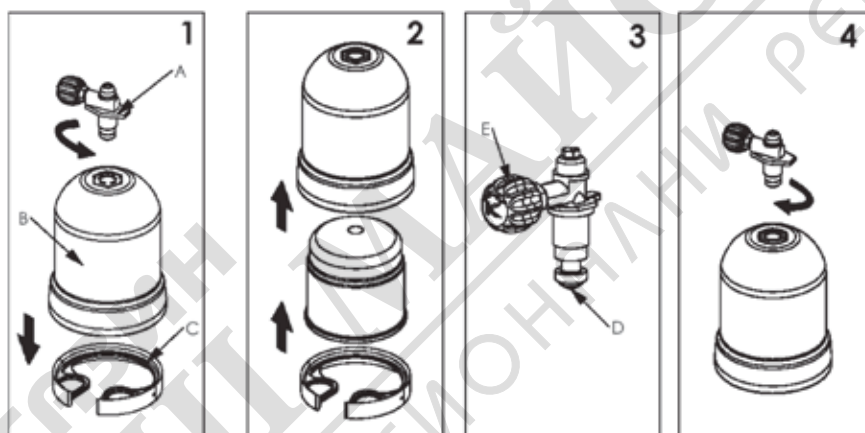

KEMPER
G R O U P

МНОГОФУНКЦИОНАЛНА ГАЗОВА ГОРЕЛКА ЗА МИКРОЗАПОЯВАНЕ

12100KIT



ТЕХНИЧЕСКИ ДАННИ				
УРЕДИ	ПОТРЕБЛЕНИЕ		Ø ИНЖЕКТОР	ИЗПОЛЗВАНИ КОНТЕЙНЕРИ
	g/h	kw	mm	
арт. 760	160	2,2	0,30	KEMPER PLEIN AIR INTERNATIONAL ART. 1120 – PL705 – PL880 – PL707
арт. 761	160	2,2	0,30	
арт. 765	160	2,2	0,30	
арт. 755	42	0,54	0,14	
арт. 750	42	0,54	0,14	
арт. KE2007	160	2,2	0,30	
арт. KE2008	160	2,2	0,30	
арт. KE2009	160	2,2	0,30	
арт. KE2012	42	0,54	0,14	
арт. KE2013	42	0,54	0,14	

Директно налягане на бутана

Общи предупреждения

Важно: Прочетете внимателно тези инструкции, за да се запознаете с оборудването, преди да го монтирате към неговия газов реципиент. Запазете тези инструкции, за да ги прочетете отново по-късно.

ОБЩИ ИНСТРУКЦИИ ЗА СГЛОБЯВАНЕ, ИЗПОЛЗВАНЕ И ПОДДРЪЖКА

Този уред трябва да се използва на достатъчно проветриви места в съответствие с действащите разпоредби. Обемът на въздуха, необходим за правилното изгаряне и за предотвратяване на образуването на опасни смеси от неизгорели газове, е 2 м³/h на kW. **Внимателно прочетете информацията, отпечатана върху флакона за употреба, преди да я въведете в корпуса.**

ПРЕДУПРЕЖДЕНИЕ: Достъпните части могат да станат много горещи. Съхранявайте на място, недостъпно за деца и далеч от други уреди.

Уредът трябва да се използва далече от запалими материали и на разстояние 70 см от мебели, стени и тавани.

В случай на изтичане на газ от уреда (миризма на газ) незабавно го изнесете навън, на много проветриво място, без източници на пламък, където изтичането може да бъде открито и спряно. Ако искате да проверите изтичането на вашия уред, направете го навън. Не търсете теча с кибрит, а използвайте вода и сапун (Revelgas код. 1726). не използвайте устройство, което има теч, влошено състояние или функционира неправилно. Продуктите не трябва да се модифицират. Опасно е да се правят модификации на устройството, да се премахват или разглобяват компонентите му или да се използват компоненти, които не са одобрени от производителя, всичко това води до отмяна на гаранцията и отговорността на производителя. Никога не хвърляйте празен флакон в огъня. **Този уред трябва да се използва на достатъчно проветриви места, далеч от запалими материали и трябва да работи в хоризонтална равнина.**

ИЗПОЛЗВАНЕ

Сглобка на газов флакон (не се доставя с уреда).

Това устройство работи само с газов флакон **Kemper / Plein Air 190g**, директно налягане. **Флаконът трябва да се монтира на проветриво място, за предпочитане навън, далеч от открит огън, пламъци, горещи плочи, източници на топлина и далеч от други хора.** Опитите за използване на други газови флакони може да са опасни. Пушенето е забранено по време на операцията по сглобяване и всички операции с уреда.

1. Отделете напълно основата (фиг. 1B) от горната част (фиг. 1A), като я отвиете по посока, обратна на часовниковата стрелка.
2. Свалете горната част (фиг. 1A).
3. Отстранете пружината на държача на флакона (фиг. 1C).
4. Поставете флакона в основата и я застопорете с пружината на държача на флакона (фиг. 2).
5. Уверете се, че гуменото уплътнение на вентила е в правилна позиция и че не е повредено (фиг. 3D).
6. Уверете се, че копчето на вентила за подаване на газ е в затворено положение, което се заключва по посока на часовниковата стрелка (фиг. 3E).
7. Завинтете основата към горната страна, като я завъртите по посока на часовниковата стрелка докрай, като я държите в стабилно положение и в хоризонтална равнина (фигура 4).
8. При подмяна на флакона повторете стъпка 1, след като се уверите, че газовият флакон е напълно празен.

В момента флаконът е перфориран; при отваряне на вентила, ако няма изпускане на газ, флаконът не трябва да се изважда, тъй като той така или иначе е пробит. В този случай се свържете с вашия търговец на дребно.

ГОРЕЛКИ

При уреди, предназначени изключително за готвене, в случай на прегряване или необичайно горене незабавно затворете газовия кран, за да не рискувате изгаряне на горелката.

МОДЕЛ БЕЗ ПИЕЗО Код на модела KE2007 - KE2009 - 760 – 761

Отворете леко вентилационния кран в посока, обратна на часовниковата стрелка, „+“ и задръжте запалена кибритена клечка близо до горелката. Не обръщайте уреда с главата надолу и не го разклащайте по време на употреба, за да избегнете изтичане на газ в течна фаза, което да доведе до нередовен пламък (пулсиращ пламък, който става нормален след няколко секунди).

ПИЕЗОЕЛЕКТРИЧЕСКИ МОДЕЛ Код на модела KE2008 – 765

Леко отворете клапана в посока, обратна на часовниковата стрелка „+“, натиснете и освободете бутона за запалване; произведената искра запалва горелката. Операцията може да се повтори, ако тя не се запали веднага. Ако запалването не произведе искра, проверете положението на запалителната свещ. Не обръщайте уреда с главата надолу и не го разклащайте по време на употреба, за да избегнете изтичане на газ в течна фаза, което да доведе до нередовен пламък (пулсиращ пламък, който става нормален след няколко секунди).

ЛАМПИ

Уреди, предназначени изключително за осветление, в случай на прегряване или необичайно горене, затворете незабавно газовия вентил, за да не рискувате да изгорите лампата. Предупреждения и инструкции за експлоатация: вижте общите инструкции и инструкциите за експлоатация на горелки, лампи и лампи за запояване, работещи с пробивни патрони.

ЗАПАЛВАНЕ И МОНТИРАНЕ НА ЧОРАПА (ДОСТАВЯ СЕ С УРЕДА)

Извадете чорапчето от опаковката. Отстранете дръжката, повдигнете стъклото нагоре и го извадете. Поставете го първо върху „червената“ страна на горелката, като се уверите, че фиксиращите проводници са поставени в съществуващите отвори в горелката, и след това продължете със запалването. Отворете газовия вентил в посока, обратна на часовниковата стрелка „+“, и дръжте запалена клечка близо до горелката. Първоначално горивният чорап ще стане черен, а след това бял и светещ. Леко увеличете мощността на газта. Когато чорапа излъчва бяла луминисцентна светлина, затворете изхода на газта, като завъртите копчето по посока на часовниковата стрелка „-“. След първото запалване чорапа не може да се докосва, в противен случай се разпада. Поставете стъклото, капака и дръжката. Не обръщайте уреда с главата надолу и не го разклащайте по време на употреба, за да избегнете изтичане на газ в течна форма, което да доведе до нередовен пламък (пулсиращ пламък, който става нормален след няколко секунди). в случай на счупване (дори частично) на чорапа, го сменете, за да избегнете повреда на уреда.

БЕЗ ПИЕЗО ЗАПАЛВАНЕ код KE2012 – 755

Отворете леко клапана в посока, обратна на часовниковата стрелка, „+“ и задръжте запалена запалка между стъклото и капака.

ПИЕЗОЕЛЕКТРИЧЕСКО ЗАПАЛВАНЕ код KE2013 – 750

Леко отворете газта, като завъртите копчето на вентила в посока, обратна на часовниковата стрелка „+“, натиснете и освободете копчето; тази операция задейства пиезоелектрическото запалване; произведената искра запалва горелката. Операцията може да се повтори, ако тя не се запали веднага. Ако запалването не произведе искра, проверете положението на запалителната свещ.

РЕГУЛИРАНЕ НА МОЩНОСТТА

Увеличете мощността на уреда, като завъртите копчето към знака „+“ (обратно на часовниковата стрелка). За да намалите мощността, завъртете копчето към знака „-“ (по посока на часовниковата стрелка) до изключване.

СМЯНА НА ФЛАКОНА

Флаконът трябва да се сменя на проветриво място, за предпочитане навън, далеч от открит пламък, пилотен огън, електричество и далеч от други хора. Заменете флакона, докато не се уверите, че е напълно празен, като разклатите уреда, не трябва да чувате пръски от течността в патрона. Уверете се, че вентилът е затворен и горелката е изключена и студена, преди да извадите газовия флакон. Отвийте уреда от корпусите и извадете празния газов флакон. Проверете доброто състояние на уплътненията, преди да използвате нов флакон.

Поставете новия газов флакон в корпусите и процедирайте, както е описано в параграф „ИЗПОЛЗВАНЕ“. Флаконът не трябва да се изоставя в околната среда, а да се постави на безопасно място. Не пробивайте флакона. Не хвърляйте празния флакон в огъня.

ОБСЛУЖВАНЕ

- а) За да почистите корпуса на уреда, използвайте памучна кърпа, напоена с топла вода и сапун. Никога не използвайте абразивни продукти.
- б) За да почистите горелката, използвайте мека четка.

СЪХРАНЕНИЕ

Когато не се използва, оборудването трябва да се съхранява във вертикално положение, на подходящи места, като се предпазва от рискове от разграждане, мястото трябва да е добре проветрено и да се пази от деца.

ОБСЛУЖВАНЕ – РЕМОНТ

Всички въпроси към отделите за обслужване трябва да бъдат формулирани към:

KEMPER - Via Prampolini 1/Q - Lemignano di Collecchio (PR) Тел. 0521/957111 - Факс: 0521/957195 - www.kempergroup.it



ПОДДРЪЖКА – РЕМОНТ

За всякаква поддръжка относно този продукт, можете да се свържете с оторизирания сервиз „Баш Майстора“.

Сервиз „Баш Майстора“

гр.Варна 9000

ул.„Струга“ 25

тел: 052 / 64 30 30

моб: 0888 06 21 22

email:service@bashmajstora.com

Работно време:

Понеделник - Петък: от 8:30 до 18:00 часа

Събота и Неделя: Почивен ден

