

**KHE 5-40**  
**MHE 5**  
**MH 5**



Превод на оригиналната инструкция за експлоатация

**euromaster**

“Евромастер Импорт - Експорт” ООД е официален представител на производителя. Адрес на управление на фирмата: гр. София 1231, бул. “Ломско шосе” 246, тел. 0700 44 155, [www.euromasterbg.com](http://www.euromasterbg.com); e-mail: [info@euromasterbg.com](mailto:info@euromasterbg.com).

# KHE 5-40 MH 5 , MHE 5

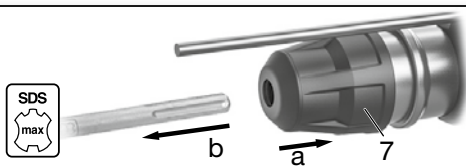

## KHE 5-40

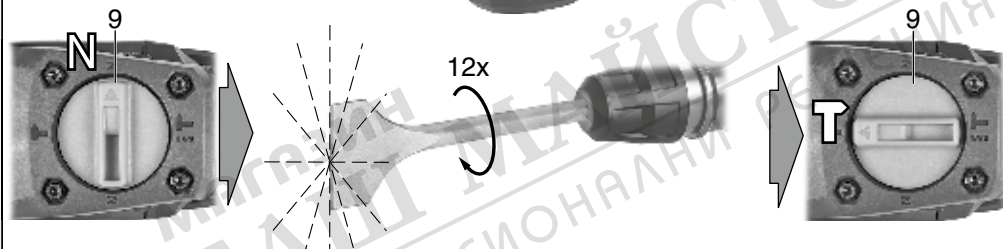
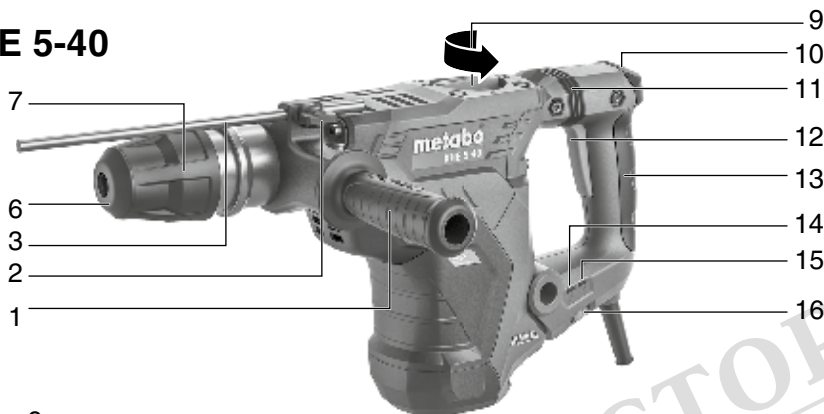

## MH 5, MHE 5

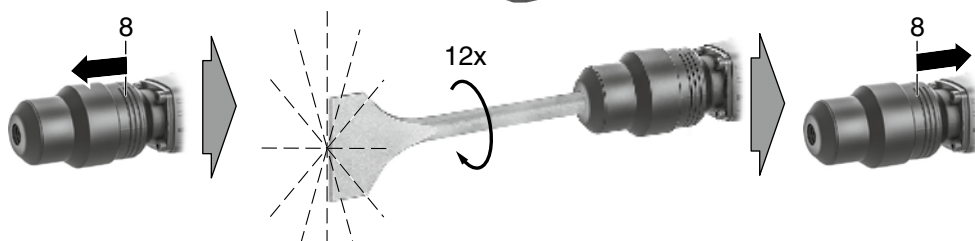

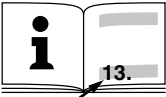
		<b>KHE 5-40</b>	<b>MHE 5</b>	<b>MH 5</b>
		*1) Serial Number: 00391..	*1) Serial Number: 00148..	*1) Serial Number: 00147..
		SDS-max	SDS-max	SDS-max
<b>P<sub>1</sub></b>	<b>W</b>	1100	1100	1100
<b>P<sub>2</sub></b>	<b>W</b>	450	730	730
<b>T</b>	<b>Nm (in-lbs)</b>	46 (407)	-	-
<b>n<sub>1</sub></b>	<b>/min</b>	350 - 540	-	-
<b>D<sub>1</sub></b>	<b>mm (in)</b>	40 (1 <sup>9</sup> / <sub>16</sub> )	-	-
<b>D<sub>2</sub></b>	<b>mm (in)</b>	105 (4 <sup>1</sup> / <sub>8</sub> )	-	-
<b>D<sub>3</sub></b>	<b>mm (in)</b>	55 (2 <sup>5</sup> / <sub>32</sub> )	-	-
<b>s<sub>max</sub></b>	<b>/min bpm</b>	3000	3000	3000
<b>W (EPTA 05/2009)</b>	<b>J</b>	8,5	7,1	7,1
<b>C</b>	-	12	12	12
<b>m</b>	<b>kg (lbs)</b>	7,1 (15.7)	5,7 (12.6)	5,6 (12.3)
<b>a<sub>h,HD</sub>/K<sub>h,HD</sub></b>	<b>m/s<sup>2</sup></b>	14,6 / 1,5	-	-
<b>a<sub>h,Cheq</sub>/K<sub>h,Cheq</sub></b>	<b>m/s<sup>2</sup></b>	9,7 / 1,5	12,3 / 1,5	12,3 / 1,5
<b>L<sub>pA</sub>/K<sub>pA</sub></b>	<b>dB (A)</b>	95 / 3	95 / 3	95 / 3
<b>L<sub>WA</sub>/K<sub>WA</sub></b>	<b>dB (A)</b>	106 / 3	106 / 3	106 / 3
<b>L<sub>WA(M)</sub></b>	<b>dB (A)</b>	-	98	95
<b>L<sub>WA(G)*5)</sub></b>	<b>dB (A)</b>	-	100	106



\*2) 2011/65/EU, 2006/42/EC, 2014/30/EU

\*3) EN 60745-1:2009+A11:2010, EN 60745-2-6:2010, EN 50581:2012

\*4) MH 5, MHE 5: 3F #250 Jiangchangan Road Building 16 Headquarter Economy Park Shibe Hi-Tech Park, Jing'an District Shanghai 200436 CHINA

2020-08-05, Bernd Fleischmann

Direktor Produktentstehung & Qualität (Vice President Product Engineering & Quality)

\*6) Metabowerke GmbH - Metabo-Allee 1 - 72622 Nuertingen, Germany

*ppa. B.F.*

# Инструкция за експлоатация

## 1. Декларация за съответствие

Ние декларираме на собствена отговорност, че: тези къртачи и перфоратори, идентифицирани чрез типа и серийния номер \*1), отговарят на всички приложими изисквания на директивите \*2) и стандартите \*3). Техническо досие в \*6) – виж стр. 3.

MH 5, MHE 5: 2000/14/EG: методика на оценка на съответствието съгласно приложение VI. Упълномощен орган \*4), гарантирано ниво на звуковата мощност LWA(G) \*5), - виж стр. 3.

## 2. Област на приложение

КНЕ 5-40 със съответните аксесоари е предназначен за пробиване с удар и къртене в бетон, зидария, камък и други подобни материали.

MH 5 и MHE 5 със съответните аксесоари са предназначени за къртене на бетон, зидария, камък и други подобни материали.

За щети, възникнали в резултат от неправилна употреба, вина носи единствено потребителя.

Необходимо е да се спазват общоприетите правила за предпазване от злополуки и приложените указания по техника на безопасност.

## 3. Общи мерки за безопасност



За Ваша собствена защита и за защита на Вашия електрически инструмент, обърнете внимание на всички части от текста, които са обозначени с този знак!



**ВНИМАНИЕ** - Четенето на ръководството за експлоатация ще намали риска от нараняване.



**ПРЕДУПРЕЖДЕНИЕ** Прочетете всички предупреждения и инструкции

отнасящи се за Вашата безопасност. Неспазването им може да доведе до токов удар, пожар и / или тежки травми

**Съхранявайте всички инструкции и информации относно безопасността за справка в бъдеще.** Предавайте Вашия електрически инструмент само заедно с тези документи.

## 4. Специални мерки за безопасност

**Носете антифони.** Въздействието на шума може да доведе до загуба на слуха.

**Използвайте доставените с инструмента допълнителни ръкохватки.** Загубата на контрол може да доведе до наранявания.

**Дръжте уреда за изолераните му части, когато има опасност режещия инструмент да срещне скрит кабел или собствения си захранващ кабел.**

Контактът с проводник под напрежение може да предаде напрежението на металните части на уреда и да предизвика токов удар.

Извадете щепсела от контакта преди да извършвате настройки или сервизно обслужване.

Работете само с правилно поставена допълнителна ръкохватка.

Винаги дръжте машината с две ръце за предоставените ръкохватки, заемете стабилна стойка и работете концентрирано.

При работа с този инструмент винаги носете предпазни очила, ръкавици, и надеждни обувки!

Уверете се, че на мястото, където ще работите, **няма кабели, водопроводни или газопроводни тръби** (напр. с помощта на металотърсач).

Работете само с правилно поставен работен инструмент. Проверете закрепването му чрез леко подръпване. (Необходимо е инструментът да може да се движи на няколко сантиметра в аксиална посока.)

При работа над нивото на пода трябва да се уверите, че мястото под вас е свободно.

Не докосвайте непосредствено след работа работния инструмент или предметите около него, тъй като те могат да бъдат много горещи и да предизвикат изгаряния на кожата.

Разполагайте захранващия кабел винаги назад от машината.

Ако допълнителната ръкохватка е повредена или нащърбена, тя трябва да се подмени. Не работете с машина, чиято допълнителна ръкохватка е дефектна.

Подсигурете детайла срещу приплъзване или завъртане (напр. посредством закрепване със стяги).

**Намаляване на опасностите от прах:**



**ВНИМАНИЕ** – Някои прахове, които се отделят при шлайфане със шкурка, рязане, шлайфане, пробиване или при други дейности съдържат химикали, за които е известно, че предизвикват рак, дефекти при раждане или други малформации. Някои примери за такива химикали са:

- Олово от съдържащи олово бои,
- Минерален прах от тухли, цимент и други зидарски материали, и
- Арсен и хром от химически обработено дърво.

Рискът за Вашето здраве вследствие на тези запахи зависи от това, колко често извършвате подобен тип дейности. За да намалите вредното влияние на тези химикали: работете в добре проветрени помещения и със сертифицирани индивидуални предпазни средства, като напр.

противопрахови маски, които са разработени специално да филтрират микроскопичните частици.

Това е валидно и за праховете от други материали, като напр. някои видове дървесина (дъбов или буков прах), метали, азбест. Други познати заболявания са напр. алергични реакции или заболявания на дихателните пътища. Не допускате попадането на прах във вашата организация.

Съблюдавайте валидните за вашия материал, персонал, случай и място на приложение директиви и национални предписания (напр. документи по охрана на труда, разпоредби за правилното депониране).

Депонирайте отделящите се частици на мястото на тяхното образуване, избягвайте тяхното складиране на неподходящи места.

Използвайте при специални приложения подходящи принадлежности. По този начин по-малко частици ще се отделят неконтролирано в околната среда.

- Използвайте подходяща прахоуловителна система. Намалете риска от прах, като:

- не насочвате отделящата се въздушна струя към себе си или на близо стоящите лица, както и към купчинки с отложил се прах,
- използвайте прахоуловител и/или пречиствател на въздуха,
- проветрявайте добре работното място и го поддържайте винаги чисто. За почистване използвайте прахосмукачка, тъй като метенето и издухването вдигат излишно прах.
- Изсмуквайте или изпирайте работното облекло. Не го издухвайте, тупайте или четкайте.

## 5. Функционални елементи

Виж стр. 2.

- 1 Допълнителна ръкохватка \*
- 2 Крилчат винт (за регулиране на дълбочинния ограничител) \*
- 3 Дълбочинен ограничител \*
- 4 Затягаща глава \*
- 5 Допълнителна ръкохватка \*
- 6 Противопрахова капачка
- 7 Фиксатор на инструмента
- 8 Втулка \*
- 9 Превключвател \*
- 10 Бутон за застопоряване на превключвателя (КНЕ...: само в режим въртене)
- 11 Metabo VibraTech (MVT): интегрирана демпферираща система
- 12 Пусков превключвател
- 13 Ръкохватка
- 14 Индикатор на работния режим\*
- 15 Сигнален индикатор \*
- 16 Потенциометър \*

\* в зависимост от модела

## 6. Пускане в експлоатация



Преди да пуснете в експлоатация инструмента се уверете, че

обозначените върху табелката стойности за честота и напрежение отговарят на тези на Вашата електрическа мрежа.



Използвайте дефектнотоков FI-предпазител (RCD) с макс. ток на изключване 30 mA

Използвайте само удължителни кабели, с минимално сечение от 1,5mm<sup>2</sup>. Удължителните кабели трябва да съответстват на потребляемата мощност на електроинструмента (виж техническите данни). Ако използвате кабелна макара е необходимо да развийте целия кабел.

### 6.1 Монтаж на допълнителната ръкохватка



От съображения за безопасност винаги използвайте ръкохватката-скоба (5) или допълнителната ръкохватка (1).

#### МН 5, МНЕ 5:

Разхлабете затегателния пръстен като завъртите наляво затегателната глава (4). Ръкохватката-скоба (5) може да бъде фиксирана в желаната от Вас позиция и желанието от Вас ъгъл. Затегнете здраво затегателната глава.

#### КНЕ 5-40:

Разхлабете затегателния пръстен като завъртите наляво допълнителната ръкохватка (1). Допълнителната ръкохватка може да бъде фиксирана в желаното от Вас положение. Затегнете здраво допълнителната ръкохватка.

## 7. Експлоатация

### 7.1 Регулиране на дълбочинния упор (само при КНЕ 5-40)

Развийте крилчатия винт (2). Нагласете дълбочинния (3) ограничител на желаната дълбочина на пробиване. Затегнете отново крилчатия винт (2).

### 7.2 Поставяне, изваждане на инструмента



Преди да поставите инструмента почистете опашката му и я намажете със специалната грес (може да се закупи и отделно кат. № 631800000)! Използвайте само SDS- max инструменти!



Противопраховата капачка (6) предпазва от проникване на прах по време на работа. При поставянето на инструмента трябва да внимавате да не повредите противопраховата капачка (6).

#### Поставяне на работния инструмент:

При поставяне на инструмента задръжте фиксиращата втулка (7) в предно положение. Завъртете инструмента и го пхнете докато се фиксира. Инструментът е блокиран.



Проверете дали инструментът е поставен правилно, като го подръпнете.

(Необходимо е инструментът да може да се движи спокойно на няколко сантиметра в аксиална направление.

#### Изваждане на работния инструмент:

Издърпайте назад фиксиращата втулка (7) по посока на стрелката (а) и извадете инструмента (b). Виж стр. 2.

### 7.3 Избор на режим на работа

 Не използвайте уреда с поставено длето като лост.

#### КНЕ 5-40:

 Не премествайте превключвателя (9) преди двигателят да е спрял напълно.



Чрез завъртане на превключвателя (9) можете да изберете желаната позиция на работата.



 Пробиване с удар

 Къртене

 Неутрално положение за позициониране на длетото.

Позициониране на длетото: длетото може да бъде фиксирано в различни позиции.

- Поставете длетото.
- Завъртете превключвателя (9) в положение .
- Завъртете длетото докато не заемете желаната от Вас позиция.
- Завъртете бутона (9) до поз. .
- Завъртете длетото докато се фиксира.

 При поставено длето използвайте машината само в режим къртене. 

#### МН 5, МНЕ 5:

Длетото може да бъде фиксирано в различни положения.

- Поставете длетото.
- Издърпайте напред втулката (8) и завъртете длетото, докато заемете желаната от Вас позиция.
- Преместете назад втулката (8) и я отпуснете.
- Завъртете длетото до неговото фиксиране.

### 7.4 Включване / Изключване

#### Моментно включване:

За да включите машината натиснете шалтера (12).

За изключване отпуснете шалтера (12).

#### Продължително включване-само в режим къртене

За продължително включване (КНЕ само в режим)  натиснете бутона (10).

За изключване натиснете отново бутона (10).

 При продължително включване машината ще продължи да работи, ако я изпуснете от ръце.

Ето защо дръжте винаги машината с две ръце за предназначенията за целта ръкохватки, заемете стабилна позиция и работете съсредоточено.

### 7.5 Регулиране силата на удара

Чрез завъртане на потенциометъра (16) можете да промените силата на удара (и оборотите). От положение 1 до 5 силата на удара се увеличава, а индикатора на режима (14) мига. В положение 6 инструментът отдава максимална

сила на удара и индикатора на режима (14) свети непрекъснато в това положение.

Област на приложение	Позиция
Мазилка / меки материали .....	1-2
Тухли / сваляне на плочки.....	3-4
Пробиване / къртене в бетон .....	5-6

### 7.6 Metabo VibraTech (MVT)

За погасяване на вибрациите и защита на Вашите стави.

По време на работа не притискайте твърде силно или твърде слабо задната ръкохватка. В средно положение (11) вибрациите се погасяват най-успешно.

## 8. Почистване, поддръжка

Почиствайте електроинструмента регулярно, често и основно като изсмуквате с прахосмукачка през вентилационните отвори или издухвате през тях със състен въздух. Преди това разединете инструмента от електрозахранването. Носете предпазни очила и противопрахова маска.

 Ако противопраховата капачка (6) е повредена, трябва да се замени веднага.

За да смените противопраховата капачка (6) издърпайте назад фиксатора на работния инструмент (7). Стиснете капачката и силно я дръпнете под наклон напред. Поставете новата капачка под наклон върху шпиндела и я притиснете силно.

## 9. Отстраняване на неизправности

#### Претоварване:

**Машината автоматично се е изключила.**

**Индикаторът (15) свети.** Машината е претоварена (прибл. 30%)! Оставете машината да се охлади и чак след това може да продължите да работите с нея. Избягвайте бъдещи претоварвания.

#### Защита от повторно включване:

**Машината не работи. Индикаторът (15) свети.**

Защитата от повторно включване се е задействала. Ако при включена машина включите щепсела в контакта или ако след спиране на тока токозахранването отново е възстановено, машината няма да заработи. Изключете и отново включете машината.

#### Износени графитни четки:

**Сигналният индикатор (15) мига:**

Графитните четки са почти напълно износени (оставащо работно време прибл. 8 часа). При напълно износени графитни четки машината автоматично се самоизключва. Сменете четките в сервис.

## 10. Аксесоари

Използвайте само оригинални Metabo аксесоари. Използвайте само такива аксесоари, които отговарят на изискванията и параметрите описани в това ръководство.

Пълната гама от аксесоари може да намерите на [www.metabo.com](http://www.metabo.com) или в каталога.

## 11. Ремонти



Ремонтът на електроинструменти трябва да се извършва само от квалифицирани специалисти! Относно нуждаещи се от ремонт Metabo електроинструменти се обръщайте към представителството на Metabo във вашата страна.

Схеми с резервни части може да намерите на [www.metabo.com](http://www.metabo.com).

## 12. Охрана на околната среда

Спазвайте националните разпоредби за депониране и рециклиране на излезли от употреба машини, аксесоари и опаковки.



Само за страни членки на EU: не изхвърляйте електроинструментите в контейнерите за битови отпадъци!

Съгласно европейската директива 2012/19/EU относно старите електрически и електронни изделия и нейното транспониране в националното законодателство, излезлите от употреба електроинструменти трябва да се съхраняват отделно и да се предават в съответните пунктове за безопасно и природосъобразно рециклиране.

## 13. Технически данни

Разяснения към данните на стр.3. Запазваме си правото на промени, продиктувани от техническия прогрес.

- $P_1$  =Номинална мощност
- $P_2$  =Отдавана мощност
- $T$  =Въртящ момент
- $n_1$  =Обороти на празен ход
- $D_1$  =Макс. диаметър на пробиване в бетон със свредло
- $D_2$  =Макс. диаметър на пробиване в бетон с боркорони
- $D_3$  =Макс. диаметър на пробиване с фрезови корони
- $S_{max}$  =Макс. брой удари
- $W$  =Енергия на отделния удар
- $C$  =Брой позиции на длетото
- $m$  =Тегло (без кабели)

Стойностите са измерени съгласно EN 60745.

 Машина с клас на защита II

~ Променлив ток

Посочените технически данни съдържат допустими отклонения (отговарящи на съответните валидни стандарти).



### Емисионни стойности

Тези стойности позволяват да се направи оценка на емисиите на електроинструмента и да се сравняват различни електроинструменти. В зависимост от условията на приложение, състоянието на електроинструмента или на работния инструмент действителното шумово и

вибрационно натоварване може да бъде високо или по-ниско. Вземайте предвид при оценката работните паузи и периодите с по-ниско натоварване. На базата на съответно коригираните прогнозни стойности въведете необходимите предпазни мерки за работещите, напр. организационни мероприятия

Обща стойност на вибрациите (сума на векторите в трите посоки) определена съгласно EN 60745:

$a_{h, HD}$  = Стойност на вибрационните емисии (пробиване с удар в бетон)

$a_{h, Cheq}$  = Стойност на вибрационните емисии (къртене)

$K_{h,HD/Cheq}$  =Несигурност (вибрации)

Типични A-оценени нива на звуковото налягане:

$L_{pA}$  = Ниво на звуковото налягане

$L_{WA}$  = Ниво на звуковата мощност

$K_{pA}, K_{WA}$  = Несигурност (ниво на звука)

Стойностите са измерени съгласно EN 60745.

$L_{WA(M)}$  = измерено ниво на звуковата мощност съгласно 2000/14/EG

$L_{WA(G)}$  = гарантирано ниво на звуковата мощност съгласно 2000/14/EG



По време на работа нивото на шума може да надвиши 80 dB(A).



**Носете антифони!**

## ГАРАНЦИОННА КАРТА

МОДЕЛ.....

СЕРИЕН № .....

СРОК .....

*(за подробности виж гаранционните условия)*

№, дата на фактура / касов бон.....

### ДАНИИ ЗА КУПУВАЧА

ИМЕ/ФИРМА .....

*(попълва се от служителя)*

АДРЕС.....

*(попълва се от служителя)*

### ДАНИИ ЗА ПРОДАВАЧА

ИМЕ/ФИРМА .....

*(попълва се от служителя)*

АДРЕС .....

*(попълва се от служителя)*

ДАТА/ПЕЧАТ .....

### СЕРВИЗЕН ПРОТОКОЛ

Приеман протокол	Дата на приемане	Описание на дефекта	Дата на предаване	Подпис

Централен сервиз: София, бул: "Ломско шосе" 246, тел.: 0700 44 155 (безплатен за цялата страна)

e-mail: [info@euromasterbg.com](mailto:info@euromasterbg.com)



## ГАРАНЦИОННИ УСЛОВИЯ

### ЗАДЪЛЖИТЕЛНИ ДОКУМЕНТИ:

- Копие от фактура
- Гаранционна карта
- Разпечатка на регистрацията в интернет за 3-годишна гаранция

### ГАРАНЦИОННИ СРОКОВЕ:

Минималната законова гаранция от 24 месеца по смисъла на ЗЗП, важи само за физически лица, за юридически лица гаранцията е 12 месеца, освен ако не е упоменато друго от производителя:

- Електроинструменти Метабо и, регистрирани в интернет на адрес: [www.metabo.com/xl](http://www.metabo.com/xl) в едномесечен срок след закупуването им 3 години
  - Електроинструменти Метабо без регистрирация в интернет 1 година
  - Акумулаторни батерии Метабо > 4 Ah 3 години
  - Други Акумулаторни батерии и Зарядни устройства 6 месеца
- Всички неизправности по функционирането на машините, причинени от дефекти по сглобяването или по материала, забелязани по време на гаранционния срок, се отстраняват безплатно в централен сервиз на Евромасер Импорт-Експорт ООД - град София.

### ОТ ГАРАНЦИЯ СА ИЗКЛЮЧЕНИ:

- Повреди, причинени от естествено износване на четки, гумени плотове, ремъци, патронници, масло, лагери, о-пръстени, грес, кабели, сервизни пакети за профилактика, филтри свещи и други
- Повреди причинени от претоварване, лошо поддържане, замърсяване, пренапрежение
- Счупвания и пукнатини, причинени от удар
- Дефекти, причинени от износени или нестандартни консумативи
- Дефекти, които се дължат на неспазване инструкцията за експлоатация, претоварване и дейности, несъответстващи на техническите характеристики на машината
- Рекламация се приема само ако машината не е отваряна от потребителя или от неотризиран сервиз.

### ПРАВИЛА НА ТЪРГОВСКА ГАРАНЦИЯ ЗА ПОТРЕБИТЕЛСКИ СТОКИ:

Независимо от търговската гаранция продавачът отговаря за липсата на съответствие на потребителската стока с договора за продажба съгласно гаранцията по чл. 112 – 115.

Чл. 112. (1) При несъответствие на потребителската стока с договора за продажба потребителят има право да предяви рекламация, като поиска от продавача да приведе стоката в съответствие с договора за продажба. В този случай потребителят може да избира между извършване на ремонт на стоката или замяната ѝ с нова, освен ако това е невъзможно или избраният от него начин за обезщетение е непропорционален в сравнение с другия.

(2) Смята се, че даден начин за обезщетяване на потребителя е непропорционален, ако неговото използване налага разходи на продавача, които в сравнение с другия начин на обезщетяване са неразумни, като се вземат предвид:

1. стойността на потребителската стока, ако нямаше липса на съответствие;
2. значимостта на несъответствието;
3. възможността да се предложи на потребителя друг начин на обезщетяване, който не е свързан със значителни неудобства за него.

Чл. 113. (1) Когато потребителската стока не съответства на договора за продажба, продавачът е длъжен да я приведе в съответствие с договора за продажба.

(2) Привеждането на потребителската стока в съответствие с договора за продажба трябва да се извърши в рамките на един месец, считано от предявяването на рекламацията от потребителя.

(3) След изтичането на срока по ал. 2 потребителят има право да развали договора и да му бъде възстановена заплатената сума или да иска намаляване на цената на потребителската стока съгласно чл. 114.

(4) Привеждането на потребителската стока в съответствие с договора за продажба е безплатно за потребителя. Той не дължи разходи за експедиране на потребителската стока или за материали и труд, свързани с ремонта ѝ, и не трябва да понеса значителни неудобства.

(5) Потребителят може да иска и обезщетение за претърпените вследствие на несъответствието вреди.

Чл. 114. (1) При несъответствие на потребителската стока с договора за продажба и когато потребителят не е удовлетворен от решаването на рекламацията по чл. 113, той има право на избор между една от следните възможности:

1. разваляне на договора и възстановяване на заплатената от него сума;
2. намаляване на цената.
- (2) Потребителят не може да претендира за възстановяване на заплатената сума или за намаляване цената на стоката, когато търговецът се съгласи да бъде извършена замяна на потребителската стока с нова или да се поправи стоката в рамките на един месец от предявяването на рекламацията от потребителя.

(3) Търговецът е длъжен да удовлетвори искане за разваляне на договора и да възстанови заплатената от потребителя сума, когато след като е удовлетворил три рекламации на потребителя чрез извършване на ремонт на една и съща стока, в рамките на срока на гаранцията по чл. 115, е налице следваща поява на несъответствие на стоката с договора за продажба.

(4) Потребителят не може да претендира за разваляне на договора, ако несъответствието на потребителската стока с договора е незначително. Чл. 115. (1) Потребителят може да упражни правото си по този раздел в срок до две години, считано от доставянето на потребителската стока.

(2) Срокът по ал. 1 спира да тече през времето, необходимо за поправката или замяната на потребителската стока или за постигане на споразумение между продавача и потребителя за решаване на спора.

(3) Упражняването на правото на потребителя по ал. 1 не е обвързано с никакъв друг срок за предявяване на иск, различен от срока по ал. 1.

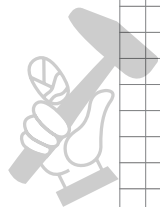

МАГАЗИН  
**БАШ МАЙСТОРА**<sup>®</sup>  
ПРОФЕСІОНАЛНИ РЕШЕННЯ

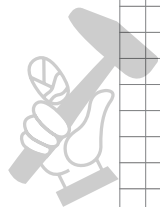

МАГАЗИН  
**БАШ МАЙСТОРА**<sup>®</sup>  
ПРОФЕСІОНАЛНИ РЕШЕННЯ



МАГАЗИН  
**БАШ МАЙСТОРА**<sup>®</sup>  
ПРОФЕСИОНАЛНИ РЕШЕНИЯ

**EUROMASTER IMPORT EXPORT LTD**



1231, Sofia, Bulgaria, 246 Lomsko shose Blvd.,

tel.: +359 700 44 155

fax: + 359 2 934 00 90

www.euromasterbg.com; e-mail: info@euromasterbg.com