

## BD 17/5 C

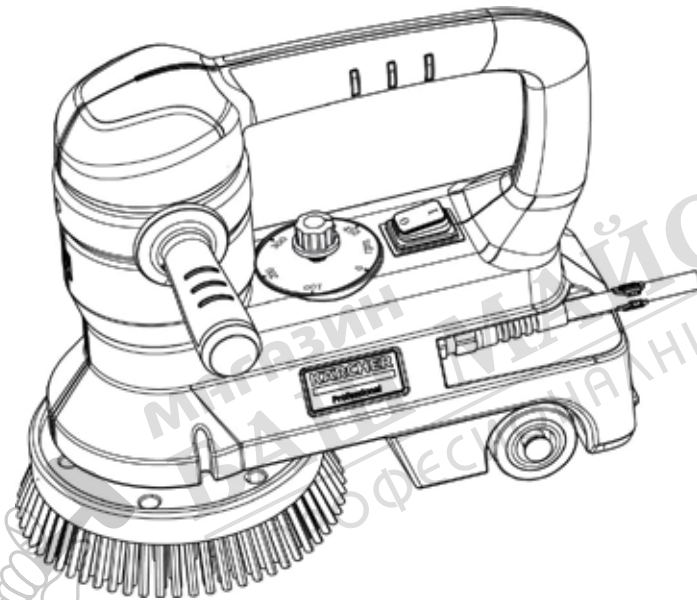

Deutsch	4
English	8
Français	13
Italiano	17
Nederlands	21
Español	25
Português	30
Dansk	34
Norsk	38
Svenska	42
Suomi	46
Ελληνικά	50
Türkçe	55
Русский	59
Magyar	64
Čeština	69
Slovenščina	73
Polski	77
Românește	82
Slovenčina	86
Hrvatski	90
Srpski	94
Български	98
Eesti	103
Latviešu	107
Lietuviškai	111
Українська	115
中文	120
العربية	124



Register  
your product

[www.kärcher.com/welcome](http://www.kärcher.com/welcome)



A

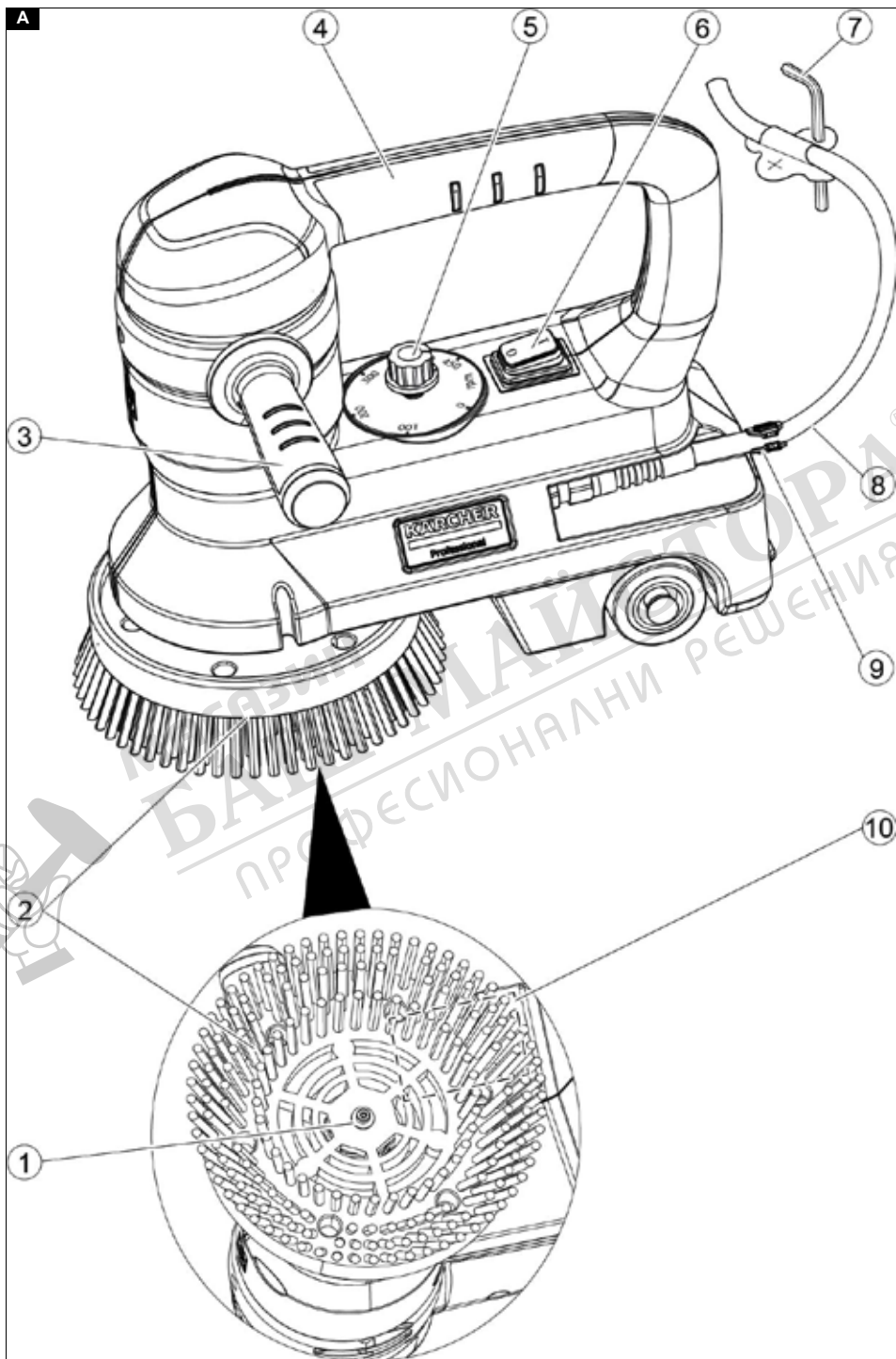

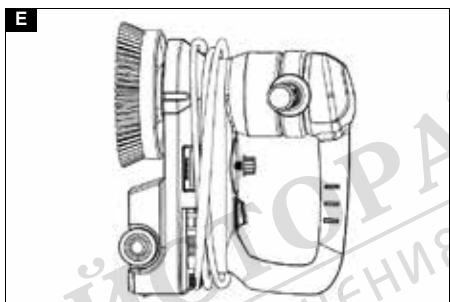
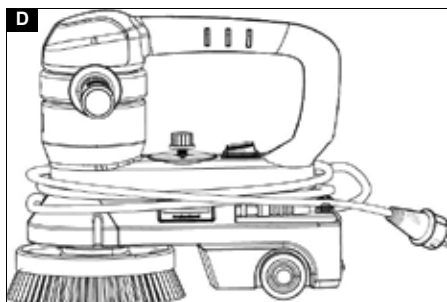
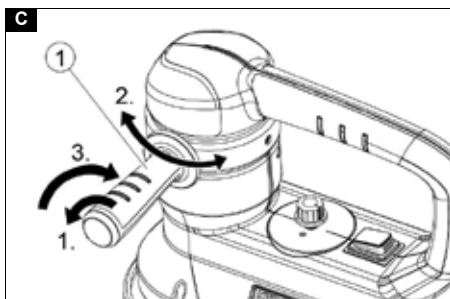
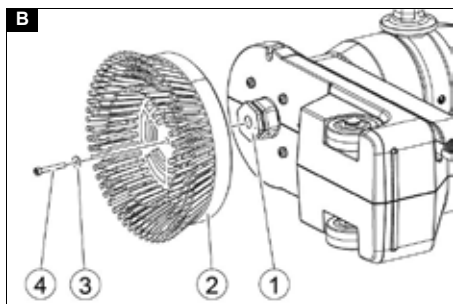

МАГАЗИН  
**БАШ МАЙСТОР**

ПРОФЕСІОНАЛНІ РЕШЕННЯ

## EU изјава о ускладености

Ovim putem izjavljujemo da mašina označena u nastavku, na osnovu svoje koncepcije i konstrukcije kao i u izvedbi koju smo pustili u promet, odgovara važećim osnovnim zahtevima za bezbednost i zdravlje iz EU direktiva. U slučaju izmena na mašini bez naše saglasnosti ova izjava prestaje da važi.

Производ: Чистач пода

Тип: 1.737-xxx

### Važeće direktive EU

2006/42/EZ (+2009/127/EZ)

2014/30/EU

2011/65/EU

### Primenjene harmonizovane norme

EN 60335-1

EN 60335-2-67

EN 62233: 2008

EN 55014-1: 2006+A1: 2009+A2: 2011

EN 55014-2: 1997+A1: 2001+A2: 2008

EN 61000-3-2: 2014

EN 61000-3-3: 2013

### Primenjene nacionalne norme

-

Potpisnici deluju po nalogu i uz punomoć upravnog odbora.

H. Jenner

Chairman of the Board of Management

S. Reiser

Director Regulatory Affairs & Certification

Lice ovlašćeno za dokumentaciju:

S. Reiser

Alfred Kärcher SE & Co. KG

Alfred-Kärcher-Str. 28 - 40

71364 Winnenden (Germany)

Tel.: +49 7195 14-0

Faks: +49 7195 14-2212

Winnenden, 2021/02/01

## Съдържание

Общи указания .....	98
Употреба по предназначение .....	98
Указания за безопасност .....	98
Защита на околната среда .....	99
Акcesoари и резервни части.....	99
Комплект на доставката.....	100
Обслужващи елементи .....	100

Пускане в експлоатация .....	100
Експлоатация.....	100
Спиране от експлоатация .....	101
Транспортиране.....	101
Съхранение.....	101
Грижа и поддръжка.....	101
Помощ при повреди .....	101
Гаранция .....	102
Технически данни .....	102
Декларация за съответствие на ЕС	102

## Общи указания



Преди първото използване на уреда прочетете това оригинално ръководство за експлоатация и приложените указания за безопасност. Ⓜ  
Процедирайте съответно.  
Запазете двете книжки за последващо използване или за следващия собственик.

## Употреба по предназначение

Използвайте този уред само в съответствие с указанията, дадени в настоящото ръководство за експлоатация.

- Този уред е предназначен за промишлена употреба, напр. в хотели, училища, болници, фабрики, магазини, офиси и отдавани под наем обекти.
- Уредът е подходящ за почистване на твърди повърхности и килими.
- Уредът не е подходящ за полиране на автомобили.
- Оборудвайте уреда само с оригинални принадлежности и резервни части.
- Никога не използвайте уреда в потенциално застрашена от експлозии среда.

## Указания за безопасност

Преди първото използване на уреда прочетете и съблюдавайте настоящото ръководство за експлоатация и приложената брошура „Указания за безопасност на еднокоскови подпочистващи машини“, № 5.956-251.0, и процедирайте съответно.

## Защита на околната среда



Опаковъчните материали подлежат на рециклиране. Моля, изхвърляйте опаковките по съобразен с околната среда начин.



Електрическите и електронните уреди съдържат ценни материали, подлежащи на рециклиране, а често и съставни части, напр. батерии, акумулаторни батерии или масло, които при неправилно боравене или изхвърляне могат да представляват потенциална опасност за човешкото здраве и за околната среда. За правилното функциониране на уреда все пак тези съставни части са необходими. Обозначените с този символ уреди не трябва да бъдат изхвърляни заедно с битовите отпадъци.

### Указания за съставни вещества (REACH)

Актуална информация относно съставни вещества можете да намерите тук: [www.kaercher.com/REACH](http://www.kaercher.com/REACH)

## Акcesoари и резервни части

Използвайте само оригинални акcesoари и оригинални резервни части, по този начин осигурявате безопасната и безпроблемна експлоатация на уреда.

Информация относно акcesoари и резервни части ще намерите тук: [www.kaercher.com](http://www.kaercher.com).

### Принадлежности

Обозначение	Каталожен №
Дискова четка, червена, 160 mm (средна, стандартна)	6.994-112.0
Кръгла четка, зелена, 160 mm	6.994-113.0
Четка за полиране, естествен косъм, 160_mm	6.994-114.0
Четка за килими, синя, 160 mm	6.994-115.0
Дискова четка, червена, 200 mm (средна, стандартна)	6.994-116.0

Обозначение	Каталожен №
Кръгла четка, черна, 200 mm	6.994-117.0
Четка за полиране, естествен косъм, 200_mm	6.994-118.0
Диск за подложки	6.994-119.0
Подложка, бяла	6.994-120.0
Подложка, черна	6.994-121.0
Подложка, червена	6.994-122.0
Подложка, зелена	6.994-123.0
Подложка, бежова	6.994-124.0
Подложка, кристализация	6.994-125.0
Подложка, полираща вълна	6.994-126.0
Ъглова четка, червена (стандартна)	6.994-127.0
Кръгла ъглова четка, зелена	6.994-128.0
Предпазител против пръскане	6.994-129.0
Резервоар за почистващ препарат, 3,5 литра	2.644-023.0
Мрежов захранващ кабел, EU	6.648-767.0

### Почистващи препарати

Употреба	Почистващ и препарати
Поддържащо почистване на санитарен фаянс	RM 751
Поддържащо почистване и основно почистване на промишлени подове	RM 69 ASF
Премахване на покривен слой на всякакви устойчиви на алкали подове (напр. PVC)	RM 752
Премахване на покривен слой на подове от линолеум	RM 754
Междинно почистване на килими	RM 768 iCapsol
Препарат за кристализация за съдържащи калций подове	RM 749

## Комплект на доставката

При разопаковане проверете съдържанието за цялост. При липсващи аксесоари или при транспортни щети, моля, обърнете се към Вашия дистрибутор.

## Обслужващи елементи

### Фигура А

- 1 Винт, шайба (закрепване на четката)
- 2 Четка
- 3 Ръкохватка, регулируема
- 4 Ръкохватка
- 5 Копче за регулиране на оборотите на четката
- 6 Прекъсвач на уреда
- 7 Ключ с вътрешен шестостен
- 8 Мрежов захранващ кабел с мрежов щепсел
- 9 Кабелен клипс
- 10 Типова табелка

## Пускане в експлоатация

### Поставяне на четката/диска за подложка

#### ВНИМАНИЕ

#### Опасност от повреда

Стърчащият над тялото на четката винт за закрепване може да надраска почиствания обект, ако четката е износена твърде много.

Сменяйте четката за почистване с нова своевременно, преди четината да е станала твърде къса.

1. Изберете подходящата/ия за задачата на почистването четка или диск за подложка.
2. Уверете се, че щепселът е изключен от контакта.
3. Развийте винта за закрепване на четката.  
За тази цел използвайте доставения с уреда ключ с вътрешен шестостен.

#### Фигура В

- 1 Място на захващане
- 2 Дискава четка/подложка
- 3 Подложна шайба
- 4 Винт

4. Поставете четката или диска за подложка на мястото на захващане.
5. Завинтете и затегнете винта с подложната шайба.
6. При необходимост центрирайте и притиснете подложката върху диска.

## Регулиране на дръжката

1. Развийте регулируемата ръкохватка чрез въртене обратно на часовниковата стрелка.

#### Фигура С

- 1 Ръкохватка
2. Завъртете ръкохватката в желаната позиция.
3. Затегнете ръкохватката чрез въртене по часовниковата стрелка.

## Експлоатация

### Електрически извод

Посоченото на типовата табелка напрежение трябва да съвпада с напрежението на източника на ток. Използвайте само защитени от водни пръски удължителни кабели.

Връзката електрозахранване/ удължителен кабел не трябва да бъде във вода.

1. Развийте докрай удължителния кабел от уреда.
2. Поставете прекъсвача на уреда на "0".
3. Включете мрежовия щепсел в контакта.

### Настройка на оборотите

Препоръчителни обороти:

Употреба	Обороти (1/min)
Основно почистване	350...450
Премахване на покривен слой	350...450
Почистване	450
Кристализиране	450
Шампониране на килим	350

1. Завъртете копчето за регулиране на оборотите на четката на желаната стойност.

## Почистване

### ⚠ ОПАСНОСТ

#### **Опасност от електрически удар**

Потребителят може да получи електрически удар от повреден кабел. Никога не увивайте мрежовия захранващ кабел около тялото или шията.

Уверете се, че мрежовият захранващ кабел никога не влиза в контакт с въртящата се четка или подложка.

### ВНИМАНИЕ

#### **Опасност от повреда**

Твърде дългото обработване на едно и също място може да причини повреди на подовата настилка.

Не използвайте уреда на едно място.

Не оставяйте уреда да работи на сухо върху чувствителни подове.

1. Напръскайте разтвора на почистващ препарат върху повърхността, която ще се почиства.
2. Дръжте здраво уреда за ръкохватката.
3. Поставете прекъсвача на уреда на "I".
4. Дръжте уреда с двете ръце и движете четката/подложката по почишваната повърхност.

**Указание:** Не натискайте уреда върху почишваната повърхност. Теглото на уреда е достатъчна сила на натиск.

5. При силно замърсяване повторете процеса на почистване.
6. Отстранете мръсната вода с прахосмукачка за мокро почистване или я поийте с кърпа.

## Спиране от експлоатация

1. Поставете прекъсвача на уреда на "0".
2. Извадете мрежовия щепсел от контакта.
3. Почистете уреда с влажен парцал.
4. Навийте мрежовия захранващ кабел около корпуса на уреда.

### Фигура D

5. Фиксирайте края на кабела с кабелния клипс.

6. Спрете уреда в позиция за паркиране. Това предотвратява деформирането на четката.

### Фигура E

## Транспортиране

### ⚠ ПРЕДПАЗЛИВОСТ

#### **Опасност от нараняване, опасност от повреда**

При транспортиране съблюдавайте теглото на уреда.

1. При транспортиране в превозни средства осигурявайте уреда срещу изплъзване и обръщане в съответствие с валидните инструкции.

## Съхранение

### ⚠ ПРЕДПАЗЛИВОСТ

#### **Опасност от наранявания и повреди**

При съхранението вземайте под внимание теглото на уреда.

## Грижа и поддръжка

### ⚠ ПРЕДУПРЕЖДЕНИЕ

#### **Опасност от нараняване**

Уреда може да се стартира неочаквано.

Непременно извадете щепсела от контакта, преди да започнете работа по устройството.

1. Измийте замърсените подложки при температура не повече от 60 °C.
2. Почистете корпуса на уреда с влажен парцал и след това го подсушете с избърсване.
3. Проверете мрежовия захранващ кабел за повреди.

## Помощ при повреди

### ⚠ ПРЕДУПРЕЖДЕНИЕ

#### **Опасност от нараняване**

Уреда може да се стартира неочаквано.

Непременно извадете щепсела от контакта, преди да започнете работа по устройството.

В случай на повреди, които не могат да бъдат отстранени с помощта на

следните указания, моля да се свържете с „Обслужване на клиенти“.

### Недостатъчен резултат от почистването

- Сменете замърсената подложка и я перете при максимална температура 60 °C.
- Сменете износената четка/подложка с нова.
- Проверете, дали използвания почистващ препарат е подходящ за конкретното приложение.
- Проверете дали използваната четка/подложка е подходяща за случая на приложение.

### Уредът вибрира силно

- Проверете дали четката/подложката е в централно положение върху диска.
- Проверете закрепването на четката/подложката.

### Подложката не се върти

- Проверете, дали чужди тела блокират възбуждащия диск на подложката. При необходимост отстранете чуждите тела.
- Включете мрежовия щепсел в контакта.

## Гаранция

Във всяка държава са валидни издадените от нашия оторизиран дистрибутор гаранционни условия.

Евентуални повреди на Вашия уред ще отстраним в рамките на гаранционния срок безплатно, ако се касае за дефект в материалите или производствен дефект. В случай на предявяване на право на гаранция, се обърнете към Вашия дистрибутор или към най-близкия оторизиран сервиз, като представите касовата бележка.

(Адрес, вж. задната страна)

## Технически данни

### Данни за мощността на уреда

Напрежение	V	220-230
Фаза	~	1
Честота	Hz	50-60
Присъединителна мощност	W	150
Тип защита		IPX4

### Подложка

Диаметър на подложката mm	160/200
Обороти на подложката 1/min	0...450

### Условия на заобикалящата среда

Допустим температурен диапазон °C	+5...+40
-----------------------------------	----------

### Размери и тегла

Дължина	mm	330
Широчина	mm	140
Височина	mm	300
Тегло без принадлежности	kg	5,4

### Установени стойности съгласно EN 60335-2-72

Обща стойност на вибрацията	m/s <sup>2</sup>	<2,5
Неустойчивост K	dB(A)	0,2
Ниво на звуково налягане L <sub>pA</sub>	dB(A)	68,6
Неустойчивост K <sub>pA</sub>	dB(A)	1
Ниво на звукова мощност L <sub>WA</sub> + Неустойчивост K <sub>WA</sub>	dB(A)	77,2

Запазваме си правото на технически промени.

## Декларация за съответствие на ЕС

С настоящото декларираме, че посочената по-долу машина по своята концепция и конструкция, както и в пуснатото от нас на пазара изпълнение, съответства на приложимите основни изисквания за безопасност и опазване на здравето, определени в директивите



на ЕС. При несъгласуване с нас промяна на машината тази декларация губи своята валидност.

Продукт: Уред за почистване на подове  
Тип: 1.737-xxx

### Приложими директиви на ЕС

2006/42/EO (+2009/127/EO)

2014/30/EC

2011/65/EC

### Приложими хармонизирани

#### стандарти

EN 60335-1

EN 60335-2-67

EN 62233: 2008

EN 55014-1: 2006+A1: 2009+A2: 2011

EN 55014-2: 1997+A1: 2001+A2: 2008

EN 61000-3-2: 2014

EN 61000-3-3: 2013

### Приложими национални стандарти

-

Подписващите лица действат от името и като пълномощници на управителния орган.



H. Jenner

Chairman of the Board of Management



S. Reiser

Director Regulatory Affairs & Certificates

Пълномощник по документацията:

S. Reiser

Alfred Kärcher SE & Co. KG

Alfred-Kärcher-Str. 28 - 40

71364 Winnenden (Germany)

Тел.: +49 7195 14-0

Факс: +49 7195 14-2212

Виненден, 2021/02/01

## Sisukord

Üldised juhised.....	103
Nõuetekohane kasutamine .....	103
Ohutusjuhised .....	103
Keskkonnakaitse .....	103
Lisavarustus ja varuosad .....	104
Tarnekomplekt.....	104
Käsitsemiselemendid .....	104
Käikuvõtmine .....	104
Käitus .....	105
Käigustvõtmine .....	105
Transport.....	105

Ladustamine.....	106
Hooldus ja jooksevremont.....	106
Abi rikete korral .....	106
Garantii.....	106
Tehnilised andmed .....	106
EL vastavusdeklaratsioon .....	106

## Üldised juhised



Enne seadme esmast kasutamist lugege see originaalkasutusjuhend ja kaasasolevad ohutusjuhised läbi. Toimige neile vastavalt.

Hoidke mõlemad brošüürid hilisemaks kasutamiseks või järgmise omaniku tarbeks alles.

## Nõuetekohane kasutamine

Kasutage antud seadet eranditult käesoleva kasutusjuhendi andmete kohaselt.

- Antud seade sobib tööstuslikuks kasutamiseks nt hotellides, koolides, haiglates, tehastes, kauplustes, büroodes ja üüriärides.
- Seade sobib kõvade pindade ja vaipade puhastamiseks.
- Seade ei sobi sõidukite poleerimiseks.
- Varustage seade ainult originaaltarvikute ja varuosadega.
- Ärge kunagi kasutage seadet plahvatusohtlikus keskkonnas.

## Ohutusjuhised

Lugege ja järgige enne seadme esmast kasutust käesolevat kasutusjuhendit ja kaasasolevat brošüüri Ühe ketasharjaga seadmete ohutusjuhised, nr 5.956-251.0 ning toimige nende järgi.

## Keskkonnakaitse



Pakkematerjalid on taaskasutatavad. Utiliseerige pakendid keskkonnasäästlikult.



Elektrilised ja elektroonilised seadmed sisaldavad väärtuslikke taaskasutatavaid materjale ja sageli koostisosi nagu patareid, akud või õli, mis võivad valed ümberkäimise või vale utiliseerimise korral kujutada potentsiaalset ohtu inimeste tervisele ja keskkonnale. Seadme nõuetekohaseks käitamiseks on neid koostisosi siiski