



BOSCH

ВЕРИЖЕН ТРИОН

UniversalChain 35 | 3 600 HB8 300

Table of Content

Списък на резервните части.....	2
Изображение - модел	4

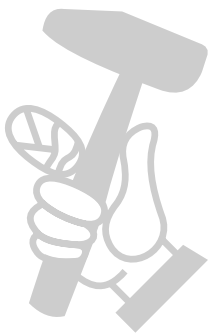

МАГАЗИН
БАШ МАЙСТОРА
ПРОФЕСИОНАЛНИ РЕШЕНИЯ

Списък на резервните части

Артикул	Каталожен номер	Описание	Изображение	Цена	Количество	Ценова група
1	1 605 806 69U	КОРПУС	1		1	26
2	1 605 108 2PW	КОРПУС НА МОТОР	1		1	28
4	1 607 200 35H	ПУСКОВ КЛЮЧ	1		1	20
5	2 604 460 183	ЗАХРАНВАЩ КАБЕЛ EU 0,4m 2 x 1,0mm H07 RN-F	1		1	21
6	2 609 005 766	НАКРАЙНИК ЗА КАБЕЛ	1		1	14
7	2 609 004 394	ФИЛТЪР ПРОТИВ СМУЩЕНИЯ	1		1	20
13	2 609 001 047	ПРУЖИНА	1		1	10
14	2 609 006 397	ПРУЖИНА	1		1	11
15	1 600 A01 5GN	ХЕБЕЛ	1		1	10
33	2 609 001 048	ПРИТИСКАЩА ПРУЖИНА	1		1	10
34	1 600 A02 76D	ПРЕДПАЗЕН ШАЛЕТР	1		1	11
35	1 604 612 02U	ПРИТИСКАЩА ПРУЖИНА	1		1	10
36	1 600 A01 5D1	ПОЛНАЖНА ПЛАТКА	1		1	16
37	1 600 A01 5D2	КОПЕЛО ЗА ВЕРИГА	1		1	15
38	2 916 650 001	ЗЕГЕРКА DIN 471-10x1MM-FSt	1		2	11
39	2 609 001 086	ТРЪБА	1		2	11
40	2 603 490 023	TORX-ВИНТ 4x20	1		1	10
42	1 600 A01 5DE	ТРЪБА	1		1	11
43	1 600 A02 76E	ШАЛТЕР-СЕГМЕНТ	1		1	11
46	1 600 A01 5DJ	УПЛЪТНЕНИЕ	1		1	11
53	1 605 132 17Y	РЪКОХВАТКА	1		1	18
54	1 600 A01 5CX	ЗАЩИТЕН КОЖУХ	1		1	22
55	1 600 A01 N9H	ВИНТ	1		1	10
56	2 609 110 080	TORX-ВИНТ	1		7	11
680	1 600 A02 8X6	КОПЧЕ	1		1	24
683	1 600 A02 7C7	КАПАЧКА	1		1	12
687	1 600 A01 B1L	ПРЕДПАЗИТЕЛ ЗА ВЕРИ	1		1	17
689	2 609 007 364	ВЕРИГА АКЕ 35	1		1	29
690	1 600 A01 5H6	ВОДЕЩА ШИНА 350 mm	1		1	31
803	1 607 000 DW1	ДВИГАТЕЛ	1		1	37
808	1 601 11A 8X4	ТАБЕЛКА	1		1	
811	1 607 000 DW5	ПОМПА	1		1	23
816	1 607 000 DW4	КОНТЕЙНЕР	1		1	23
818	1 607 000 DW2	КУПЛУНГ	1		1	31

* Препоръчителна цена на дребно без ДДС.

Списък на резервните части

Артикул	Каталожен номер	Описание	Изображение	Цена	Количество	Ценова група
829	1 607 000 DW3	ЩАНГА	1		1	25
881	1 607 000 EG1	Съоръжение за преместване	1		1	23

МАГАЗИН МАЙСТОРА®
 БАШ МАЙСТОРА®
 ПРОФЕСИОНАЛНИ РЕШЕНИЯ

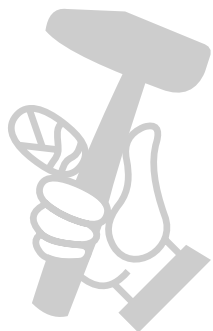

* Препоръчителна цена на дребно без ДДС.

Изображение - модел - E

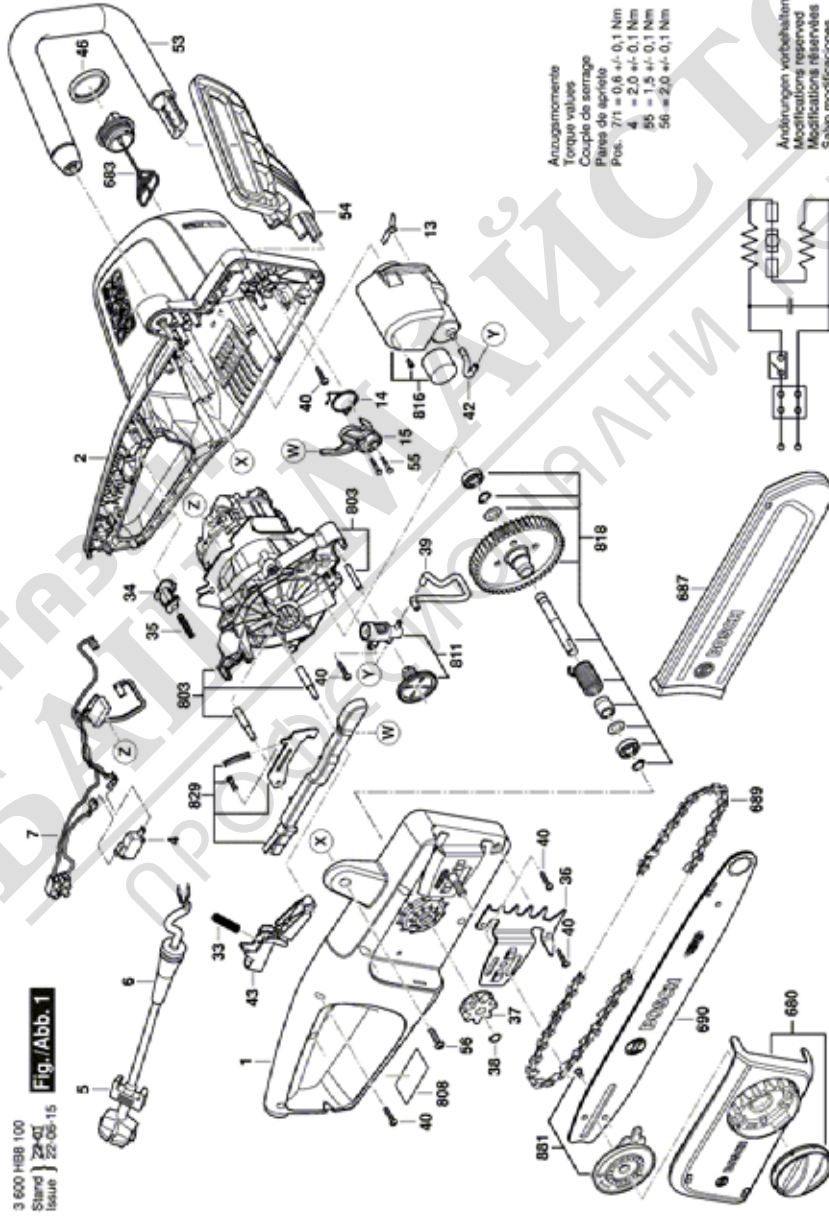

Изображение - модел - E

3 600 HB8 100
Stand } 19-11-08
Issue

Fig./Abb. 2

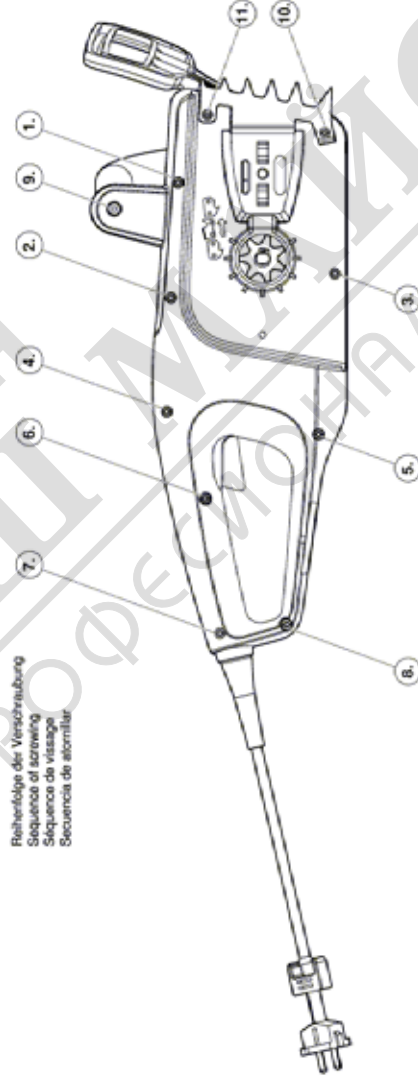

Änderungen vorbehalten
Modifications reserved
Modificaciones reservadas
Salvo modificaciones