



**BOSCH**

# ЦИРКУЛЯРНА МАШИНА

GKT 18V-52 GC | 3 601 FB4 000

---

## Table of Content

Списък на резервните части.....	2
Изображение - модел .....	5

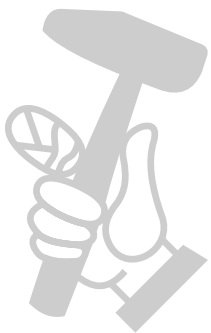

МАГАЗИН  
БАШ МАЙСТОРА  
ПРОФЕСИОНАЛНИ РЕШЕНИЯ

## Списък на резервните части

Артикул	Каталожен номер	Описание	Изображение	Цена	Количество	Ценова група
1/1	1 605 806 64R	РЪКОХВАТКА	1		1	32
1/10	2 602 026 201	ПРЕВКЛЮЧВАТЕЛ	1		1	12
1/11	2 602 123 010	КОМУТАТОР	1		1	11
1/12	2 603 101 070	УПЛЪТНИТЕЛЕН ЩИФТ	1		1	11
1/17	2 607 202 386	ШАЛТЕР	1		1	21
1/54	1 600 210 094	О-ПРЪСТЕН	1		1	10
1/55	1 600 A01 UT1	КОМПЕНСАТОРНА ПЛОЧА	1		1	10
1/60	1 600 A01 9DG	ПРИТИСКАЩА ПРУЖИНА	1		1	10
1/61	2 604 618 015	ПРИТИСКАЩА ПРУЖИНА	1		1	10
1/64	2 604 618 014	ПРИТИСКАЩА ПРУЖИНА	1		1	10
1/66	2 603 490 022	ВИНТ 4x16	1		3	10
1/67	2 603 490 024	TORX-ВИНТ 4x25	1		7	11
1/7	2 602 026 200	РЕЗЕ	1		1	12
1/9	2 602 051 004	ХЕБЕЛ	1		1	12
3	1 607 233 5F7	СЕТ- КЛЮЧ + ЕЛЕКТРО	1		1	45
4	1 605 132 182	КОРПУС НА КАПАК	1		1	14
5	1 605 132 181	ОСНОВА НА КОРПУС	1		1	17
6	1 600 A01 5X0	ВОДЕЩА РОЛКА	1		1	13
13	1 600 A01 5F8	КАБЕЛ ЗА ДАННИ	1		1	15
14	1 600 A01 3D8	СЪЕДИНИТЕЛЕН КАБЕЛ	1		1	16
15	1 600 A01 3D5	СЪЕДИНИТЕЛЕН КАБЕЛ	1		1	15
16	1 600 A01 61F	КОНТАКТНА ПЛОЧА	1		1	23
18	1 607 233 5GD	СЕТ- КЛЮЧ + ЕЛЕКТРО	1		1	33
19	1 600 A01 6CZ	СЕТ- КЛЮЧ + ЕЛЕКТРО	1		1	22
20	1 600 A01 6ML	ПОКРИВАЩ ПАНЕЛ	1		1	10
21	1 600 A00 M52	ПОРЕСТА ГУМА	1		1	10
22	1 600 A01 35N	ПОКРИТИЕ НА КАМЕРА	1		1	10
23/2	1 607 022 66Y	ПОСТОЯННОТОКОВ МОТОР	1		1	47
23/23	1 605 806 64W	КОПРУС ПРЕДАВАВКИ	1		1	37
23/26	1 600 A01 305	ПОЗИЦИОНЕН ПАЛЕЦ	1		1	24
23/30	3 600 210 136	О-ПРЪСТЕН 42,0x1,0 ММ	1		1	10
23/31	1 600 A01 31C	КОМПЕНСАЦИОННА ШАЙБА	1		1	10
23/31	1 600 A01 9L6	КОМПЕНСАЦИОННА ШАЙБА	1		2	10
23/31	1 600 A01 9L7	КОМПЕНСАЦИОННА ШАЙБА	1		1	10

\* Препоръчителна цена на дребно без ДДС.

## Списък на резервните части

Артикул	Каталожен номер	Описание	Изображение	Цена	Количество	Ценова група
23/31	1 600 A01 9L8	КОМПЕНСАЦИОННА ШАЙБА	1		1	10
23/35	1 600 A02 13M	МЕЖДИНЕН ВАЛ	1		1	34
23/37	1 600 A02 13N	ШПИНДЕЛ	1		1	35
23/70	1 619 X05 274	ВИНТ	1		4	10
29	1 600 A01 5MM	КОМПЕНСАЦИОННА ШАЙБА	1		1	10
39	1 603 123 067	ЛАГЕРЕН ЕЛЕМЕНТ	1		1	19
40	1 600 300 11H	ГУМЕНА ШАПКА	1		1	12
42	1 604 651 01C	БОБИНА	1		1	19
62	1 609 280 477	ПРИТИСКАЩА ПРУЖИНА	1		1	11
68	2 914 491 410	ВИНТ M4x16	1		5	10
69	2 603 410 051	ВИНТ	1		2	10
71	2 610 386 516	TORX-ВИНТ M4x12	1		12	11
74	1 603 430 03T	ВИНТ	1		5	10
78	2 916 660 033	ЗЕГЕРКА	1		1	10
95	1 600 A01 3WF	СЕТ- КЛЮЧ + ЕЛЕКТРО	1		1	34
654	1 605 411 01V	ПРАХОУЛАВЯЩА ТОРБИЧ	1		1	28
808	1 601 11A 7ZZ	ТАБЕЛКА	1		1	13
23/91	2 605 719 049	ШАЙБА ЗА ФЛАНЕЦ	2		1	18
23/92	2 605 719 051	ШАЙБА ЗА ФЛАНЕЦ	2		1	20
23/94	1 600 A01 H00	ЦИЛИНДРИЧЕН БОЛТ	2		1	10
33	1 600 A01 300	ПРЕДПАЗИТЕЛ	2		1	13
34	2 605 510 323	ПРЕДПАЗИТЕЛ	2		1	32
41	2 605 730 067	ДИФУЗЬОР	2		1	15
43	2 601 010 079	ДЕМПФЕР	2		1	10
44	2 600 460 059	СКАЛА ЗА ДЪЛБОЧИНА	2		1	24
65	1 600 A01 8U8	ПРУЖИНА	2		1	10
72	2 603 410 048	ВИНТ M4x8	2		1	11
45	1 600 A01 2ZA	ОСНОВЕН ПЛОТ	3		1	38
46	2 601 073 020	ЗАДЕН КАПАК	3		1	12
47	1 600 A01 8TN	НАСТАВКА	3		1	11
48	2 605 730 068	ЛАГЕРНА ПЛАТКА	3		1	
49	1 600 A01 9N6	ЪГЛОВ ЛОСТ	3		1	
50	1 603 339 005	ГАЙКА M6	3		2	14
51	1 600 A01 2ZD	КУПЛИРАЩ ЕЛЕМЕНТ	3		1	15

\* Препоръчителна цена на дребно без ДДС.

## Списък на резервните части

Артикул	Каталожен номер	Описание	Изображение	Цена	Количество	Ценова група
52	2 601 010 082	ПРИСТАВКА ЗА РЕГУЛИРАНЕ	3		1	22
53	1 600 A01 2ZH	ПРИСТАВКА ЗА РЕГУЛИРАНЕ	3		1	22
63	1 604 612 00R	ПРИТИСКАЩА ПРУЖИНА	3		1	10
73	2 910 281 209	ВИНТ DIN 603-M6x40	3		2	13
79	2 916 011 892	ПОДЛОЖНА ШАЙБА DIN 9021-B 4,3-ST	3		4	10
80	2 918 660 002	ШАЙБА	3		2	10
93	2 610 364 015	ШЕСТОГРАМ 5 MM	3		1	15

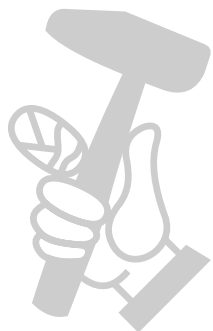

МАГАЗИН МАЙСТОРА  
 БАШ МАЙСТОРА  
 ПРОФЕСИОНАЛНИ РЕШЕНИЯ

\* Препоръчителна цена на дребно без ДДС.

Изображение - модел - E

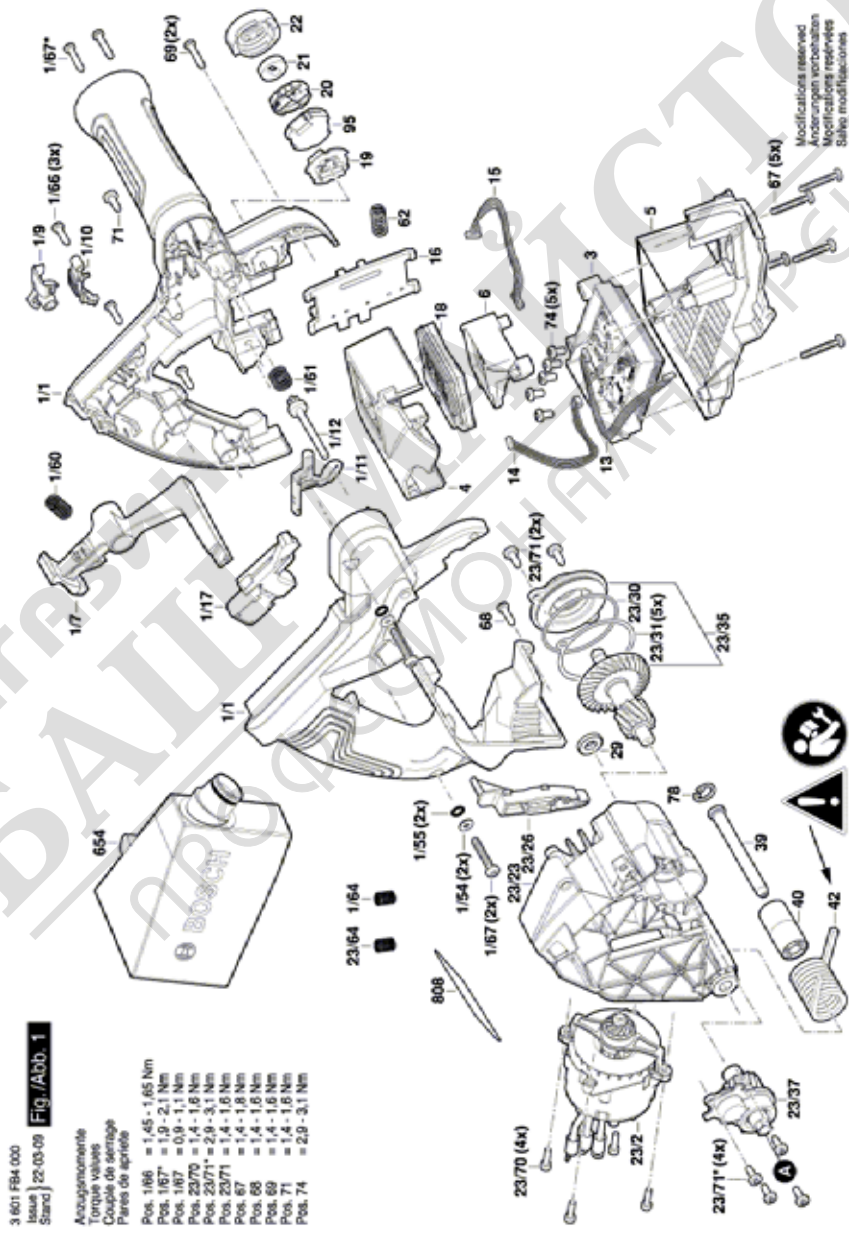

Изображение - модел - E

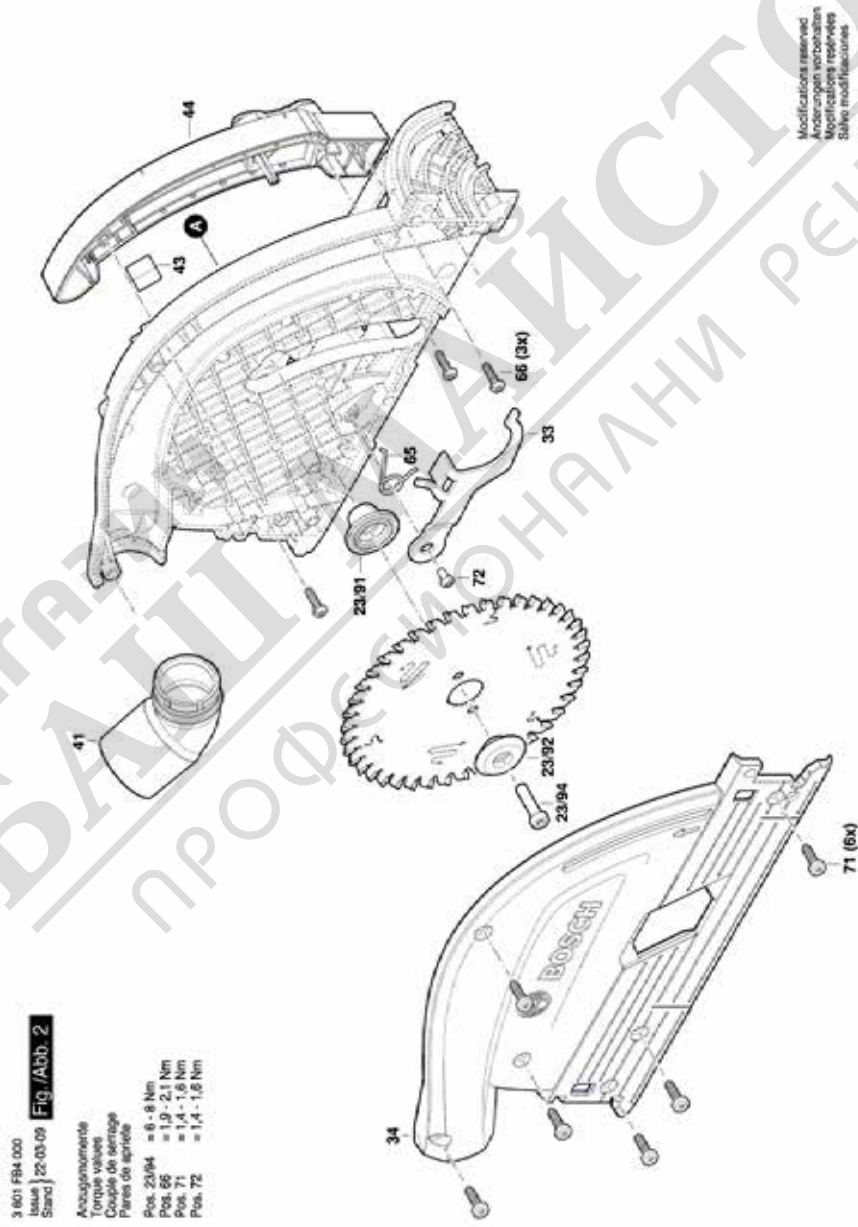

Изображение - модел - E

