

# RAIDER POWER TOOLS



- Крик за скоростни кутии
- Single cylinder transmission jack
- Cric hidraulic pentru cutii de viteze
- Dizalica za menjač
- Дигалка за мењач
- Домкрат трансмиссионные
- Dvigalka za menjalnik
- Γρύλος κιβώτιο ταχυτήτων
- Dizalica za mjenjač

RD-TRJ01

USER'S MANUAL



**RAIDER**<sup>®</sup>  
*PowerTools*

## Contents

2	BG	схема
3	BG	оригинална инструкция за употреба
5	EN	original instructions' manual
7	RO	instrucțiuni originale
9	МК	инструкции
11	SR	originalno uputstvo za upotrebu
13	SL	preklad pôvodného návodu na použitie
15	EL	Πρωτότυπο οδηγιών χρήσης
17	RU	указания по применению
19	HR	Izvorni upute za uporabu



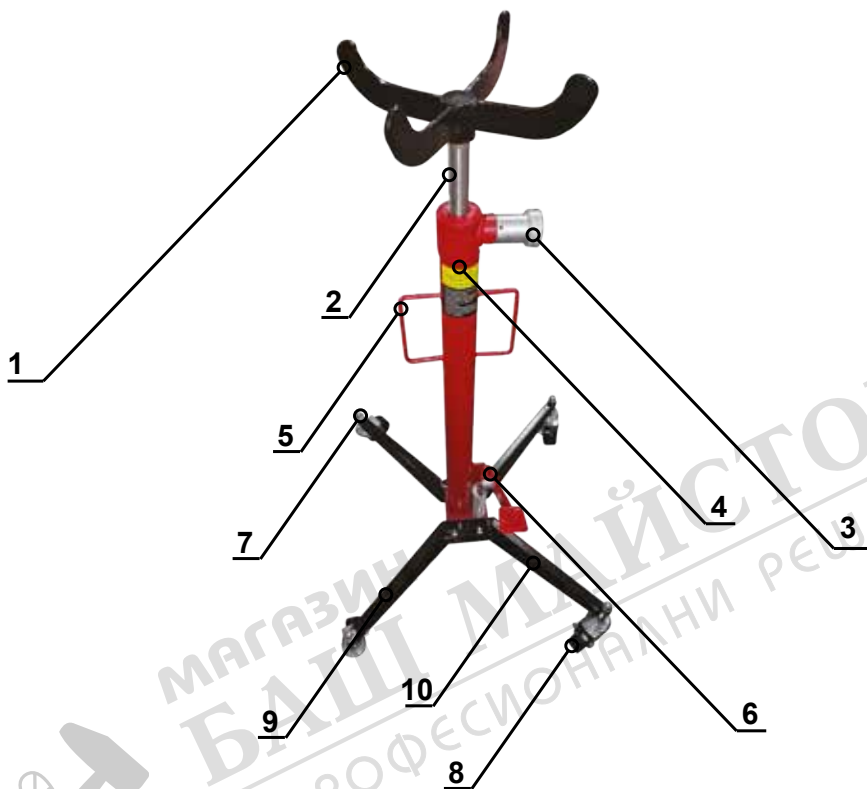

Изобразени елементи:

1. Статив
2. Бутален лост
3. Клапан освобождаване
4. Масло
5. Дръжка
6. Помпа
7. Стъпало
8. Държач за колело
9. Крепежен елемент
10. Основа

Product features:

1. Pedestal
2. Piston rod
3. Release valve lever
4. Oil
5. Handle
6. Pump
7. Footing
8. Trundle
9. Fixing crew
10. Base



МАГАЗИН МАЙСТОРА®  
БАЩА МАЙСТОРА®  
ПРОФЕСИОНАЛНИ РЕШЕНИЯ

Уважаеми потребители,

Поздравления за покупката на машина от най-бързо развиващата се марка за електрически и пневматични инструменти - RAIDER. При правилно инсталиране и експлоатация, RAIDER са сигурни и надеждни машини и работата с тях ще Ви достави истинско удоволствие. За Вашето удобство е изградена и отлична сервисна мрежа с 40 сервиса в цялата страна.

Преди да използвате тази машина, моля, внимателно се запознайте с настоящата "Инструкция за употреба".

В интерес на Вашата безопасност и с цел осигуряване на правилната ѝ употреба, прочетете настоящите инструкции внимателно, включително препоръките и предупрежденията в тях. За избягване на ненужни грешки и инциденти, важно е тези инструкции да останат на разположение за бъдещи справки на всички, които ще ползват машината. Ако я продадете на нов собственик то "Инструкцията за употреба" трябва да се предаде заедно с нея, за да може новия ползвател да се запознае със съответните мерки за безопасност и инструкциите за работа.

"Евромастер Импорт Експорт" ООД е упълномощен представител на производителя и собственик на търговската марка RAIDER. Адресът на управление на фирмата е гр. София 1231, бул. "Ломско шосе" 246, тел. 0700 44 155, [www.raider.bg](http://www.raider.bg); [www.euromasterbg.com](http://www.euromasterbg.com); e-mail: [info@euromasterbg.com](mailto:info@euromasterbg.com).

От 2006 година във фирмата е въведена системата за управление на качеството ISO 9001:2008 с обхват на сертификацията: Търговия, внос, износ и сервис на професионални и хоби електрически, пневматични и механични инструменти и обща железария. Сертификатът е издаден от Moody International Certification Ltd, England.

#### Технически данни

параметър	мерна единица	стойност
Модел	-	RD-TRJ01
Капацитет	ton	0.5
Максимална височина на повдигане	m	1.9
Минимална височина	m	1



БАШ МАЙСТЕР  
ПРОФЕСИОНАЛНИ РЕШЕНИЯ

## 1. Обща безопасност.

### ВНИМАНИЕ:

• Уверете се, че всички предварителни проверки са внимателно извършени преди употребата на крика. Веднага ремонтирайте или заменете повредените части (използвайте оторизиран сервиз). Използвайте само оригинални части. Употребата на части, различни от оригиналните могат да бъдат опасни и ще анулират гаранцията.

• Използвайте крика на равна и твърда почва, за предпочитане бетон. Пода, върху който крика ще бъде транспортиран трябва да е почистен.

• Не използвайте върху меки повърхности тъй като крика може да потъне или да се свлече. Това може да доведе до сериозни наранявания.

• Ако крика се наклони спрете работата и го пренесете на безопасно място. Не правете опити да го придържате или да го държите изправен

• Използвайте крика на подходяща работна площ за предназначението му, пазете мястото чисто и подредено и свободно от неподходящи материали. Уверете се, че има подходящо осветление.

• Преди употреба, се уверете, че теглото на скоростната кутия и размера не надвишава капацитета на крика.

• Уверете се, че превозното средство е повдигнато и стабилизирано на правилната височина преди да се опитате да предвигате крика под автомобила.

• Дръжте всички неупълномощени лица далеч от крика по време на повдигане и спускане, и при транзит.

• Поддържайте правилното равновесие и добра основа. Уверете се, че пода не е хлъзгав и не носете плъзгащи се обувки.

• Носете подходящо облекло. Премахнете всички вратовръзки, часовници, пръстени, и други хлабави бижута, и приберете дългата коса.

• Уверете се, че товара е поставен на равно ниво и централно на седлото на крика и е фиксиран на място преди да се опитате да вдигате, да сваляте или премествате.

• Скоростта на спускане ще варира в зависимост от теглото на товара и настройката за освобождаване на клапана.

• Уверете се, че седлото на крика е напълно спуснато и е чисто, сухо и без масло, преди да опитате да работите с крика с или без товар.

• Непрекъснато следете всяка операция, докато приключи.

• Не работете с крика, ако има части, които са повредени или липсващи.

• Не превишавайте номиналния капацитет на крика.

• Не позволявайте на деца и необучени лица да работят с крика.

• Не поставяйте всяка част от тялото си, в рамките на или под крика по време на употреба.

• Не повдигайте или сваляйте подемната платформа, като в същото време крика се използва.

• Не транспортирайте крика, със или без товар, при седло във вдигнато положение.

• Не работете с крика в мокри или влажни места, където има конденз.

• Не работете с крика, когато сте уморени, под влиянието на алкохол, наркотици или упойващо лекарство.

• Не използвайте крика за подпора на превозни средства и не го използвайте като устройство за товарене.

• Не използвайте крика за друга цел, освен преместване, транспортиране, монтаж на скоростни кутии.

• Не премествайте крика без подходящо обезопасяване на товара.

• Не правете модификации на крика, и не подравяйте предпазния клапан.

• Не премахвайте всички етикети от крика. Ако етикети са повредени или с нечетливи надписи ги заменете.

• Използвайте квалифицирано лице за смазване и поддържане на крика.

• Не използвайте спирачна течност за пълнене на хидравличния блок. Използвайте само хидравлично масло.

• Преди съхраняване на безопасно място, се уверете, че всички части са чисти, без следи от мазнини и масла (особено за седлото). Понижете седлото до най-ниското положение.

### 2. Монтаж

• Сглобете колелата както е показано на фигура 1, и за двете страни на основата на крика

• Завийте краката на основата и проверете дали стойката е под прав ъгъл спрямо хоризонталната равнина, а след това затегнете винтовете на краката.

• Поставете седлото на края на хидравличното бутало.

• Освободете щифта в горната част на хидравличното бутало.

• Крика вече е готов за ползване.

Важно: Преди да използвате крика за първи път, елиминирайте въздуха, които може да е акумулиран в по време на транзита в хидравличната система, както следва:

Отворете вентила за освобождаване като завъртите копчето обратно на часовниковата стрелка и задръжте отворен клапана. Работете с педал 15 до 20 пъти. Освободете клапана (ще се върне по посока на часовниковата стрелка, за да затвори клапата).

### 3. Инструкции за работа с крика

• Позициониране на крика под товар

Преди употреба гарантирайте, че теглото и размера на кутията не надвишава капацитета на крика.

Уверете се, че превозното средство, от което скоростната кутия трябва да бъде отстранена е правилно позиционирано, приложена е ръчната спирачка и е повдигно, за да може крика да се позиционира правилно.

Уверете се, че няма други лица, около или под превозното средство.

Уверете се, че седлото е в най-ниската си позиция и използвайте дръжката за транспортиране и центрирайте крика под превозното средство.

Помпайте крачния педал на крика и седлото ще се вдигне (фиг 2).

Когато седло е точно под скоростната кутия, ако е необходимо подравнете отново, за да централизирате седлото.

• Сваляне на товар

Уверете се, че товарът е поставен в стабилно в центъра върху седлото и товарът е фиксиран на място преди да се опитате да го вдигнете, свалите или транспортирате. Бавно завъртете копчето на клапана за освобождаване на въздух обратно на часовниковата стрелка(Фиг 3) за да свалите седлото до най-ниската минимална височина

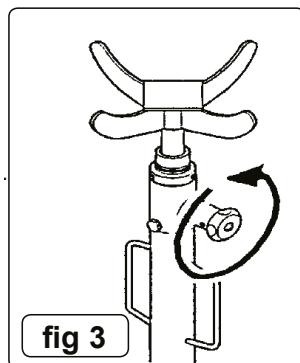
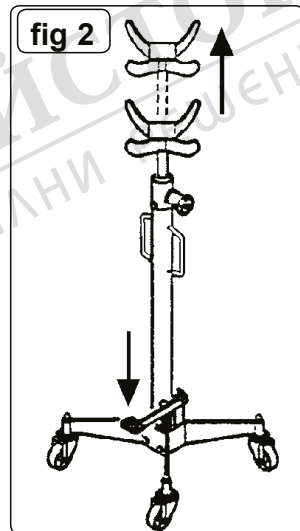
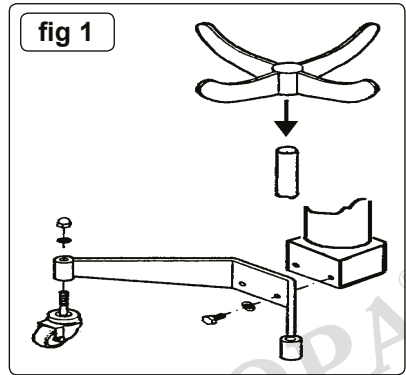

преди да се опитате да транспортирате товар.

- Преместване на товар

Уверете се, че сте прочели, разбрали и прилагате инструкциите за безопасност

Уверете се, че седлото е спуснато до най-долната позиция и товара е фиксиран, преди да пристъпите към работа.

Транспортирайте товара на равна и твърда почва, за предпочитане бетон, и се уверете, че подът е чист.

Премествайте товара внимателно. Дръжте всички други лица, на безопасно разстояние.

Не използвайте върху мека повърхност.

#### **4. Поддръжка.**

Важно: Само напълно квалифициран персонал трябва да осигурява поддръжката или ремонта на крика.

Когато крика не е в употреба, седлото, трябва да бъде в най-ниската позиция, за да сведе до минимум корозия на буталото.

Съхранявайте крика чист и избърсвайте следите от грес или масло. Смазвайте всички подвижни части с масло без киселина.

Цилиндърът за масло е запечатан и не трябва да бъде достъпен. Свържете се с оторизиран сервиз.

Само масло с добро качество, трябва да се използва, не използвайте спирачна течност.

Периодично проверявайте буталото на помпата и буталния прът за признаци на корозия.



МАГАЗИН  
БАШ

МАЙСТОРЪТА®  
ПРОФЕСИОНАЛНИ РЕШЕНИЯ