



SINCE 1946



BROOKLYN

ROMÂNĂ



ENGLISH



Italia Star Com Due S.R.L.
Autostrada București - Pitești km. 13.2
Loc. Chiajna - Ilfov
Tel: 021.433.03.27
Fax: 021.433.03.26
info@italiastar.ro www.italiastar.ro

100% MADE IN ITALY

F1

BROOKLYN



mod. 101cm







mod. 131cm



mod. 151cm



mod. 181cm

Art. Item				
F1-101	230V~ 2,2kW (3HP) 13,5 A 50 Hz 2.800 min ⁻¹	101 (71x71) cm 40 (28x28) inch	0 ÷ 5 cm 0 ÷ 2inch	250/25,4 mm 10 / 1 inch
F1-131		131 (92x92) cm 51,5 (36x36) inch		
F1-151		151 (106x106)cm 59,5 (41,5x41,5)inch		
F1-181		181 (128x128)cm 71,5 (50x50) inch		
F1-101-115V	115V~ 1,5kW (2HP) 18 A 60 Hz 3.360 min ⁻¹	101 (71x71) cm 40 (28x28) inch	0 ÷ 5 cm 0 ÷ 2inch	250/25,4 mm 10 / 1 inch
F1-131-115V		131 (92x92) cm 51,5 (36x36) inch		
F1-151-115V		151 (106x106)cm 59,5 (41,5x41,5)inch		
F1-181-115V		181 (128x128)cm 71,5 (50x50) inch		

5 | MONTARE ȘI PREGĂTIRE



	Greutate (kg)	Capacitate (lt)
mod. 101cm	75	25
mod. 131cm	85	25
mod. 151cm	100	25
mod. 181cm	112	25



10 • SISTEM AJUSTABIL DE PICIOARE CERTIFICAT • x mod. 151/181cm



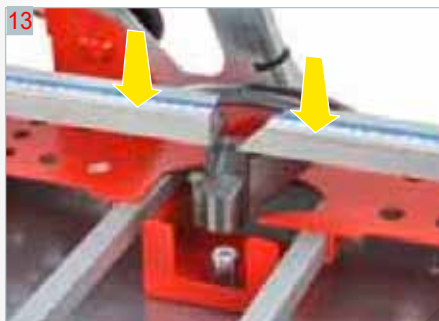

6 ALIMENTARE ELECTRICĂ



ATENȚIE!

- Verificați integritatea cablului și a întrerupătorului.
- Respectați tensiunea (V) și frecvența (Hz) indicate pe mașină.
- Efectuați conexiunea electrică cu împământare (galben-verde) la o priză IP67 (2P+T) protejată cu diferențial termomagnetic $\Delta N 0,01A$.
- Verificați periodic funcționarea întrerupătorului diferențial.
- Pentru utilizarea unui prelungitor, folosiți exclusiv ștecăr și priză IP67 (2P+T) și cablu $3 \times 2,5\text{mm}^2$ de tip H07RN-F (lungime max 5m).
- Verificați dispunerea cablului de alimentare: nu trebuie să împiedice manevrele, nici să fie supus lovirii și daunelor.
- Decuplați alimentarea electrică în cazul întreținerii ordinare sau extraordinare, pentru încărcarea lichidului de răcire (apă) sau pentru înlocuirea discului de diamant.
- Modelele prevăzute cu întrerupător cu protecție termică și bobină de tensiune minimă.
- Evitați să forțați motorul în timpul prelucrării. Mașina posedă un sistem de siguranță care o protejează de supraîncălzirea motorului, prin urmare, dacă se oprește fără motiv aparent, trebuie să așteptați câteva minute pentru ca circuitul de siguranță să se dezactiveze (aproape sigur mașina a fost supusă unui efort excesiv, prin urmare va trebui să se modereze viteza de avansare a tăierii).
- Motor monofazic IP55 cu emisii electromagnetice inferioare limitelor prevăzute
- În caz de funcționare inadecvate a întrerupătorului, cablului, motorului, pompei, consultați un expert sau Oficiul nostru tehnic.

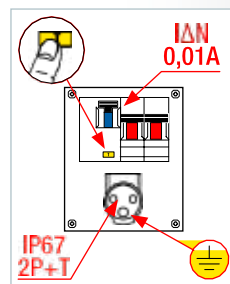

7 POZIȚIONAREA CORECTĂ

- Operatorul trebuie să se poziționeze în mod sigur și echilibrat și să nu fie distras în timpul lucrului.
- Operatorul este întotdeauna responsabil pentru incidentele care pot fi cauzate altor persoane sau proprietăților lor.
- Nu permiteți altor persoane să atingă mașina sau cablul. Nu trebuie să li se permită accesul în zona de lucru.
- Se recomandă să folosiți mănuși de cauciuc și pantofi cu talpă anti-alunecare. Dacă aveți părul lung, trebuie să folosiți o bască de protecție sau să îl strângeți. Folosiți ochelari de protecție.
- Folosiți căști pentru protecția auzului.
- Nu purtați haine largi, obiecte sau bijuterii care se pot agăța în dispozitivele în mișcare.
- Zona de lucru trebuie să fie plană, uscată, liberă de obstacole, bine aerisită și iluminată.
- Nu folosiți mașina în apropierea lichidelor inflamabile sau a gazelor.
- Țineți cablul departe de temperaturi înalte, de ulei și muchii ascuțite.
- Înainte de începerea oricărei operațiuni de tăiere, asigurați-vă că mânerul de blocare sunt înșurubate până la capăt (fig. 1), picioarele sunt blocate cu lanțurile specifice (fig. 2-3) și verificați nivelul apei de răcire.

1



2



3



max 5m

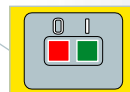
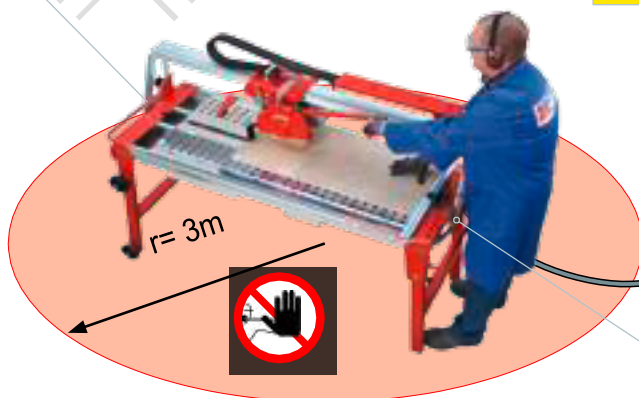

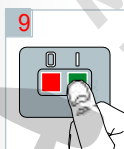
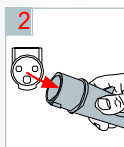

- Poziționați placa de tăiat sprijinită pe planul de lucru. Blocați-o cu Squeeze System (fig. 6/7).
- Apăsați în jos până la capătul cursei maneta de acționare și blocați-o.
- Poziția corectă este indicată în figura 10.
- Tăiați avansând ușor discul de diamant pe materialul de tăiat cu viteza proporțională cu grosimea și duritatea materialului.
- Reduceți viteza de avansare spre capăt.
- După ce ați efectuat tăierea, opriți motorul de la întrerupător. Readuceți motorul în poziția inițială.

8.1| UTILIZAREA CORECTĂ - GĂURI PĂTRATE ȘI RECTANGULARE

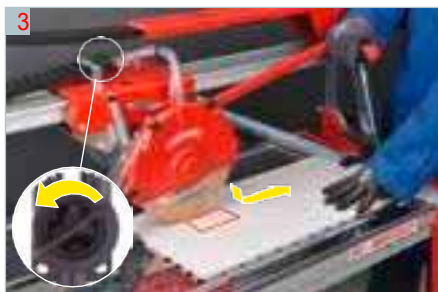
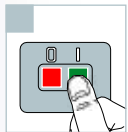

- Greutatea maximă a materialului 3,5 cm.
- Apăsați în jos maneta de acționare astfel încât discul să intre în placă până când iese pe latura opusă
- Poziția corectă a mâinilor este indicată în figura 33.

8.2| UTILIZAREA CORECTĂ - 45°

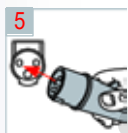
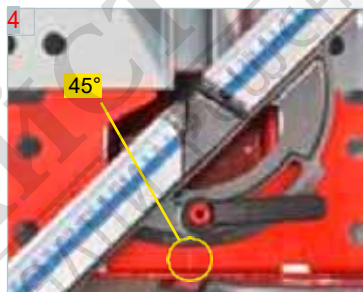

- Poziționați placa sprijinită pe planul de lucru.
- Apăsați maneta de acționare în jos până la capătul de cursă și blocați-o.
- Poziția corectă a mâinilor este indicată în figura 7.
- Începeți tăierea făcând discul de diamant să avanseze lent pe materialul de tăiat, cu viteză proporțională cu grosimea și duritatea materialului.
- Reduceți viteza de avansare în apropierea sfârșitului tăierii.
- După ce ați efectuat tăierea, stingeți motorul de la întrerupător. Readuceți motorul în poziția inițială.
- Dacă partea terminală a plăcii se rupe (ultimul centimetru) reporniți discul de diamant. Dacă defectul persistă, se poate proceda în modul următor:
 - 1 - faceți o tăietură de circa 2 cm pe o latură a plăcii.
 - 2 - întoarceți-o și efectuați tăierea până la întâlnirea cu tăietura de 2 cm efectuată anterior.

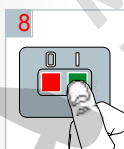
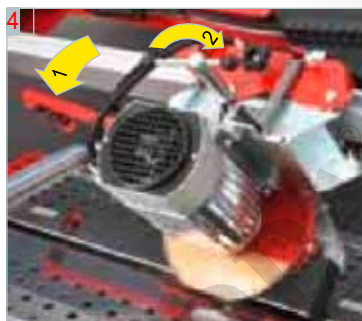
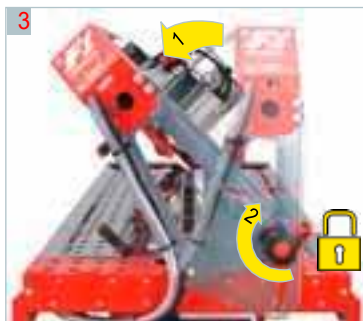
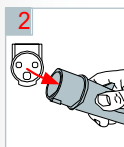

- Poziționați placa sprijinită de planul de lucru. Blocați-o cu Squeeze System (fig. 5/6).
- Apăsați în jos până la capătul cursei maneta de acționare și blocați-o.
- Poziția corectă a mâinilor este indicată în figura 9.
- Procedați la tăiere avansând încet discul de diamant pe materialul de tăiat cu viteză proporțională cu grosimea și duritatea materialului.
- Încetiniți viteza de avansare în apropierea sfârșitului tăieturii.
După ce ați efectuat tăierea, opriți motorul de la întrerupător. Reduceți motorul în poziția inițială.

9 | INSTRUȚIUNI DE DEPLASARE ȘI TRANSPORT

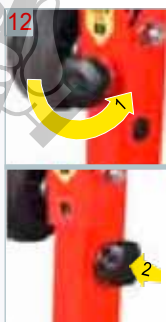
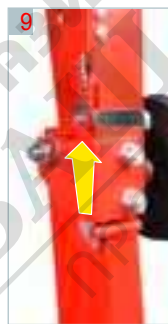
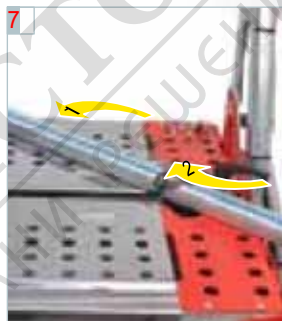
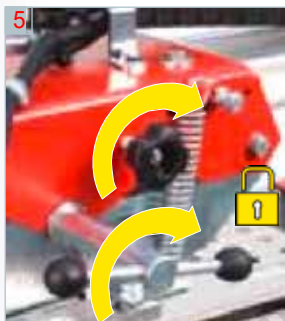



10 ÎNLOCUIREA DISCULUI DE DIAMANT

- Folosiți numai discuri de diamant cu diametrul și tipul stabilit de Brevetti MONTOLIT.
- Pentru o mai mare precizie și economie a tăierii, alegeți discul de diamant MONTOLIT specific pentru utilizare consultând catalogul MONTOLIT.

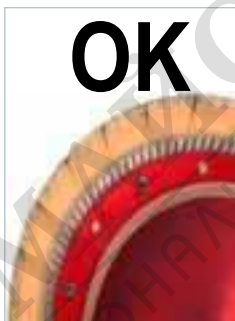

IMPORTANT!

- Instrumentul cu diamant și sistemul de fixare aferent trebuie să fie întotdeauna în condiții perfecte.
- Este periculos să folosiți discuri de diamant cu uzură excesivă, excentricitate și/sau microfisuri pe coroana de diamant.
- În cazul în care instrumentul nu taie, trebuie repornit folosind stick-ul aferent de pornire MONTOLIT art. 395B.

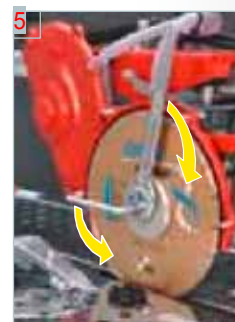
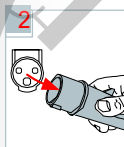

ATENȚIE! Filetul stâng: pentru deșurubare, rotiți în sensul acelor de ceas

11) CURĂȚIRE PERIODICĂ

- Înainte de a începe curățirea, întreținerea sau reparația mașinii și înainte de efectuarea transportului, mașina trebuie oprită și scoasă din priză.
- Curățirea mașinii:
 - nu folosiți jeturi de apă, ci un burete umed ,
 - păstrați curată bara de culisare (nu folosiți unsoare).
- Pentru curățire, nu se recomandă folosirea instrumentelor ce pot zgâria vopseaua.
- Curățirea vanei:
 - scoateți grătarul și îndepărtați dopul, lăsați să curgă apa din vană și efectuați curățirea,
 - extrageți vana și curățați-o de deșeuri și de resturile de tăiere .



12) ÎNTREȚINERE ORDINARĂ

- Examinați periodic cablurile mașinii și, în cazul în care prezintă defecte, solicitați repararea lor de către serviciul tehnic autorizat.
- Păstrați mânerul uscat, curat, fără uleiuri sau grăsimi.



ATENȚIE!

Un dispozitiv de protecție sau o altă parte prejudiciată se va repara corect sau va fi înlocuită de serviciul tehnic autorizat, cu excepția cazului în care acest manual de instrucțiuni indică altfel.

13) SCOATEREA DIN FUNCȚIUNE

- Efectuați curățirea periodică, întreținerea ordinară.
- Păstrați totul într-un loc uscat, sigur și departe de accesul copiilor.

14) DISTRUGEREA MAȘINII

- Respectați dispozițiile locale de distrugere a produselor electrice .
- Printr-o distrugere ecologică, se pot recupera materiale prețioase.
- Componentele electrice utilizate pentru construcție sunt în acord cu normativa RoHS 2002/95/EC.
- Pentru alte informații, contactați Oficiul nostru Tehnic.



15) ACCESORII

- Mașina este furnizată împreună cu o cheie simplă și o cheie hexagonală, de utilizat pentru montarea / demontarea discului și cu prezentul manual de utilizare și întreținere.

PROBLEMA	CAUZA	REMEDIU
Mașina nu funcționează.	<ul style="list-style-type: none"> • Ștecărul nu este bine introdus în priză de alimentare. • Cablul de alimentare este întrerupt. • Nu există tensiune la priză de curent. • Întrerupătorul este defect. • Motorul nu este conectat. 	<ul style="list-style-type: none"> • Împingeți bine ștecărul în priză. • Adresați-vă centrului de asistență autorizat sau dealerului.
Motorul pornește greu.	<ul style="list-style-type: none"> • Condensatorul este stricat. • Nu ajunge la motor tensiunea indicată pe eticheta cu date tehnice. 	<ul style="list-style-type: none"> • Adresați-vă centrului de asistență autorizat sau dealerului.
Mașina se oprește în timpul lucrului.	<ul style="list-style-type: none"> • Temperatură excesivă a motorului. 	<ul style="list-style-type: none"> • Așteptați ca motorul să se răcească.
Discul de diamant nu primește apă.	<ul style="list-style-type: none"> • Pompa nu funcționează. • Nivelul apei în vană este prea redus. • Robinetul este înfundat. • Țeava de recirculare a apei este îndoită sau înfundată. • Orificii înfundate în filtru sau în capacul rotativ al pompei. 	<ul style="list-style-type: none"> • Verificați dacă pompa este lipsită de reziduuri de tăiere. Dacă este nevoie să înlocuiți pompa, adresați-vă centrului de asistență autorizat sau dealerului. • Adăugați apă în vană. • Curățați sau înlocuiți robinetul. • Detașați de la pompă tubul de alimentare cu apă și suflați. Curățați-l sau înlocuiți-l, în funcție de starea de uzură. • Eliberați toate orificiile prezente în filtru și în capacul rotativ al pompei.
Dispozitivul de culisare are joc excesiv	<ul style="list-style-type: none"> • Uzură excesivă. 	<ul style="list-style-type: none"> • Adresați-vă centrului de asistență autorizat sau dealerului.

17 GARANȚIE

Valabilitate 2 (doi) ani de la data vânzării (factură de livrare sau bon fiscal). Defectele provenite din utilizarea neconformă sau din uzura normală sunt excluse din această garanție.

Brevetti MONTOLIT folosește și furnizează întotdeauna materiale de cea mai bună calitate. Obligația noastră de seriozitate și moralitate comercială ridică societatea noastră deasupra standardului. Siguranța și garanția produsului reprezintă pentru noi motive de mândrie. O realitate care nu este construită doar din cuvinte, dar și din garanții scrise reale. Asigurăm toate produsele noastre împotriva pagubelor involuntare cauzate de un accident produs din cauza unui defect de construcție și fabricare a produsului, inclusiv după livrarea și vânzarea acestuia.



Descrierile și ilustrațiile sunt furnizate cu titlu indicativ. Păstrând caracteristicile esențiale ale modelelor descrise și ilustrate aici, Societatea își rezervă dreptul de a le aduce produsele în orice moment și fără preaviz eventualele modificări pe care le consideră necesare în scopul îmbunătățirii sau pentru orice cerință cu caracter constructiv sau comercial.

Se interzice orice reproducere totală sau parțială a lucrării, în orice format și cu orice mijloc sau procedeu, mecanic, fotografic sau electronic, fără autorizare din partea lui Brevetti MONTOLIT S.p.A. Fiecare dintre aceste activități poate genera acțiuni penale.



Art. 1305F1 (standard x mod. 181cm)

- KIT DE AVANSARE CU VOLAN
- *Kit Cutting ProGress sYsteM With HaND WHeeL*

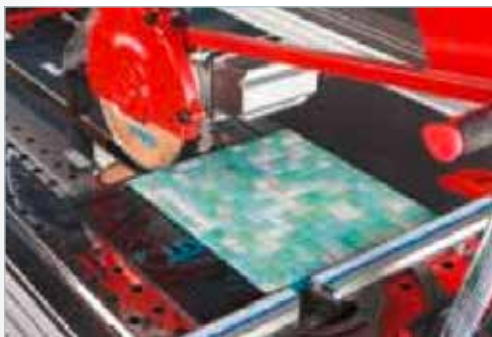

Art. 58E

- COVOR DE CAUCIUC PENTRU MOZAIIC, PLĂCI DE STICLĂ, MATERIALE DELICATE ȘI SUBȚIRI (3MM)
- *rubber PaD for Mosaic tILes, PLus DeLICate aND verY tHIN 3MM GLass tILes.*



Art. 1051

Art. 1049 - Art. 1051

- MASĂ DE SUSȚINERE LATERALĂ
- *Lateral suPPort table*



Art. 1049

Nr.	Art.	Descriere	Description
1	1080MB	Motor 230V~/50Hz	230v~/50Hz - Motor
1	1081MB	Motor 115V~/60Hz	115v~/60Hz - Motor
2	1208F1	Carter de acoperire a discului complet	Complete blade guard
3	1088	Protecție stropire	Water - splash guard
4	1103MB	Flanșă disc completă	Complete blade flange
5	1195	Cuzinet	Wheel - bearing
6	1132	Robinet pentru apă	Water tap
7	1126F1	Buton blocare plan	screw for upright
8	1095F1SX	Suport SX	upright sX
9	1161F1	Blocare placă "Squeeze System"	Clamp for tile "squeeze system"
10	1300F1	Șină pt. mod. 101cm	sliding bar x mod. 101cm
10	1301F1	Șină pt. mod. 131cm	sliding bar x mod. 131cm
10	1302F1	Șină pt. mod. 151cm	sliding bar x mod. 151cm
10	1303F1	Șină pt. mod. 181cm	sliding bar x mod. 181cm
11	1305F1	Kit avansare cu volan	Kit cutting progress system with hand wheel
12	1201	Indicator de măsurare	Measurement guide
13	450P	Manetă de blocare plan	screw measurement guide
14	1073EV	Linii adezive de măsurare în mm	Measurement guide stickers
15	1089EV	Plan goniometric pt. mod. 101-131cm	Goniometrical square x mod. 101-131cm
15	1198EV	Plan goniometric pt. mod. 151-181cm	Goniometrical square x mod. 151-181cm
16	1307F1	Suport inox "scurt" cu deschidere pt. mod. 131cm	Stainless steel support "short" with opening x mod. 131cm
16	1308F1	Suport inox "lunga" cu deschidere pt. mod. 101-151-	Stainless steel support "long" with opening x mod. 101-151-
17	1309F1	Suport inox "lung" pt. mod. 131-151cm	Stainless steel support "short" x mod. 131-151cm
17	1310F1	Suport inox "lung" pt. mod. 101-151-181cm	Stainless steel support "long" x mod. 101-151-181cm
18	1095F1DX	Suport DX	upright DX
19	1312F1	Manetă blocare picior	screw for locking leg
20	1191	Înterupător 230V~	230v~ - switch
20	1155	Înterupător 115V~	115v~ - switch
21	1082	Pompă electrică cu scufundare -230V~pt.mod.101-131cm	230v~ - electric immersion pump x mod. 101-131cm
21	1082F1	Pompă electrică cu scufundare -230V~pt.mod.151-181cm	230v~ - electric immersion pump x mod. 151-181cm
21	1083	Pompă electrică cu scufundare -115V~pt. mod.101-131cm	115v~ - electric immersion pump x mod. 101-131cm
21	1083F1	Pompă electrică cu scufundare -115V~pt.mod.151-181cm	115v~ - electric immersion pump x mod. 151-181cm
22	1206F1	Vană apă cu dop de descărcare	Water tank with drain plug
23	302F1	Roată	Wheel



МАГАЗИН
БАШ МАЙСТОРА[®]
ПРОФЕСИОНАЛНИ РЕШЕНИЯ

F1

BROOKLYN

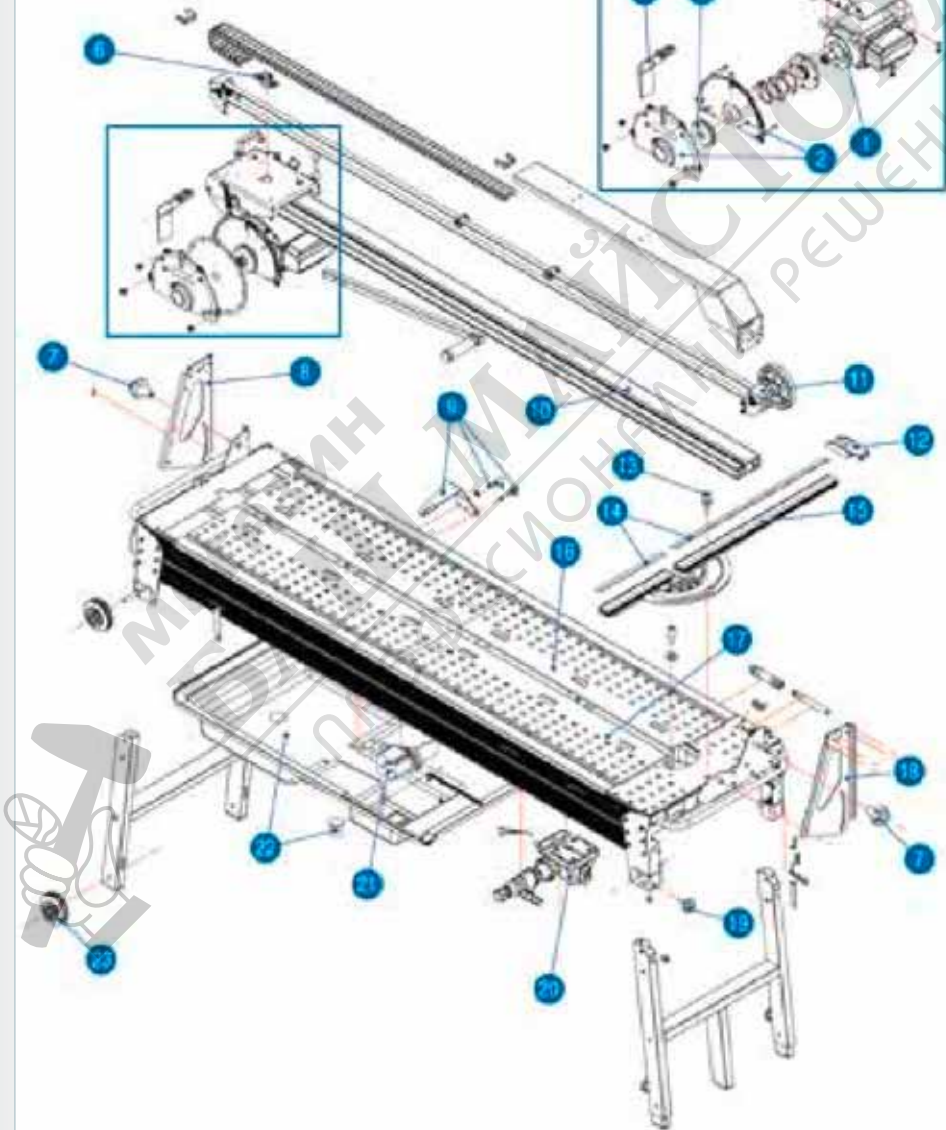

МАГАЗИН
БАШ МАЙСТОРА®
ПРОФЕСИОНАЛНИ РЕШЕНИЯ



Brevetti Montolit S.p.A.

Sediu de lucru/Company headquarters:

Largo Cav. Montoli - 21050 Cantello (VA) Italy

Via Varese 4/A - 21050 Cantello (VA) Italy

Sediu legal/Legal head office:

Via Turconi, 25 - 21050 Cantello (VA) Italy

Tel. ++39 0332 419211

Fax ++39 0332 418 444

www.montolit.com - info@montolit.com

SINCE 1946