

# PRESTIGE

1106130

CE

RO

POMPĂ TENCUIALĂ

Manual de utilizare, întreținere și piese de schimb



3234338 - 2014/11

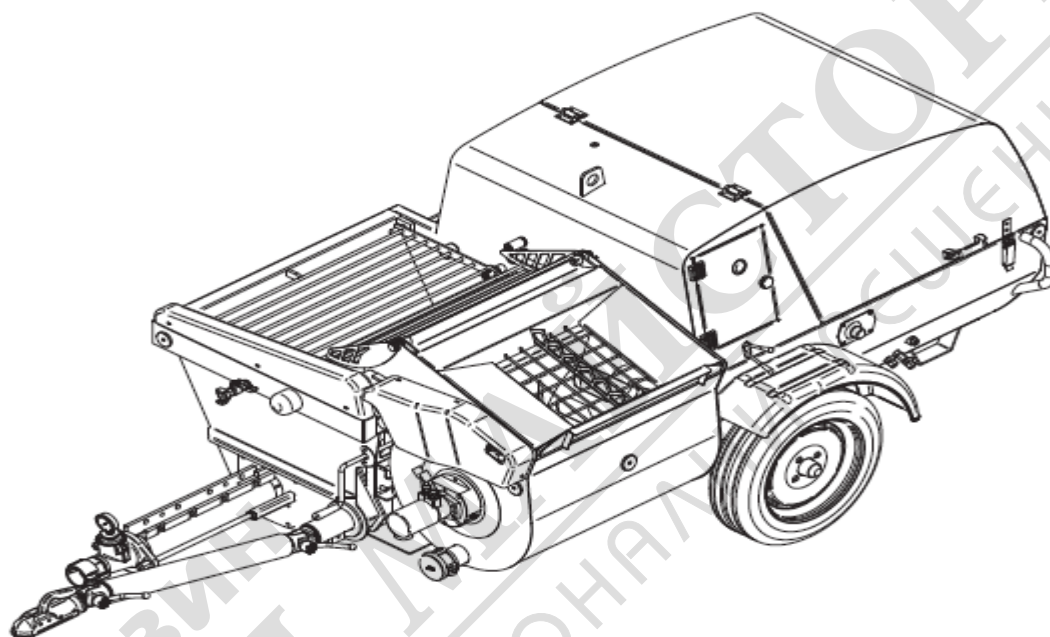

Italia Star Com Due S.R.L.  
Autostrada București - Pitești km. 13.2  
Loc. Chiajna - Ilfov  
Tel: 021.433.03.27  
Fax: 021.433.03.26  
[info@italiastar.ro](mailto:info@italiastar.ro) [www.italiastar.ro](http://www.italiastar.ro)

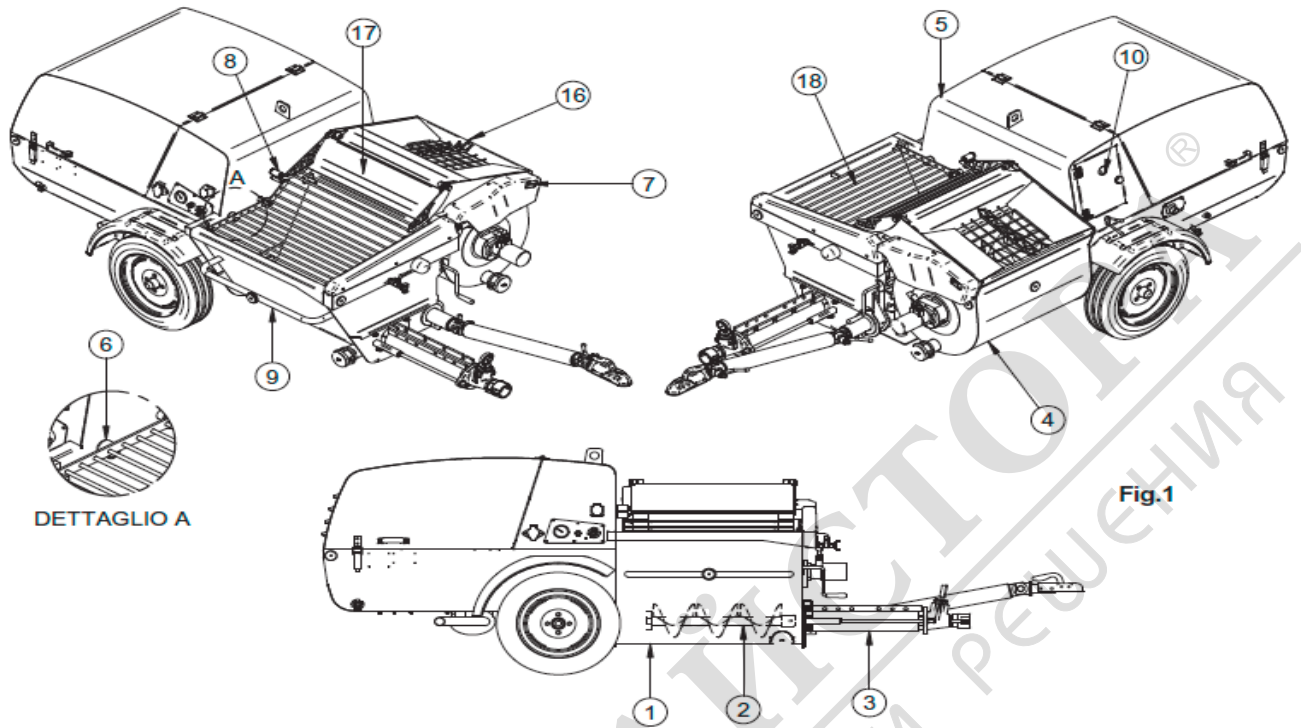

- 1) cuvă
- 2) agitator
- 3) pompă cu șurub excentric
- 4) malaxor cu axă orizontală
- 5) șasiu portant pe roți
- 6) siguranță grilaj agitator
- 7) siguranță grilaj malaxor
- 8) siguranță capac material malax.
- 9) bară împotriva impactului
- 10) tablou electric de comandă
- 11) motor diesel
- 12) rezervor carburant
- 13) radiator sistem hidraulic
- 14) radiator motor Diesel
- 15) cârlig pentru ridicare
- 16) grilaj protecție malaxor
- 17) capac material malaxor
- 18) grilaj protecție agitator

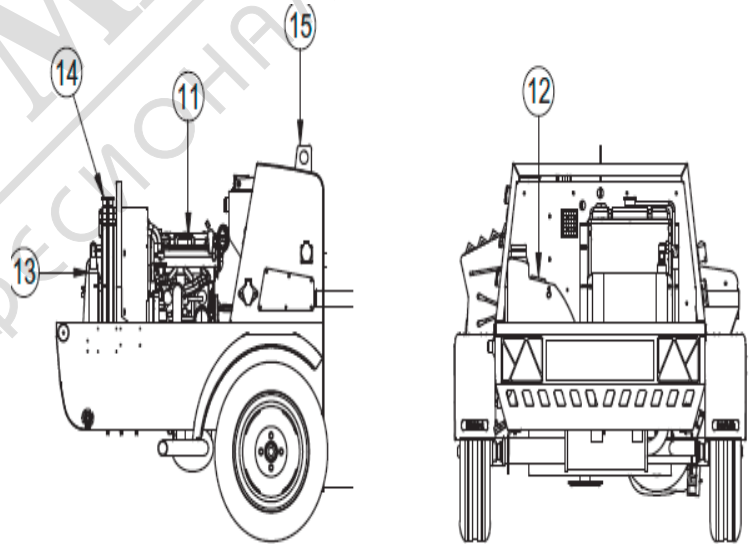

O atenție deosebită trebuie acordată acestui simbol:





RO	F	ENG	D	SP	PRESTIGE	
DATE TEHNICE						
Cod mașină					1106130	
Motor diesel Yanmar					Kw	14.5
Alimentare comenzi					V	12
Compresor capacitate					Nl/min	400
Compresor presiune maximă					bar	5
Calibrare presostat					bar	2
Calibrare circuit hidraulic					bar	240
Calibrare circuit malaxor					bar	200
Capacitate teoretică pompă 2L6					mc/h	0-3.6
Presiune maximă de funcționare					bar	40
Capacitate cuvă					l	200
Capacitate malaxor					l	180
Distanță maximă de pompare (*)					m	80-100
Înălțime maximă de pompare (*)					m	40-50
Dimensiuni Lungime Lățime Înălțime						3381 1420 1214
Conductă cauciuc de aducție material					mm	DN25 DN35
Granulometrie max. de transp. - pompă 2L6					mm	4-6
Temperatură mediu de funcționare					T°	+35 +5
Greutate totală					kg	750
Nivel emisie sonoră LPA LWA EN ISO 3744 2000/14/CE					dB	<96 96
Norme de proiectare						EN 12100 EN 60204-1 EN 12001

**(\*) Notă:**

Distanța de pompare este supusă variațiilor; acestea pot face referire la: tipul de material utilizat, înălțime, consistență material, compresor auxiliar, conductă de aducție

Documentație legală livrată împreună cu mașina

Declarații și certificate sisteme de presiune (PED) și desenul rezervorului de punere în funcțiune.

2 copii ale declarației de conformitate pentru vehicule omologate.



Stimate client,

felicități pentru achiziția pe care ai făcut-o: pompa de ciment cu malaxor și ax orizontal încorporat IMER, rezultatul mai multor ani de experiență, este o pompă extrem de fiabilă și dotată cu soluții tehnice inovatoare.



**- LUCRUL ÎN SIGURANȚĂ.**

**Din motive de siguranță, este extrem de important să citiți cu atenție instrucțiunile de mai jos, cât și cele prevăzute în manualele atașate referitoare la compresor și la motorul diesel.**

Prezentul manual de UTILIZARE ȘI ÎNTREȚINERE trebuie păstrat de responsabilul societății, pe șantier, și trebuie să fie întotdeauna la dispoziția persoanelor care doresc să îl consulte, împreună de manualele de utilizare și întreținere a compresorului și a motorului diesel.

Manualul trebuie considerat o parte din utilaj și trebuie păstrat pentru consultări ulterioare (EN ISO 12100-2) până la scoaterea din uz a pompei. În cazul deteriorării sau pierderii acestuia, veți putea solicita producătorului un alt exemplar. Manualul conține declarația de conformitate CE 2006/42/CE și informații importante cu privire la pregătirea șantierului, instalare, utilizare, modalitățile de întreținere și comanda pieselor de schimb. În orice caz, utilizatorul trebuie să cunoască foarte bine utilajul și să aibă o experiență solidă în utilizarea acestuia: utilizatorul trebuie să fie instruit de o persoană care cunoaște foarte bine modalitățile de utilizare a pompei.

Pentru a putea garanta siguranța operatorului, funcționarea în siguranță și o durată de viață lungă a mașinii, trebuie respectate instrucțiunile manualului și normele de siguranță și prevenire a accidentelor la locul de muncă conform legislației în vigoare (folosirea unei încălțăminte și a unor haine potrivite, folosirea măștilor de protecție împotriva prafului, mănuși, ochelari etc.).



**Asigurați-vă că toate semnele sunt mereu lizibile.**



**Nu modificați pompa.**



**Lucrați mereu cu învelișul metalic închis. Fiți atenți atunci când deschideți învelișul metalic: în interior există piese la temperaturi ridicate (mai**

#### **4. DESCRIEREA MODULUI DE FUNCTIONARE A POMPEI**



**POMPA DE CIMENT este destinată a fi folosită pe șantier de construcții, pentru amestecarea și pomparea mortarelor tradiționale și preamestecate și a materialelor de finisare. Materialele preamestecate trebuie să fie declarate pompabile cu acest tip de mașină de către producător.**

##### **4.1. DESCRIEREA POMPEI DE CIMENT (vezi Fig. 1)**

Elementele ce caracterizează mașina pentru tencuit sunt o cuvă (Ref. 1) în care este poziționat un agitator (Ref. 2) care trage o pompă cu șurub excentric (Ref. 3). Amestecul, pregătit cu ajutorul malaxorului cu ax orizontal (Ref. 4), se varsă în cuvă și este pompat de pompa cu șurub excentric prin conductele de aducție a materialului spre pistolul de pulverizare. În pistolul de pulverizare pătrunde inclusiv aerul de la compresorul auxiliar cu pistoane încorporat în mașină, iar materialul este pulverizat astfel pe perete. Pompa este prevăzută și cu șasiu de susținere pe roți (Ref. 5) cu înveliș metalic, care încorporează un motor diesel (Ref. 11), un tablou electric (Ref. 10), o instalație pneumatică, o instalație hidraulică cu pompă cu debit variabil.

În dotarea pompei sunt furnizate conductele de aducție a materialului și un pistol de pulverizare (Fig. 12 Planșa 12 - Fig. 13 Planșa 13).

Pompa poate fi dotată cu câteva accesorii cum ar fi o sita dinamică (Fig. 17 planșa 17), cu o comandă la distanță prin cablu, cu o radiocomandă, cu un pistol de pulverizare pentru gleturi și rosturi și cu o mașină de curățat cu presiune cu acționare hidraulică.

Mașina de curățat cu presiune ușurează foarte mult operațiunile de curățare a mașinii la sfârșitul zilei de lucru.

Mașina este furnizată cu accesoriu de tractare rutier și poate fi tractată în toate țările în care a primit omologarea.

Pentru mai multe detalii consultați centrul de asistență autorizat.

Tractarea omologată simplifică operațiunile de mutare și de poziționare a mașinii.



exact: motorul, compresorul, radiatorul), piese în mișcare (alternatorul, ventilatorul de răcire a motorului, volantul compresorului) și pot exista urme de lichide nocive (în special acid de la baterie).



Verificați ca dispozitivele de siguranță să fie mereu în perfectă stare de funcționare, mai exact butonul de urgență și dispozitivele de oprire a malaxorului și a agitatorului în cazul deschiderii grilajului, a capacului malaxorului și a grilajului cuvei

IMER INTERNATIONAL este scutită de orice răspundere în cazul utilizării incorecte, a utilizării unor carburanți nepotriviiți, a neefectuării operațiunilor de întreținere, a efectuării unor modificări neautorizate, a nerespectării parțiale sau totale a instrucțiunilor prevăzute în acest manual.

### 1. DATE TEHNICE

În tabelul 1 sunt prevăzute datele tehnice ale pompei pentru produse pe bază de ciment, făcând trimitere la figura 1.

### 2. NORME DE PROIECTARE

Pompa pentru produse pe bază de ciment a fost proiectată și realizată potrivit normelor prevăzute în tabelul 1.

### 3. NIVELUL DE EMISIE SONORĂ

În tabelul 1 sunt prevăzute nivelul de presiune sonoră a pompei măsurat la urechea operatorului (LpA la 1 m - 2006/42/CE) și nivelul de emisie sonoră în mediu (putere LWA) măsurat conform normativei EN ISO 3744 (2000/14/CE).

### 5. ATENȚIONĂRI GENERALE PRIVIND SIGURANȚA (fig. 1)



Înainte de a folosi pompa, asigurați-vă că nu au fost îndepărtate dispozitivele de protecție. Mai exact, verificați următoarele dispozitive de siguranță:

- Deschiderea grilajului malaxorului trebuie să blocheze mișcarea malaxorului prin intermediul dispozitivului Ref. 7.

- Deschiderea grilajului de protecție a agitatorului trebuie să blocheze mișcarea malaxorului prin intermediul dispozitivului de Ref. 6.



Atunci când conductele de aer și material sunt conectate, nu îndreptați niciodată pistolul spre voi înșivă sau spre alte persoane. O deteriorarea a conductei de aer ar putea provoca pornirea accidentală a pompei.

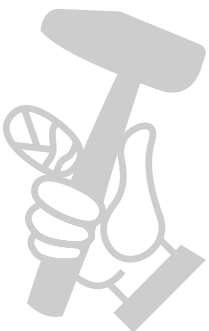





⚠ Deconectați conductele doar după ce ați oprit presiunea în interior, rotind pompa cu șuruburi în sens invers; manometrul (fig. 2, ref. 1) trebuie să indice o presiune de 0 bar.

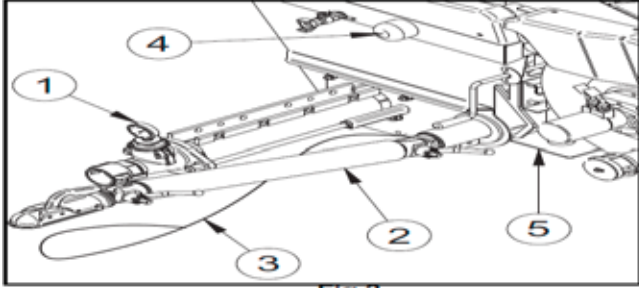

⚠ Opriți pompa înainte de a porni agitatorul în cuvă sau agitatorul malaxorului

⚠ Învelișul mecanic trebuie închis cu cheia în timpul folosirii

⚠ Opriți întotdeauna motorul diesel înainte de a deschide învelișul metalic

⚠ Fiți atenți atunci când deschideți învelișul metalic deoarece ar putea exista piese foarte încinse și inflamabile și/sau lichide corozive în compartimentul motorului.

În zona de lucru trebuie respectate normele pentru prevenirea accidentelor de lucru, cât și dispozițiile de securitate.

Mai exact, în jurul pompei trebuie să existe o zonă liberă de cel puțin un metru și cu o suprafață de rulare plană unde poate staționa doar operatorul pompei.

Când operatorul folosește malaxorul, trebuie să se asigure că nu există alte persoane în zona de lucru.

Fiți atenți în timpul manevrării sacilor cu material, evitați producerea de stropi care ar putea ajunge în ochi sau alte părți ale corpului. Folosiți ochelari și mănuși. Nu provocați praf care ar putea fi inhalat. Folosiți întotdeauna o mască pentru protecția gurii și a nasului în timpul folosirii.

⚠ Nu folosiți pompa în medii în care există risc de explozie și/sau incendiu sau în săpături subterane.

Pompa nu este dotată cu sistem propriu de iluminat, de aceea locul de muncă trebuie să fie suficient de iluminat pentru acest scop.

## **6. SECURITATE ELECTRICĂ**

Pompa Prestige are un circuit electric de 12 Vcc.

## **7. SECURITATE MECANICĂ**

Piese periculoase ale pompei IMER sunt protejate de dispozitive de protecție adecvate, care trebuie să rămână instalate și păstrate în condiții perfecte, cum ar fi protecția ventilatorului de răcire a motorului Diesel și, mai exact, grilajul și protecția cuvei și a malaxorului care împiedică contactul cu agitatorul și malaxorul situat în interiorul cuvei și al malaxorului: deschiderea acestora va duce la oprirea automată a agitatorului și/sau a malaxorului.

⚠ Nu trebuie modificate protecțiile în nicio situație și sub niciun motiv: acest lucru ar putea fi cauza unor accidente de muncă grave cu aceste tipuri de utilaje

## **8. TRANSPORT ȘI REMORCARE (fig. 3)**

⚠ **Atenție ! Înainte de a ridica sau remorca pompa:**

- nu trebuie să existe material în cuvă sau în malaxor  
- Deconectați întotdeauna conducta de aducțiune material și aer și, dacă există, conductele de apă ale sistemului de curățare.

- Dacă există, îndepărtați comanda la distanță și sita, care trebuie transportate întotdeauna separat.

- Asigurați-vă întotdeauna că toate componentele pompei sunt fixate și blocate în mod corect și, mai exact, că cuva este blocată cu pivot de securitate.

Pentru a ridica pompa, utilizați punctul de pe cabină (Fig. 1, ref. 15).

⚠ **Atenție! Ridicați cu grijă pentru a evita oscilațiile periculoase.**

⚠ **Atenție! Nu utilizați niciodată pentru a ridica pompa alte puncte de cuplare decât cele specificate în imagine (figura 5).**

Utilizați echipamente de ridicare conforme cu greutatea totală a pompei, indicată în Tabelul 1.

Înainte de a remorca pompa, poziționați biela corect (Fig. 2, ref. 2), astfel încât punctul de cuplare, cu pompa în poziție orizontală, ultimul element al bielei cu cârligul, să fie în poziție orizontală la înălțimea cârligului de remorcă, strângeți elementele bielei, agățați cablurile de siguranță (Fig. 2, ref. 3) și cablul de iluminare (Fig. 2, ref. 4), ridicați și blocați piciorul de sprijinire (Fig. 2, ref. 5), verificați presiunea de umflare a roților și funcționarea luminilor, verificați să nu rămână materiale străine pe sau în interiorul utilajului (sita, saci de ciment, conducte, unelte, etc.) și asigurați-vă că utilajul este în ordine.



## 9. INSTALARE (Fig. 4)

Poziționați pompa într-o zonă în care în jurul acesteia trebuie să existe o zonă liberă de cel puțin un metru și cu o suprafață de rulare plană unde poate staționa doar operatorul pompei.

Când operatorul folosește malaxorul, trebuie să se asigure că nu există alte persoane în zona de lucru, și prin urmare, poziționarea pompei va permite îndeplinirea acestei condiții.

Pompa trebuie poziționată astfel încât să se utilizeze cât mai puțin posibil conductele, fără obstacole în timpul utilizării și curățării.

Instalați pompa prin poziționarea corectă a piciorul de sprijin (fig. 3, ref. 1). Blocați roțile.

**⚠️ Atenție! Terenul pe care stă utilajul trebuie să fie ferm și plat, și mai exact, punctele de sprijin ale picioarelor trebuie să fie foarte solide (fig. 3, ref. 1) astfel încât să nu fie pusă în pericol stabilitatea pompei în timpul utilizării.**

Verificați dacă este activat dispozitivul de blocare a grilajului malaxorului (fig. 3, ref. 2) și a cuvei (fig. 3, ref. 3).

Montați măsurătorul de presiune.

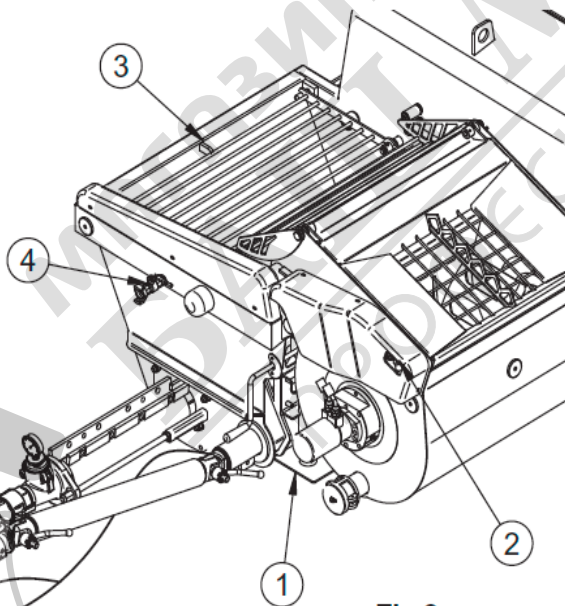

Fig.3

**⚠️ Înainte de punerea în funcționare, asigurați-vă că conductele, racordurile și garniturile sunt perfect întregi.**

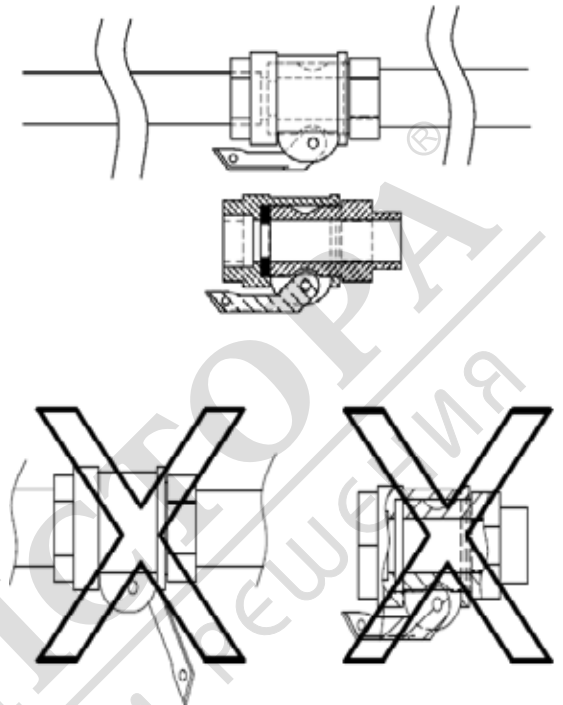

Fig.4-B

## 10. VERIFICARE MOTOR SI COMPRESOR

Înainte de a pune în funcțiune pompa, verificați nivelul uleiului motorului, nivelul rezervorului de motorină și nivelul uleiului compresorului.

## 11. PUNERE ÎN FUNCȚIUNE (Fig. 8/9/10)

După ce ați instalat pompa, pregătiți trei sau patru găleți cu pastă de ciment (50% apă, 50% ciment sau var). Vărsați pasta de ciment în cuva pompei sau, în cazul în care se folosesc produse colorante, direct în conductele pompei, înainte de a fi conectată. În acest ultim caz, vărsați în cuvă circa 30-40 L de produs colorat.

Luăți conductele materialului, controlați să fie în condiții bune, asigurați-vă că racordurile sunt întregi și că există garnituri, conectați-le la colectorul de aducțiune și la pistolul de pulverizare.

Asigurați-vă ca levierul-camă (A) a racordurilor să fie bine prins și ca garnitura (B) să fie ca în fig. 4A. Deschideți robinetul de aer al pistolului de pulverizare (fig. 5, ref. 1). Deschideți robinetul aerului pompei (Fig. 3, ref. 4).



**⚠ Utilizați doar conducte și racorduri originale IMER. Folosirea unor piese neconforme cu specificațiile IMER poate compromite corecta funcționare a pompei cât și securitatea operatorilor.**

Poziționați conductele de aducțiune material și aer ale pompei până la punctul în care doriți să pulverizați produsul, evitând elementele curbe prea strânse sau blocajele conductei.

Strângeți în mod corect racordurile camă (fig. 4, ref. 1) introducând garniturile (fig. 4, ref. 2) și conectați pistolul de pulverizare la capătul conductelor.

Dacă există, după poziționarea corectă pe cuvă, conectați ștecherul vibrositei la priza de pe pompă.

Asigurați-vă că butonul de urgență nu este apăsat (Fig. 7, ref. 1), și dezactivați-l dacă este nevoie. Asigurați-vă că selectorul (Fig. 7, ref. 2) este în poziție LOC care activează comenzile locale. Rotiți selectorul (fig. 7, ref. 3) în poziția ON, așteptați ca indicatorul luminos al bujiilor (Fig. 7, ref. 4) să se stingă și rotiți selectorul în poziția START (fig. 7, ref. 3): motorul Diesel pornește.

Rotiți selectorul (Figura 7 Referința 5) spre dreapta (săgeata în sus): utilajul începe să pompeze.

Prin apăsarea selectorului (+/-) (Fig. 7 Ref. 6) se va regla debitul, după cum se poate observa pe indicatorul LED (Fig. 7, ref 7).



Scara de vizualizare a debitului de material (fig. 8) împărțită în led-uri luminoase indică numărul de rotații în procent, al pompei cu șuruburi.

Fiecare LED intermitent indică o valoare de 5% care se adună cu cele iluminate fixe.

Fiecare led iluminat fix indică o valoare de 10%.

Asigurați-vă că levierul de răsturnare a malaxorului (Fig. 6, ref. 1) să fie în poziție centrală.

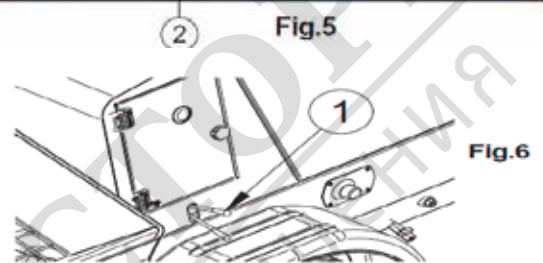
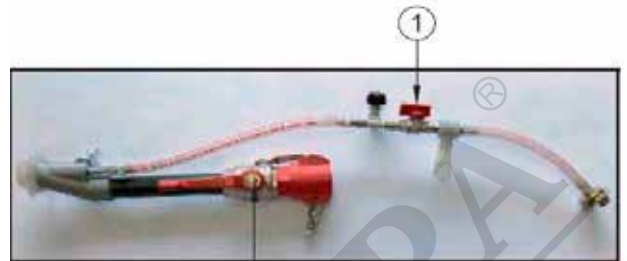

Nu continuați această operațiune mai mult de 4 sau 5 secunde pentru a nu dăuna șurubului.

Manometrul (fig. 7, ref. 10) indică presiunea circuitului hidraulic de acționare a pompei cu șurub excentric: în mod normal, presiunea uleiului când utilajul este în curs de pompare cu material, va fi între 60 și 120 bar, și se ridică până la 240 bar în caz de blocare sau dacă șurubul se blochează dacă nu este folosit pe o perioadă lungă.

#### **Aționare malaxor:**

Rotind selectorul (fig. 7, ref. 8) pe săgeata de sus, paletetele malaxorului se învârt în sensul corect de funcționare, rotind săgeata de jos, paletetele se învârt în sens contrar, facilitând deblocarea paletetelor în caz de blocare sau de dizolvare a eventualilor bulgări.

**Apăsând butonul (fig. 7, ref. 9) cu selectorul (fig. 7, ref. 8) deja în poziția săgeții de sus, se activează timpul de amestecare automat. Astfel, malaxorul se oprește după un anumit timp programabil. Dacă butonul (fig. 7, ref. 9) este apăsat înainte de expirarea timpului, malaxorul se va opri. A se vedea programarea de la paragraful 11.1.**

Ridicați și coborâți malaxorul cu levierul malaxorului (fig. 6, ref. 1). Prin tragerea comenzii malaxorului în sus, permiteți descărcarea materialului. Dacă apăsați comanda în jos, malaxorul revine în poziția de încărcare. Manometrul (fig. 7, ref. 11) indică presiunea



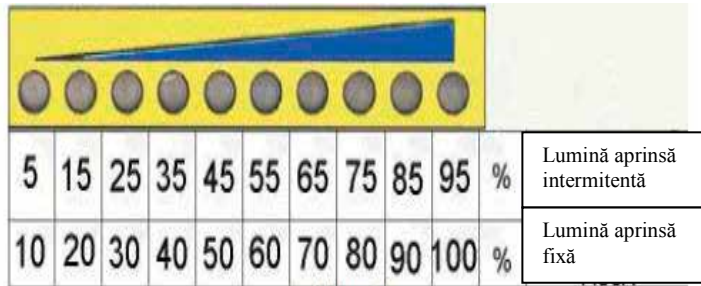

Fig.8

Deschideți robinetul de aer al pulverizatorului (comandă pneumatică) (fig. 5, ref. 1) și mașina începe să pompeze. În mod alternativ, porniți pompa prin comanda electrică la distanță, poziționând selectorul (fig. 7, ref. 2) în poziție REM care activează comanda la distanță. Pompa începe să se rotească încet. Cu selectorul (fig. 7, ref. 2) în poziție REM, pompa va putea fi ghidată doar cu comanda electrică la distanță. În momentul în care pompa este pornită, așteptați să fie pompat amestecul introdus anterior în cuvă. În acest punct, opriți pompa cu comanda pneumatică sau electrică, umpleți din nou cuva și continuați operațiunea, reglând în funcție de necesități cantitatea de material care iese din pistol, apăsând butoanele (+) și (-) (Fig. 7, ref. 6).

**Robinetul material (fig. 5, ref. 2) aflat pe pistol pentru materiale preamestecate și tradiționale nu se va închide înainte de închiderea robinetului de aer pentru a evita o utilizare precoce a grupului de șuruburi.**

Prin rotirea și menținerea selectorului (fig. 7, ref. 6) către săgeata de jos, sensul de rotire a șurubului excentric se inversează; acest lucru permite îndepărtarea presiunii conductelor.

circuitului hidraulic de acționare a malaxorului; în mod normal este între 60 și 140 bar, dar se ridică la 200 bar în caz de blocare a malaxorului. Butonul (fig. 7, ref. 13) activează contorul litrilor, care, cu ajutorul unei instalații, va direcționa cantitatea de apă programată pentru amestec. Doar pentru modelele pentru care este prevăzut un contor de litri electronic. Acest buton, dacă este apăsat înainte de expirarea timer-ului, va întrerupe fluxul de apă. A se vedea programarea de la paragraful 11. Contorul pentru litri este furnizat ca Optional

Pompa nu trebuie pornită și nici nu trebuie lăsată fără material în cuvă în timpul folosirii, altfel se riscă o uzură prematură a statorului și a șurubului.

**⚠ Nu îndreptați niciodată pistolul către voi sau alte persoane.**

## **11.2. PROGRAMARE, TIMP DE AMESTECARE A MALAXORULUI**

Pentru programarea timpului de amestecare procedați după cum urmează: apăsați butonul (fig. 7, ref. 9) timp de 5 secunde, scara cu LED (fig. 7, ref. 7) se închide timp de o secundă și se aprinde imediat, fiind pregătită pentru programare. Setați timpul de amestecare dorit prin selectorul Ref. 6. Fiecare LED iluminat fix corespunde 1 minut, iar LED-ul intermitent 30 de secunde de mărire sau diminuare a timpului. Pentru confirmarea programării, apăsați din nou butonul (fig. 7, ref. 9) timp de 1 secundă.

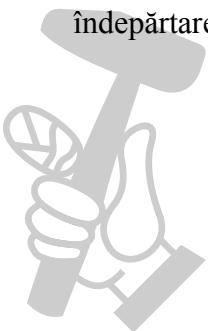



## 12. MODALITĂȚI DE UTILIZARE

**⚠** Grilajul de protecție a cuvei, grilajul de protecție și protecția capacului materialului malaxorului trebuie să existe și să fie blocate.

Nu puneți niciodată în cuvă și în malaxor alte materiale decât ciment.

**⚠** Deschiderea grilajului cuvei sau a malaxorului oprește piesele în mișcare.

Verificați întotdeauna funcționarea echipamentului de siguranță.

**⚠** Lucrați întotdeauna cu învelișul metalic închis. Închideți motorul diesel înainte de deschiderea învelișului mecanic. În interior, există părți mecanice în mișcare încinse, acide (baterie), lichide inflamabile (ulei și motorină).

**⚠** Echipați-vă cu dispozitive de protecție individuale înainte de a începe lucrul.

În timpul utilizării pompei, întreruperile care depășesc 30 de minute ar trebui evitate și în orice situație aceste evenimente ar trebui reduse la minim folosind materiale cu uscare rapidă.

Oprirea prelungită poate duce la înfundarea conductelor de aducțiune material: în acest caz, niciun material nu iese din pistol, iar manometrul indică o presiune mai mare decât valoarea normală de lucru.

În acest caz, rotiți selectorul astfel încât săgeata să fie îndreptată în jos (Fig. 7 Ref. 7) (opus poziției normale de lucru), inversându-se motorul pompei de mortar iar conductele sunt depresurizate. Imediat ce conductele se înmoaie și devin flexibile (manometrul indică o presiune de 0 bar), opriți aparatul.

Identificați punctul de înfundare a conductelor și îndepărtați-l ciocnind conducta cu un ciocan de și golindu-l în totalitate, manual.

**⚠** Dacă este nevoie, deconectați pistolul de pulverizare sau deschideți racordurile conductei, verificați mai întâi dacă există presiune reziduală în interiorul acestora. Manometrul trebuie să indice 0 bar, iar conductele, cu excepția celor înfundate, trebuie să fie flexibile.

Operatorul care execută această operațiune

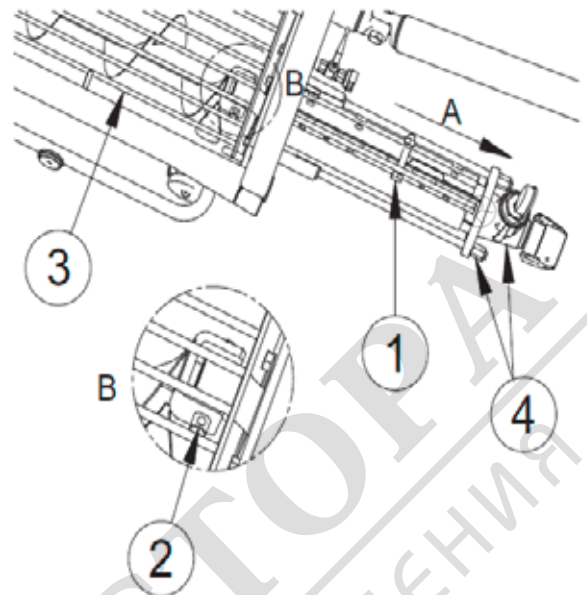

Fig.9

Montați din nou pompa, unind agitatorul în spațiile prevăzute.

Ori de câte ori lumina de rezervă a combustibilului se aprinde în timpul lucrului, pompa se va opri automat în aproximativ 15 minute dacă nu se face alimentarea, avertizând terminarea completă a carburantului și deteriorarea motorului.

Dacă apare o anomalie a motorului, electrică sau hidraulică, care împiedică continuarea lucrului, spălați pompa și conductele imediat. Demontați inclusiv pompa, scoateți șuruburile statorului și spălați-l. La finalizare, reasamblați toate componentele.

## 13. CURĂȚARE ȘI OPRIRE POMPĂ

În momentul finalizării pompei – rotiți selectorul (fig. 7, ref. 13) în poziție centrală, iar selectorul de acționare a malaxorului în poziție OFF – după ce ați golit complet malaxorul și cuva materialului.

**⚠** Înainte de deconectarea pistolului de pulverizare sau a conductelor, asigurați-vă că nu există nicio presiune în interiorul lor.

- deschideți robinetul de aer a pistolului, scoateți-l și spălați-l în mod adecvat, curățând duza cu ustensilele din dotare.



**trebuie să fie instruit în mod special despre aceste proceduri.**

Reconectați conductele și pistolul, puneți întrerupătorul principal în poziție corectă și porniți mașina.

**⚠ Evitați mutarea pompei cu malaxorul sau cuva plină.**

Pierderea debitului materialului prin pistol poate reprezenta uzura pompei. Încercați să strângeți treptat – o rotire pe rând – șuruburile de pe elementul de strângere (fig. 9, ref. 1) a pompei și vedeți dacă problema persistă. În caz contrar, pentru substituirea pompei, acționați după cum urmează: fixați debitul la minim și opriți mașina într-o poziție în care se poate scoate ușor bulonul de tracțiune (fig. 9, ref. 2) a șurubului excentric. Cu pompa goală, curată, și cu motorul oprit, ridicați grilajul cuvei (fig. 9, ref. 3), înșurubați piulițele tiranților de blocare a pompei (fig. 9, ref. 3), îndepărtați bulonul de tracțiune a șurubului (fig. 9, ref. 1) și îndepărtați simultan șurubul și statorul (fig. 9, ref. A).

Pentru a introduce șurubul în interiorul statorului, folosiți lubrifiant neutru, ulei/vaselină sau silicon sau, săpun lichid dacă vreți să folosiți imediat pompa.

Nu utilizați niciodată ulei sau vaselină pentru fixarea șurubului, deoarece acest lucru ar putea deteriora statorul. Evitați toate tipurile de benzen.

- deconectați conductele de aducție material de la colectorul de aducție

- deschideți grilajul malaxorului și spălați-l în mod corect.

**⚠ În timpul executării operațiunii, se va porni în interiorul cuvei; se va opri preventiv motorul diesel.**

- goliți malaxorul prin scoaterea capacului (fig. 10, ref. 1) sau vărsându-l în cuvă

- scoateți capacul cuvei (fig. 10, ref. 2)

- spălați în mod adecvat cuva

- închideți capacul cuvei (fig. 10, ref. 2) și umpleți-o cu apă.

- porniți din nou mașina timp de câteva secunde până când apa care iese din colectorul este curată (fig. 10, ref. 3); astfel, vă asigurați că pompa este curată

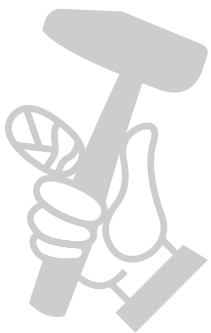

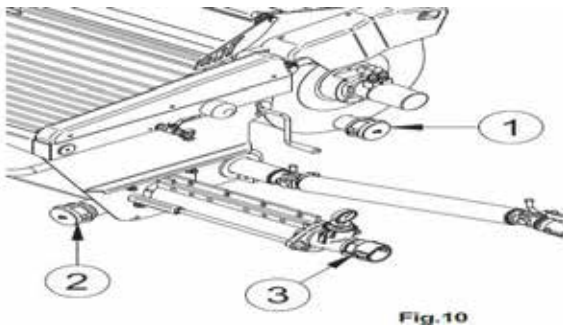

Fig.10

Dacă există mașină de curățat cu presiune cu acționare hidraulică (opțional), după conectarea conductelor de aspirație (Fig. 11 ref. 1) la sursa de alimentare cu apă cu un debit adecvat (cel puțin 25 l/h la o presiune minimă de 1.5 bar) – (nu este acceptată alimentarea dintr-un rezervor de apă) – și conductele de aducțiune, cu pistolul prevăzut, de sistemul de prindere aflat pe pompă (Fig. 11 rif. 2) porniți-l cu selectorul (fig. 7 ref. 12) și începeți operațiunile de spălare.

**Asigurați-vă că nu acționați selectorul mașinii de curățat cu presiune cu acționare hidraulică în timpul lucrului, fără conectarea conductelor; se va evita pornirea acestei mașini fără apă întrucât se va strica imediat, iremediabil.**

**⚠ Nu îndreptați niciodată jetul de apă spre alte persoane sau direct spre dumneavoastră.**

**⚠ Nu utilizați niciodată jetul de apă către tabloul electric de comandă sau către alte elemente din interiorul compartimentului motorului, protejat de un capac.**

**⚠ Nu utilizați niciodată dispozitivul de curățare cu apă pentru a spăla interiorul pompei**

- pentru curățare, umpleți cuva cu apă curată  
- introduceți în conducte, pline cu material, doi bureți de spălare (fig. 12, ref. 1) și remontați conductele în colector (fig. 12, ref. 2)

- porniți pompa pentru a împinge bureții în conducte până când vor ieși pe partea cealaltă. În cazul în care apa iese după nu este curată, repetați procedura.

În cazul în care există posibilitate de îngheț, deschideți sistemul de evacuare a cuvei, desprindeți conductele și eliminați complet apa.

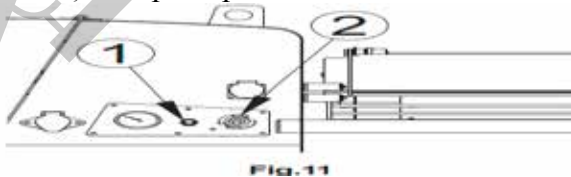

Fig.11

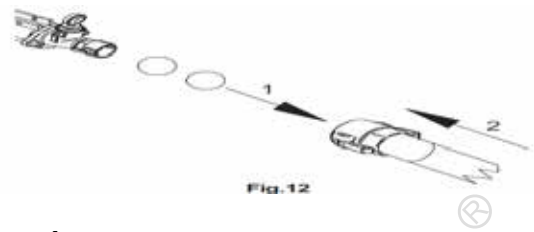

Fig.12

## 14. ÎNTREȚINERE

**⚠ Nu mișcați pompa cu malaxorul sau cuva ridicată plină cu material**

**⚠ Întreținerea trebuie executată de personal calificat, după oprirea pompei**

Asigurați-vă că nu au existat scurgeri de ulei din sistemul hidraulic, din motor sau din compresor în timpul opririi. În cazul în care aveți dubii, verificați nivelele uleiului cu utilajul în poziție perfect plană.

Efectuați operațiunile periodice de întreținere specificate în manualul motorului Diesel.

### 14.1. ÎNTREȚINEREA ZILNICĂ

După terminarea operațiunii, aplicați vaselină zilnic, cu pompa în funcțiune, cele două puncte de suport a arborelui de amestecare (fig. 13, ref. 1) și suportul agitator prin dispozitivul de lubrifiere (fig. 14, ref. 2).

În acest scop, pompa este furnizată cu o pompă de lubrifiere.

Operațiunea este finalizată în momentul în care garniturile arborelui începe să elimine vaselina. Nu insistați pentru a nu contamina materialul care este pompat în momentul începerii activității

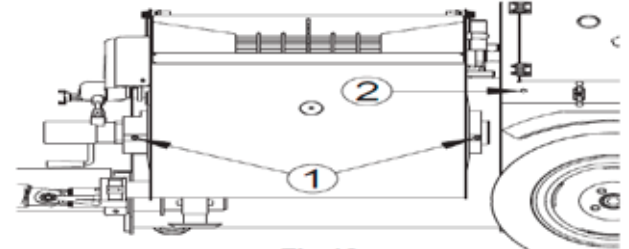

Fig.13

Verificați zilnic funcționarea corectă a dispozitivelor de securitate, mai exact, grilajele de protecție (Fig.1, Rif. 6,7,8) (Fig.3, Rif. 3) și butonul de urgență (fig. 7, ref. 1).

La sfârșitul operațiunii, umpleți rezervorul carburant.

La începutul activității, controlați nivelul uleiului în motor și al compresorului.





#### **14.2. ÎNTREȚINERE SĂPTĂMÂNALĂ**

Săptămânal, o persoană cu experiență trebuie să greseze toate piesele mașinii și să efectueze o verificare generală a acestora.

##### **Verificați în special dacă:**

- sistemul de prindere a arborelui malaxorului nu prezintă defecțiuni;
- manșonul elastic din cuvă, bulonul de tractare și șurubul excentric sunt în perfectă stare;
- colectorul de aducție este curat și neuzat, manometrul de măsurare a presiunii funcționează corect;
- filtrul de aer este curat; dacă nu, înlocuiți-l;
- cureaua compresorului este în perfectă stare și întinsă corect;
- radiatoarele motorului și instalația hidraulică sunt curate;
- bateria este încărcată, nivelul și densitatea electrolitului sunt corecte.

##### **Verificați de asemenea dacă:**

- conductele, racordurile și garniturile și suporturile aferente sunt în perfectă stare și bine strânse;
- distribuitorul, electrovalvele, manometrele, presostatele sunt în perfectă stare de funcționare;
- în general, dacă întreaga mașină și accesoriile aferente sunt perfect funcționale.

**Trebuie respectate de asemenea toate indicațiile referitoare la tipul și frecvența de intervenție prevăzute în manualul de utilizare și întreținere a motorului diesel.**

**După primele 50 de ore**, pe lângă operațiunile de întreținere prevăzute în manualul motorului diesel, respectiv schimbarea uleiului, schimbarea filtrului de ulei, schimbarea filtrului de motorină, schimbarea curelei alternatorului, schimbați și uleiul compresorului și filtrul de ulei al circuitului hidraulic.

#### **14.2. ÎNTREȚINERE SEMESTRIALĂ**

**O dată la șase luni verificați pompa într-un centru de asistență autorizat IMER.**

 Uleiul uzat este considerat deșeu special și trebuie eliminat ca atare, conform prevederilor legii.

 Păstrați mereu lizibile indicațiile scrise și mesajele de atenționare aplicate pe mașină.

Mai exact, la intervale de 500 de ore de funcționare sau o dată la 6 luni (după prima utilizare) înlocuiți filtrul instalației hidraulice și la intervale de 1000 de ore de funcționare sau o dată la 1 an (după prima utilizare) înlocuiți uleiul instalației hidraulice și al compresorului.

#### **15. REPARATIE**

ULEIURI ȘI LUBRIFIANȚI PENTRU ÎNTREȚINERE 	
Cod	Descriere
2246869	Ulei pentru instalația hidraulică "OSO 46"
3225358	Ulei pentru motorul diesel "SUPER DIESEL MULTIGRADE 15W40"
3225364	Ulei pentru compresor "DICREA 150"
2246890	Lubrifiant "GR MU3"

 **Lucrările de reparație, întreținere sau lubrifiere trebuie efectuate întotdeauna cu pompa oprită și motorul stins cu excepția gresării menționate la paragraful 14.1.**

Toate operațiunile de întreținere, exceptând întreținerea zilnică ce trebuie efectuată în orice caz de un personal expert, pot fi efectuate exclusiv de un personal specializat.

**Piese de schimb ce trebuie folosite trebuie să fie doar piese originale IMER și nu pot fi modificate.**

 **Dacă pentru executarea reparațiilor se îndepărtează capacele de protecție, la încheierea lucrărilor acestea trebuie remontate corect, fixate, după care se verifică starea de funcționare a dispozitivelor de protecție.**

#### **NOTĂ:**

IMER INTERNATIONAL are dreptul de a modifica parametrii caracteristici ai mașinii pentru tencuit și/sau conținutul prezentului manual, fără a avea obligația de a actualiza mașina și/sau manualele anterioare.

#### **16. DEFECTIUNI**

În cazul apariției unei defecțiuni la partea electrică sau electromecanică a mașinii, pe tabloul electric

se va aprinde ledul  care va emite de la 1 la 6 flash-uri intermitente în funcție de tipul de avarie.



IMER INTERNATIONAL S.p.A

PRESTIGE

---

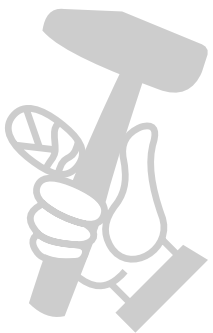

МАГАЗИН  
БАШ МАЙСТОРА®  
ПРОФЕСИОНАЛНИ РЕШЕНИЯ