

# RAIDER POWER TOOLS



- Циркуляр за рязане на метал
- Cut off machine for metal
- Mașină specială de debrtat cu disc abraztiv
- Brusilica za presecanje
- Rezalni brusilnik
- Λειαντήρας κοπής



**RAIDER**<sup>®</sup>  
*PowerTools*

## Contents

2	BG	схема
3	BG	оригинална инструкция за употреба
10	EN	original instructions' manual
16	RO	instrucțiuni originale
22	МК	инструкции
29	SR	originalno uputstvo za upotrebu
35	SL	preklad pôvodného návodu na použitie
41	EL	Πρωτότυπο οδηγιών χρήσης

**RD-CM08**

**USER'S MANUAL**



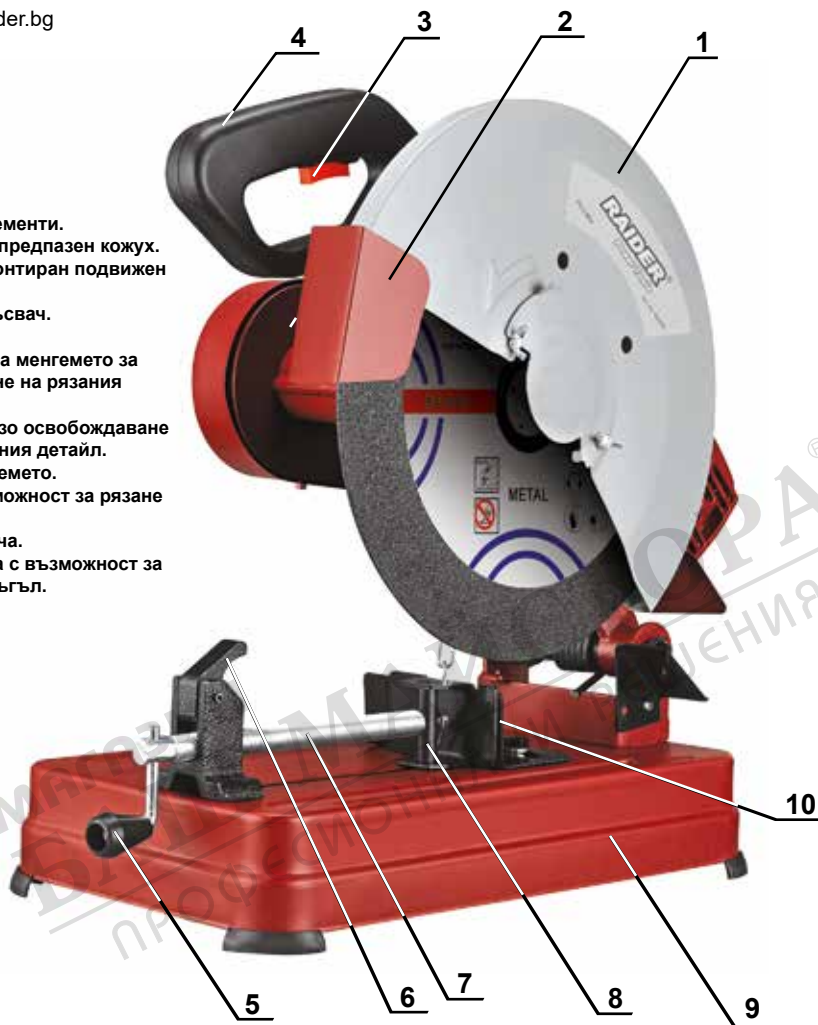

**Изобразени елементи.**

1. неподвижен предпазен кожух.
2. Шарнирно монтиран подвижен предпазител.
3. Пусков прекъсвач.
4. Ръкохватка.
5. Ръкохватка на менгемето за застопоряване на рязания детайл.
6. Бутон за бързо освобождаване на застопорения детайл.
7. Винт на менгемето.
8. Опора с възможност за рязане под ъгъл.
9. Основна плоча.
10. Задна опора с възможност за рязане под ъгъл.

**BG** Снимките са с илюстративна цел. Изобразеният модел може да не е напълно идентичен със закупената от вас машина.

**EN** The pictures are for illustration purpose. The pattern shown may not be exactly the same as the machine you purchased.



Двойна изолация  
Double isolation



Носете защитни антифони!  
Always wear hearing protection!



Носете защитни очила!  
Wear safety glasses!



Прочетете ръководството преди употреба!  
Refer to instruction manual / booklet!



Носете защитна маска!  
Wear dust mask!

## Оригинална инструкция за употреба

Уважаеми потребители,

Поздравления за покупката на машина от най-бързо развиващата се марка за електрически, бензинови и пневматични машини - RAIDER. При правилно инсталиране и експлоатация, RAIDER са сигурни и надеждни машини и работата с тях ще Ви достави истинско удоволствие. За Вашето удобство е изградена и отлична сервизна мрежа с 45 сервиза в цялата страна.

Преди да използвате тази машина, моля, внимателно се запознайте с настоящата "Инструкция за употреба".

В интерес на Вашата безопасност и с цел осигуряване на правилната й употреба, прочетете настоящите инструкции внимателно, включително препоръките и предупрежденията в тях. За избягване на ненужни грешки и инциденти, важно е тези инструкции да останат на разположение за бъдещи справки на всички, които ще ползват машината. Ако я продадете на нов собственик то "Инструкцията за употреба" трябва да се предаде заедно с нея, за да може новия ползвател да се запознае със съответните мерки за безопасност и инструкциите за работа.

"Евромастер Импорт Експорт" ООД е упълномощен представител на производителя и собственик на търговската марка RAIDER. Адресът на управление на фирмата е гр. София 1231, бул. "Ломско шосе" 246, тел. 02 934 33 33, 934 10 10, [www.raider.bg](http://www.raider.bg); [www.euromasterbg.com](http://www.euromasterbg.com); e-mail: [info@euromasterbg.com](mailto:info@euromasterbg.com).

От 2006 година във фирмата е въведена системата за управление на качеството ISO 9001:2008 с обхват на сертификацията: Търговия, внос, износ и сервиз на професионални и хоби електрически, пневматични и механични инструменти и обща железария. Сертификатът е издаден от Moody International Certification Ltd, England.

### Технически данни

параметър	мерна единица	стойност
Модел	-	RD-CM08
Захранващо напрежение	V	230
Номинална честота	Hz	50
Мощност	W	2 400
Обороти на празен ход	min <sup>-1</sup>	3 700
Вътрешен диаметър на диска	mm	25.4
Макс. външен диаметър на диска	mm	355
Плавен старт	-	Да
Ниво на звуково налягане L <sub>pA</sub>	dB(A)	95
Ниво на звукова мощност L <sub>wA</sub>	dB(A)	108
Ниво на вибрации	m/s <sup>2</sup>	5.16
Клас на защита на електроизолацията	-	II

## 1. Общи указания за безопасна работа.

Прочетете внимателно всички указания. Неспазването на приведените по-долу указания може да доведе до токов удар, пожар и/или тежки травми. Съхранявайте тези указания на сигурно място.

### 1.1. Безопасност на работното място.

1.1.1. Поддържайте работното си място чисто и добре осветено. Безпорядъкът и недостатъчното осветление могат да спомогнат за възникването на трудова злополука.

1.1.2. Не работете с машината в среда с повишена опасност от възникване на експлозия, в близост до лесно запалими течности, газове или прахообразни материали. По време на работа в машините се отделят искри, които могат да възпламенят прахообразни материали или пари.

1.1.3. Дръжте деца и странични лица на безопасно разстояние, докато работите с машината. Ако вниманието Ви бъде отклонено, може да загубите контрола над машината.

### 1.2. Безопасност при работа с електрически ток.

1.2.1. Щепселът на машината трябва да е подходящ за ползвания контакт. В никакъв случай не се допуска изменение на конструкцията на щепсела. Когато работите със занулени електроуреди, не използвайте адаптери за щепсела. Ползването на оригинални щепсели и контакти намалява риска от възникване на токов удар.

1.2.2. Избягвайте допира на тялото Ви до заземени тела, напр. тръби, отоплителни уреди, печки и хладилници. Когато тялото Ви е заземено, рискът от възникване на токов удар е по-голям.

1.2.3. Предпазвайте машината си от дъжд и влага. Проникването на вода в машината повишава опасността от токов удар.

1.2.4. Не използвайте захранващ кабел за цели, за които той не е предвиден, напр. за да носите машината за кабела или да извадите щепсела от контакта. Предпазвайте кабела от нагряване, омасляване, допир до остри ръбове или до подвижни звена на други машини. Повредени или усукани кабели увеличават риска от възникване на токов удар.

1.2.5. Когато работите на открито, включвайте машината само в инсталации оборудвани с електрически прекъсвач Fi (прекъсвач за защитно изключване с дефектнотокова защита), а токът на утечка, при който се задейства ДТЗ трябва да е не повече от 30 mA, съгласно "Наредба 3 за устройство на електрическите уредби и електропроводните линии". Използвайте само удължители, подходящи за работа на открито. Използването на удължител, предназначен за работа на открито, намалява риска от възникване на токов удар.

1.2.6. Ако се налага използването на машината във влажна среда, използвайте предпазен прекъсвач за утечни токове. Използването на предпазен прекъсвач за утечни токове намалява опасността от възникване на токов удар.

### 1.3. Безопасен начин на работа.

1.3.1. Бъдете концентрирани, следете внимателно действията си и постъпвайте предпазливо и разумно. Не използвайте машината, когато сте уморени или под влиянието на наркотични вещества, алкохол или упойващи лекарства. Един миг разсеяност при работа с машина може да има за последствие изключително тежки наранявания.

1.3.2. Работете с предпазващо работно облекло и винаги с предпазни очила. Носенето на подходящи за ползваната машина и извършваната дейност лични предпазни средства, като дихателна маска, здрави плътно затворени обувки със стабилен грайфер, защитна каска или шумозаглушители (антифони), намалява риска от възникване на трудова злополука.

1.3.3. Избягвайте опасността от включване на машината по невнимание. Преди да включите щепсела се уверете, че пусковият прекъсвач е в положение «изключено». Ако, когато носите машината, дръжте пръста си върху пусковия прекъсвач, съществува опасност от възникване на трудова злополука.

1.3.4. Преди да включите машината, се уверете, че сте отстранили от нея всички

помощни инструменти и гаечни ключове. Помощен инструмент, забравен на въртящо се звено, може да причини травми.

1.3.5. Избягвайте неестествените положения на тялото. Работете в стабилно положение на тялото и във всеки момент поддържайте равновесие. Така ще можете да контролирате машината по-добре и по-безопасно, ако възникне неочаквана ситуация.

1.3.6. Работете с подходящо облекло. Не работете с широки дрехи или украшения. Дръжте косата си, дрехите и ръкавици на безопасно разстояние от въртящи се звена на машините. Широките дрехи, украшенията, дългите коси могат да бъдат захванати и увлечени от въртящи се звена.

1.3.7. Ако е възможно използването на външна аспирационна система, се уверете, че тя е включена и функционира изправно. Използването на аспирационна система намалява рисковете, дължащи се на отделящата се при работа прах.

1.4. Грижливо отношение към машините.

1.4.1. Не претоварвайте машината. Използвайте машините само съобразно тяхното предназначение. Ще работите по-добре и по-безопасно, когато използвате подходящата машина в зададения от производителя диапазон на натоварване.

1.4.2. Не използвайте машина, чиито пусков прекъсвач е повреден. Машина, която не може да бъде изключвана и включвана по предвидения от производителя начин, е опасна и трябва да бъде ремонтирана.

1.4.3. Преди да промените настройките на машината, да замените работни инструменти и допълнителни приспособления, както и когато продължително време няма да използвате машината, изключвайте щепсела от захранващата мрежа. Тази мярка премахва опасността от задействане на машината по невнимание.

1.4.4. Съхранявайте машините на места, където не могат да бъдат достигнати от деца. Не допускайте те да бъдат използвани от лица, които не са запознати с начина на работа с тях и не са прочели тези инструкции. Когато са в ръцете на неопитни потребители, машините могат да бъдат изключително опасни.

1.4.5. Поддържайте машините си грижливо. Проверявайте дали подвижните звена функционират безукорно, дали не заклинват, дали има счупени или повредени детайли, които нарушават или изменят функциите на машината. Преди да използвате машината, се погрижете повредените детайли да бъдат ремонтирани. Много от трудовите злополуки се дължат на недобре поддържани машини и уреди.

1.4.6. Поддържайте режещите инструменти винаги добре заточени и чисти. Добре поддържаните режещи инструменти с остри ръбове оказват по-малко съпротивление и с тях се работи по-леко.

1.4.7. Използвайте машините, допълнителните приспособления, работните инструменти и т.н., съобразно инструкциите на производителя. При това се съобразявайте и с конкретните работни условия и операции, които трябва да изпълните. Използването на машин за различни от предвидените от производителя приложения повишава опасността от възникване на трудови злополуки.

1.5. Поддържане.

1.5.1. Допускате ремонтът на Вашите машини да се извършва само от квалифицирани специалисти и само с използването на оригинални резервни части. По този начин се гарантира тяхната безопасна работа.

1.6. Указания за безопасна работа с машината за рязане на метал.

1.6.1. Никога не стъпвайте върху машината. Възможно е да се стигне до тежки травми, ако машината се обърне или ако по невнимание допрете режещия диск.

1.6.2. Уверете се, че предпазният кожух функционира правилно и може да се движи свободно. Никога не застопорявайте предпазния кожух в отворено положение.

1.6.3. Използвайте машината само за сухо рязане. Проникването на вода в машината увеличава опасността от токов удар.

1.6.4. Дръжте захранващия кабел на безопасно разстояние от въртящи се елементи. Захранващият кабел може да бъде прерязан или увлечен.

1.6.5. Поддържайте ръкохватката чиста и обезмаслена.

1.6.6. Докато машината работи, не поставяйте ръката си в близост до зоната на рязане. При контакт с режещия диск съществува опасност от нараняване.

1.6.7. Не заставайте в равнината на въртене на режещия диск пред машината, а винаги в страни от нея. Ако режещият диск се счупи, така тялото Ви ще бъде по-добре защитено от отхвърчащите с висока скорост парчета.

1.6.8. Никога не отстранявайте парченца от изрязвания материал, стружки, стърготини и др. от зоната на рязане, докато машината работи. Винаги първо повдигайте рамото на машината до позиция за покой и след това я изключете.

1.6.9. Допирайте режещия диск до обработвания детайл само след като предварително сте включили машината и тя е достигнала максимални обороти. В противен случай съществува опасност от откат, ако режещият диск се заклини в детайла.

1.6.10. Започвайте работа с машината само след като отстраните от работната зона всички помощни инструменти, стружки и др. Малки метални парченца или други предмети, които влязат в съприкосновение с въртящия се режещ диск, могат да бъдат ускорени и да Ви ударят с висока скорост.

1.6.11. Винаги застопорявайте обработвания детайл по подходящ начин. Не обработвайте детайли, които са твърде малки, за да бъдат застопорени.

1.6.12. Ако режещият диск се заклини, изключете машината. Открийте и отстранете причината за заклиняването на диска.

1.6.13. След изключване на машината не се опитвайте да спрете въртенето на диска принудително, като го притискате странично. Режещият диск може да се повреди, да се счупи или да предизвика откат.

1.6.14. Не връзвайте режещия диск твърде рязко в детайла и по време на работа не упражнявайте твърде силен натиск. Специално внимавайте при работа в ъгли, край остри ръбове и др. режещият диск да не се заклини. Ако режещият диск се повреди вследствие на неправилна употреба, по него могат да се образуват пукнатини, които да предизвикат внезапното му разрушаване.

1.6.15. Винаги работете с предпазна престилка. Внимавайте образуващата се струя искри да не застрашава други лица. Отстранете леснозапалими материали от зоната на работа. При шлифоване на метали се образува струя искри.

1.6.16. Използвайте машината само за разрязване на метали. В противен случай машината може да бъде повредена.

1.6.17. Не използвайте повреден режещ диск, диск с нарушена периферия или диск, който вибрира силно. Повредените дискове са опасни, предизвикват повишено триене, заклиняват се и могат да предизвикат откат.

1.6.18. Винаги използвайте режещи дискове с подходящата големина и подходящ присъединителен. Дискове, които не пасват на присъединителните звена на машината, имат силно биене по време на работа и могат да предизвикат загуба на контрол над машината.

1.6.19. Не използвайте допълнителни приспособления, които не се препоръчват от производителя специално за тази машина. Фактът, че можете да закрепите към машината определено приспособление или работен инструмент, не гарантира безопасната работа с него.

1.6.20. Спазвайте указанията на производителя на диска за рязане относно монтирането и използването му. Неподходящи дискове за рязане могат да предизвикат наранявания и/или да доведат до блокиране и откат или да се счупят.

1.6.21. След работа не докосвайте режещия диск, преди да се е охладил. По време на работа режещият диск се нагрява силно.

1.6.22. Осигурявайте обработвания детайл. Детайл, захванат с подходящи приспособления или скоби, е застопорен по-здраво и сигурно, отколкото, ако го държите с ръка.

1.6.23. Никога не оставяйте машината без надзор, докато въртенето не спре напълно.

Въртящите се по инерция режещи инструменти могат да причинят травми.

1.6.24. Не използвайте машината, когато захранващият кабел е повреден. Ако по време на работа кабелът бъде повреден, не го допирайте. Незабавно изключете щепсела от контакта. Повредени захранващи кабели увеличават риска от токов удар.

1.6.25. Периодично проверявайте захранващия кабел и ако установите повреди, предайте машината в оторизиран сервиз на RAIDER, за да бъде заменен. Не работете с повреден захранващ кабел. Така се гарантира запазване на безопасността на машината.

## 2. Функционално описание и предназначение на машината за рязане на метал.

Машината е предназначена за стационарно надлъжно и напречно разрязване под права линия и под ъгъл до 45° на метални материали без използване на вода.

### 3. Информация за излъчван шум и вибрации.

Стойностите за шума са определени съгласно EN 61029.

Ниво на звуковото налягане 95 dB(A);

Мощност на звука 108 dB(A).

Неопределеност K=3 dB.

Работете с шумозаглушители!

Пълната стойност на вибрациите (векторната сума по трите направления) е определена съгласно EN 61029:

Стойност на генерираните вибрации:

$a_h = 5.16 \text{ m/s}^2$ , неопределеност K = 1,5  $\text{m/s}^2$ .

Равнището на генерираните вибрации е определено съгласно процедурата, дефинира на в EN 61029 и може да бъде използвано за сравняване с други машини. То е подходящо също и за предварителна ориентировъчна преценка на натоварването от вибрации. Посоченото ниво на генерираните вибрации е представително за най-често срещаните приложения на машината. Все пак, ако машината се използва за други дейности, с други работни инструменти или ако не бъде добре поддържана, както е предписано, равнището на генерираните вибрации може да се промени. Това би могло да увеличи значително сумарното натоварване от вибрации в процеса на работа. За точната преценка на натоварването от вибрации трябва да бъдат взимани предвид и периодите, в които машината е изключена или работи, но не се ползва. Това би могло значително да намали сумарното натоварване от вибрации.

## 4. Монтиране.

Избягвайте включването по невнимание на машината. По време на монтирането и при извършване на каквито и да е дейности по машината щепселът трябва да е изключен от захранващата мрежа.

Извадете внимателно всички включени в окомплектовката детайли.

Отстранете всички опаковъчни материали от машината и от детайлите включените в окомплектовката.

### 4.1. Стационарно или мобилно монтиране.

За осигуряване на безопасна работа с машината, преди да я използвате, трябва да я монтирате на равна и стабилна работна повърхност (напр. работен тезгях).

#### 4.1.1. Монтиране на работна повърхност.

Застопорете машината с подходящи винтови съединения към работната повърхност. За целта използвайте отворите в основата.

#### 4.1.2. Работа без монтиране (не се препоръчва!).

Ако в изключително редки случаи не е възможно застопоряването на машината към работната повърхност, можете като помощен алтернативен вариант да използвате машината, поставена върху подходяща равна повърхност (напр. работен тезгях, равен под и др.) така, че краката на основната плоча да са стъпили стабилно.

## 5. Система за прахоулавяне.

Праха, отделящ се при обработването на материали като съдържащи олово бои, някои видове дървесина, минерали и метали могат да бъдат опасни за здравето. Контактът до кожата или вдишването на такъв прах може да предизвика алергични реакции и/

или заболявания на дихателните пътища на работещия с машината или намиращи се наблизо лица. Определени прахове са опасни за здравето, особено при рязане на сплави със съдържание на цинк, алуминий или хром. Допуска се обработването на азбестосъдържащи материали само от квалифициран персонал.

Винаги работете със система за прахоулавяне.

Осигурявайте добро проветряване на работното място.

Препоръчва се използването на дихателна маска с филтър.

6. Застопоряване на детайла, който ще режете.

За осигуряване на оптимална сигурност при работа трябва винаги да застопорявате детайла. Не обработвайте детайли, които са твърде малки, за да бъдат застопорени. Дълги детайли трябва да бъдат подпирани в свободния им край.

Поставете детайла до ъгловата опора.

Допрете застопоряващия вал до детайла и с помощта на ръкохватката затегнете детайла.

За освобождаване на детайла развийте ръкохватката.

7. Пускане в експлоатация.

7.1. Преди употреба проверете режещия диск. Режещият диск трябва да е монтиран безукорно и да може да се върти свободно. Винаги за проба го оставяйте да се върти приблизително 30 секунди на празен ход. Не използвайте повредени, биещи или вибриращи режещи дискове. Повредени режещи дискове могат да се разрушат внезапно и да предизвикат тежки наранявания.

7.2. Позиция на работещия с машината.

Не заставайте в равнината на въртене на режещия диск пред машината, а винаги встрани от нея. Ако режещият диск се счупи, така тялото Ви ще бъде по-добре защитено от отхвърчащите с висока скорост парчета.

7.3. Включване и изключване.

За включване първо натиснете деблокиращия бутон. След това натиснете и задръжте пусковия прекъсвач. Поради съображения за сигурност пусковият прекъсвач не може да бъде застопорен във включено положение и по време на работа трябва да бъде държан натиснат.

За изключване отпуснете пусковия прекъсвач.

Електронното управление за плавно включване ограничава въртящия момент при стартиране и увеличава дълготрайността на електродвигателя.

8. Указания за работа.

Предпазвайте режещия диск от резки натоварвания, удари и от омасляване. Не излагайте режещия диск на странични натоварвания. Не претоварвайте машината до степен, при която въртенето и може да спре. Твърде силното подаване ограничава значително производителността на машината и скъсява живота на режещия диск. Използвайте само режещи дискове, подходящи за материала на разрязвания детайл.

9. Поддържане и сервиз.

9.1. Поддържане и почистване.

Преди извършване на каквито и да е дейности по машината изключвайте щепсела от захранващата мрежа.

За да работите качествено и безопасно, поддържайте машината и вентилационните отвори чисти.

При екстремно тежки работни условия се старайте винаги да използвате аспирационна система. Продухвайте вентилационните отвори често и включвайте уреда през дефектнотоков предпазен прекъсвач (FI). При обработване на метали по вътрешността на машината може да се отложи токопроводящ прах. Това може да наруши защитната изолация на машината.

9.2. Допускайте ремонта и поддръжката на машината да бъде извършване само от квалифицирани специалисти. Така се гарантира запазване на безопасността на машината.



Шарнирно окаченият предпазен кожух трябва да може да се затваря самостоятелно. Затова поддържайте зоната около него чиста.



#### 10. Опазване на околната среда.

С оглед опазване на околната среда машината, допълнителните приспособления и опаковката трябва да бъдат подложени на подходяща преработка за повторното използване на съдържащите се в тях суровини. За облекчаване на рециклирането детайлите, произведени от изкуствени материали, са обозначени по съответен начин. Не изхвърляйте машините при битовите отпадъци! Съгласно Директивата 2012/19/ЕО относно излезлите от употреба електрически и електронни устройства и утвърждаването и като национален закон машините, които не могат да се използват повече, трябва да се събират отделно и да бъдат подлагани на подходяща преработка за оползотворяване на съдържащите се в тях ценни вторични суровини.



МАГАЗИН  
БАШ МАЙС

ПРОФЕСИОНАЛНИ РЕШЕНИЯ