

---

## MANUAL DE INSTRUCȚIUNI

# MAȘINĂ DE FINISAT\_POWER TROWEL BT60H – BT60E – BT90HF160 – BT120H270

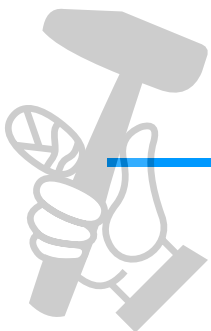

---

Italia Star Com Due S.R.L.  
Autostrada București - Pitești km. 13.2  
Loc. Chiajna - Ilfov  
Tel: 021.433.03.27  
Fax: 021.433.03.26  
info@italiastar.ro www.italiastar.ro

---

Utilizați acest ghid împreună cu listele de piese de schimb atașate pentru a localiza și identifica componentele mașinii dvs. Când comandați piese de schimb, asigurați-vă că furnizați numărul modelului și numărul de serie al mașinii.



МАГАЗИН  
БАШ МАЙСТОРА®  
ПРОФЕСИОНАЛНИ РЕШЕНИЯ

---

## Cuvânt Înainte

### Asigurarea calității / defectarea mașinii

Mașina este produsul unei dezvoltări tehnice extinse concepute pentru a oferi o durată de funcționare de lungă durată și o performanță de neegalat. Mașinile Trowel sunt livrate complet asamblate și necesită doar umplerea cu combustibil și o scurtă verificare a nivelurilor de lubrifiant în pregătirea pentru funcționare.

Puteți să vă asigurați că mașina dvs. va avea performanțe la nivelurile superioare prin respectarea unui rodaj simplu la prima utilizare. Luați în considerare că noua dvs. mașină este ca un vehicul nou. La fel cum ați face rodajul la drum al noului vehicul sau al oricărei mașini noi la locul de muncă, ar trebui să începeți treptat și să avansați treptat până la utilizarea deplină. Aflați ce poate face mașina dvs. și cum va răspunde. Consultați manualul producătorului motorului pentru perioadele de rodaj. După această perioadă de timp, se poate utiliza accelerația și controlul complet, după cum permite materialul. Acest lucru va servi pentru a continua rodajul mașinii în funcție de aplicația dvs. specifică, precum și vă oferă o practică suplimentară în folosirea mașinii.

Vă mulțumim pentru încrederea pe care ne-ați acordat-o prin achiziționarea unei Mașini Beton Trowel și vă urăm mulți ani de utilizare satisfăcătoare.

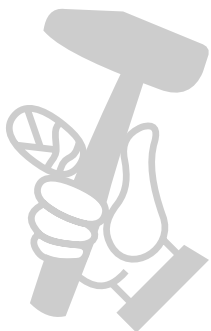

---

## Cuprins

---

<b>Cuvânt înainte</b>	<b>3</b>
<b>Funcționare</b>	<b>5</b>
1 Utilizare	5
2 Măsurile de siguranță	5
3 INSTRUCȚIUNI DE MONTAJ	6
4 FUNCȚIONARE (Elicopterizare)	6
5 FUNCȚIONARE (Finisare)	7
6 PROCEDURA DE PORNIRE: *CLIMĂ CALDĂ	7
7 PROCEDURA DE PORNIRE: *CLIMĂ RECE	7
8 PROCEDURA DE OPRIRE	7
9 TRANSPORT	7
10 Lubrifiere	8
11 Depozitare	8
<b>Întreținere</b>	<b>9</b>
1 Întreținere preventivă și planul de service de rutină	9
2 Planul de întreținere	10
3 Service	11
<b>Etichete</b>	<b>12</b>
<b>Specificații BT60H – BT60E</b>	<b>13</b>
1 Fișa tehnică	14
2 Schema de conexiuni	15
3 Piese de schimb	16
<b>Specificații BT90HF160</b>	<b>22</b>
1 Fișa tehnică	23
2 Piese de schimb	24
<b>Specificații BT120H270</b>	<b>43</b>
1 Fișa tehnică	44
2 Piese de schimb	45

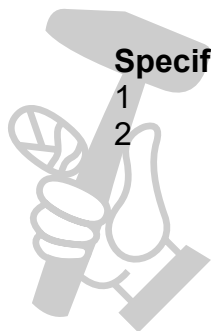

---

## Funcționare

### **1 Utilizare**

Mașina a fost dezvoltată pentru a elicopteriza și finisa marginile podelelor de beton, până la pereți perimetrului, în jurul coloanelor și a zonelor mici, eliminând netezirea manuală obositoare cu mistria și crescând productivitatea generală și calitatea.

### **2 Măsuri de siguranță**

- ❖ Păstrați întotdeauna departe de această mașină persoanele neautorizate, fără experiență și fără instruire.
- ❖ Piesele rotative și în mișcare vor cauza vătămări corporale dacă se intră în contact cu acestea. Asigurați-vă că există dispozitive de protecție. Păstrați mâinile și picioarele departe de piesele în mișcare.
- ❖ Alimentați mașina numai atunci când motorul este oprit, utilizând toată măsurile de siguranță necesară.
- ❖ Motorul trebuie oprit întotdeauna înainte de a încerca orice reparație sau reglare. Comutatorul de pornire ar trebui să fie oprit.
- ❖ Pentru a evita alunecarea și pierderea controlului la pornirea mașinii, operatorul ar trebui să-și mențină echilibrul. Este recomandat ca operatorul să poarte încălțăminte de siguranță pentru un plus de protecție.
- ❖ Aveți grijă când lucrați în jurul conductelor sau canalelor care ies la marginile pardoselii sau dalelor. Dacă lamele mașinii lovesc astfel de obstacole, poate rezulta deteriorarea mașinii sau posibila vătămare corporală a operatorului.
- ❖ La pornirea mașinii, nu depășiți 1/3 din poziția pedalei de accelerație. O setare mai mare poate cauza acționarea ambreiajului centrifug și rotirea mânerului.
- ❖ Aveți grijă să nu intrați în contact cu amortizorul atunci când motorul este fierbinte, ar putea rezulta arsuri grave!
- ❖ În timp, lamele vor deveni ascuțite. Aveți grijă când manipulați vechile lame.



Nu folosiți niciodată mașina într-o atmosferă explozivă, aproape de materiale combustibile sau unde ventilația nu elimină gazele de eșapament. Rezolvați scurgerile de combustibil imediat. Consultați manualul proprietarului motorului pentru mai multe instrucțiuni de siguranță.

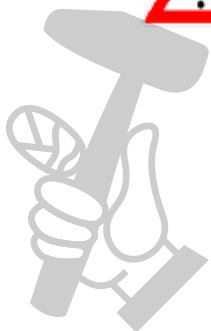

---

### **3 INSTRUCȚIUNI DE MONTAJ**

Noua dvs. mașină v-a fost livrată complet asamblată. Tot ce trebuie să faceți este să desfaceți mânerul și să fixați butonul. Îndepărtați oricare materiale de transport sau de ambalare. Asigurați-vă că eliminați și aruncați banda care asigură comutatorul de siguranță / oprire la mânerul din stânga. Acest lucru nu servește decât pentru a facilita transportul și nu este destinat a fi o caracteristică permanentă. La îndepărtarea mașinii din cutie, aveți grijă să folosiți mânerul pentru a scoate unitatea din cutie. **NICIODATĂ SĂ NU RIDICAȚI MAȘINA CU AJUTORUL INELULUI SAU AL DISCULUI.** Este necesară umplerea rezervorului cu combustibil și o scurtă verificare a nivelurilor de lubrifiant pentru a pregăti mașina pentru funcționare.



#### **IMPORTANT:**

Înainte de a rula mașina cu curea instalată, asigurați-vă că motorul funcționează în ralanti corect și ca întrerupătorul de siguranță oprește motorul.



#### **ATENȚIE:**

Pentru orice informații cu privire la reglajele motorului, consultați manualul motorului furnizat.

### **4 FUNCȚIONARE (Elicopterizare)**

Atunci când placa s-a fixat suficient de ferm astfel încât amprenta operatorului lasă o foarte ușoară depresiune pe suprafața plăcii, înseamnă că este gata pentru operația de elicopterizare.

Ghidarea mașinii pe placă este foarte simplă, o ușoară ridicare în sus a mânerului determină mișcarea mașinii spre stânga. Menținerea mânerului în poziția neutră va determina rotirea mașinii într-un singur loc. O presiune descendentă ușoară asupra mânerului determină mișcarea mașinii spre dreapta. Cele mai bune rezultate sunt obținute prin acoperirea a aproximativ 4" la fiecare rotire. Cu alte cuvinte, lăsați mașina să se deplaseze spre dreapta sau stânga, înainte sau înapoi, aproximativ 4" cu fiecare rotire a mistriilor. Pentru a umple o gaură sau a tăia o ridicătură, mutați unitatea înainte și înapoi peste zona cu probleme.

În condiții normale de funcționare, mașina trebuie să acopere până la 1000 picioare pătrate timp de aproximativ 15 minute. Se recomandă o ușoară tensiune pe cablul de control al mistriei (dar *nu* o înclinare certă) în timpul operației de elicopterizare, deoarece aceasta va determina mașina să funcționeze mult mai ușor. După ce placa elicopterizată a fost setată suficient, este gata pentru operațiunea de finisare.



#### **PRECAUȚIE:**

Nu lăsați mașina să stea într-un singur loc pe cimentul moale. Ridicați-o de pe placă atunci când operațiunea de elicopterizare este completă.

---

## **5 FUNCTIONARE (Finisare)**

La începerea operațiunii de finisare, nu așezați niciodată mistriile la o treaptă de 1/4". După operația de elicopterizare, primul lucru care trebuie făcut este să scoateți discul elicopterizant de pe lame. Curățați lamele, plăcuța cu rozetă elastică și discul de pasta de ciment colectată în timpul operațiunii de elicopterizare. Măriți pasul lamei până la maxim 1 cm pentru prima operație de finisare și apoi continuați să creșteți pasul la următoarele operațiuni de finisare. Continuați trecerile de finisare până când obțineți finisajul dorit. Timpul necesar între fiecare trecere de finisare depinde din nou de condițiile meteorologice și de conținutul de apă din beton etc. Dacă unele zone ale betonului se fixează / se întăresc prea repede, puteți aplica o cantitate mică de apă folosind o perie de mână ca ajutor pentru realizarea finisajului.

## **6 PROCEDURA DE PORNIRE: \* CLIMĂ CALDĂ**

Deschideți supapa de combustibil de pe rezervorul de combustibil. Setări maneta de accelerație în poziția de repaus „Rapid”, setări pedica în poziția închis, porniți motorul. Deschideți ușor sufocarea pentru a preveni inundațiile. Treceți în poziția „Deschis” sau „Rulare” când motorul este cald, măriți accelerația până la poziția maximă de funcționare (3600 rpm).

## **7 PROCEDURA DE PORNIRE: \* CLIMĂ RECE**

Urmați aceeași procedură ca mai sus, dar permiteți o perioadă mai lungă de încălzire – de la 3 până la 5 minute. Pe vreme rece, uleiul este mult mai greu de mișcat și necesită mai mult timp pentru a-și croi drum spre părțile în mișcare. Dacă nu este atinsă puterea maximă, permiteți mai mult timp de încălzire.

## **8 PROCEDURA DE OPRIRE**

- ❖ Reduceți accelerația motorului până la oprire.
- ❖ Opriți întrerupătorul de oprire.

## **9 TRANSPORT**

Când transportați mașina, mențineți întotdeauna mânerul îndoit și lamele plane pe pardoseală pentru a preveni deteriorarea sistemului de comandă a pasului. Păstrați întotdeauna discul elicopterizant sub lame pentru a le proteja împotriva avarierii.





#### PRECAUȚIE:

Nu ridicați niciodată mașina cu ajutorul inelului rotativ; folosiți cârligul de ridicare sau mânerul furnizat pe mașină. Scoateți discul elicopterizant când ridicați mașina cu mai mult de 100 cm (40in). Discul elicopterizant ar putea să cadă.

### 10 Lubrifiere

- ❖ **ULEIUL MOTORULUI:** Durata lungă de funcționare și operarea cu succes a oricărei piese de mașină depinde de o lubrifiere frecventă și minuțioasă. Înainte de a folosi mașina, întotdeauna verificați nivelul de ulei al motorului. Utilizați ulei de motor corespunzător, așa cum este recomandat în manualul producătorului motorului. Umpleți carterul la nivelurile conform recomandărilor.
- ❖ **PLACA CU ROZETA ELASTICĂ:** Brațul de pe placa cu rozeta elastică nu necesită lubrifiere. În cazul în care brațul se blochează, acest lucru se datorează probabil îndoirii brațului, care va necesita înlocuire. În cazul în care mașina va fi depozitată pentru perioade mai lungi de timp, trebuie luate măsuri corespunzătoare de „iernare”
- ❖ **CUTIA DE VITEZE:** În funcționare, lubrifianțul pentru cutia de viteze este în stare fluidă. Când mașina este oprită, lubrifianțul revine la o stare de gel. Va fi necesară doar inspecția componentelor etanșe dacă partea exterioară a cutiei de viteze devine prea uleioasă sau dacă arată dovezi ale unei scurgeri. Dacă se întâmplă acest lucru, curățați bine mașina și căutați scurgerile. Efectuați reparațiile necesare imediat. Folosiți ulei pentru angrenaje SHELL TIVELA COMPOUNDS „A” (0,3L, 10.1 oz.) sau echivalentul acestuia cu completarea nivelului de ulei al cutiei de viteze după orice lucrare de întreținere la componentele interne.

### 11 Depozitare

Următorii pași trebuie făcuți pentru a vă pregăti mașina pentru o depozitare de lungă durată.

- ❖ Închideți robinetul de obturare a combustibilului.
- ❖ Scurgeți excesul de benzină din rezervor.
- ❖ Porniți motorul până când se oprește din lipsa de combustibil. Acest lucru va utiliza tot combustibilul din carburator și va preveni formarea depozitelor datorate evaporării combustibilului.
- ❖ Scoateți bujia și turnați 2 oz. de ulei de motor SAE-30 sau SAE-40 în cilindru. Manipulați încet motorul de 2 sau 3 ori pentru a distribui uleiul în cilindru. Aceasta vă va ajuta la prevenirea apariției ruginii în timpul depozitării. Înlocuiți bujia.
- ❖ Depozitați unitatea în poziție verticală, într-o zonă rece, uscată, bine ventilată.

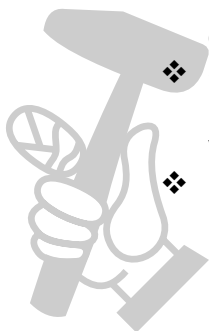



---

## Întreținere

### **1 Întreținere preventivă și plan de service de rutină.**

Această mașină a fost asamblată cu grijă și va oferi o funcționare pe parcursul mai multor ani. Întreținerea preventivă și service-ul de rutină sunt esențiale pentru o durată de funcționare lungă a mașinii. Dealerul dvs. este interesat de noua dvs. mașină și are dorința de a vă ajuta să obțineți cea mai mare valoare din aceasta.

După ce citiți cu atenție acest manual, veți vedea că puteți face chiar dvs. unele din aceste operațiuni de întreținere regulată. Cu toate acestea, atunci când aveți nevoie de piese sau service major, contactați Beton Trowel.

- ❖ **FILTRU DE AER** - Mențineți filtrul de aer curat în orice moment. Spălați praful și resturile folosind un solvent de curățare care nu este bazat pe ulei. Lăsați filtrul să se usuce înainte de a-l reinstala.
- ❖ **LUBRIFIERE** - Verificați întotdeauna uleiul de motor în mod regulat. Utilizați ulei de motor corespunzător, după cum este recomandat. Consultați graficul de pe această pagină. Umpleți carterul la nivelurile conform recomandărilor din manualul de fabricație al motorului.
- ❖ **BUJIA** - Verificați și curățați bujiile în mod regulat. O bujie defectă, murdară sau carbonizată provoacă pornirea grea și performanțele slabe ale motorului. Setati distanța între bujii la nivelul recomandat. Consultați manualul motorului.
- ❖ **TENSIUNEA CURELEI** - IMPORTANT!  
Când motorul este oprit și mașina s-a oprit, jocul normal al curelei ar trebui să fie liber. Acest lucru se datorează tipului de ambreiaj. Atunci când mașina funcționează cu viteză maximă, ambreiajul se va închide, strângând cureaua și determinând cuplarea cutiei de viteze.  
Când reglați cureaua, asigurați-vă că ambreiajul este în aliniere cu scripetele. Asigurați protecția curelei. Strângeți toate șuruburile de montare a motorului și strângeți piulițele de blocare.

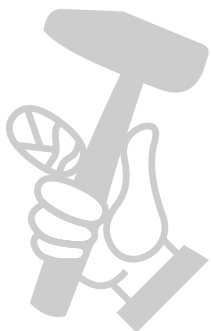

## 2 Plan de întreținere

Intervale de service de rutină		Fiecare utilizare	După 1,5 luni sau 50 ore	După 3 luni sau 100 ore	După 6 luni sau 200 ore	După 9 luni sau 300 ore	După 12 luni sau 400 ore
<b>Inspecție generală:</b>							
Protecții:	Verificare		o	o	o	o	o
Autocolante de avertizare	Verificare		o	o	o	o	o
Rulaj de probă	Verificarea funcționării		o	o	o	o	o
<b>Comenzi:</b>							
Funcționare dispozitiv de siguranță	Verificare	o	o	o	o	o	o
Montaj comandă pas	Verificare	o	o	o	o	o	o
	Lubrifiere		o	o	o	o	o
<b>Motor:</b>							
Ulei de motor	Verificare nivel	o	o	o	o	o	o
	Schimbare		o		o		o
Filtru ulei motor	Înlocuire				o		o
Radiator ulei	Curățare			o	o	o	o
Aripioare de răcire	Curățare		o	o	o	o	o
Filtru aer	Verificare – curățare	o	o	o	o	o	o
	Înlocuire						o
Conductă admisie aer	Verificare				o		
	Înlocuire						2 ani
Curea ventilator	Verificare tensiune				o		o
	Înlocuire						500 ore
Jocul supapei	Verificare – reglare				o		o
Filtru combustibil	Verificare & curățare			o	o		o
	Înlocuire				o		o
Rezervor combustibil	Curățare						500 ore
Conexiuni motor	Verificare						o
<b>Tren de rulare:</b>							

Intervale de service de rutină		Fiecare utilizare	După 1,5 luni sau 50 ore	După 3 luni sau 100 ore	După 6 luni sau 200 ore	După 9 luni sau 300 ore	După 12 luni sau 400 ore
Operarea ambreiajului / scripetelui	Verificare	o	o	o	o	o	o
Montajul plăcii cu rozetă elastică	Verificare	o	o	o	o	o	o
	Lubrifiere				o		o
Curea trapezoidală	Verificare	o	o	o	o	o	o
Lame	Verificare	o	o	o	o	o	o
<b>Cutia de viteze:</b>							
Ulei pentru cutia de viteze	Verificare nivel				o		o
	Schimbare	o			o		o
Supape pneumatice ale cutiei de viteze	Verificare funcționare			o	o	o	o

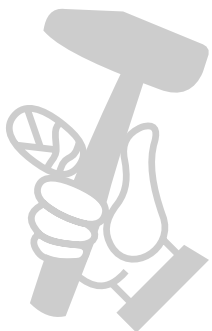

---

### 3 Service

Datorită naturii și a mediului de utilizare, mașinile ar putea fi expuse la condiții de operare severe. Unele instrucțiuni generale de întreținere vor prelungi viața utilă a mașinii dvs.

- ❖ Service-ul inițial pentru mașina dvs. trebuie efectuat după 25 de ore de utilizare, timp în care mecanicul dvs. (sau atelierul de reparații autorizat) ar trebui să completeze toate verificări recomandate în graficul de mai sus.
- ❖ Service-ul regulat conform graficului de mai sus va prelungi viața mașinii și va preîntâmpina reparații costisitoare.
- ❖ Păstrarea mașinii curate și fără resturi este cea mai importantă operațiune regulată de întreținere, în afară de verificările din programul de service de mai sus, care poate fi efectuată. După fiecare utilizare, mașina trebuie curățată pentru a îndepărta orice praf și reziduuri de la aparatul de rulare și componentele înconjurătoare. Utilizarea unei mașini de spălat sub presiune va face curățarea rapidă și ușoară, mai ales dacă s-a aplicat un strat antiaderent înainte de utilizare.
- ❖ În Programul de Service de mai sus, elementele care trebuie verificate, înlocuite sau ajustate sunt indicate cu „o” în coloana corespunzătoare. Nu toate modelele de mașini includ aceleași caracteristici și opțiuni și, ca atare, nu trebuie efectuate toate operațiunile de service. Pentru ușurința înregistrării, așezați o bifă (✓) prin „o” atunci când elementul este complet. Dacă un articol nu este obligatoriu sau nu este completat, plasați un „x” în „o”-ul din tabel.

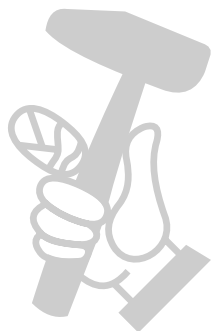

## Etichete

PRECAUȚII DE SIGURANȚĂ	
	<p style="text-align: center;"> <b>PERICOL</b></p> <p><b>RISC DE EXPLOZIE</b> Nu operați niciodată mașina într-o atmosferă explozivă, în apropierea materialelor combustibile sau acolo unde ventilația nu curăță gazele de eșapament.</p>
	<p style="text-align: center;"><b>AVERTISMENT</b> <b>RISC DE ARDERE</b></p> <p>Niciodată să nu intrați în contact cu motorul sau cu toba de eșapament când motorul este în funcțiune sau imediat după oprirea acestuia. Pot apărea arsuri grave.</p>
	<p style="text-align: center;"> <b>PRECAUȚIE</b></p> <p><b>RISC DE ROTIRE</b> Niciodată să nu așezați mâinile sau picioarele în interiorul inelelor dispozitivelor de protecție. Vor rezulta vătămări corporale grave în urma contactului cu lamele rotative.</p>
	<p style="text-align: center;"> <b>PRECAUȚIE</b></p> <p><b>PIESE ÎN MIȘCARE</b> Înainte de pornirea mașinii, asigurați-vă că toate protecțiile și dispozitivele de siguranță sunt montate și funcționează corespunzător.</p>
	<p style="text-align: center;"> <b>ATENȚIE</b></p> <p><b>CITIȚI MANUAL PROPRIETARULUI</b> Citiți și aprofundați manualul operatorului înainte de folosirea acestei mașini. Nerespectarea instrucțiunilor de operare poate duce la vătămări corporale grave sau chiar la deces.</p>

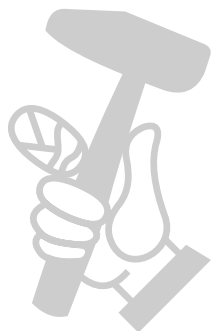

---

## DATE TEHNICE

### MAȘINA DE FINISAT BT60H – BT60E



## Specificații

### 1 Fișa tehnică

MODELUL	BT60H	BT60E
DIAMETRU DE OPERARE	60 CM (24")	60 CM (24")
OPȚIUNI MOTOR	HONDA GX160 5,5 CP	ELECTRIC 230V 1,5 kW VITEZĂ VARIABILĂ
TIP DE MÂNER	PLIABIL	PLIABIL
VIBRAȚIA MÂNERULUI	1,1 – 1,5 M/S	1,1 – 1,5 M/S
SUNET	97 – 103 LWA (dB) 82 -86 LPA (Db)	97 – 103 LWA (dB) 82 -84 LPA (Db)
GREUTATE	53 KG	55 KG

### 2 Schema de conexiuni

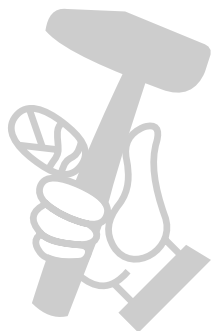
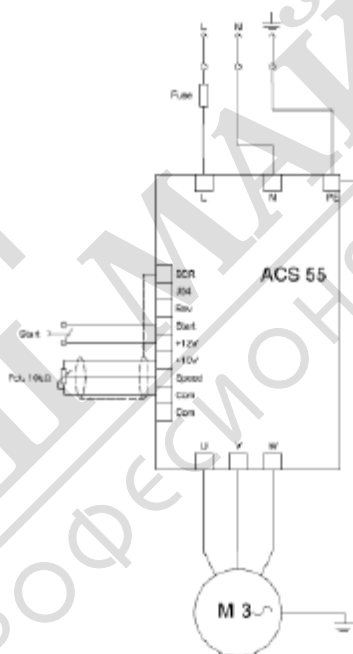

### 3 Parts

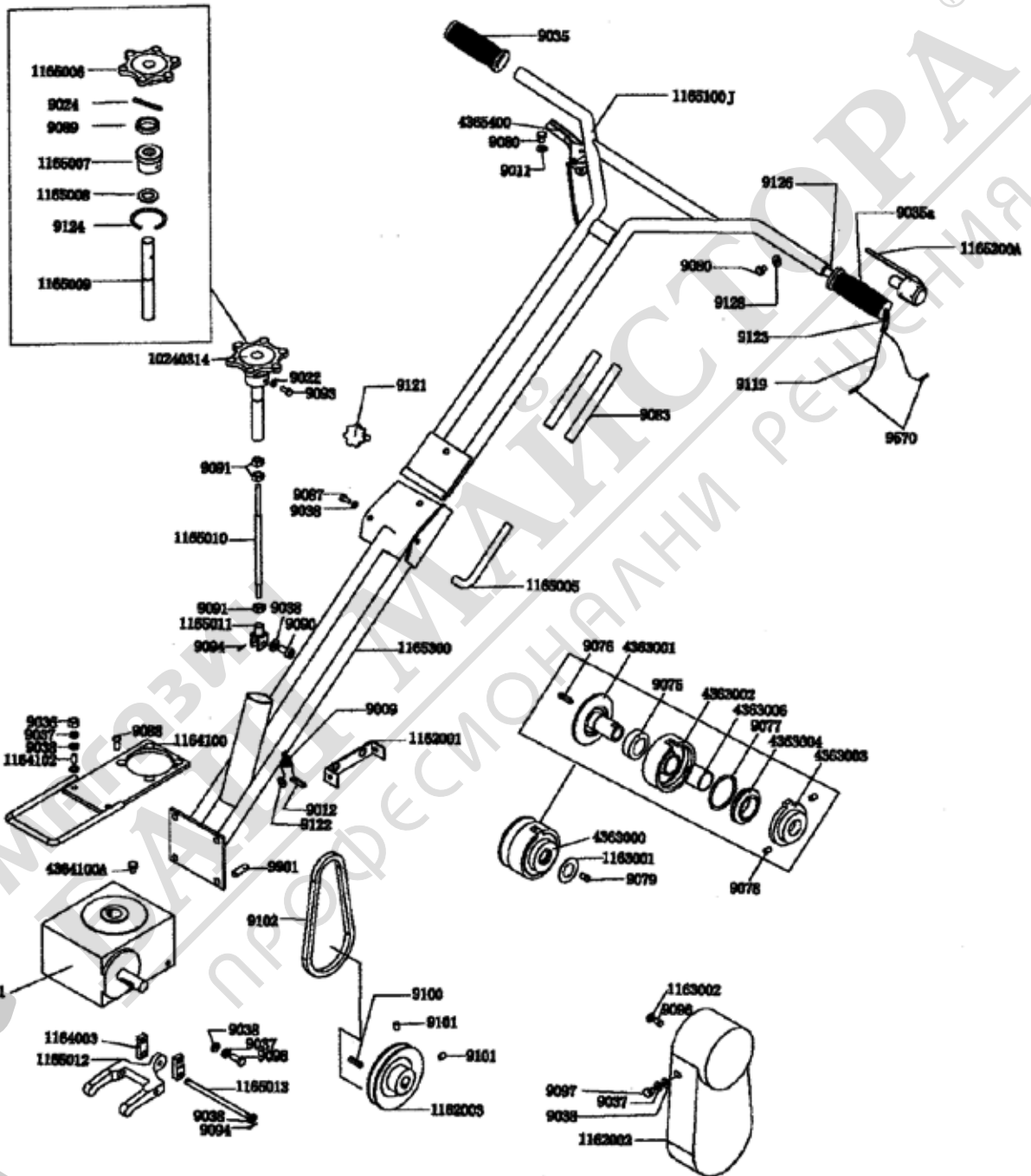





PART NO.	DESCRIPTION	QTY
4241000	HANDLE ASSY COMPLETE	1

UPPER HANDLE ASSY		
1165100J	UPPER HANDLE BARE	1
1165200A	STOP SWITCH ASSY. (HAND GRIP)	1
4365400	ENGINE THROTTLE CONTROL ASSY.	1
9035 (A)	PLASTIC HAND GRIP	2
9080	SCREW	2
9011	WASHER	1
9126	PLASTIC COVER	1
9128	SPRING WASHER	1
9123	PLASTIC COVER	1
9119	WIRE	1
9083	PLASTIC PIPE	2
9121	HANDLE LOCKING KNOB	1
9570	CONNECTOR	2

LOW HANDLE ASSY		
1165300	LOWER HANDLE BARE	1
1165005	HANDLE LOCKING LEVER	1
9087	SCREW	1
9038	WASHER	1
9009	WIRE	1
9012	CONNECTOR	1
9122	O-RING	1
9901	SCREW	4
1165006	PITCH CONTROL KNOB	1
1165007	BUSHING	1
1165008	WASHER	1
1165009	SLIDE BUSHING	1
1165010	THREADED SHAFT	1
1165011	THREADED ROD END	1
9024	PIN	1
9089	BEARING	1
9124	WASHER	1
9022	SPRING WASHER	1
9093	SCREW	1
9091	NUT	3

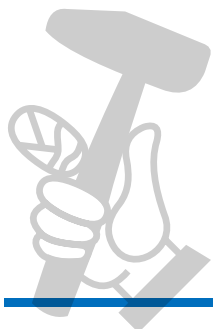

PART NO.	DESCRIPTION	QTY
9038	WASHER	1
9090	PIN	1
9094	PIN	1
10240314	STICKER	1

<b>MOUNTING PLATE ASSY</b>		
1164100	ENGINE MOUNTING PLATE	1
1164102	BOLT	4
1164005	WASHER	4
9036	NUT	4
9037	SPRING WASHER	4
9038	WASHER	4
9088	SCREW	4
4363000	<b>CLUTCH ASSY</b>	1
4363001	SPINDLE	1
4363002	DRUM	1
4363003	FACE PLATE	1
4363004	WEIGHT	1
9078	SCREW	2
9077	SPRING	1
9075	BEARING	1
9076	KEY	1
1163001	WASHER	1
1163002	WASHER	1
9096	SCREW	1

<b>BELT GUARD ASSY</b>		
1162001	BELT GUARD MOUNTING PLATE	1
1162002	BELT GUARD	1
9079	SCREW	2
9097	SCREW	2
9037	SPRING WASHER	2
9038	WASHER	2
1164001	GEARBOX ASSY	1
4364100A	OIL RELIEF VALVE	1
9102	DRIVE BELT	1
1162003	PULLEY	1
9100	KEY	1

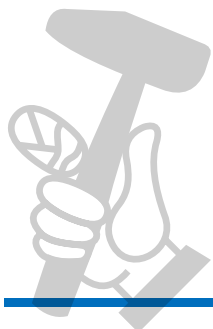

PART NO.	DESCRIPTION	QTY
9101	LOCK SCREW	2
1165012	YOKE ARM	1
1164003	CONNECTOR	2
1165013	PIN, YOKE ARM	1
9038	WASHER	4
9094	PIN	2
9037	SPRING WASHER	2
9098	BOLT	2
1166005	PRESSURE PLATE CAP	1
9120	WASHER	1
9105	SCREW	2
1166006	WASHER	1
9107	SPACER	1
9108	RETAINER	1
9106	BEARING	1
9110	BEARING	1
9111	BEARING	1
1167002	T-BELT 60 cm	1
1167001J	ROTATING GUARD RING 60 cm	1
1166007	PRESSURE PLATE	1
9104	BOLT	1
1166008	BUSHING	1
1164006	MAIN SHAFT	1
9109	KEY	1
9100	KEY	1
1166009	WASHER	1
9118	BOLT	1
1166000A	<b>SPIDER ASSY COMPLETE 60 cm</b>	1
1166001	SPIDER PLATE	1
1161002	LIFT LEVER	4
1166003	TROWEL ARM 60 cm	4
9112	NUT	4
9113	SCREW	4
9114	SCREW	4

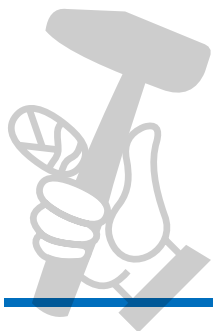

---

PART NO.	DESCRIPTION	QTY
9115	BOLT	4
9116	SEAL	4
9118	BOLT	4
1166004	STABILISOR RING 60 cm	1

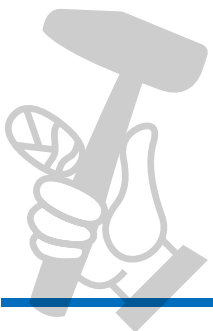

МАГАЗИН  
БАШ МАЙСТОРА®  
ПРОФЕСИОНАЛНИ РЕШЕНИЯ

---

# DATE TEHNICE

## POWER TROWEL BT90HF160

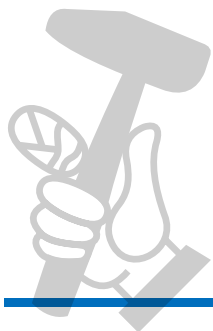

---

## Specificații

### 1 Fișa tehnică

<b>MODELUL</b>	<b>BT90H(F)160</b>
DIAMETRU DE OPERARE	90 CM (36")
OPȚIUNI MOTOR	HONDA GX160 5,5 CP
GREUTATE	78 KG
VIBRAȚIA MÂNERULUI	1,1 – 1,5 M/S
SUNET	97 – 103 LWA (dB) 82 - 86 LPA (Db)

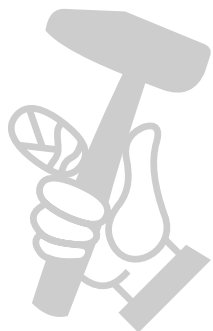

МАГАЗИН МАЙСТОРА®  
БАШ МАЙСТОРА®  
ПРОФЕСИОНАЛНИ РЕШЕНИЯ

## Specifications

### 1 Technical data sheet

MODEL	BT60H	BT60E
OPERATING DIAMETER	60 CM (24")	60 CM (24")
ENGINE OPTIONS	HONDA GX160 5.5HP	ELECTRIC 230V 1.5 kW VARIABLE SPEED
HANDLE TYPE	FOLDING	FOLDING
HANDLE VIBRATION	1.1 – 1.5 M/S	1.1 – 1.5 M/S
SOUND	97 – 103 LWA (dB) 82 -86 LPA (Db)	97 – 100 LWA (dB) 82 -84 LPA (Db)
WEIGHT	53 KG	55 KG

### 2 Wire Diagram

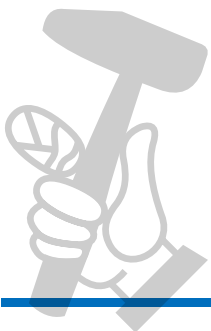
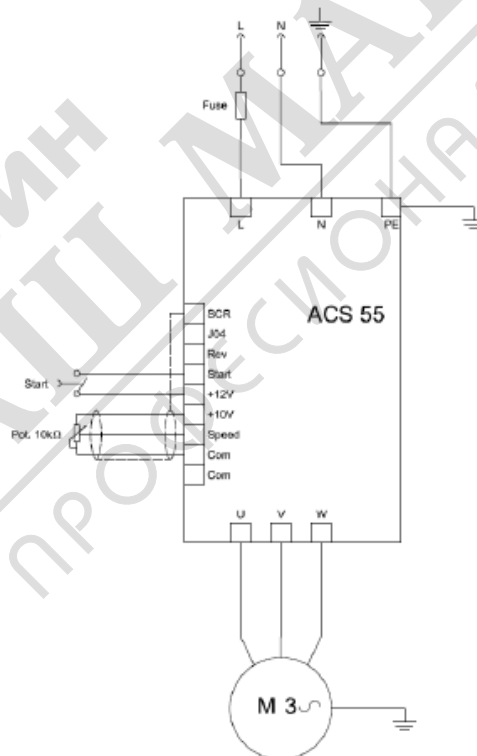



---

## Specifications

### 1 Technical data sheet

<b>MODEL</b>	BT90H(F)160
OPERATING DIAMETER	90 CM (36")
ENGINE OPTIONS	HONDA GX160 5.5 HP
WEIGHT	78 KG
HANDLE VIBRATION	1.1 – 1.5 M/S
SOUND	97 – 103 LWA (dB) 82 -86 LPA (Db)

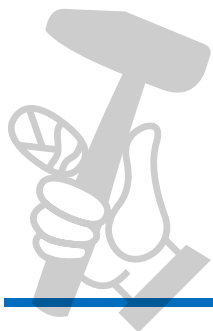

МАГАЗИН МАЙСТОРА®  
БАШ МАЙСТОРА®  
ПРОФЕСИОНАЛНИ РЕШЕНИЯ

## 2 Parts

### Standard Handle Assembly.

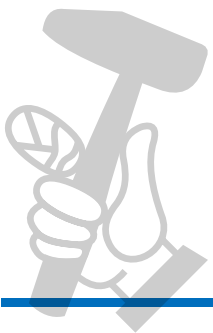
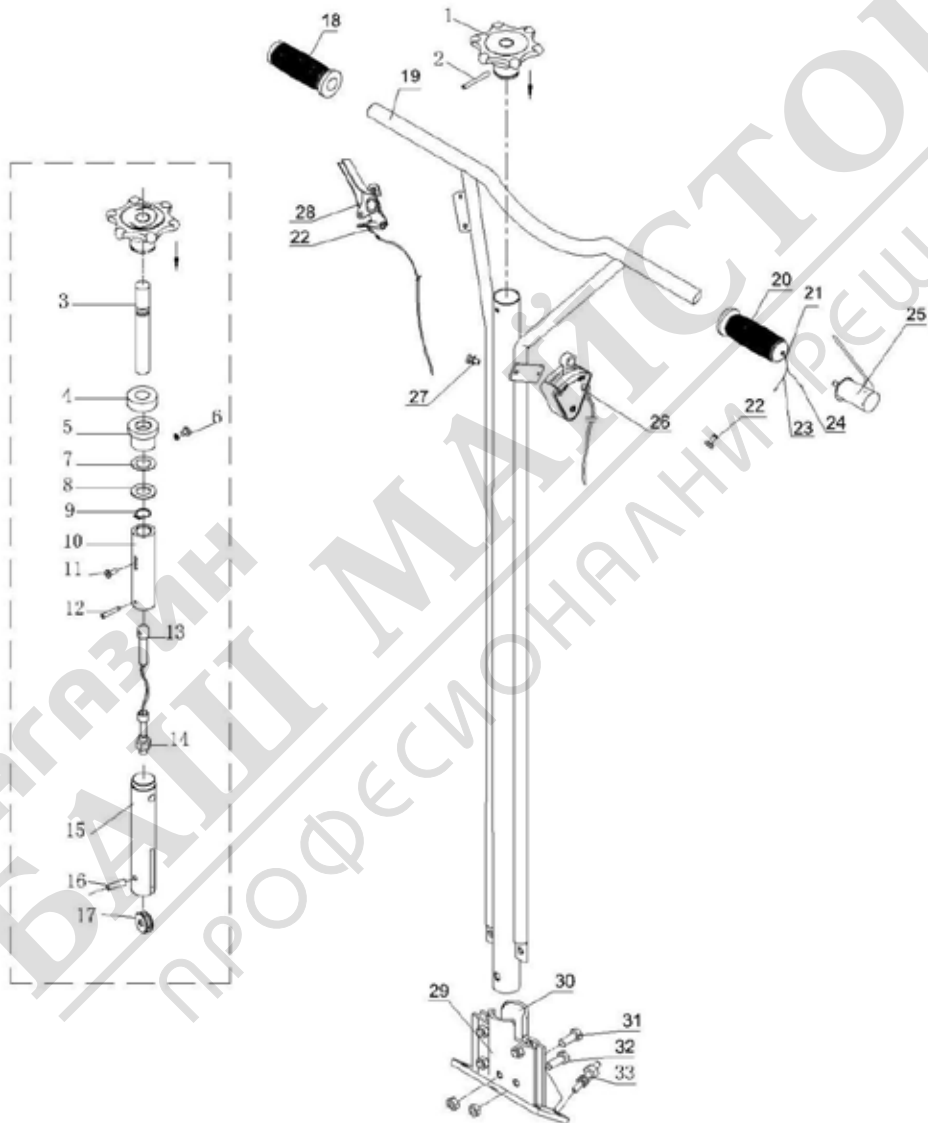

Item No.	Part No.	Description	Qty.
1	4365501	KNOB	1
2	9024	PIN	1
3	4365503	Threaded Rod	1
4	9025	BEARING	1
5	4365502	BUSHING	1
6	9026	BOLT	1
	9022	SPRING WASHER	1
7	9033	SPRING WASHER	1
8	4365504	WASHER	1
9	9027	WASHER	1
10	4365505	ALUMINIUM BUSHING	1
11	9028	BOLT	1
12	9030	PIN	1
13	4405512	PITCH CONTROL CABLE	1
14	9016	NUT	1
15	4365511	CABLE PULLEY BUSHING	1
16	9031	PIN	1
17	4365508	CABLE PULLY	1
18	9035	GRIP	1
19	4405100	BARE HANDLE	1
20	9035a	GRIP	1
21	9126	SLEEVE	1
22	9021	BOLT	3
	9011	WASHER	2
	9128	SPRING WASHER	1
23	9119	WIRE	2
24	9570	WIRE CONNECTOR	2
25	1165200A	DEADMAN SWITCH	1
26	4365200	SAFTY SWITCH CENTRIFUGAL	1
27	9010	BOLT	2
	9011	WASHER	2
28	4365400	THROTTLE ASSY	1
29	4365301	UPPER BRACKET	1
30	4405303	LOWER BRACKET	1

---

31	9017	BOLT	1
32	9018	BOLT	4
	9016	NUT	5
33	9044	BOLT	4
	9045	NUT	4
	9046	SPRING WASHER	4
	9047	WASHER	4

МАГАЗИН  
БАШ МАЙСТОРА®  
ПРОФЕСІОНАЛНИ РЕШЕНИЯ

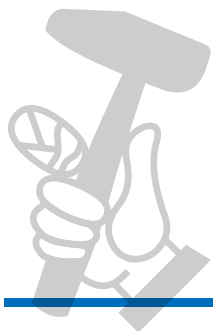



Item No.	Part No.	Description	Qty.
1	4365501	KNOB	1
2	9024	PIN	1
3	4365503	THREADED ROD	1
4	9025	BEARING	1
5	4365502	BUSHING	1
6	9026	BOLT	1
	9022	SPRING WASHER	1
7	9033	SPRING WASHER	1
8	4365504	WASHER	1
9	9027	WASHER	1
10	4365505	ALUMINIUM BUSHING	1
11	9028	BOLT	1
12	9030	PIN	1
13	4405512	PITCH CONTROL CABLE	1
14	9016	NUT	1
15	4365511	CABLE WHEEL BUSHING	1
16	9031	PIN	1
17	4365508	CABLE WHEEL	1
18	9035	GRIP	1
19	4405100S	UPPER HANDLE	1
20	9035a	GRIP	1
21	9126	SLEEVE	1
22	9021	BOLT	3
	9011	WASHER	2
	9128	SPRING WASHER	1
23	9119	WIRE	2
24	9570	WIRE CONNECTOR	2
25	1165200A	DEADMAN SWITCH	1
26	4365400	THROTTLE ASSY	1
27	4365200	SAFTY SWITCH CENTRIFUGAL	1
28	9010	BOLT	2
	9011	WASHER	2
29	9381	LOCKING KNOB	1
	9045	NUT	1

30	9784	PLASTIC TUBE	1
31	9800	PLASTIC TUBE	1
32	4365110	LOCKING GRIP	1
33	9098	BOLT	1
	9038	WASHER	1
34	4405100X	LOWER HANDLE ASSY	1
35	4405300	BRACKET	1
36	9017	BOLT	1
37	9018	BOLT	4
	9016	NUT	5
38	9044	BOLT	4
	9045	NUT	4
	9046	SPRING WASHER	4
	9047	WASHER	4

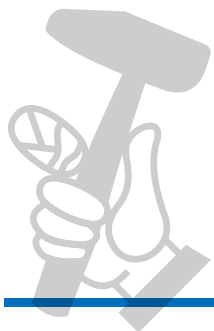

МАГАЗИН  
БАШ МАКСТОРА®  
ПРОФЕСИОНАЛНИ РЕШЕНИЯ

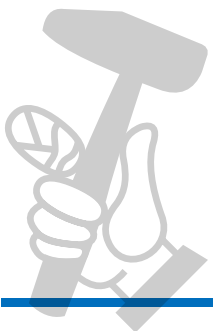
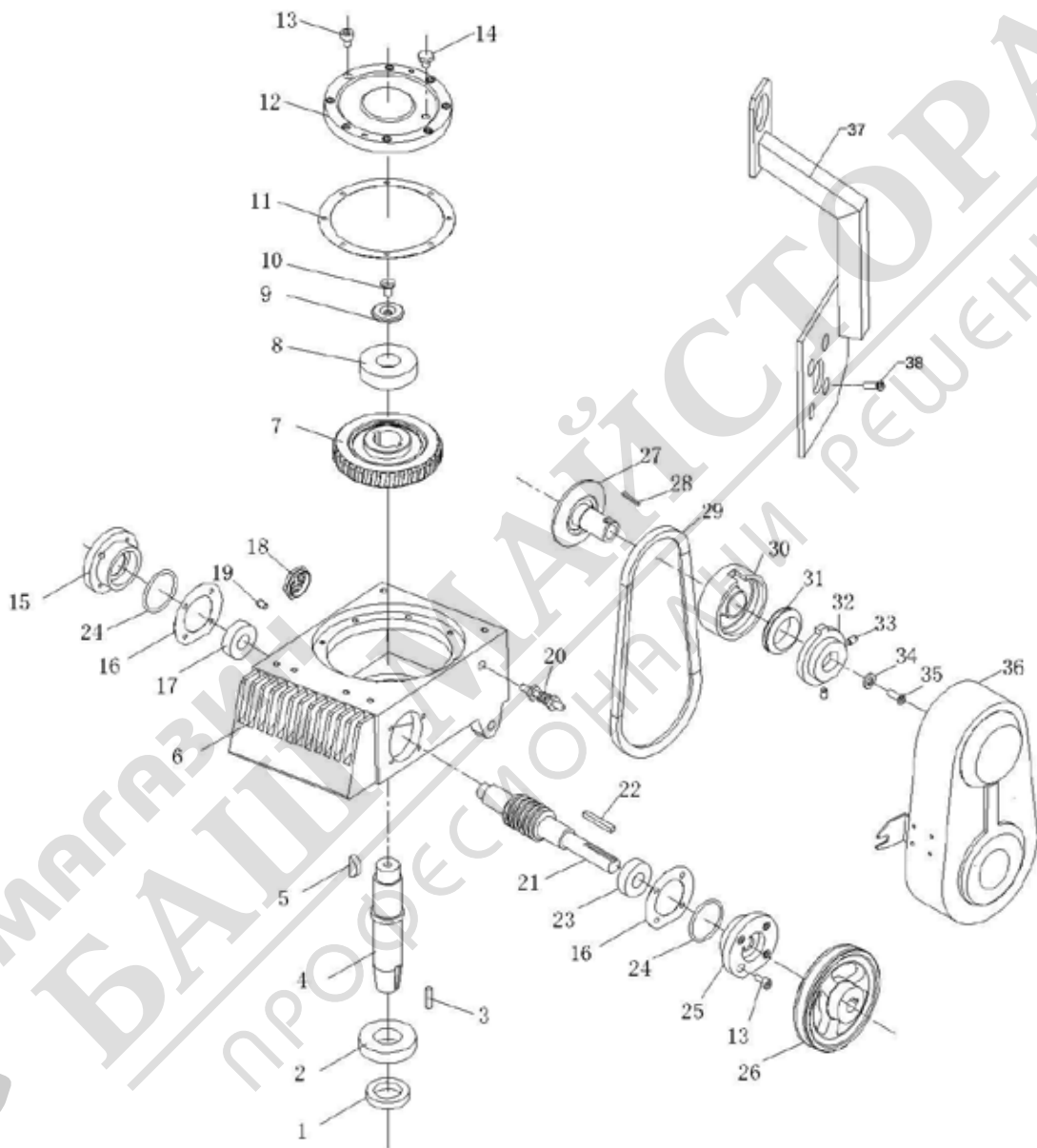



Item No.	Part No.	Description	Qty.
1	9050	SEAL	1
2	9048	BEARING	1
3	9051	PIN	1
4	4364011	MAIN SHAFT	1
5	9052	KEY	1
6	4364003	GEARBOX CASING	1
7	4364010	WORM GEAR	1
8	9049	BEARING	1
9	4364006	WASHER	1
10	4364007	BOLT	1
11	4364008	PLASTIC SHIMMING	1
12	4364005	GEARBOX COVER	1
13	9043	BOLT	16
14	4364100	OIL RELIEF VALVE	1
15	4364014	BEARING FLANGE	1
16	4364015	PLASTIC SHIMMING	2
17	9063	BEARING	1
18	9064	OIL SIGHT GLASS	1
19	9053	BOLT	2
20	9044	BOLT	1
	9059	NUT	2
	9046	SPRING WASHER	1
	9047	WASHER	1
21	4364013	COUNTER SHAFT	1
22	9054	KEY	1
23	9057	BEARING	1
24	9056	SEAL	2
25	4364012	BEARING FLANGE	1
26	4362001	PULLEY	1
27	4363001	SPINDLE	1
28	9076	KEY	1

29	9061	BELT	1
30	4363002	DRUM	1
31	4363004	WEIGHT	1
32	4363003	FACE PLATE	1
33	9078	BOLT	2
34	4363005	WASHER	1
35	9079A	BOLT	1
36	4362100	BELT GUARD	1
37	4368000	HOOK LIFT	1
38	9079	BOLT	4
	9037	SPRING WASHER	5
	9038	WASHER	5

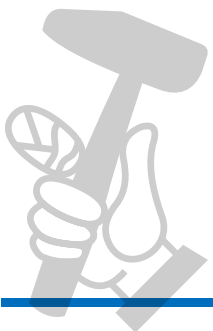

МАГАЗИН МАЙСТОР®  
 БАШ ПРОФЕСІОНАЛНИ РЕШЕНІЯ

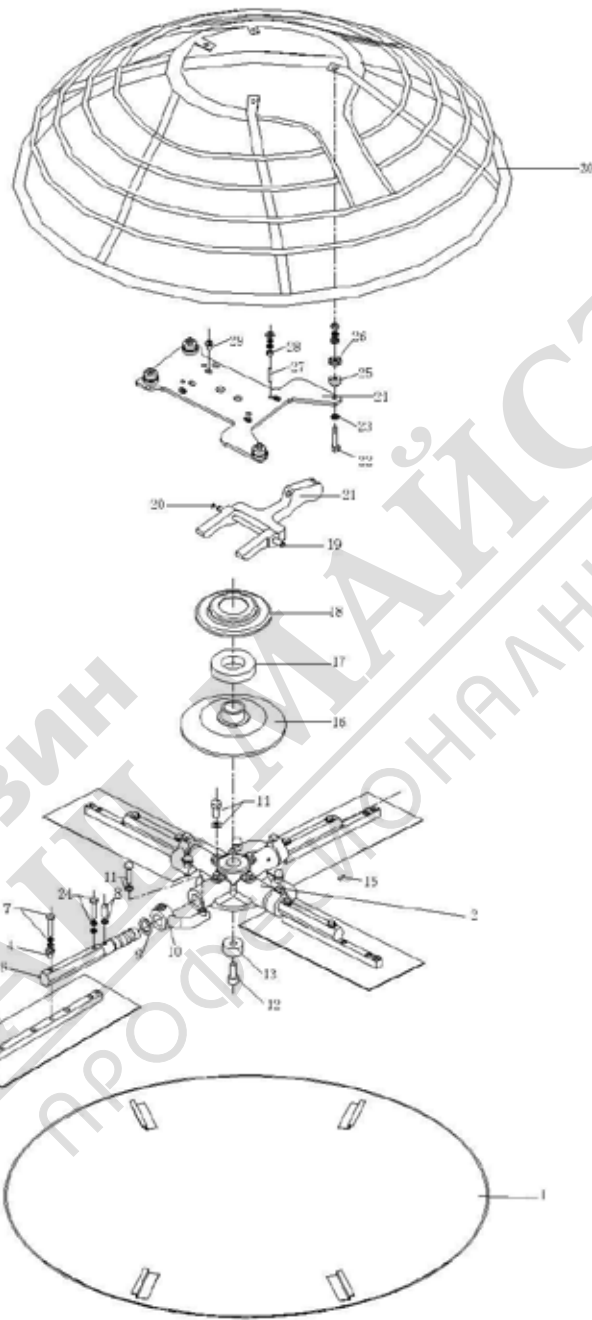
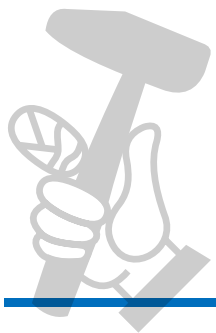

МАГАЗИН МАЙСТОРА®  
ПРОФЕСІОНАЛНИ РЕШЕННЯ

Item No.	Part No.	Description	Qty.
1	FP9404P/NP	PAN	1
2	4366005	SPIDER PLATE	1
3	F90416	FINISH BLADE	4
4	4366007a	ADJUSTING NUT	4
5	4366911	PLASTIC THREAD PROTECTOR	4
6	4366001A	TROWEL ARM	4
7	9215	BOLT	4
	9037	SPRING WASHER	4
	9038	WASHER	4
8	9540	BOLT	4
	9059	NUT	4
9	9073	SEAL	4
10	4366006	LIFTING LEVER	4
11	9067	BOLT	4
	9059	NUT	4
12	9410A	BOLT	1
13	4366004	BUSHING	1
14	9066	BOLT	4
	9046	SPRING WASHER	4
15	9069B	GREASE NIPPLE	4
16	4366003A	PRESSURE PLATE	1
17	9070A	BEARING	1
18	4366002A	PRESSURE PLATE COVER	1
19	4365509	YOKE ARM PIN	1
20	9034	RETAINING CLIP	2
21	4365510	YOKE ARM	1
22	9040	BOLT	4
	9037	SPRING WASHER	4
	9038	WASHER	4
	9036	NUT	4
23	9039	WASHER	4
24	4369000	ENGINE PLATE	1
25	4364009	RUBBER BUSHING	4

---

26	4364002	BUSHING CAP	4
27	9041	BOLT	4
	9037	SPRING WASHER	4
	9038	WASHER	4
	9036	NUT	4
28	4364004	WASHER	4
29	9042	BOLT	6
30	4367000	GUARD RING	1

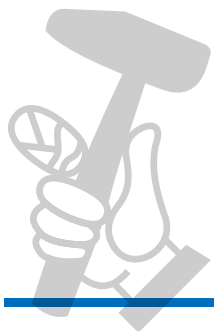

МАГАЗИН  
БАШ МАЙСТОРА  
ПРОФЕСИОНАЛНИ РЕШЕНИЯ

---

**SPECIAL STOP SYSTEM BT90. (REPLACES CLUTCH WITH JOCKY PULLEY DRIVE SYSTEM)**

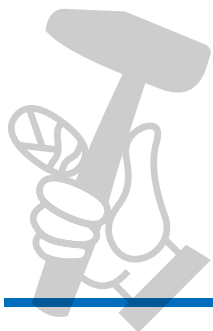
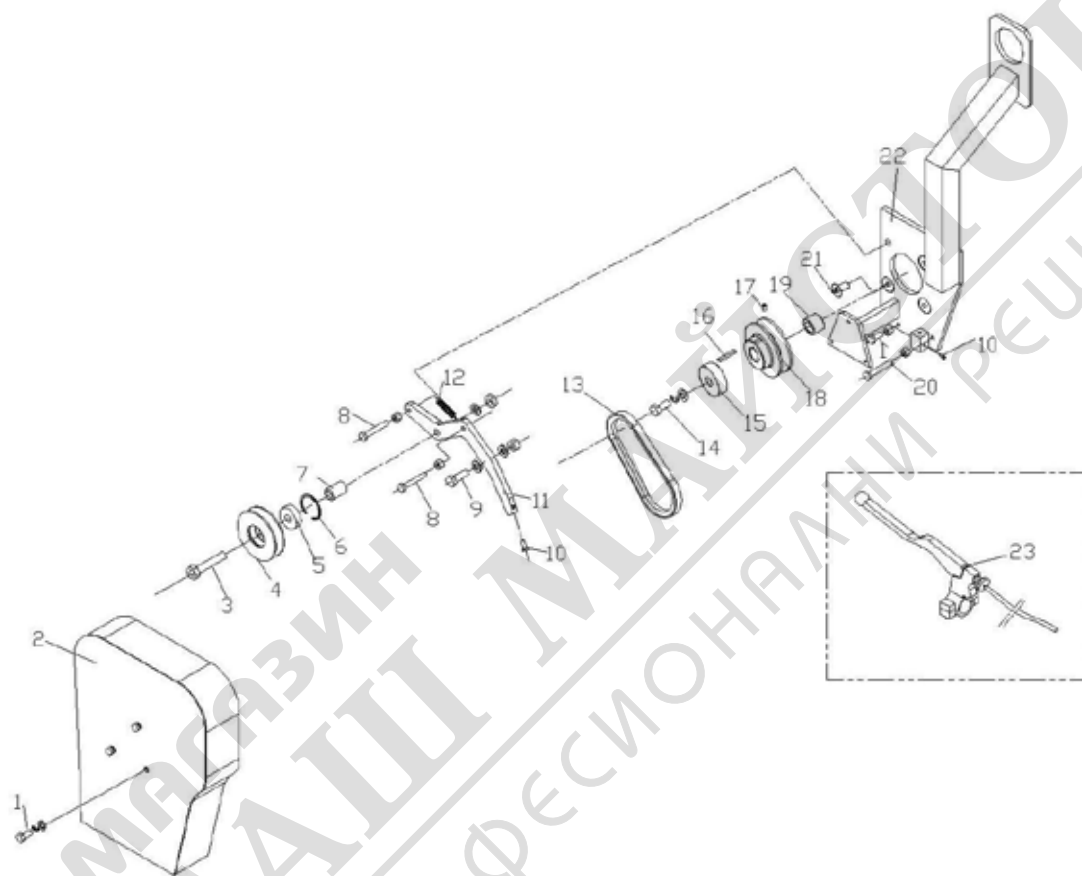

Item No.	Part No.	Description	Qty.
1	9220	BOLT	4
	9330	WASHER	3
	9022	SPRING WASHER	3
	9448	NUT	1
2	363422	BELT GUARD	1
3	9321	BOLT	1
	9047	WASHER	1
	9059	NUT	1
4	363491	TENSIONER	1
5	9474	BEARING	1
6	9412	RETAINER RING	1
7	363490	BUSHING	1
8	9746	BOLT	2
	9448	NUT	2
9	9747	BOLT	1
	9038	WASHER	2
	9138	NUT	1
10	9010	BOLT	2
11	363489	PLATE	1
12	9411B	SPRING	1
13	9587	BELT	1
14	9096	BOLT	1
	9103	SPRING WASHER	1
	9038	WASHER	1
15	363499	WASHER	1
16	9930	KEY	1
17	9101	BOLT	1
18	363498	PULLEY	1
19	47867	WASHER	1
20	9015	BOLT	1
	9448	NUT	1
21	9079	BOLT	3
22	363509	HOOK LIFT	1
23	363518a	GRIP	1

ELECTRIC WIRING DIAGRAM

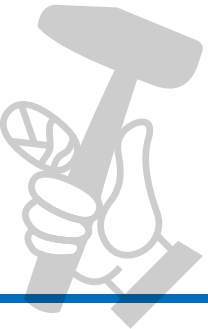
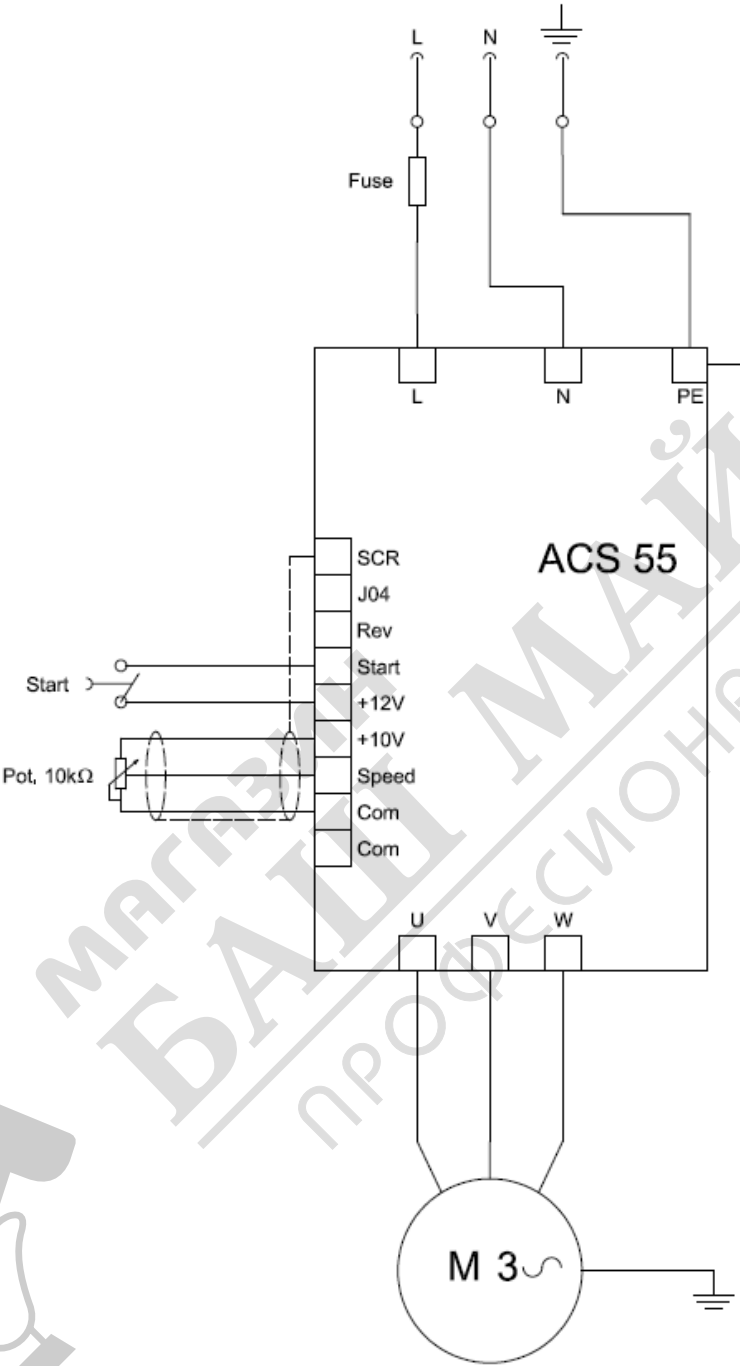



PARTS SPECIAL TO MODEL BT90YDK YANMAR LD48 DIESEL ENGINE

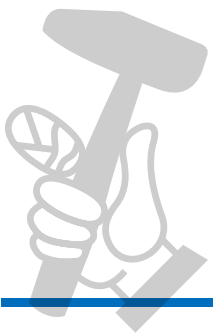
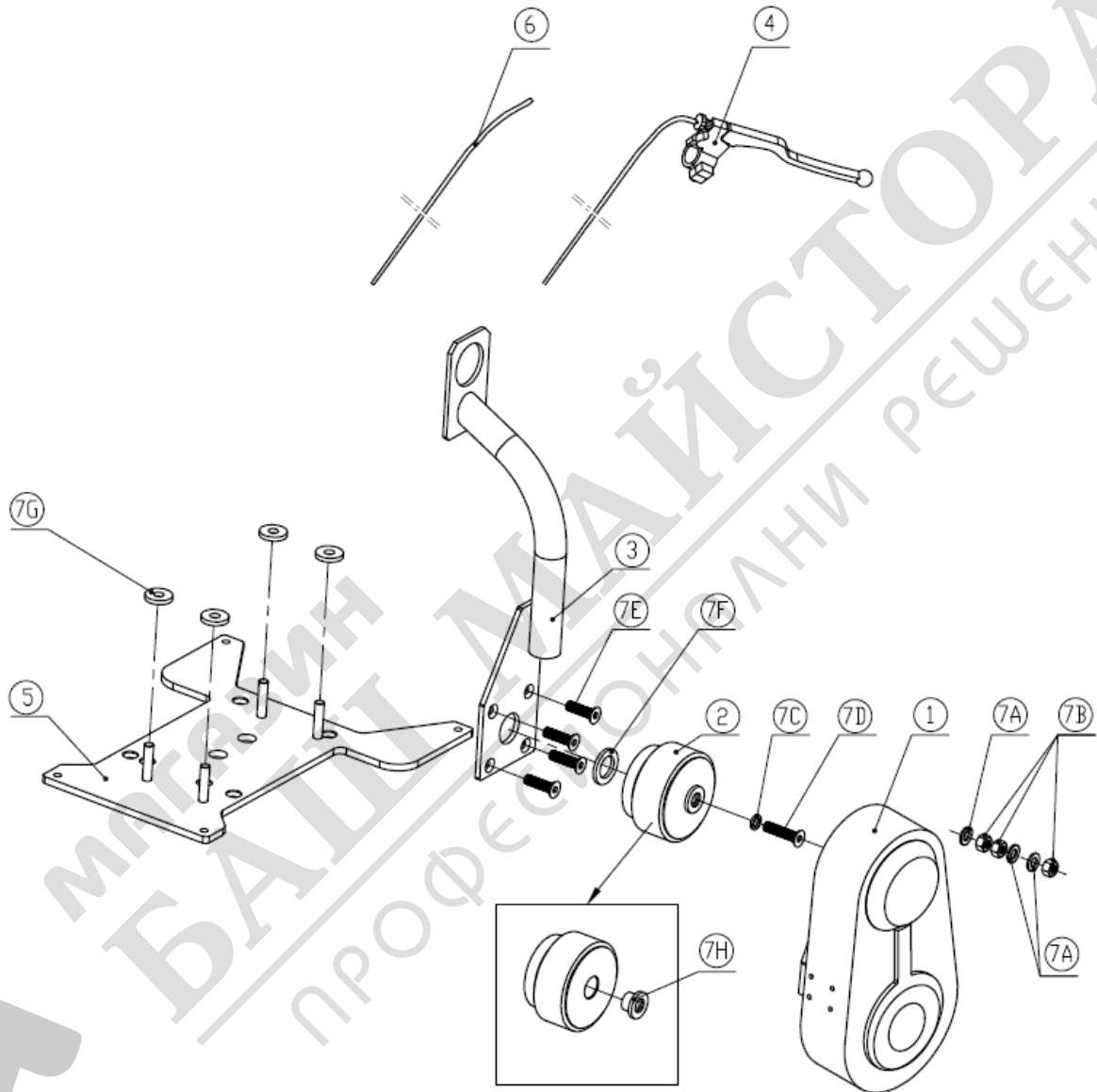

Item No.	Part No.	Description	Qty.
1	48N2100	Belt guard	1
2	B4363000	Clutch	1
3	48N8000	Lift hook	1
4	48N5200	Shut off assy	1
5	48N9000	Engine deck	1
6	9522A	Throttle cable	1
7	48NA	Bolt kits	1
7A	9047	Washer	3
7B	9091	Nut	3
7C	9037	Spring washer	1
7D	9375	Bolt	1
7E	9079	Bolt	4
7F	48N3102	Spacer	1
7G	48N3101	Spacer	4
7H	48N3007	Bushing	1

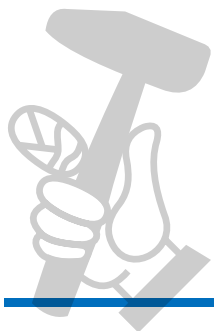

---

# DATE TEHNICE

## POWER TROWEL BT120H270

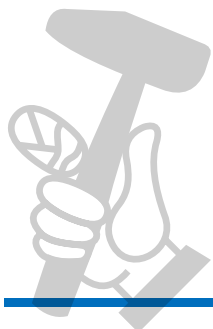

---

## Specificații

### 1 Fișa tehnică

<b>MODELUL</b>	<b>BT120H270</b>
DIAMETRU DE OPERARE	120 CM (46")
OPȚIUNI MOTOR	HONDA GX270 9 CP
TIP DE MÂNER	TRIPLU TUB RIGID SECURITATE DUBLĂ
GREUTATE	110 KG
VIBRAȚIA MÂNERULUI	1,1 – 1,5 M/S
SUNET	97 – 103 LWA (dB) 82 - 86 LPA (Db)

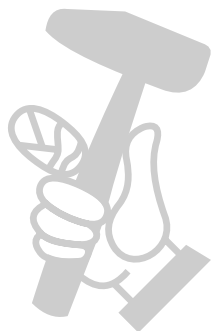

МАГАЗИН МАЙСТОРА®  
БАШ МАЙСТОРА®  
ПРОФЕСИОНАЛНИ РЕШЕНИЯ

## 2 Parts

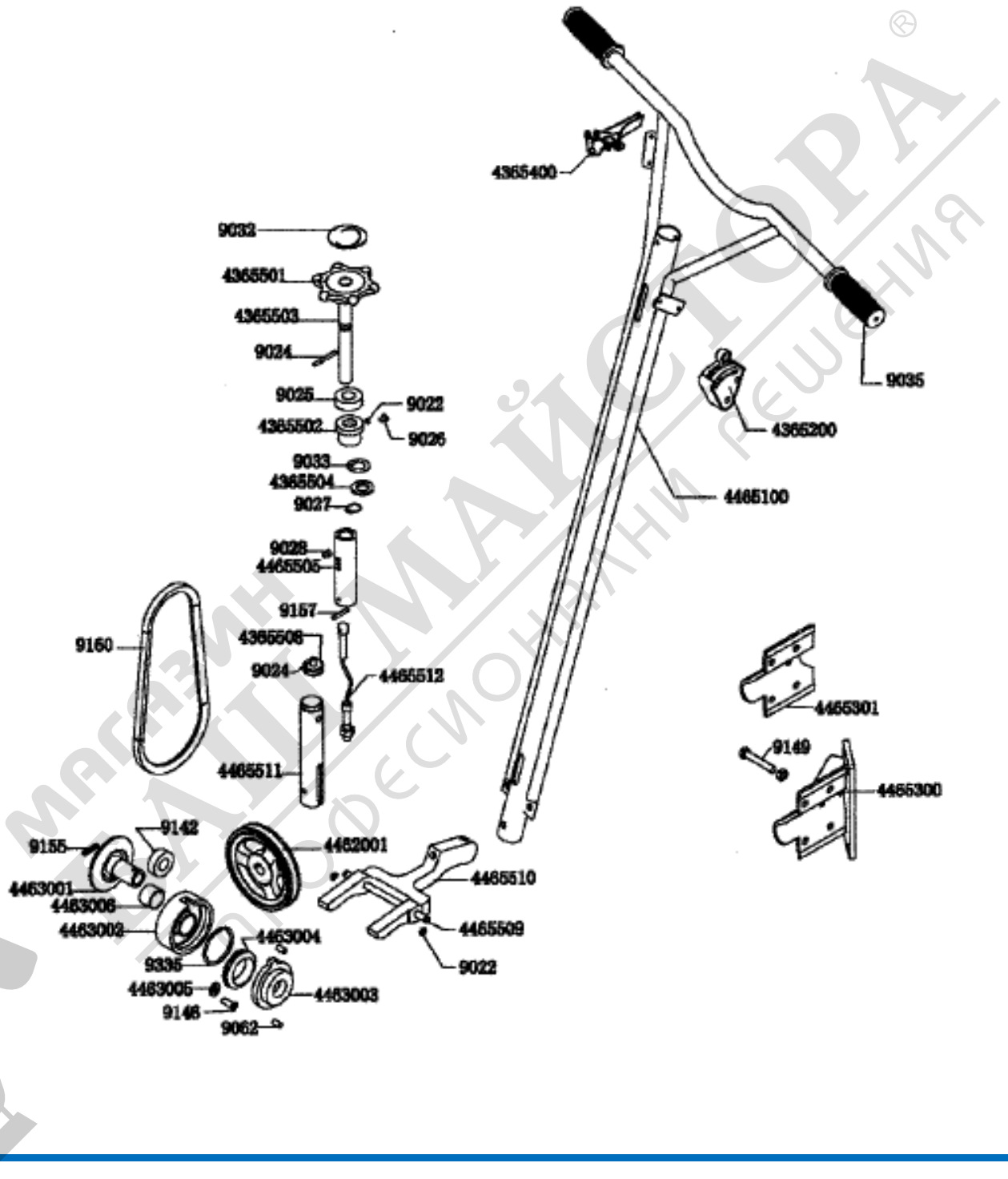

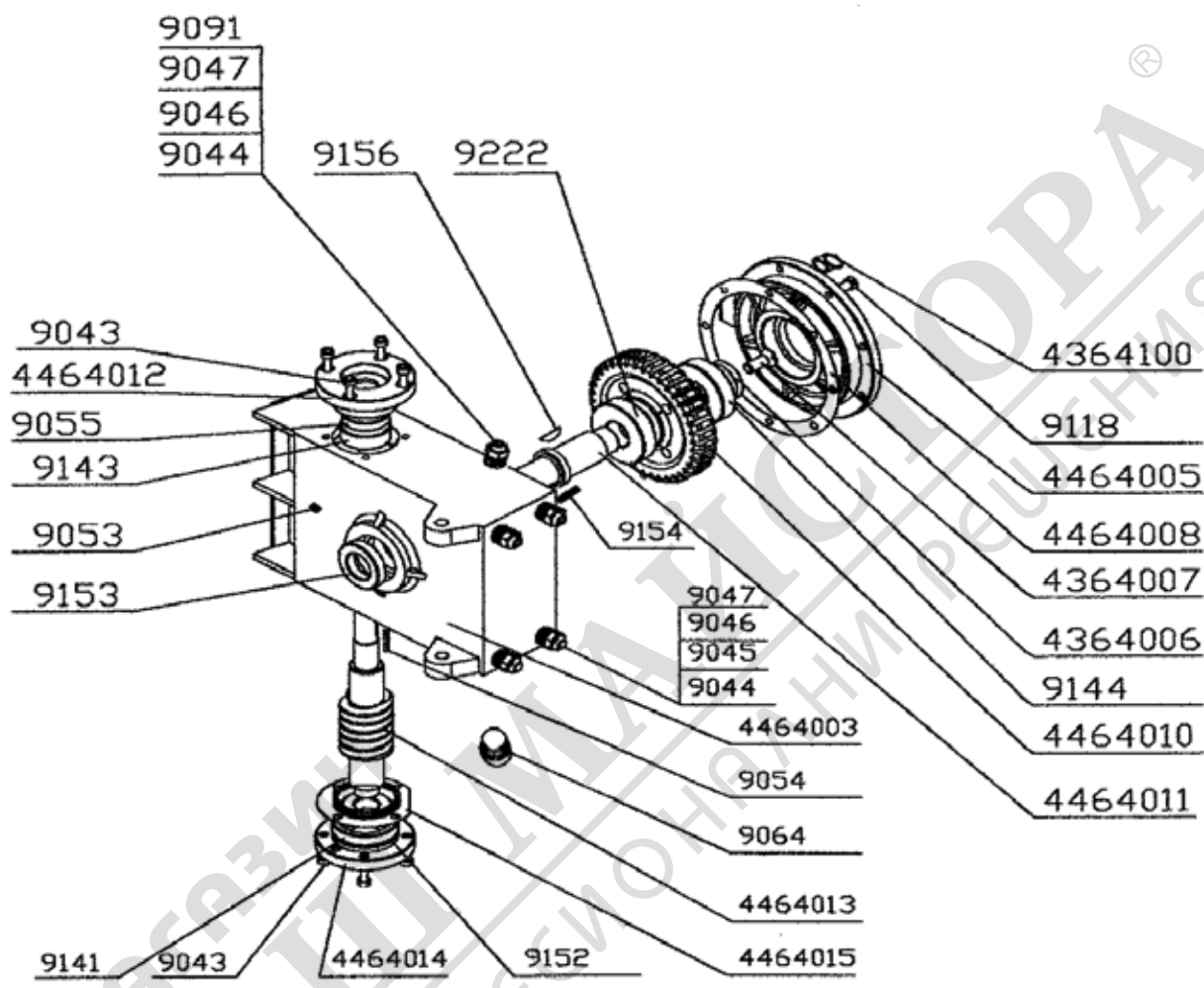

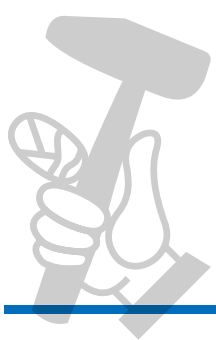
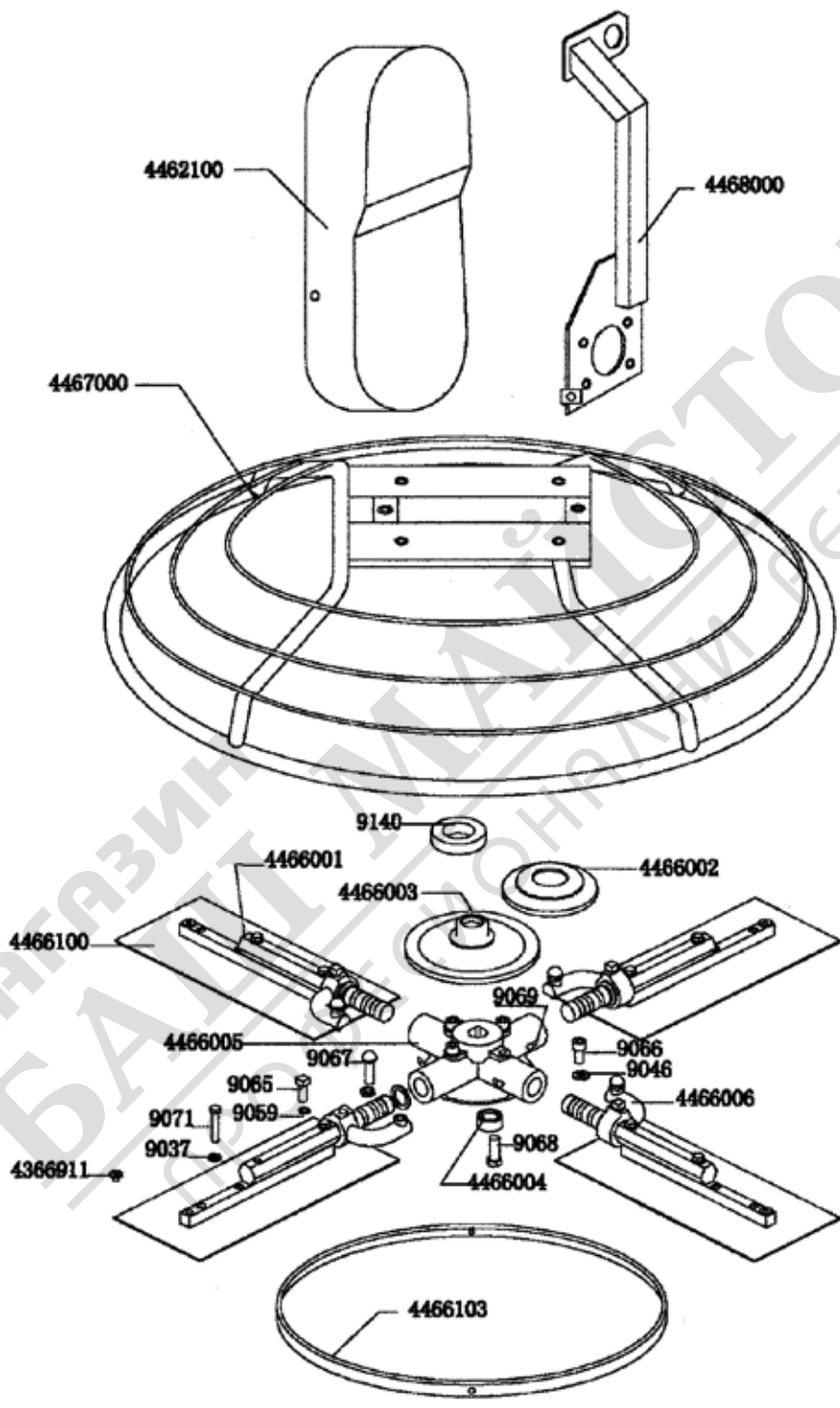

<b>PART NO</b>	<b>DESCRIPTION</b>	<b>QTY</b>
4465000	HANDLE ASSY COMPLETE	1
4465100	HANDLE BARE	1
4365200	CENTRIFUGAL SAFETY SWITCH ASSY	1
4465301	UPPER HANDLE BRACKET	1
4465300	LOWER HANDLE BRACKET	1
4365400	THROTTLE CONTROL ASSY	1
4365501	PITCH CONTROL KNOB	1
4365502	SLIDE BUSHING	1
4365503	THREADED SHAFT	1
4365504	WASHER	1
4465505	THREADED SHAFT BUSHING	1
4365508	PITCH CONTROL PULLEY	1
4465511	PULLEY BUSHING	1
4465512	PITCH CONTROL CABLE	1
9022	WASHER	1
9024	PIN	1
9025	BEARING	1
9026	SCREW	1
9027	WASHER	1
9028	BOLT	1
9032	STICKER	1
9033	WASHER	1
9035	HAND GRIP	2
9149	BOLT	4
9157	PIN	1
4465509	YOKE ARM PIN	1
4465510	YOKE ARM	1
4462001	COUNTERSHAFT PULLEY	1
9160	DRIVE BELT	1
9022	WASHER	2
4463000	CLUTCH ASSY	1
4463001	SPINDLE	1
4463002	DRUM	1
4463003	FACE PLATE	1
4463004	WEIGHT	1
4463005	WASHER	1
4463006	BUSHING	1
9062	SCREW	2



9142	BEARING	1
9146	SCREW	1
9155	KEY	1
9335	SPRING	1
4464000	GEARBOX ASSY	1
4464003	GEARBOX CASING	1
4464005	GEARBOX COVER	1
4364006	PRESSURE WASHER	1
4364007	FLAT HEAD SCREW, MAIN SHAFT	1
4364100	OIL RELIEF VALVE	1
4464008	PLASTIC SHIMMING	1
4464010	BRONZE GEAR	1
4464011	MAIN SHAFT	1
4464012	LEFT BEARING FLANGE	1
4464013	COUNTER SHAFT C/W WORM GEAR	1
4464014	RIGHT BEARING FLANGE	1
4464015	PLASTIC SHIMMING	2
9043	SCREW	12
9044	BOLT	4
9045	NUT	4
9046	WASHER	5
9047	WASHER	5
9053	PLUG	2
9054	KEY	1
9055	OIL SEAL	1
9064	SIGHT GLASS	1
9091	NUT	2
9118	SCREW	8
9141	BEARING	1
9143	BEARING	1
9144	BEARING	1
9152	OIL SEAL	2
9153	OIL SEAL	1
9154	KEY	1
9156	KEY	1
9222	BEARING	1
4466000A	SPIDER PLATE ASSY	1
4466001	TROWEL ARM	4
4466004	SPIDER RETAINER BOLT BUSHING	1

4466005	SPIDER PLATE	1
4466006	LIFT LEVER	4
9046	WASHER	4
9059	JAM NUT	8
9065	SQUARE HEAD BOLT	4
9066	DOG TOOTH SCREW	4
9067	CARRIAGE BOLT	4
9068	SPIDER RETAINING BOLT	1
9069	OIL CAP	4
4466002	PRESSURE PLATE CAP	1
4466003	PRESSURE PLATE	1
4461031	STABILISOR RING	1
4462100	BELT GUARD	1
4468000	LIFT HOOK	1
4467000	GUARD RING	1
9140	BEARING	1

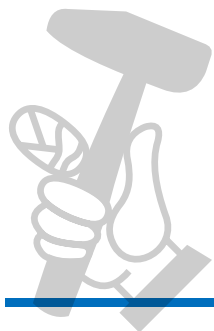

МАГАЗИН  
**БАШ МАЙСТОРА**  
 ПРОФЕСИОНАЛНИ РЕШЕНИЯ

Italia Star Com Due S.R.L.  
 Autostrada București - Pitești km. 13.2  
 Loc. Chiajna - Ilfov  
 Tel: 021.433.03.27  
 Fax: 021.433.03.26  
[info@italiastar.ro](mailto:info@italiastar.ro) [www.italiastar.ro](http://www.italiastar.ro)