 PowerMax 1600/37  
 PowerMax 1800/42

 Art. 5037  
 Art. 5042

**DE Betriebsanleitung**  
 Elektro-Rasenmäher

**EN Operator's manual**  
 Electric Lawnmower

**FR Mode d'emploi**  
 Tondeuse électrique

**NL Gebruiksaanwijzing**  
 Elektrische grasmaaier

**SV Bruksanvisning**  
 Elektrisk gräsklippare

**DA Brugsanvisning**  
 Elektrisk plæneklipper

**FI Käyttöohje**  
 Sähköruohonleikkuri

**NO Bruksanvisning**  
 Elektrisk gressklipper

**IT Istruzioni per l'uso**  
 Rasaerba elettrico

**ES Instrucciones de empleo**  
 Cortacésped eléctrico

**PT Manual de instruções**  
 Máquina de cortar relva eléctrica

**PL Instrukcja obsługi**  
 Kosiarka elektryczna

**HU Használati utasítás**  
 Elektromos fűnyíró

**CS Návod k obsluze**  
 Elektrická sekačka na trávu

**SK Návod na obsluhu**  
 Elektrická kosačka

**EL Οδηγίες χρήσης**  
 Ηλεκτρικό χλοοκοπτικό

**RU Инструкция по эксплуатации**  
 Газонокосилка электрическая

**SL Navodilo za uporabo**  
 Električna kosilnica

**HR Upute za uporabu**  
 Električna kosilica za travu

**SR/BS Uputstvo za rad**  
 Električna kosilica za travu

**UK Інструкція з експлуатації**  
 Електрична газонокосарка

**RO Instrucțiuni de utilizare**  
 Mașină de tuns iarbă electrică

**TR Kullanma Kılavuzu**  
 Elektrikli çim biçme makinesi

**BG Инструкция за експлоатация**  
 Електрическа косачка

**SQ Manual përdorimi**  
 Korrëse bari elektrike

**ET Kasutusjuhend**  
 Elektriline muruniiduk

**LT Eksploatavimo instrukcija**  
 Elektrinė vejapjovė

**LV Lietošanas instrukcija**  
 Elektriskais zāles pļāvējs

<p><b>DE Produkthaftung</b> Wir weisen ausdrücklich darauf hin, dass wir in Übereinstimmung mit dem Produkthaftungsgesetz nicht für Schäden haften, die durch unsere Produkte entstehen, wenn diese unsachgemäß und nicht durch einen von uns autorisierten Servicepartner repariert wurden oder wenn keine Original GARDENA Teile oder von uns zugelassene Teile verwendet wurden.</p>
<p><b>EN Product liability</b> In accordance with the German Product Liability Act, we hereby expressly declare that we accept no liability for damage incurred from our products where said products have not been properly repaired by a GARDENA-approved service partner or where original GARDENA parts or parts authorised by GARDENA were not used.</p>
<p><b>FR Responsabilité</b> Conformément à la loi relative à la responsabilité du fait des produits défectueux, nous déclarons expressément par la présente que nous déclinons toute responsabilité pour les dommages résultant de nos produits, si lesdits produits n'ont pas été correctement réparés par un partenaire d'entretien agréé GARDENA ou si des pièces d'origine GARDENA ou des pièces agréées GARDENA n'ont pas été utilisées.</p>
<p><b>NL Productaansprakelijkheid</b> Conform de Duitse wet inzake productaansprakelijkheid verklaren wij hierbij uitdrukkelijk dat wij geen aansprakelijkheid aanvaarden voor schade ontstaan uit onze producten waarbij deze producten niet zijn gerepareerd door een GARDENA-erkende servicepartner of waarbij geen originele GARDENA-onderdelen of onderdelen die door GARDENA zijn goedgekeurd zijn gebruikt.</p>
<p><b>SV Produktansvar</b> I enlighet med tyska produktansvarslagar förklarar vi härmed uttryckligen att vi inte åtar oss något ansvar för skador som orsakas av våra produkter där produkterna inte har genomgått korrekt reparation från en GARDENA-godkänd servicepartner eller där originaldelar från GARDENA eller delar godkända av GARDENA inte använts.</p>
<p><b>DA Produktansvar</b> I overensstemmelse med den tyske produktansvarslor erklærer vi herved udtrykkeligt, at vi ikke påtager os noget ansvar for skader på vores produkter, hvis de pågældende produkter ikke er blevet repareret korrekt af en GARDENA-godkendt servicepartner, eller hvor der ikke er brugt originale GARDENA-reservedele eller godkendte reservedele fra GARDENA.</p>
<p><b>FI Tuotevastuu</b> Saksan tuotevastuulain mukaisesti emme ole vastuussa laitteiden vaurioista, jos korjauksia ei ole tehnyt GARDENAn hyväksymä huoltoliike tai jos niiden synny on muiden kuin alkuperäisten GARDENA-varaosien tai GARDENAn hyväksymien varaosien käyttö.</p>
<p><b>IT Responsabilità del prodotto</b> In conformità con la Legge tedesca sulla responsabilità del prodotto, con la presente dichiariamo espressamente che decliniamo qualsiasi responsabilità per danni causati dai nostri prodotti qualora non siano stati correttamente riparati presso un partner di assistenza approvato GARDENA o laddove non siano stati utilizzati ricambi originali o autorizzati GARDENA.</p>
<p><b>ES Responsabilidad sobre el producto</b> De acuerdo con la Ley de responsabilidad sobre productos alemana, por la presente declaramos expresamente que no aceptamos ningún tipo de responsabilidad por los daños ocasionados por nuestros productos si dichos productos no han sido reparados por un socio de mantenimiento aprobado por GARDENA o si no se han utilizado piezas originales GARDENA o piezas autorizadas por GARDENA.</p>
<p><b>PT Responsabilidade pelo produto</b> De acordo com a lei alemã de responsabilidade pelo produto, declaramos que não nos responsabilizamos por danos causados pelos nossos produtos, caso os tais produtos não tenham sido devidamente reparados por um parceiro de assistência GARDENA aprovado ou se não tiverem sido utilizadas peças GARDENA originais ou peças autorizadas pela GARDENA.</p>
<p><b>PL Odpowiedzialność za produkt</b> Zgodnie z niemiecką ustawą o odpowiedzialności za produkt, niniejszym wyraźnie oświadczamy, że nie ponosimy żadnej odpowiedzialności za szkody poniesione na skutek użytkowania naszych produktów, w przypadku gdy naprawa tych produktów nie była odpowiednio przeprowadzana przez zatwierdzonego przez firmę GARDENA partnera serwisowego lub nie stosowano oryginalnych części GARDENA albo części autoryzowanych przez tę firmę.</p>
<p><b>HU Termékszavatosság</b> A németországi termékszavatossági törvénnyel összhangban ezennel nyomatékosan kijelentjük, hogy nem vállalunk felelősséget a termékeinkben keletkezett olyan károkért, amelyek valamely GARDENA által jóváhagyott szervizpartner által nem megfelelően végzett javításból adódtak, vagy amely során nem eredeti GARDENA alkatrészeket vagy a GARDENA által jóváhagyott alkatrészeket használtak fel.</p>
<p><b>CS Odpovědnost za výrobek</b> V souladu s německým zákonem o odpovědnosti za výrobek tímto výslovně prohlašujeme, že nepřijímáme žádnou odpovědnost za poškození vzniklá na našich výrobcích, kdy zmíněné výrobky nebyly řádně opraveny schváleným servisním partnerem GARDENA nebo kdy nebyly použity originální náhradní díly GARDENA nebo náhradní díly autorizované společností GARDENA.</p>
<p><b>SK Zodpovednosť za produkt</b> V súlade s nemeckými právnymi predpismi upravujúcimi zodpovednosť za výrobok týmto výslovne prehlasujeme, že nenesieme žiadnu zodpovednosť za škody spôsobené našimi výrobkami, v prípade ktorých neboli nutné opravy vykonané servisným partnerom schváleným spoločnosťou GARDENA alebo neboli použité diely spoločnosti GARDENA alebo diely schválené spoločnosťou GARDENA.</p>
<p><b>EL Ευθύνη προϊόντος</b> Σύμφωνα με τον γερμανικό νόμο περί Ευθύνης για τα Προϊόντα, με το παρόν δηλώνουμε ρητώς ότι δεν αποδεχόμαστε καμία ευθύνη για τυχόν ζημιές που προκύπτουν από τα προϊόντα μας εάν αυτά δεν έχουν επισκευαστεί σωστά από κάποιον συγκεκριμένο συνεργάτη επισκευών της GARDENA ή εάν δεν έχουν χρησιμοποιηθεί αυθεντικά εξαρτήματα GARDENA ή εξαρτήματα εγκεκριμένα από την GARDENA.</p>
<p><b>SL Odgovornost proizvajalca</b> V skladu z nemškimi zakoni o odgovornosti za izdelke, izrečno izjavljajo, da ne sprejemamo nobene odgovornosti za škodo, ki jo povzročijo naši izdelki, če teh niso ustrezno popravili GARDENINI odobreni servisni partnerji ali pri tem niso bili uporabljeni originalni GARDENINI nadomestni deli ali GARDENINIMI homologiranimi nadomestnimi deli.</p>
<p><b>HR Pouzdanost proizvoda</b> Sukladno njemačkom zakonu o pouzdanosti proizvoda, ovime izričito izjavljujemo kako ne prihvaćamo nikakvu odgovornost za oštećenja na našim proizvodima nastala uslijed neispravnog popravka od strane servisnog partnera kojeg odobrava GARDENA ili uslijed nekorištenja originalnih GARDENA dijelova ili dijelova koje odobrava GARDENA.</p>
<p><b>RO Răspunderea pentru produs</b> În conformitate cu Legea germană privind răspunderea pentru produs, declarăm în mod expres prin prezentul document că nu acceptăm nicio răspundere pentru defecțiunile suferite de produsele noastre atunci când acestea nu au fost reparate în mod corect de un atelier de service partener, aprobat de GARDENA, sau când nu au fost utilizate piese GARDENA originale sau piese autorizate de GARDENA.</p>
<p><b>BG Отговорност за вреди, причинени от стоки</b> Съгласно германския Закон за отговорността за вреди, причинени от стоки, с настоящото изрично декларираме, че не носим отговорност за щети, причинени от нашите продукти, ако те не са били правилно ремонтирани от одобрен от GARDENA сервиз или ако не са използвани оригинални части на GARDENA или части, одобрени от GARDENA.</p>
<p><b>ET Tootevastutus</b> Vastavalt Saksamaa tootevastutusseadusele deklareerime käesolevaga selgesõnaliselt, et me ei kannu mingisugust vastutust meie toodetest tingitud kahjude eest, kui need tooted ei ole korrektselt parandatud GARDENA heakskiidetud hoolduspartneri poolt või kui parandamisel ei ole kasutatud GARDENA originaalosi või GARDENA volitatud osi.</p>
<p><b>LT Gaminių patikimumas</b> Mes aiškiai pareiškiame, kad, atsižvelgiant į Vokietijos gaminių patikimumo įstatymą, nepriisiame atsakomybės dėl bet kokios žalos, patirtos dėl mūsų gaminių, jeigu jie buvo netinkamai taisomi arba jų dalys buvo pakeistos neoriginaliomis GARDENA dalimis ar nepatvirtintomis dalimis, arba jeigu remonto darbai buvo atlikti ne GARDENA techninės priežiūros centro specialistų.</p>
<p><b>LV Atbildība par produkcijas kvalitāti</b> Saskaņā ar Vācijas likumu par atbildību par produkcijas kvalitāti ar šo mēs paziņojam, ka neuzņemamies atbildību par bojājumiem, kas radušies, lietojot mūsu izstrādājumus, kuru remontu nav veicis uzņēmuma GARDENA apstiprināts apkopes partneris vai kuru remontam netika izmantotas oriģinālās GARDENA detaļas vai detaļas, kuru lietošanu apstiprinājis uzņēmums GARDENA.</p>

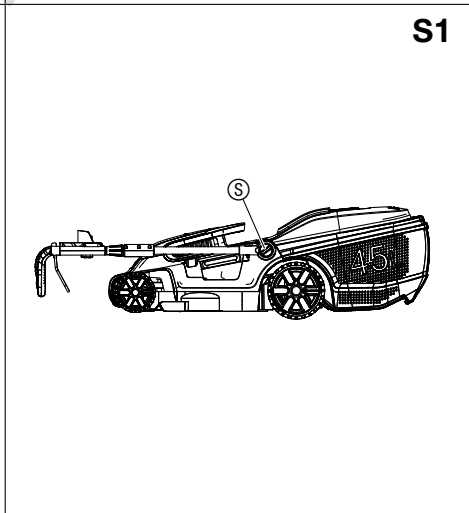
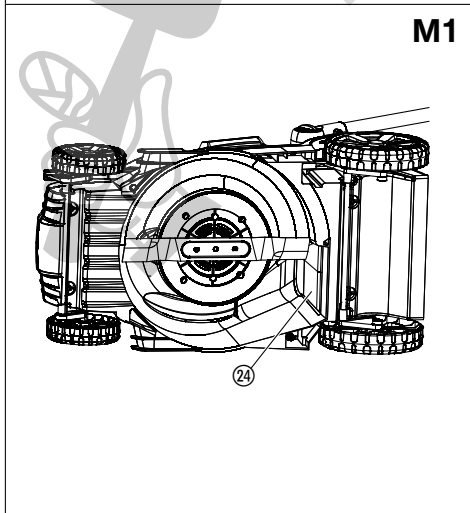
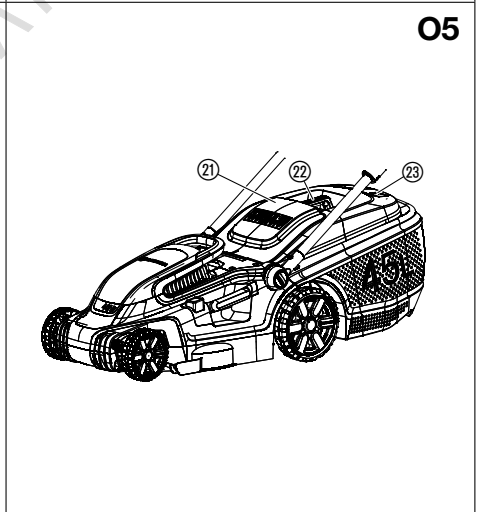
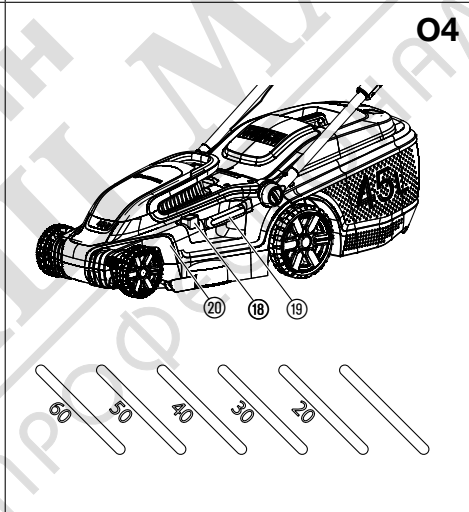
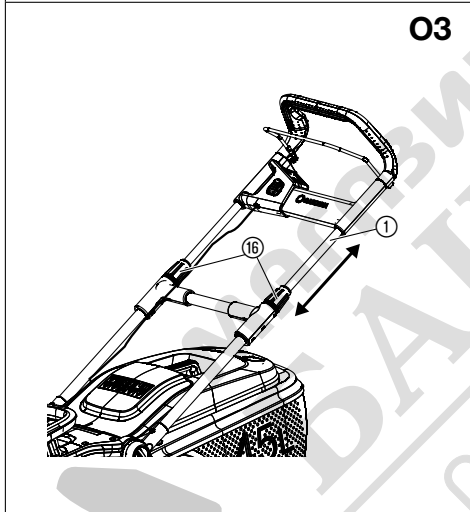
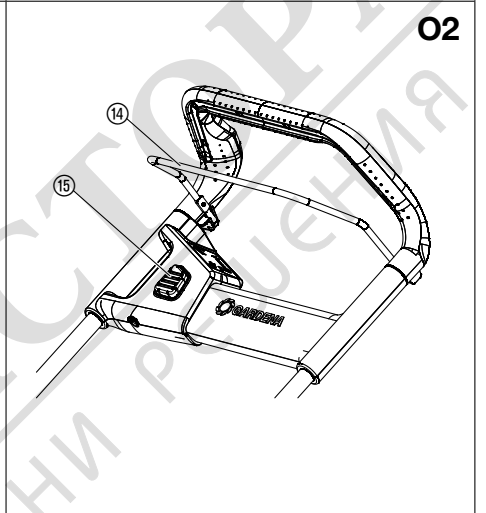
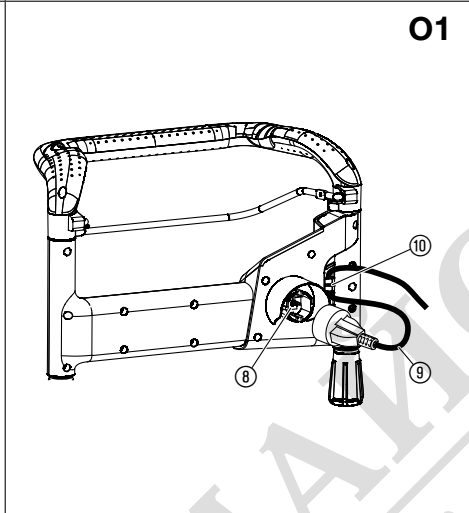
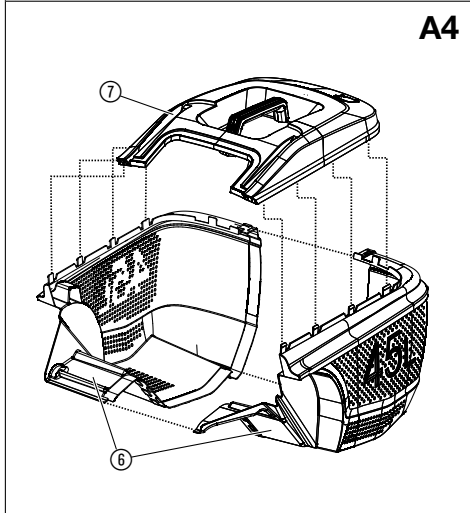
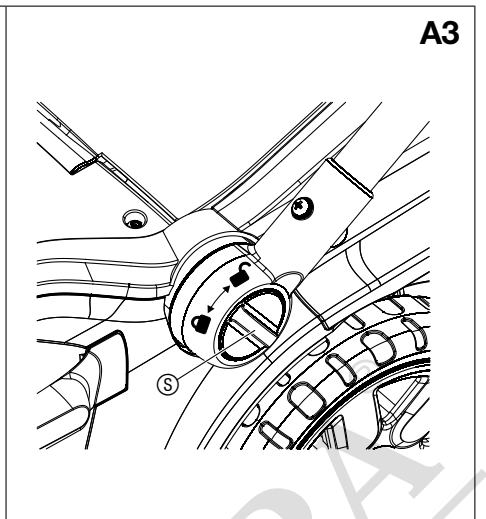
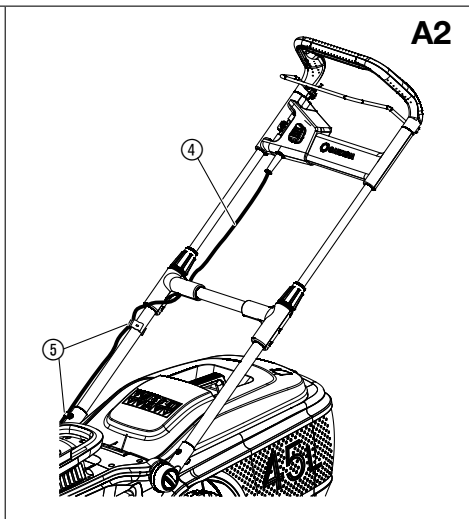
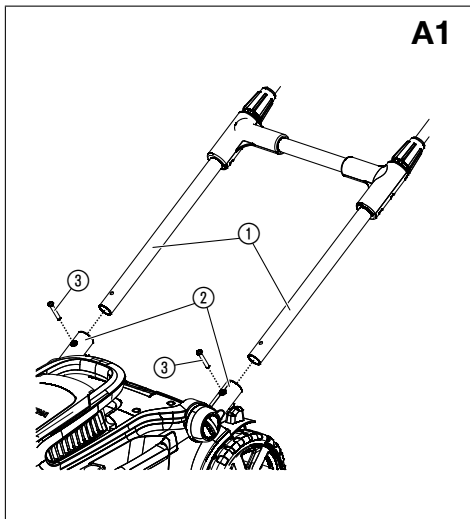

### Употреба по предназначение:

Косачката GARDENA е предназначена за косене на ливади в частни домашни градини и малки градини на вилата.

Продуктът не е подходящ за продължителна експлоатация.

**ОПАСНОСТ! Контузия! Не използвайте продукта за подрязване на храсти, живи плетове и многогодишни растения, за подрязване на увивни растения или трева върху покрива или на балкона, за раздробяване на клони, както и за изравняване на неравности по почвата. Не използвайте продукта на склонове с наклон над 20°.**

## 1. ТЕХНИКА НА БЕЗОПАСНОСТ

### ВАЖНО!

Прочетете внимателно инструкцията за експлоатация и я запазете за бъдещи справки.

### Символи върху продукта:



Прочетете инструкцията за експлоатация.



Спазвайте дистанция.



Внимание – Остри режещи ножове – Режещите ножове се движат по инерция.

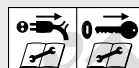

Изключете захранващия щепсел преди текущи ремонтни работи или при повреда на свързващия кабел.



Дръжте свързващия кабел далеч от режещите ножове.

### Общи указания по техника на безопасност

#### Безопасност на електрическите уреди



#### ОПАСНОСТ! Токов удар!

Опасност от нараняване от токов удар.

→ Продуктът трябва да бъде захранен с електричество през автоматичен прекъсвач, действащ при повреда или изтичане на ток (RCD) с номинален ток на изключване от максимум 30 mA.



#### ОПАСНОСТ! Контузия!

При неволно завъртане на ножа или включване на продукта съществува опасност от порязване.

→ Изключете продукта от електрическата мрежа, преди да извършите техническо обслужване или да замените детайли. Контактът трябва да бъде в зоната на зрителното Ви поле.

#### Кабели

При използване на удължителни кабели, същите трябва да отговарят на минималните сечения в следващата таблица:

Напрежение	Дължина на кабела	Сечение
220 – 240 V/50 Hz	До 20 м	1,5 mm <sup>2</sup>
220 – 240 V/50 Hz	20 – 50 м	2,5 mm <sup>2</sup>

- Захранващи кабели и удължителни кабели можете да получите от оторизираните сервиси в близост до Вас.
- Използвайте само удължителни кабели, които са предназначени специално за употреба на открито и отговарят на следните характеристики: Обикновен каучук (60245 IEC 53), обикновен поливинилхлорид (60227 IEC 53) или обикновен полихлоропрен (60245 IEC 57)
- Ако е повреден късият свързващ кабел, за да бъдат избегнати рискове, той трябва да бъде заменен от производителя, негов сервизен персонал или еквивалентен квалифициран персонал.

#### Обучение

- Прочетете внимателно инструкцията за експлоатация. Запознайте се с контролните елементи и правилната употреба на машината.
- Не позволявайте деца или други лица, които не са запознати с инструкцията за експлоатация, да използват косачката. Местните разпоредби могат да ограничават възрастта на потребителя.
- Не косете докато в непосредствена близост се намират лица, особено деца или животни.
- Имайте предвид, че операторът на машината или потребителят носи отговорност за инциденти с други лица или имуществото им.

BG

### Превод на оригиналната инструкция.



Този продукт може да се използва от деца на възраст от 8 години и по-големи и лица с намалени физически, сетивни или умствени способности или липса на опит и познания, когато те са под надзор или са били инструктирани относно безопасната употреба на продукта и разбират произтичащите от това рискове. Деца не трябва да играят с продукта. Почистване и потребителска техническа поддръжка не трябва да се извършва от деца без надзор. Препоръчваме използването на продукта да се извършва от лица над 16 годишна възраст.

BG

## Подготвителни действия

- а) При работа с машината винаги трябва да се носят здрави обувки и дълги панталони. Не работете с машината боси или с отворени сандали. Избягвайте носенето на широки дрехи или облекло с окачени връзки или колани.
- б) Проверете участъка върху който ще се използва машината и отстранете всички предмети, които могат да бъдат захванати и изхвърлени от машината.
- г) Преди употреба винаги трябва да се прави визуална проверка, дали режещите ножове, крепежните болтове и целия режещ блок са износени или повредени. Износени или повредени режещи ножове и крепежни болтове трябва да бъдат заменени само в комплект, за да се избегне дебаланс. Износени или повредени етикети с указания трябва да бъдат заменени.
- д) Преди употреба винаги трябва да се проверяват свързващия и удължителния кабел за повреди или износване. Ако някой кабел бъде повреден по време на употреба, той трябва незабавно да бъде изключен от електрическата мрежа. НЕ ДОКОСВАЙТЕ КАБЕЛА, ПРЕДИ ДА БЪДЕ ИЗКЛЮЧЕН. Не използвайте машината, ако захранващият кабел е износен или повреден.

## Начин на използване

- а) Косете само на дневна светлина или при добро изкуствено осветление.
- б) Ако е възможно, трябва да се избягва употребата на уреда върху мокра трева.
- в) Внимавайте винаги за добра стойка върху наклоните.
- г) Управлявайте машината само ходейки.
- д) Косете напречно на склона, никога нагоре или надолу.
- е) Бъдете особено внимателни, когато промените посоката на движение върху склон.
- ж) Не косете върху прекалено стръмни склонове.
- з) Бъдете особено внимателни, когато завъртате косачката или я издърпвате към Вас.
- и) Спрете режещия(те) нож(ове), когато косачката трябва да бъде наклонена за преместване над други повърхности различни от трева и когато косачката трябва да бъде придвижена от и до участъка, който ще се коси.
- й) Никога не използвайте косачката с повредени защитни приспособления или защитни решетки без монтирани защитни приспособления, напр. щит и/или уловители за трева.
- к) Включете или задействайте пусковия прекъсвач внимателно, съгласно указанията на производителя. Внимавайте за достатъчна дистанция на краката спрямо режещия(те) нож(ове).
- л) Косачката не трябва да бъде наклонена при стартиране или включване на електродвигателя, с изключение на случаите, когато при процеса косачката трябва да бъде повдигната. В този случай я наклонете дотолкова, колкото е необходимо, и я повдигнете само от страната на потребителя, където няма да се причини инцидент.
- м) Не стартирайте електродвигателя, ако сте застанали пред канала за изхвърляне.
- н) Никога не поставяйте ръцете или краката си на или под въртящите се части. Винаги стойте далеч от отвора за изхвърляне.
- о) Никога не вдигайте или носете косачката с работещ електродвигател.
- п.) Изключете електродвигателя и извадете щепсела от контакта. Убедете се, че всички движещи се части са напълно спрели:
  - винаги когато оставяте косачката;
  - пред да освободите блокировките или да премахнете задръстванията от канала за изхвърляне;
  - преди да проверите, почистите или изпълните технологични операции по косачката;
  - когато попаднете на чуждо тяло. Откритите повредите по косачката и изпълнете необходимия ремонт, преди да я включите отново и да работите с косачката.Ако косачката започне да вибрира необичайно силно, необходима е незабавна проверка:
  - потърсете повредите;
  - извършете необходимия ремонт на повредените части;
  - погрижете се всички гайки, болтове и винтове да са добре затегнати.

## Техническо обслужване и съхранение

- а) Погрижете се всички гайки, болтове и винтове да са добре затегнати и уредът да е в безопасно работно състояние.
- б) Проверявайте редовно уловителя за трева за износване или загуба на функционалността.
- в) От съображения за сигурност заменете износените или повредените части.
- г) Обърнете внимание на това, че при машини с повече режещи ножове, движението на единия режещ нож да води до въртене на останалите режещи ножове.
- д) При настройката на машината внимавайте, да не бъдат приклепени пръсти между движещите се режещи ножове и спрелите части на машината.
- е) Оставете електродвигателя да се охлади, преди да оставите машината.

- ж) При техническо обслужване на режещите ножове внимавайте, че дори когато е изключен източникът на захранване, режещите ножове могат да се движат.
- з) Използвайте само оригинални резервни части и аксесоари.

## Допълнителни указания по техника на безопасност

### Безопасност на електрическите уреди



### ОПАСНОСТ! Сърдечен арест!

Този продукт образува електромагнитно поле по време на работа. Това поле може при определени обстоятелства да окаже влияние върху начина на функциониране на активни или пасивни медицински импланти. За да се изключи риска от ситуации, които биха могли да доведат до тежки или смъртоносни наранявания, лицата с медицински имплант трябва, преди употреба на този продукт, да се консултират със своя лекар и производителя на импланта.

Преди употреба проверете кабела за признаци на повреда и стареене. Ако кабелът е повреден, снабдете се с нов кабел от оторизиран GARDENA сервиз.

Не използвайте продукта, ако кабелът за електрозахранване е повреден или износен.

Незабавно изключете кабела от електрозахранването, ако кабелът е прерязан или е с повредена изолация. Можете да докоснете кабела за електрозахранване едва тогава, когато е изключено електрозахранването. Не ремонтирайте срязан или повреден кабел. Заменете го с нов.

Удължителният кабел трябва да бъде развита, за да бъде използван. Навити кабели могат да прегреят и да намалят производителността на косачката. Дръжте удължаващия кабел далеч от продукта. Работете на достатъчно далечно разстояние от електрозахранващия източник, като косите напред и назад, и в никакъв случай не се движете в кръг.

Не изтегляйте кабела над остри предмети.

Винаги изключвайте електрозахранването преди да изключите щепсела, кабела или удължителния кабел.

Изключете електродвигателя, издърпайте щепсела и проверете кабела за повреди и стареене, преди да го навиете за съхранение.

В никакъв случай не ремонтирайте повреден кабел. Заменете го с нов. Използвайте само оригинален резервен кабел.

Навивайте кабела винаги внимателно и избягвайте пречупвания.

Никога не носете продукта за кабела.

Не дърпайте за кабела, ако искате да изключите щепсела.

Използвайте продукта само с променливо напрежение, което е отбелязано на фирмената табела върху продукта.

Нашите продукти са двойно изолирани съгласно EN 60335. Не свързвайте маса към някой от детайлите на продукта.

Проверете работната зона за скрити кабели.

Не използвайте продукта за поддръжка на градински езера или близо до вода.

### Лична безопасност



### ОПАСНОСТ! Опасност от задушаване!

Дребни детайли могат лесно да бъдат поглънати. Полиетиленовата торба представлява опасност от задушаване за малките деца. Дръжте малките деца далеч, когато сглобявате продукта.

Никога не използвайте продукта на места, където съществува опасност от експлозия.

Не работете с продукта, ако сте изморени или болни, или сте под влиянието на алкохол, наркотици или лекарства.

Избягвайте претоварване на косачката.

Носете ръкавици, нехлъзгащи се обувки и защитни очила.

Не използвайте продукта във влажна среда.

Не разглобявайте продукта след доставката.

Включете косачката само с вертикално монтирана дръжка.

Използвайте ръкохватките внимателно.

### Устройство за аварийно изключване

Електродвигателят е защитен чрез устройство за аварийно изключване, което се задейства, ако ножът блокира или се претовари електродвигателят. В този случай спрете продукта и го изключете от електрозахранването. Устройството за аварийно изключване се връща в изходно състояние, едва когато пуснете СТАРТ/СТОП-ръчката. Премахнете всички препятствия и изчакайте няколко минути, докато устройството за аварийно изключване се върне в изходно състояние, преди да продължите използването на продукта.

## 2. МОНТАЖ



### ОПАСНОСТ! Контузия!

Риск от порязване ако косачката се включи неволно.

→ Изчакайте докато ножът спре, изключете косачката от електрозахранването и сложете ръкавици, преди да монтирате косачката.



### Монтаж на надлъжната дръжка [фиг. А1]:

1. Пъхнете надлъжната дръжка ① в монтажните отвори за надлъжната дръжка ②.  
*Уверете се, че надлъжната дръжка ① е напълно вкарана и че отворите на надлъжната дръжка са поставени в една ос с отворите на монтажните отвори за надлъжната дръжка.*
2. Поставете двата винта ③ в отворите на монтажните отвори за надлъжната дръжка.
3. Затегнете двата винта ③ с отвертка.  
*Уверете се, че винтовете ③ са затегнати докрай.*

### Фиксиране на кабела към надлъжната дръжка [фиг. А2/А3]:

1. Фиксирайте кабела ④ със скобите ⑤ към надлъжната дръжка.  
*Уверете се, че кабелът не е захванат между надлъжната дръжка и косачката.*
2. Завъртете блокировката ⑥ обратно на часовниковата стрелка, докато надлъжната дръжка се фиксира с изщракване.

### Монтаж на коша за трева [фиг. А4]:

1. Свържете двете части ⑦ на коша за трева, докато връзките се фиксират с изщракване.  
*Уверете се, че връзките са фиксирани.*
2. Поставете капака ⑧ върху коша за трева.  
*Уверете се, че капака е центриран върху коша за трева.*
3. Натиснете капака ⑧ върху коша за трева, докато връзките се фиксират с изщракване.  
*Уверете се, че връзките са фиксирани.*

## 3. ОБСЛУЖВАНЕ



### ОПАСНОСТ! Контузия!

Риск от порязване ако косачката се включи неволно.

→ Изчакайте докато ножът спре, изключете косачката от електрозахранването и сложете ръкавици, преди да настройвате или премествате косачката.

### Свързване на косачката към електрозахранването [фиг. О1]:



### ОПАСНОСТ! Опасност от токов удар!

За да бъдат избегнати повреди по куплунга ⑧, удължителния кабел ⑨ трябва да бъде прекаран през фиксатора за кабела ⑩.

→ Преди започване на работа прекарайте удължителния кабел ⑨ през фиксатора за кабела ⑩.

1. Свържете удължителния кабел ⑨ към куплунга ⑧.
2. Направете ухо с удължителния кабел ⑨, прекарайте ухото през фиксатора за кабела ⑩ и стегнете ухото.
3. Свържете удължителния кабел ⑨ към електрически контакт с 230-V.

### Включване на косачката [фиг. О2]:



### ОПАСНОСТ! Контузия!

Опасност от нараняване, ако косачката не спре при пускане на ръчката за включване.

→ Не избягвайте предпазните приспособления или прекъсвачите. Не закрепвайте ръчката за включване например към дръжката.

### Включване:

Продуктът е оборудван с предпазно приспособление за втора ръка (ръчка за включване ⑭ и аварийна блокировка ⑮), което предотвратява неволното включване на продукта.

1. Натиснете аварийната блокировка ⑮ с едната ръка и с другата ръка издърпайте ръчката за включване ⑭.  
*Косачката се включва.*
2. Освободете аварийната блокировка ⑮.

### Спиране:

→ Пуснете ръчката за включване ⑭.  
*Косачката спира.*

### Настройка на дължината на дръжката [фиг. О3]:

Дължината на дръжката може да бъде настроена за Вашия ръст.

1. Развийте двете оранжеви гайки ⑯.
2. Настройте дръжката ① на желаната дължина.
3. Затегнете двете оранжеви гайки ⑯.

### Настройка на височината на косене [фиг. О4]:

Височината на косене може да бъде настроена на 5 степени от 20 мм до 60 мм.

1. Натиснете бутона за регулиране ⑰.
2. Дръжте лоста за регулиране ⑱, за да настроите височината на косене.
3. Пуснете лоста за регулиране ⑱ в новата позиция.

### Използване на косачката с коша за трева [фиг. О5]:



### ОПАСНОСТ! Контузия!

Риск от порязване, ако ножът се върти или косачката се включи неволно.

→ Изчакайте докато ножът спре, изключете косачката от електрозахранването и сложете ръкавици, преди да отворите предпазната клапа.

→ Не посягайте с ръце в отвора за изхвърляне.

1. Повдигнете предпазната клапа ⑳.
2. Поставете коша за трева на ръкохватката ㉑ в косачката.  
*Уверете се, че кошът за трева е здраво закрепен.*
3. Включете косачката.

При косене се отваря индикаторът за нивото ㉒. Ако той се затвори по време на косене, кошът за трева е пълен.

4. Изключете косачката.
5. Повдигнете предпазната клапа ㉑.
6. Свалете коша за трева от ръкохватката ㉑.
7. Изпразнете коша за трева.

### Съвети за използване на косачката:

Ако в отвора за изхвърляне има остатъци от трева, издърпайте косачката около един метър назад, така че остатъците от трева да могат да изпаднат отдолу.

За да имате поддържана моравата, ние Ви препоръчваме, ако е възможно да косите редовно веднъж седмично. Моравата се сгъстява, ако се коси редовно.

При по-продължителни паузи на косене (ваканционни морави) първо започнете в една посока с по-голяма височина на косене и след това напречно с желаната височина на косене.

Косете моравата ако е възможно само когато е суха. Когато тревата е влажна, ще се получи неравно косене.

## 4. ТЕХНИЧЕСКО ОБСЛУЖВАНЕ



### ОПАСНОСТ! Контузия!

Риск от порязване ако косачката се включи неволно.

→ Изчакайте докато ножът спре, изключете косачката от електрозахранването и сложете ръкавици, преди да направите техническо обслужване на косачката.

### Почистване на косачката:



### ОПАСНОСТ! Контузия!

Опасност от нараняване и риск от повреда на косачката.

→ Не почиствайте косачката с вода или водна струя (особено водна струя под аналягане).

→ Не почиствайте с химикали, включително бензин или разтвори. Някой от тях могат да повредят важни пластмасови детайли.

Отворите за вентилация трябва винаги да бъдат чисти.

### Почистване на долната страна на косачката [фиг. М1]:

Долната страна може да се почисти най-лесно веднага след косене.

1. Поставете внимателно косачката върху едната страна.
2. Почистете долната страна, ножа и отвора за изхвърляне ㉓ с четка (не използвайте остри предмети).

## Почистване на горната страна на косачката и коша за трева:

1. Почиствайте горната страна с влажна кърпа.
2. Почиствайте отворите за вентилация и коша за трева с мека четка (не използвайте остри предмети).

## 5. СЪХРАНЕНИЕ

### Сваляне от експлоатация [фиг. S1]:

Продуктът трябва да бъде съхраняван на недостъпно за деца място.

1. Изключете продукта от електрозахранването.
2. Почистете косачката (виж 4. ТЕХНИЧЕСКО ОБСЛУЖВАНЕ).
3. За съхранение пестящо пространство: Завъртете блокировката (Ⓢ) по часовниковата стрелка, докато надлъжната дръжка позволи леко да се наклони. *Уверете се, че кабелът не е захванат между надлъжната дръжка и косачката.*
4. Съхранявайте косачката на сухо, затворено и защитено от замръзване място.

### Отстраняване като отпадък:

(съгласно Директива 2012/19/EC)

Продуктът не трябва да бъде изхвърлян заедно с обикновените битови отпадъци. Той трябва да бъде изхвърлен съгласно действащите местни разпоредби за опазване на околната среда.



### ВАЖНО!

→ Изхвърлете продукта на или чрез Вашия местен събирателен пункт за рециклиране.

## 6. ОТСТРАНЯВАНЕ НА ПОВРЕДИ



### ОПАСНОСТ! Контузия!

Риск от порязване ако косачката се включи неволно.

→ Изчакайте докато ножът спре, изключете косачката от електрозахранването и сложете ръкавици, преди да отстраните повреда по косачката.

### Смяна на ножа:



### ОПАСНОСТ! Контузия!

Опасност от порязване, ако ножът се върти повреден, изкривен, без да е балансиран или с наранени ръбове.

→ Не използвайте косачката с повреден или изкривен нож, небалансиран нож или нож с наранени ръбове.  
→ Не заточвайте ножа допълнително.

Резервни части GARDENA можете да закупите от Вашия търговец на продуктите на GARDENA или от сервиз на GARDENA.

Използвайте само оригинален нож на GARDENA:

- За PowerMax 1600/37: GARDENA Резервен нож, Арт. 4016.
- За PowerMax 1800/42: GARDENA Резервен нож, Арт. 4017.

→ Сменете ножа в сервиз на GARDENA или при оторизиран търговец.

Проблем	Възможна причина	Отстраняване
Косачката не се включва	Удължителният кабел не е свързан или е повреден.	→ Свържете удължителния кабел или го заменете при необходимост.
	Ножът е блокирал.	→ Отстранете препятствието.
Електродвигателят е блокирал и издава шум	Ножът е блокирал.	→ Отстранете препятствието.
	Твърде ниска височина на косене.	→ Настройте по-голяма височина на косене.
Силни шумове, косачката трака	Разхлабени са винтове по електродвигателя, закрепването или по корпуса на косачката.	→ Оставете винтовете да бъдат дозатегнати при оторизиран търговец или сервиз на GARDENA.
Косачката работи неравномерно и вибрира силно	Ножът е повреден/износен или държачът на ножа е разхлабен.	→ Затегнете или сменете ножа при оторизиран търговец или в сервиз на GARDENA.

Проблем	Възможна причина	Отстраняване
Косачката работи неравномерно и вибрира силно	Ножът е силно замърсен.	→ Почистете косачката (виж 4. ТЕХНИЧЕСКО ОБСЛУЖВАНЕ). Ако това не помогне за отстраняването на проблема, обърнете се към сервиз на GARDENA.
Моравата не е окосена чисто	Ножът е затъпен или повреден.	→ Обърнете се към сервиза на GARDENA за смяна на ножа.
	Твърде ниска височина на косене.	→ Настройте по-голяма височина на косене.



**УКАЗАНИЕ:** Моля, при други повреди се обръщайте към Вашия сервизен център на GARDENA. Ремонти трябва да бъдат изпълнявани само от сервизния център на GARDENA, както и от специализираните търговци, които са оторизирани от GARDENA.

## 7. ТЕХНИЧЕСКИ ДАННИ

Електрическа косачка	Мярка	Стойност (Арт. 5037)	Стойност (Арт. 5042)
Номинална мощност	Вт	1600	1800
Напрежение на мрежата	V (змін. струм)	230	230
Честота на мрежата	Гц	50	50
Обороти на ножа		3200	3200
Ширина на косене	см	37	42
Настройка на височината на косене (5 позиции)	мм	20 – 60	20 – 60
Обем на коша за трева	л	45	45
Тегло	кг	13,7	15,2
Ниво на шум при налягане			
$L_{PA}^{1)}$	дБ (A)	84,7	84,4
Риск $K_{PA}$		3	3
Ниво на шум при работа			
$L_{WA}^{2)}$			
Измерено / гарантирано	дБ (A)	95 / 96	94 / 96
Риск $K_{WA}$		1,79	2,55
Вибрации на ръката $a_{vhw}^{1)}$	м/сек <sup>2</sup>	2,99	< 2,5
Риск $k_a$		1,5	1,5

Метод на измерване съгласно: <sup>1)</sup> EN 60335-2-77 <sup>2)</sup> RL 2000/14/EC



**УКАЗАНИЕ:** Посочената стойност на емисиите на вибрации се измерва съгласно стандартизиран метод за изпитване и може да бъде използвана за сравняване на електроинструменти помежду им. Тази стойност може да бъде използвана и за предварителна оценка на експозицията. Стойността на емисиите на вибрациите може да варира по време на действителната употреба на електроинструмента.

## 8. АКСЕСОАРИ

GARDENA Резервен нож за PowerMax 1600/37 За замяна на затъпени ножове. Арт. 4016

GARDENA Резервен нож за PowerMax 1800/42 За замяна на затъпени ножове. Арт. 4017

## 9. СЕРВИЗ/ГАРАНЦИЯ

### Сервиз:

Моля, свържете се чрез адреса на обратната страна.

### Гаранция:

В случай на гаранционен иск Вие не дължите заплащане за оказаните услуги.

За този продукт GARDENA Manufacturing GmbH предлага двугодишна гаранция (която влиза в сила в деня на покупката). Тази гаранция се отнася за всички значителни дефекти на уреда, които може да се докаже, че са материални или производствени грешки. Тази гаранция се изпълнява чрез предоставяне на напълно функционален продукт за подмяна или чрез ремонт на повредения продукт, изпратен до нас безплатно; ние си запазваме правото да избираме между тези възможности. Тази услуга подлежи на следните разпоредби:

- Продуктът е използван по предназначение съгласно препоръките в инструкциите за работа.

- Купувачът или други лица не са правили опити за ремонтване на продукта.

Настоящата гаранция на производителя не влияе върху гаранционните права срещу дилъра/продавача.

Ако с този продукт възникнат проблеми, моля, свържете се с нашия отдел за обслужване или изпратете дефектния продукт заедно с кратко описание на повредата до GARDENA Manufacturing GmbH, като се уверите, че са покрити всички разходи за доставка и са следвани съответните указания за изпращане по пощата и опаковането. Гаранционен иск трябва да е придружен от копие на доказателство за покупката.

**Бързоизносващи се части:**

Ножът и колелата са износващи се части и затова са изключени от гаранцията.

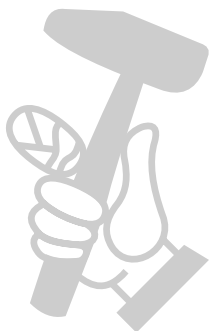

МАГАЗИН  
**БАШ МАЙСТОРА**<sup>®</sup>  
ПРОФЕСИОНАЛНИ РЕШЕНИЯ



<p><b>DE EU-Konformitätserklärung</b></p> <p>Der Unterzeichner, GARDENA Germany AB, PO Box 7454, S-103 92 Stockholm, Schweden, bescheinigt hiermit, dass die nachstehend aufgeführten Produkte bei Verlassen des Werks die harmonisierten EU-Leitlinien, EU-Normen für Sicherheit und besondere Normen erfüllen. Dieses Zertifikat verliert seine Gültigkeit, wenn die Produkte ohne unsere Genehmigung verändert werden.</p>	<p><b>HU EK megfelelőségi nyilatkozat</b></p> <p>Alulírott GARDENA Germany AB, PO Box 7454, S-103 92 Stockholm, Svédország, ezzel tanúsítja, hogy az alábbiakban leírt eységek a gyár elhagyásakor megfeleltek a harmonizált uniós előírásoknak és biztonsági és termék-specifikus szabványoknak. Ez a tanúsítvány érvényét veszti, ha az eységeket jóváhagyásunk nélküli átalakítják.</p>
<p><b>EN EC Declaration of Conformity</b></p> <p>The undersigned, GARDENA Germany AB, PO Box 7454, S-103 92 Stockholm, Sweden, hereby certifies that, when leaving our factory, the units indicated below are in accordance with the harmonised EU guidelines, EU standards of safety and product specific standards. This certificate becomes void if the units are modified without our approval.</p>	<p><b>CS Prohlášení o shodě ES</b></p> <p>Niže uvedená společnost GARDENA Germany AB, PO Box 7454, S-103 92 Stockholm, Švédsko, tímto potvrzuje, že při opuštění naší továrny jsou jednotky uvedené níže v souladu s harmonizovanými pokyny EU, standardy EU ohledně bezpečnosti a specifickými produktovými standardy. Tento certifikát pozbyvá platnosti, pokud dojde k úpravě jednotek bez našeho schválení.</p>
<p><b>FR Déclaration de conformité CE</b></p> <p>Le constructeur, soussigné : GARDENA Germany AB, PO Box 7454, S-103 92 Stockholm, Suède, déclare qu'à la sortie de ses usines le matériel neuf désigné ci-dessous était conforme aux prescriptions des directives européennes énoncées ci-après et conforme aux règles de sécurité et autres règles qui lui sont applicables dans le cadre de l'Union européenne. Toute modification apportée à cet appareil sans notre accord annule la validité de ce certificat.</p>	<p><b>SK EÜ vyhlásenie o zhode</b></p> <p>Dolu podpísaná spoločnosť GARDENA Germany AB, PO Box 7454, S-103 92 Stockholm, týmto osvedčuje, že nižšie uvedené jednotky boli v súlade s harmonizovanými usmerneniami EÜ, normami EÜ v oblasti bezpečnosti a špecifickými normami týkajúcimi sa produktu v čase opustenia výrobného závodu. Toto osvedčenie stráca platnosť, ak boli jednotky zmenené bez nášho súhlasu.</p>
<p><b>NL EG-conformiteitsverklaring</b></p> <p>De ondergetekende, GARDENA Germany AB, PO Box 7454, S-103 92 Stockholm, Zweden, verklaart hierbij dat de producten de hieronder staan vermeld, wanneer ze onze fabriek verlaten, in overeenstemming zijn met de geharmoniseerde Europese richtlijnen, EU-normen voor veiligheid en productspecifieke normen. Dit certificaat vervalt als de producten worden aangepast zonder onze toestemming.</p>	<p><b>EL Δήλωση Συμμόρφωσης ΕΚ</b></p> <p>Η υπογεγραμμένη εταιρεία, GARDENA Germany AB, PO Box 7454, S-103 92 Stockholm, Σουηδία, πιστοποιεί ότι, κατά την έξοδο από το εργοστάσιο, οι μονάδες που αναφέρονται κατώτέρω συμμορφώνονται με τις εφαρμοζόμενες οδηγίες ΕΕ, τα πρότυπα ασφαλείας της ΕΕ και τα συγκεκριμένα πρότυπα προϊόντος. Αυτό το πιστοποιητικό καθίσταται άκυρο εάν οι μονάδες έχουν τροποποιηθεί χωρίς την έγκρισή μας.</p>
<p><b>SV EÜ-försäkran om överensstämmelse</b></p> <p>Undertecknad firma GARDENA Germany AB, PO Box 7454, S-103 92 Stockholm, Sverige, intygar härmed att nedan nämnda produkter, när de lämnar vår fabrik, överensstämmer med EÜ:s riktlinjer, EÜ:s säkerhetsstandarder och produktspecifika standarder. Detta intyg skall ogiltigförklaras om produkten ändras utan vårt godkännande.</p>	<p><b>SL Izjava ES o skladnosti</b></p> <p>Spodaj podpisana, GARDENA Germany AB, PO Box 7454, S-103 92 Stockholm, Švedska, s to izjavo potrjuje, da je bila spodaj navedena enota ob izhodu iz tovarne skladna z usklajenimi smernicami EÜ, standardi EÜ za varnost in standardi, specifičnimi za izdelek. Izjava postane neveljavna v primeru neodobrene spremembe enote.</p>
<p><b>DA EU-overensstemmelseserklæring</b></p> <p>Undertegnede, GARDENA Germany AB, PO Box 7454, S-103 92 Stockholm, Sverige, erklærer hermed, at nedenfor anførte enheder er i overensstemmelse med de harmoniserede EÜ-retningslinjer, EÜ-standarder for sikkerhed og produktspecifikke standarder, når de forlader fabrikken. Denne erklæring ugyldiggøres, hvis enhederne ændres uden vores godkendelse.</p>	<p><b>HR Izjava o uskladenosti EZ</b></p> <p>Niže potpisana GARDENA Germany AB, PO Box 7454, S-103 92 Stockholm, Švedska, ovime potvrđuje kako su u nastavku navedene jedinice priklom napuštanja tvornice bile u skladu s usklađenim smjernicama EÜ, EÜ sigurnosnim standardima i standardima specifičnima za proizvod. Ova certifikacija poništava se ako se jedinice izmjenjuju bez odobrenja.</p>
<p><b>FI EY-vaatimustenmukaisuusvakuutus</b></p> <p>GARDENA Germany AB, PO Box 7454, S-103 92 Stockholm, Ruotsi, vakuuttaa täten, että alla mainitut laitteet ovat tehtaalta lähtessään yhdenmukaistettujen EÜ-säännösten, EÜ:n turvastandardien ja tuotekohtaisten standardien mukaisia. Tämä vakuutus mitätöityy, jos laitteita muutetaan ilman hyväksyntäämme.</p>	<p><b>RO Declarație de conformitate CE</b></p> <p>Subscria, GARDENA Germany AB, PO Box 7454, S-103 92 Stockholm, Suedia, certifică prin prezenta că, la momentul ieșirii din fabrica noastră, unitățile indicate mai jos sunt în conformitate cu directivele UE armonizate, cu standardele UE de siguranță și cu standardele specifice ale produsului. Prezentul certificat devine nul dacă unitățile sunt modificate fără aprobarea noastră.</p>
<p><b>IT Dichiarazione di conformità CE</b></p> <p>La sottoscritta GARDENA Germany AB, PO Box 7454, S-103 92 Stockholm, Svezia, certifica che il prodotto qui di seguito indicato, nei modelli da noi commercializzati, è conforme alle direttive armonizzate UE nonché agli standard di sicurezza UE e agli standard specifici di prodotto. Qualunque modifica apportata al prodotto senza nostra specifica autorizzazione invalida la presente dichiarazione.</p>	<p><b>BG Декларация за съответствие на ЕО</b></p> <p>С настоящото дуплоподписаната, GARDENA Germany AB, PO Box 7454, S-103 92 Stockholm, Швеция, удостоверява, че при напускане на фабриката модулите, посочени по-долу, са в съответствие с хармонизираните директиви на ЕС, стандартите на ЕС за безопасност и специфичните за продукта стандарти. Този сертификат става невалиден, ако модулите са променени без нашето одобрение.</p>
<p><b>ES Declaración de conformidad CE</b></p> <p>El abajo firmante, GARDENA Germany AB, PO Box 7454, S-103 92 Stockholm, Suecia, certifica por la presente que, cuando salen de la fábrica, las unidades indicadas a continuación cumplen las normas de armonización de la UE, las normas de la UE sobre seguridad y las normas específicas del producto. Este certificado quedará sin efecto si se modifican las unidades sin nuestra autorización.</p>	<p><b>ET EÜ vastavusdeklaratsioon</b></p> <p>Allakirjutanu GARDENA Germany AB, PO Box 7454, S-103 92 Stockholm, Rootsi, kinnitab käesolevaga, et tehased väljumisel vastavad allpool nimetatud seadmed harmoneeritud EL-i suunistele, EL-i ohutusstandarditele ja tootele eriomastele standarditele. See vastavussuuniste kaotab kehtivuse, kui seadmed muudetakse ilma meie heakskiiduta.</p>
<p><b>PT Declaração de conformidade CE</b></p> <p>O abaixo-assinado, GARDENA Germany AB, PO Box 7454, S-103 92 Stockholm, Suécia, certifica por este meio que, ao sair da nossa fábrica, as unidades indicadas acima estão em conformidade com as diretivas uniformizadas da UE, os padrões de segurança da UE e os padrões específicos do produto. Este certificado deixa de ser válido se as unidades forem modificadas sem a nossa aprovação.</p>	<p><b>LT EB atitikties deklaracija</b></p> <p>GARDENA Germany AB, PO Box 7454, S-103 92 Stockholm, Sweden, garantuoja, kad iš gamyklos siunčiami toliau nurodyti reitinginiai atitinka suderintus EB reikalavimus, EB saugos ir konkretaus gaminio standartus. Pakeitus gaminių be mūsų patvirtinimo, nutraukiamas šio sertifikato galiojimas.</p>
<p><b>PL Deklaracja zgodności WE</b></p> <p>Niżej podpisany przedstawiciel firmy GARDENA Germany AB, PO Box 7454, S-103 92 Stockholm, Szwecja, niniejszym oświadczam, że podane poniżej wyrobry opuszczające fabrykę są zgodne ze zharmonizowanymi normami UE oraz z obowiązującymi w UE przepisami bezpieczeństwa i normami dotyczącymi danego produktu. Modyfikacja wyrobów bez naszej zgody powoduje unieważnienie niniejszego certyfikatu.</p>	<p><b>LV EK atbilstības deklarācija</b></p> <p>Uzņēmums GARDENA Germany AB, PO Box 7454, S-103 92 Stockholm, Zviedrija, ar parakstu apliecina, ka tālāk minētās vienības, pametot rūpnieciski, atbilst saskaņotajām ES vadlīnijām, ES drošības standartiem un izstrādājuma specifiķajiem standartiem. Šis sertifikāts tiek anulēts, ja šīs vienības tiek modificētas bez mūsu apstiprinājuma.</p>

<p>Produktbezeichnung: Description of the product: Désignation du produit : Beschrijving van het product: Beskrivning av produkten: Beskrivelse af produktet: Tuotteen kuvaus: Descrizione del prodotto: Descripción del producto: Descrição do produto: Opis produktu: A termék leírása: Popis výrobku: Popis produktu: Περιγραφή του προϊόντος: Opis izdelka: Opis proizvoda: Descriptione produsului: Описание на продукта: Toote kirjeldus: Gaminio aprašas: Izstrādājuma apraksts:</p>	<p><b>Elektro-Rasenmäher</b> <b>Electric Lawnmower</b> <b>Tondeuse électrique</b> <b>Elektrische grasmaaijer</b> <b>Elektrisk gräsklippare</b> <b>Elektrisk plæneklipper</b> <b>Sähköruohonleikkuri</b> <b>Rasaerba elettrico</b> <b>Cortacésped eléctrico</b> <b>Máquina de cortar relva elétrica</b> <b>Kosiarka elektryczna</b> <b>Elektromos fűnyíró</b> <b>Elektrická sekačka na trávu</b> <b>Elektrická kosačka</b> <b>Ηλεκτρικό χλοοκοπτικό</b> <b>Elektriska kosilnica</b> <b>Elektrīna kosilica za travu</b> <b>Mašinā de tuns iarbā electricā</b> <b>Elektrическа косачка</b> <b>Elektriline muruniiduk</b> <b>Elektrinė vejapjovė</b> <b>Elektriskais zāles pļāvējs</b></p>	<p>Harmonisierde EN-Normen / Harmonised EN:</p> <p><b>EN ISO 12100</b> <b>EN 60335-1</b> <b>EN 60335-2-77</b></p> <p>Schall-Leistungspegel: gemessen / garantiert measured / guaranteed Noise level: Noise level: Niveau sonore : mesuré / garanti Geluidsniveau: gemeten / gegarandeerd Ljudnivå: uppmätt / garanterad Ljudnivå: mält / garantet Äänitaso: mitattu / taattu Livello acustico: misurato / garantito Nível de ruído: medido / garantizado Poziom hałas: medido / garantado Zajszint: zmierzony / gwarantowany Hladina hluku: měřt / garantát naměřená / zaručená</p> <p>Hladiny hluku: mameraná/zaručené Επιπέδο βορυήου: μετρημένο / εγγυημένο Raven zvočne moči: izmerjena / zaotvočljena Razina buke: mjerena / zajamčena Nível de zgomot: măsurat / garantat Ниво на шум: измерено / гарантирано Mirotase: mēdotet / garantēritud Triukšmo lygis: išmatuotas / garantuojamas Trokšņa līmenis : mēritāts / garantētāts</p> <p><b>Art. 5037</b> <b>Art. 5042</b> <b>95 dB(A) / 96 dB(A)</b> <b>94 dB(A) / 96 dB(A)</b></p>
<p>Produkttyp: Product type: Type de produit: Producttype: Produkttyyp: Produkttyyp: Tuotetyypit: Tipo adi prodotto: Tipo de producto: Tipo de produto: Tip produktu:</p> <p>Terméktypus: Druh výrobku: Typ produktu: Τύπος προϊόντος: Vrsta izdelka: Vrsta proizvoda: Tip produs: Τύπ προϊόντ: Tootetüüp: Gaminio tipas: Produkta veids:</p>	<p>Artikelnummer: Article number: Référence : Artikelnummer: Artikelnummer: Artikelnummer: Tuotennumero: Codice articolo: Referencia: Número de referencia: Numer katalogowy:</p> <p>Cikkszámok: Objednací číslo: Objednávacie číslo: Κωδικός είδους: Številka izdelka: Kataloški broj: Cod articol: Artikulu numer: Artikulinumber: Dalies numeris: Artikula numurs:</p>	<p>Anbringningsjahr der CE-Kennzeichnung: Year of CE marking: Année d'apposition du marquage CE : Installatiejaar van de CE-aanduiding: Märkningsår: CE-Mærkningsår: Märkningsår: Anno di applicazione della certificazione CE: Colocación del distintivo CE: Ano de marcação pela CE: Rok nadania oznakowania CE:</p> <p>CE-jelzés elhelyezésének éve: Rok umístění značky CE: Rok udelenia značky CE: Έτος οηκτοή CE: Leto namestive CE-oznake: Godina dobianjja CE oznake: Anul de marcare CE: Година на поставяне на CE-маркировка: CE-märgistuse paigaldamise aasta: Metali, kada pažymėta CE-ženku: CE-mařkéjuma uzliķšanas gads: <b>2017</b></p>
<p><b>PowerMax 1600/37</b> <b>PowerMax 1800/42</b></p>	<p>5037 5042</p>	<p>Ulm, den 30.10.2017 Ulm, 30.10.2017 Fait à Ulm, le 30.10.2017 Ulm, 30-10-2017 Ulm, 2017.10.30. Ulm, 30.10.2017 Ulm, 30.10.2017 Ulm, 30.10.2017 Ulm, 30.10.2017 Ulm, 30.10.2017 Ulm, 30.10.2017 Ulm, 30.10.2017 Ulm, 30.10.2017 Ulm, 30.10.2017 Ulm, 30.10.2017 Ulm, 30.10.2017 Ulm, 30.10.2017 Ulm, 30.10.2017 Ulm, 30.10.2017 Ulm, 30.10.2017</p> <p>Der Bevollmächtigte Authorised representative Le mandataire De gevolmachtigde Auktoriserad representant Autoriseret repræsentant Valtuutettu edustaja Persona delegata La persona autorizada O representante Pelnomocnik Meghatalmazott Spñnocomocñenee Spñnocomocñeny O εξουσιοδοτημένος Pooblaščenee Ovlaštena osoba Conducerea tehnică Упълномощен Volitatud esindaja Igalitatis atstojas Pilnarvotā persona</p> <p><i>Reinhard Pompe</i> <b>Reinhard Pompe</b> Vice President</p>
<p>EU-Richtlinien: EC-Directives: Directives CE : EG-richtlijnen: EU-direktiv: EF-direktiver: EY-direktivit: Directive UE: Directiva CE: Diretivas CE: Dyrektywy WE: EK-irányelvek: Předpisy ES: Smernice EÜ: Οδηγίες ΕΚ: Direktive EÜ: EC direktive: Directive CE: Директиви на EÜ: EÜ direktivid:</p>	<p>EB direktyvos: EK direktivas:</p>	<p>Hinterlegte Dokumentation: GARDENA Technische Dokumentation, M. Kugler 89079 Ulm</p> <p>Deposited Documentation: GARDENA Technical Documentation, M. Kugler 89079 Ulm</p> <p>Documentation déposée: Documentation technique GARDENA, M. Kugler 89079 Ulm</p> <p>Konformitätsbewertungsverfahren: Nach 2000/14/EG Art. 14 Anhang VI</p> <p>Conformity Assessment Procedure: according to 2000/14/EC Art.14 Annex VI</p> <p>Procédure d'évaluation de la conformité : Selon 2000/14/CE art. 14 Annexe VI</p>
<p><b>2006/42/EC</b> <b>2014/30/EC</b> <b>2000/14/EC</b> <b>2011/65/EC</b></p>		

**Deutschland / Germany**

GARDENA  
Manufacturing GmbH  
Central Service  
Hans-Lorenser-Straße 40  
D-89079 Ulm  
Produktfragen:  
(+49) 731 490-123  
Reparaturen:  
(+49) 731 490-290  
service@gardena.com

**Albania**

COBALT Sh.p.k.  
Rr. Siri Kodra  
1000 Tirana

**Argentina**

Husqvarna Argentina S.A.  
Av.del Libertador 5954 –  
Piso 11 – Torre B  
(C1428ARP) Buenos Aires  
Phone: (+54) 11 5194 5000  
info.gardena@  
ar.husqvarna.com

**Armenia**

Garden Land Ltd.  
61 Tigran Mets  
0005 Yerevan

**Australia**

Husqvarna Australia Pty. Ltd.  
Locked Bag 5  
Central Coast BC  
NSW 2252  
Phone: (+61) (0) 2 4352 7400  
customer.service@  
husqvarna.com.au

**Austria / Österreich**

Husqvarna Austria GmbH  
Industriezeile 36  
4010 Linz  
Tel.: (+43) 732 77 01 01-485  
service.gardena@  
husqvarnagroup.com

**Azerbaijan**

Firm Progress  
a. Aliyev Str. 26A  
1052 Baku

**Belgium**

Husqvarna België nv/sa  
Gardena Division  
Rue Egide Van Ophem 111  
1180 Uccle / Ukkel  
Tel.: (+32) 2 720 92 12  
info@gardena.be

**Bosnia / Herzegovina**

SILK TRADE d.o.o.  
Industrijska zona Bukva bb  
74260 Tešanj

**Brazil**

Husqvarna do Brasil Ltda  
Av. Francisco Matarazzo,  
1400 – 19º andar  
São Paulo – SP  
CEP: 05001-903  
Tel: 0800-112252  
marketing.br.husqvarna@  
husqvarna.com.br

**Bulgaria**

AGROLAND България АД  
бул. 8 Декември, №13  
Офис 5  
1700 Студентски град  
София  
Тел.: (+359) 24666910  
info@agroland.eu

**Canada / USA**

GARDENA Canada Ltd.  
100 Summerlea Road  
Brampton, Ontario L6T 4X3  
Phone: (+1) 905 792 9330  
info@gardenacanada.com

**Chile**

Maquinarias Agroforestales  
Ltda. (Maga Ltda.)  
Santiago, Chile  
Avda. Chesterton  
# 8355 comuna Las Condes  
Phone: (+56) 2 202 4417  
Dalton@мага.cl  
Zipcode: 7560330

**China**

Husqvarna (Shanghai)  
Management Co., Ltd.  
富世华 (上海) 管理有限公司  
3F, Benq Square B,  
No207, Song Hong Rd.,  
Chang Ning District,  
Shanghai, PRC. 200335  
上海市市长宁区淞虹路207号明  
基广场B座3楼, 邮编: 200335

**Colombia**

Husqvarna Colombia S.A.  
Calle 18 No. 68 D-31, zona  
Industrial de Montevideo  
Bogotá, Cundinamarca  
Tel. 571 2922700 ext. 105  
jairo.salazar@  
husqvarna.com.co

**Costa Rica**

Compania Exim  
Euroiberoamericana S.A.  
Los Colegios, Moravia,  
200 metros al Sur del Colegio  
Saint Francis – San José  
Phone: (+506) 297 68 83  
exim\_euro@racsa.co.cr

**Croatia**

Husqvarna Austria GmbH  
Industriezeile 36  
4010 Linz  
Tel.: (+43) 732 77 01 01-485  
service.gardena@  
husqvarnagroup.com

**Cyprus**

Med Marketing  
17 Digeni Akritas Ave  
P.O. Box 27017  
1641 Nicosia

**Czech Republic**

Husqvarna Česko s.r.o.  
Türkova 2319/5b  
149 00 Praha 4 – Chodov  
Bezplatná infolinka:  
800 100 425  
servis@cz.husqvarna.com

**Denmark**

GARDENA DANMARK  
Lejrvej 19, st.  
3500 Værløse  
Tlf.: (+45) 70264770  
husqvarna@husqvarna.dk  
www.gardena.com/dk

**Dominican Republic**

BOSQUESA, S.R.L  
Carretera Santiago Licey  
Km. 5 ½  
Esquina Copal II.  
Santiago  
Dominican Republic  
Phone: (+809) 736-0333  
joserbosquesa@claro.net.do

**Ecuador**

Husqvarna Ecuador S.A.  
Arupos E1-181 y 10 de  
Agosto Quito, Pichincha  
Tel. (+593) 22800739  
francisco.jacome@  
husqvarna.com.ec

**Estonia**

Husqvarna Eesti OÜ  
Valdeku 132  
EE-11216 Tallinn  
info@gardena.ee

**Finland**

Oy Husqvarna Ab  
Gardena Division  
Lautatarhankatu 8 B/PL 3  
00581 HELSINKI  
www.gardena.fi

**France**

Husqvarna France  
9/11 Allée des pierres mayettes  
92635 Gennevilliers Cedex  
France  
http://www.gardena.com/fr  
N° AZUR: 0 810 00 78 23  
(Prix d'un appel local)

**Georgia**

Transporter LLC  
8/57 Beliashvili street  
0159 Tbilisi, Georgia  
Phone: (+995) 322 14 71 71

**Great Britain**

Husqvarna UK Ltd  
Preston Road  
Aycliffe Industrial Park  
Newton Aycliffe  
County Durham  
DL5 6UP  
info.gardena@  
husqvarna.co.uk

**Greece**

Π. ΠΑΠΑΔΟΠΟΥΛΟΣ ΑΕΒΕ  
Λεωφ. Αθηνών 92  
Αθήνα  
T.K.104 42  
Ελλάδα  
Τηλ. (+30) 210 5193100  
info@papadopoulos.com.gr

**Hungary**

Husqvarna Magyarország Kft.  
Ezred u. 1-3  
1044 Budapest  
Telefon: (+36) 1 251-4161  
vevoszolgalat.husqvarna@  
husqvarna.hu

**Iceland**

Ö. Johnson & Kaaber  
Tunguhalsi 1  
110 Reykjavik  
ooj@ojk.is

**Ireland**

Husqvarna UK Ltd  
Preston Road  
Aycliffe Industrial Park  
Newton Aycliffe  
County Durham  
DL5 6UP  
info.gardena@  
husqvarna.co.uk

**Italy**

Husqvarna Italia S.p.A.  
Via Santa Vecchia 15  
23868 VALMADRERA (LC)  
Phone: (+39) 0341.203.111  
assistenza.italia@  
it.husqvarna.com

**Japan**

ΚΑΚUICHI Co. Ltd.  
Sumitomo Realty &  
Development Kojimachi  
BLDG., 8F  
5-1 Nibanncyo  
Chiyoda-ku  
Tokyo 102-0084  
Phone: (+81) 33 264 4721  
m\_ishihara@kaku-ichi.co.jp

**Kazakhstan**

LAMED Ltd.  
155/1, Tazhibayevoy Str.  
050060 Almaty  
IP Schmidt  
Abayavenue 3B  
110 005 Kostanay

**Korea**

Kyung Jin Trading CO.,LTD.  
107-4, SunDuk Bld.,  
YangJae-dong,  
Seocho-gu,  
Seoul, (zipcode: 137-891)  
Phone: (+82) (0)2 574-6300

**Kyrgyzstan**

Alye Maki  
av. Moladaya Guardir J 3  
720014  
Bishkek

**Latvia**

Husqvarna Latvija SIA  
Ulbrokas 19A  
LV-1021 Riga  
info@gardena.lv

**Lithuania**

UAB Husqvarna Lietuva  
Ateities pl. 77C  
LT-52104 Kaunas  
info@gardena.lt

**Luxembourg**

Magasins Jules Neuberg  
39, rue Jacques Stas  
Luxembourg-Gasperich 2549  
Case Postale No. 12  
Luxembourg 2010  
Phone: (+352) 40 14 01  
api@neuberg.lu

**Mexico**

AFOSA  
Av. Lopez Mateos Sur # 5019  
Col. La Calma 45070  
Zapopan, Jalisco  
Mexico  
Phone: (+52) 33 3818-3434  
icornejo@afosa.com.mx

**Moldova**

Convel S.R.L.  
290A Muncesti Str.  
2002 Chisinau

**Netherlands**

Husqvarna Nederland B.V.  
GARDENA Division  
Postbus 50131  
1305 AC ALMERE  
Phone: (+31) 36 521 00 10  
info@gardena.nl

**Neth. Antilles**

Jonka Enterprises N.V.  
Sta. Rosa Weg 196  
P.O. Box 8200  
Curaçao  
Phone: (+599) 9 767 66 55  
pgm@jonka.com

**New Zealand**

Husqvarna New Zealand Ltd.  
PO Box 76-437  
Manukau City 2241  
Phone: (+64) (0) 9 9202410  
support.nz@husqvarna.co.nz

**Norway**

Husqvarna Norge AS  
Gardena Division  
Trøskenveien 36  
1708 Sarpsborg  
info@gardena.no

**Peru**

Husqvarna Perú S.A.  
Jr. Ramón Cárcamo 710  
Lima 1  
Tel: (+51) 1 3320400 ext. 416  
juan.remuzgo@  
husqvarna.com

**Poland**

Husqvarna  
Poland Spółka z o.o.  
ul. Wysockiego 15 b  
03-371 Warszawa  
Phone: (+48) 22 330 96 00  
gardena@husqvarna.com.pl

**Portugal**

Husqvarna Portugal, SA  
Lagoa - Albarraque  
2635 - 595 Rio de Mouro  
Tel.: (+351) 21 922 85 30  
Fax : (+351) 21 922 85 36  
info@gardena.pt

**Romania**

Madex International Srl  
Soseaua Odaii 117 - 123,  
RO 013603 București, S 1  
Phone: (+40) 21 352.76.03  
madex@ines.ro

**Russia / Россия**

ООО „Хускварна“  
141400, Московская обл.,  
г. Химки,  
улица Ленинградская,  
владение 39, стр.6  
Бизнес Центр  
„Химки Бизнес Парк“,  
помещение ОВ02\_04  
http://www.gardena.ru

**Serbia**

Domel d.o.o.  
Autoput za Novi Sad bb  
11273 Belgrade  
Phone: (+381) 1 1848 88 12  
miroslav.jejina@domel.rs

**Singapore**

Hv-Ray PRIVATE LIMITED  
40 Jalan Pemimpin  
#02-08 Tat Ann Building  
Singapore 577185  
Phone: (+65) 6253 2277  
shiyang@hrray.com.sg

**Slovak Republic**

Husqvarna Česko s.r.o.  
Türkova 2319/5b  
149 00 Praha 4 – Chodov  
Bezplatná infolinka:  
800 154 044  
servis@sk.husqvarna.com

**Slovenia**

Husqvarna Austria GmbH  
Industriezeile 36  
4010 Linz  
Tel.: (+43) 732 77 01 01-485  
service.gardena@  
husqvarnagroup.com

**South Africa**

Husqvarna  
South Africa (Pty) Ltd  
Postnet Suite 250  
Private Bag X6,  
Cascades, 3202  
South Africa  
Phone: (+27) 33 846 9700  
info@gardena.co.za

**Spain**

Husqvarna España S.A.  
Calle de Rivas nº 10  
28052 Madrid  
Phone: (+34) 91 708 05 00  
atencioncliente@gardena.es

**Suriname**

Agrofix n.v.  
Verlengde Hogestraat #22  
Phone: (+597) 472426  
agrofix@sr.net  
Pobox : 2006  
Paramaribo  
Suriname – South America

**Sweden**

Husqvarna AB  
Gardena Division  
S-561 82 Huskvarna  
gardenaorder@husqvarna.se

**Switzerland / Schweiz**

Husqvarna Schweiz AG  
Consumer Products  
Industriestrasse 10  
5506 Mägenwil  
Phone: (+41) (0) 62 887 37 90  
info@gardena.ch

**Turkey**

Dost Bahçe Diş Ticaret  
Mümesillik A.Ş  
Yunus Mah. Adil Sok. No:3  
Ic Kapi No: 1 Kartal  
34873 Istanbul  
Phone: (+90) 216 38 93 939  
info@dostbahce.com.tr

**Ukraine / Україна**

ТОВ «Хускварна Україна»  
вул. Васильківська, 34,  
офіс 204-г  
03022, м. Київ  
Тел. (+38) 044 498 39 02  
info@gardena.ua

**Uruguay**

FELI SA  
Entre Ríos 1083 CP 11800  
Montevideo – Uruguay  
Tel: (+598) 22 03 18 44  
info@felisa.com.uy

**Venezuela**

Corporacion Casa y Jardín C.A.  
Av. Caroní, Edif. Trezmen, PB.  
Colinas de Bello Monte.  
1050 Caracas.  
Tlf: (+58) 212 992 33 22  
info@casayjardin.net.ve

5037-20.960.03/0518

© GARDENA  
Manufacturing GmbH  
D-89070 Ulm  
http://www.gardena.com