

RM 36-18 LTX BL 46



Превод на оригиналната инструкция за експлоатация

euromaster

“Евромастер Импорт - Експорт” ООД е официален представител на производителя. Адрес на управление на фирмата: гр. София 1231, бул. “Ломско шосе” 246, тел. 0700 44 155, www.euromasterbg.com; e-mail: info@euromasterbg.com

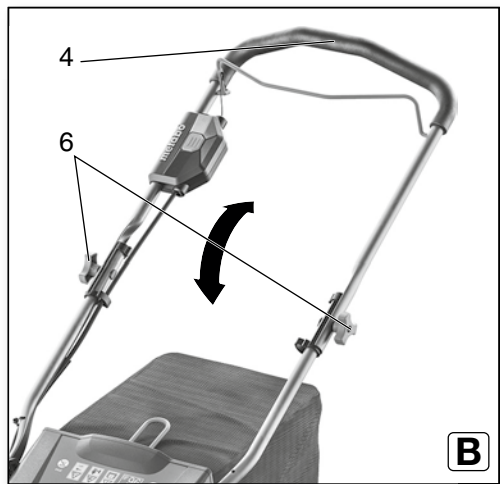
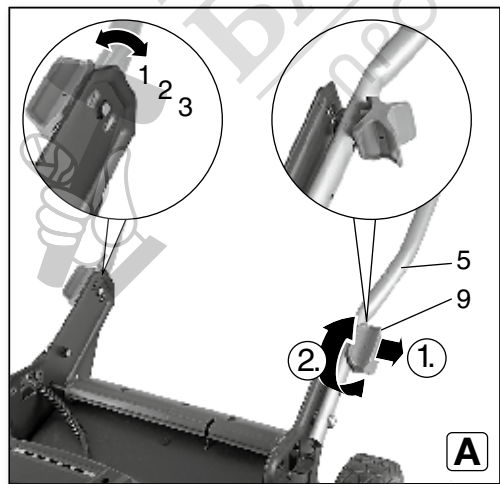
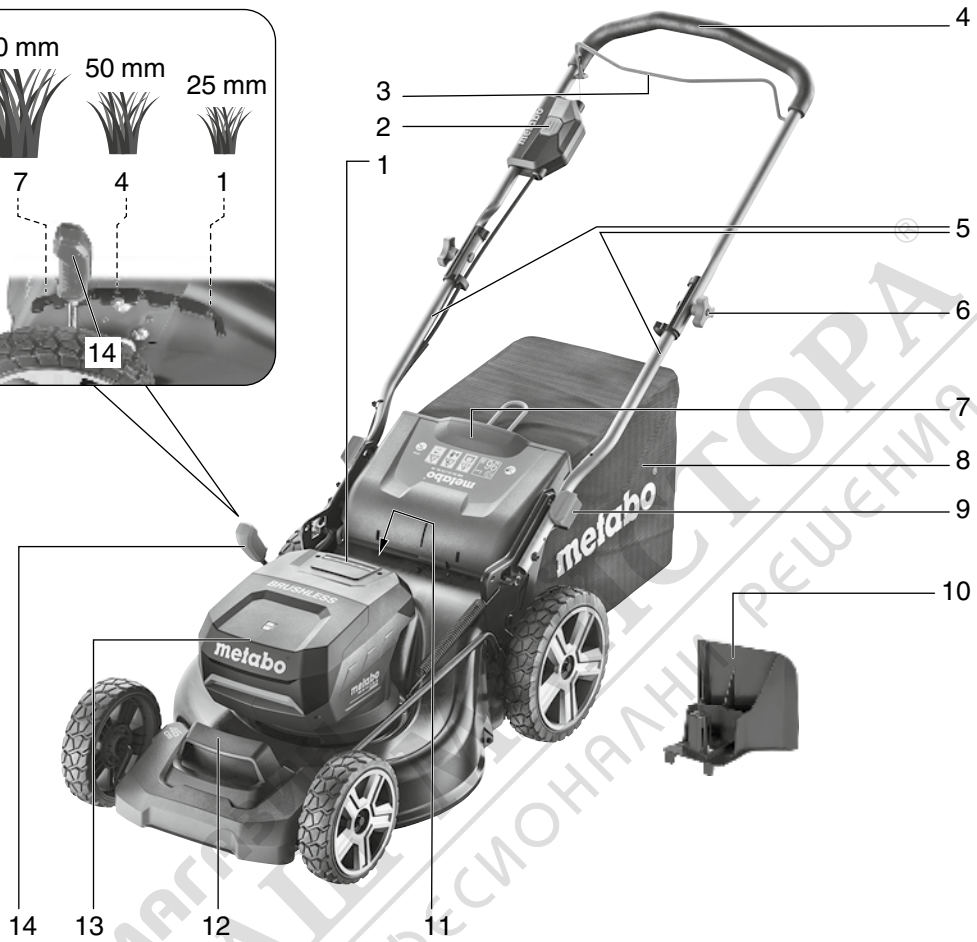
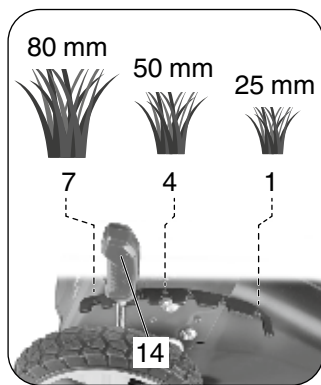

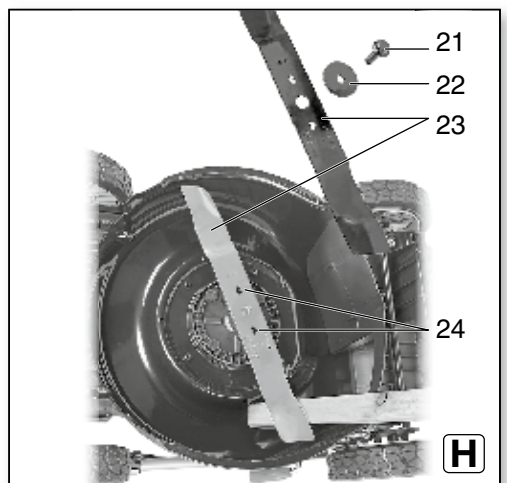
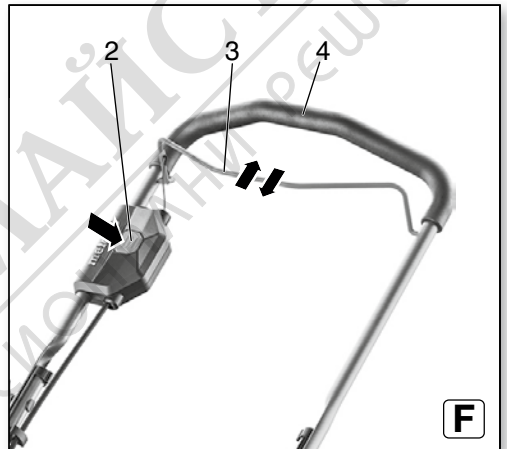
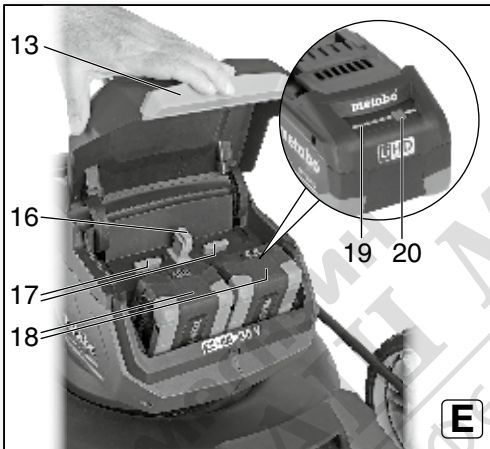
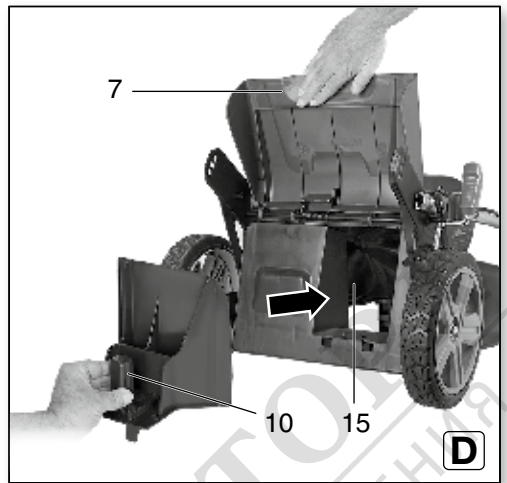
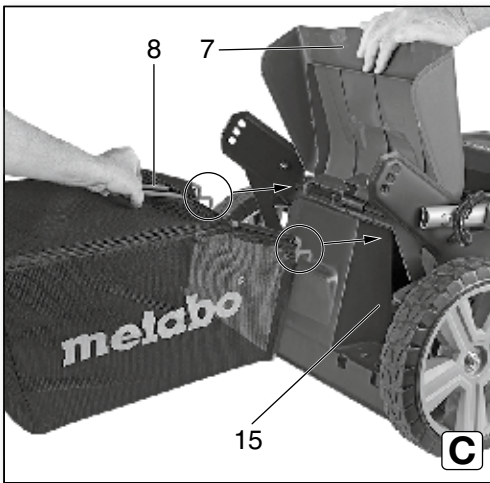

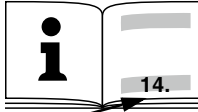
		RM 36-18 LTX BL 46
*1) Serial Number		01606..
U	V	36 (2 x 18)
B	cm (in)	46 (18 1/8)
H	mm	25 - 80 (1 - 30 5/32)
V	l	55
A_{max}	m²	800
n	/min (rpm)	2800
m	kg (lbs)	24,7 (54.5)
IP	-	IPX1
a_H/K_H	m/s²	< 2,5
L_{pA}/K_{pA}	dB(A)	67 / 0,8
L_{WA}/K_{WA}	dB(A)	88 / 0,8
L_{WA(G)} *5)	dB(A)	88

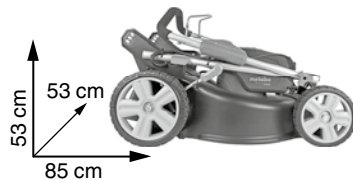

*2) 2014/30/EU, 2006/42/EC, 2011/65/EU, EN 55014-1, EN 55014-2

*3) EN 60335-1:2012, EN 60335-2-77:2010, EN IEC 63000:2018

*4) 2247477.51-Noise; DEKRA Certification B.V., P.O. Box 5185, 6802 ED Arnhem, The Netherlands

2021-08-26, Bernd Fleischmann

Direktor Produktentstehung & Qualität (Vice President Product Engineering & Quality)

*6) Metabowerke GmbH - Metabo-Allee 1 - 72622 Nuertingen, Germany

Инструкция за експлоатация

1. Декларация за съответствие

Ние декларираме на собствена отговорност, че: акумулаторните косачки, идентифицирани чрез типа и серийния номер *1), отговарят на всички релевантни определения на директивите *2) и нормите *3). Протокол от изпитанията *4), изпитваща лаборатория *4). Измерено LWA(M) / гарантирано LWA(G) ниво на шума *5), техническа документация при *6) – виж стр. 4.

2000/14/EG: метод на оценка на съответствието съгласно приложение VI.

2. Област на приложение

Акумулаторните косачки са предназначени за косене и мулчиране на тревни площи.

Косачката не трябва да се използва за кастрене на храсти и живи плетове, за рязане и раздробяване на виещи растения или за рязане на покривна растителност или растения, посадени в сандъчета, като дробилка за раздробяване на парчета от дърва и храсти или за изравняване на почвени неравности.

Потребителят носи пълна отговорност за всички вреди, причинени от неправилна употреба.

Трябва да бъдат спазвани общоприетите правила за предотвратяване на аварии и приложената информация за безопасност.

3. Общи мерки за безопасност



В За ваша собствена защита и за защита на Вашия електроинструмент,

обърнете внимание на всички части от текста, които са маркирани с този символ!



ВНИМАНИЕ – за намаляване на риска от нараняване прочетете инструкцията за експлоатация.



Внимание – прочетете всички предупреждения, препоръки, изображения и технически данни, съпътстващи този електроинструмент. *Неспазването на всички указания за безопасност може да доведе до токов удар, пожар*

и/или тежки травми.

Запазете всички инструкции за безопасност за бъдещо ползване.

Предавайте електроинструмента само съпроводен с тези документи.

Остатъчни рискове: *Дори при използване на уреда съгласно предназначението му може да са налице остатъчни рискове.*

Съблюдавайте всички препоръки и указания за безопасност.

Възможни опасности:

- *Наранявания и материални щети, предизвикани от летящи части.*
- *Увреждане на белия дроб, когато не се носи подходяща противопрахова маска.*
- *Увреждане на слуха, ако не се използват подходящи антифони.*
- *Увреждане на здравето в следствие на вибрациите, ако машината се използва продължително време или не е била добре технически обслужвана.*

4. Специални мерки за безопасност

4.1 Въведение

- *Прочетете внимателно инструкцията за експлоатация. Запознайте се с елементите за управление и правилната употреба на машината.*
- *Не допускате деца, лица с ограничени физически, сензорни или*

душевни способности или лица с липса на опит и познания или които не са запознати с тези указания. Локални разпоредби могат да ограничат възрастта на ползвателя.

- Децата трябва да се наблюдават, за да сте сигурни, че няма да си играят с уреда.
- Не използвайте машината, когато в близост има хора, особено деца или домашни животни.
- Ползвателят е отговорен за нараняването или материалните щети, причинени на други лица или на тяхната собственост.
- Не извършвайте промени по уреда.

4.2 Подготовка

- При работа с машината винаги носете здрави, неплъзгащи се обувки и дълги, устойчиви панталони. Не използвайте машинните боси или с отворени обувки. Не носете свободно висящи дрехи или дрехи с висящи шнурове или ленти.
- Проверете основно работната площадка и отстранете всички предмети, които могат да бъдат захванати от машината и захвърлени (напр. клони или камъни).
- Преди употреба проверете визуално дали ноховете, затягащият винт и ноховият възел не са износени или повредени. Износените или повредени детайли трябва да се подменят в комплект, за да се избегне дисбаланс. Подменете нечетливите или повредени надписи.
- При продължителна работа носете антифони. Дългото въздействие на силен шум може да доведе до увреждане на слуха.

4.3 Експлоатация

- Използвайте машината само при дневна светлина или добро изкуствено осветление.
- Избягвайте използването на машината при мокра трева.
- При работа по склонове заемайте винаги сигурна работна стойка.
- Водете машината само с нормална походка.
- Когато работите на склон водете машината в продължение на хоризонталната посока, никога не косете нагоре и надолу.

- Бъдете особено внимателни при смяна на посоката на движение, когато сте на склон.
- Не работете на твърде стръмни склонове.
- Бъдете извънредно внимателни, когато завивате, вървите назад или теглите машината.
- Погрижете се за стабилна стойка. В случай, че загубите равновесие, веднага отпуснете лоста за включване.
- Не косете в близост до стръмни склонове, канавки или насипи.
- Внимавайте за дупки, бразди, скали или други скрити обекти, които могат да доведат до падане. Отстранете всички препятствия като камъни и клони.
- Изчакайте пълното спиране на ножа, когато трябва да наклоните машината за да я транспортирате, когато пресичате участъци без трева и когато транспортирате машината до и от обработвания участък.
- Никога не работете с машина с повредени или отсъстващи предпазни устройства (предпазен ключ, заден капак).
- Включвайте мотора внимателно съгласно инструкциите, като стоите далеч от ножа.
- При включване на мотора не накланяйте машината освен когато за стартирането е необходимо тя да бъде наклонена. В този случай не накланяйте машината повече отколкото е необходимо и то в този край, който е най-отдалечен от ползвателя.
- Не стартирайте машината, когато се намирате пред отворена задна клапа.
- Не поставяйте ръцете и краката си в близост или под въртящите се части. Стойте далеч от отворите за изхвърляне на трева.
- Никога не повдигайте или пренасяйте машината при работещ мотор.
- Изключете мотора, извадете предпазния ключ. Уверете се, че всички подвижни части са в покой:
 - когато оставяте машината без надзор;
 - преди да отстранявате евентуални блокировки или задръствания напр. от отвора за събиране на трева;
 - преди да извършвате проверки, почиствания или други дейности по машината;
 - когато е бил ударен чужд предмет.Проверете машината за повреди и я дайте евентуално за ремонт, преди отново да работите с нея.
- Ако машината започне да вибрира необичайно силно е необходимо:
 - да проверите за повреди;
 - да подмените или ремонтирате повредените части;
 - да се погрижите всички гайки, болтове и винтове да бъдат здраво затегнати.

- При нещастен случай или в случай на неизправност изключете веднага машината и извадете акумулаторите.

4.4 Обслужване и съхранение

- Всички гайки, болтове и винтове трябва винаги да са здраво затегнати, за да бъде гарантирано безопасното работно състояние на машината.
- Редовно проверявайте коша за износване или загуба на функционалността.
- Когато настройвате машината, внимавайте пръстите ви да не бъдат притиснати между подвижните ножове и неподвижните части на машината.
- Извадете акумулаторите от машината и изчакайте спирането на всички подвижни части, преди да извършвате каквито и да са работи по регулирането, преоборудването, поддръжката, почистването или съхранението на машината.
- При обслужване на ножовете имайте предвид, че въпреки, че акумулаторите са извадени, ножовете могат да се движат.
- Подменяйте износените или повредени части от гледна точка на сигурност. Използвайте само оригинални резервни части и аксесоари.

4.5 Употреба и експлоатация на акумулаторни машини

- **Зареждайте акумулаторите само в препоръчаните от производителя зарядни устройства.** Зарядно устройство, предназначено за работа с един вид акумулатори, може да предизвика пожар при зареждането на друг вид акумулатори.
- **Използвайте в електроинструментите само предназначени за тях акумулатори.** Използването на други акумулатори може да доведе до повреди и опасност от пожар.
- **Дръжте неизползваните акумулатори далеч от кламери, монети, ключове, пирони, винтове или други малки метални предмети, които могат да дадат на късо контактите им.** Едно късо съединение на контактите на акумулатора може да има за последствие изгаряния или пожар.
- **При неправилна употреба може да изтече течност от акумулатора. Избягвайте контакт с нея. При случаен контакт изплакнете мястото с вода. Ако течността попадне в очите ви, трябва да потърсите лекарска помощ.** Изтичащата течност може да предизвика възпаление на кожата или изгаряния.
- **Не използвайте повредени или видоизменени акумулатори.** Повредените или видоизменени акумулатори могат да се държат непредсказуемо и да предизвикат пожар, експлозия или нараняване.
- **Не излагайте акумулаторите на огън или твърде високи температури.** Огънят или температури над 130 °C (265 °F) могат да предизвикат експлозия.

- **Спазвайте всички указания за зареждане и никога не зареждайте акумулаторите извън указания в инструкцията за експлоатация температурен обхват.**

Погрешното зареждане или зареждане извън допустимите температурен диапазон може да разруши акумулатора и да увеличи риска от пожар.

- **Избягвайте неволното включване.**

Убедете се, че машината е изключена, преди да поставите акумулатора, преди да я вземете в ръце или я пренасяте.

Поставяйки пръста си върху шалтера при носене на машината или поставяйки акумулатор във вече включена машина може да доведе до злополуки.

- Извадете акумулаторите от машината...

- ... преди да извършвате каквото и да е регулиране, преустройство, поддръжка или почистване.

- ... когато ползвателят се отдалечи от машината.

- ... преди да отстраните причината за блокиране.

- ... след допир на чуждо тяло, когато искате да проверите машината за повреди.

- ... за незабавна проверка при силно повишаване на вибрациите.



Пазете акумулаторите от влага!

Не излагайте батериите на огън!

- Не използвайте неизправни или деформирани батерии!
- Не отваряйте батериите!
- Не допирайте контактите на батериите и не ги давайте на късо!



Възможно е изтичане на слабо киселинна, лесно запалима течност от дефектни литиево-йонни батерии!



Ако от батерията изтича течност и тя влезе в контакт с кожата, засегнатото място трябва веднага да се изплакне обилно с вода. Ако течност от батерията влезе в контакт с очите, измийте ги с чиста вода и незабавно потърсете медицинска помощ!

- При дефектирала машина извадете акумулатора.

Транспортиране на Li-Ion-батерии:

- Транспортирането на Li-Ion батерии е предмет на правилника за транспорт на опасни товари (UN 3480 и UN 3481). Съобразявайте се при транспорта на батерии с актуалните разпоредби. Информирайте се при нужда при вашата спедиторска фирма. Сертифицирани опаковки може да намерите от Metabo.
- Изпращайте батерии, само ако те са с неповреден корпус и от тях не изтича течност. Извадете акумулатора от машината. Осигурете контактите срещу късо съединение (изолирайте ги напр. с изолирбанд).

4.6 Символи



ВНИМАНИЕ – Общи опасности!



Прочетете инструкцията.



Когато работите по склонове винаги заемайте сигурна стойка. Не работете върху твърде стръмни склонове.



Погрижете се никога да не пострада от изхвърлени чужди тела. Дръжте далеч други лица.



Погрижете се за достатъчно разстояние между машината и намиращите се в близост хора и домашни животни. Дръжте далеч чуждите лица.



Внимание! Остри ножове. Преди почистване или поддръжка: Изключете машината, извадете предпазния ключ и извадете акумулаторите.



Пазете уреда от влага. Не го излагайте на дъжд.

5. Функционални елементи

Виж стр. 2 и 3.

- 1 Централен индикатор на капацитета (показва в течение на няколко секунди състоянието на заряда след стартиране и след спиране)
- 2 Превключвател Вкл./Изкл.
- 3 Превключваща скоба
- 4 Дръжка (за бутане и управление на машината. Също и за пренасяне.)
- 5 Носещи щанги
- 6 Крилчати гайки
- 7 Заден капак покриващ коша
- 8 Кош за събиране на тревата
- 9 Затягащи елементи
- 10 Клин за мулчиране
- 11 Дръжка за транспортиране
- 12 Дръжка за транспортиране
- 13 Предпазен капак (акумулатори)
- 14 Лост (централно регулиране на височината на рязане)
- 15 Отвор за изхвърляне
- 16 Осигурителен ключ
- 17 Бутон за освобождаване на батерията
- 18 Акумулатори *
- 19 Индикатор за капацитет *
- 20 Бутон за индикатора за капацитет *
- 21 Винт за затягане на ножа
- 22 Подложна шайба
- 23 Нож
- 24 Стрелки (посоката на стрелките върху ножа трябва да съответства на стрелките върху машината)

* в зависимост от модела

6. Пускане в експлоатация

6.1 Разгъване на ръкохватката, регулиране на височината на ръкохватката

Фиг. А. Разгъване на щангите (5)

1. Издърпайте затягащите елементи (9) и ги завъртете на 90°.
2. Разгънете щангите (5).
3. Нагласете нужната работна височина, като поставите затягащите ръкохватки (9) в един от трите отвора върху щангите.
4. Завъртете ръкохватките (9) на 90°, така че да се фиксират в отворите на щангите.

УКАЗАНИЕ: Внимавайте затягащите ръкохватки (от двете страни) да се намират в еднакво положение (1..2..3).



ВНИМАНИЕ! Внимавайте при разгъване и сгъване да не повредите кабела.

Фиг. В. Разгъване на ръкохватката (4)

1. Разгънете ръкохватката (4).
2. Затегнете здраво винтовете (6) (от двете страни).

6.2 Подготовка за събиране на трева, мулчиране или изхвърляне

Събиране на трева / монтиране на коша за трева Фиг. С.

1. Повдигнете задния капак (7) нагоре и го задръжте.
2. Отворът за изхвърляне (15) трябва да е празен. При необходимост отстранете клина за мулчиране (10) (издърпайте го и го оставете настрана).
3. Хванете коша (8) за ръкохватката и закачете куките към рейката.
4. Затворете задния капак (7).

Мулчиране / монтиране на клина за мулчиране. Фиг. D.

1. Повдигнете задния капак (7) нагоре и го задръжте.
2. Отстранете коша за трева (8).
3. Хванете клина за мулчиране (10) за ръкохватката и го поставете в шахтата. (Пъхнете го до упор и го притиснете надолу. Уверете се, че клинът за мулчиране е фиксиран към предназначенията за целта отворстия).
4. Затворете задния капак (7).

Изхвърляне на тревата.

1. Повдигнете задния капак (7) нагоре и го задръжте.
2. Отстранете коша за трева (8).
3. Отворът за изхвърляне (15) трябва да е празен. При необходимост отстранете клина за мулчиране (10) (издърпайте го и го оставете настрана).
4. Затворете задния капак (7).

6.3 Регулиране на височината на рязане. Фиг. на стр. 2.

Изтеглете лоста (14) леко навън и го преместете в желаната позиция. Фиксирайте го в това положение.

Височината на рязане е в зависимост от височината на тревата. За оптимален резултат

при косене на трева / мулчиране: не косете твърде много трева на един преход.

6.4 Акумулаторна батерия

Преди употреба заредете акумулаторните батерии. При спадане на мощността заредете батериите отново.

Указания за правилното зареждане на акумулаторите ще намерите в инструкцията за експлоатация на зарядното устройство.

При Li-Ion-акумулатори със сигнален индикатор (19) (в зависимост от модела):

- Натиснете бутона (20) и светодиодите ще покажат нивото на зареждане на акумулатора.

- Един мигаш светодиод показва, че акумулаторът е почти празен и трябва да бъде зареден отново.

Поставяне / изваждане на акумулатора Фиг. Е.

 **ВНИМАНИЕ!** Преди да извадите / поставите акумулатора: изключете машината и изчакайте пълното спиране на мотора.

Поставяне: Повдигнете предпазния капак (13). Пъхнете двата акумулатора (18) до упор. Затворете предпазния капак (13).

Изваждане: Повдигнете капака (13). Извадете осигурителния ключ (16). Натиснете бутона (17) за да разблокирате акумулатора (18) и го извадете. Спуснете предпазния капак (13).

7. Употреба

7.1 Транспортиране

Пренасяне:

- От 2 души: Носете за дръжките (12) и (4)
- От 1 човек: В събрано състояние (с празен кош) хванете за дръжките (12) и (11).

Превоз: Изчакайте спирането на ножа, ако е необходимо да наклоните машината за да я пренесете на друго място, да преминете през участък без трева или да я транспортирате от и до обработваемия участък.

7.2 Стартране на машината

Фиг. Е, F.

1. Поставете осигурителния ключ (16). Затворете предпазния капак (13).
2. Натиснете превключвателя (2) и го задръжте натиснат.
3. Издърпайте лоста (3) към ръкохватката (4).
4. Отпуснете превключвателя (2).

УКАЗАНИЕ:

Автоматично адаптиране на мощността на двигателя към височината на тревата за максимална продължителност на работа: припл. 3 секунди след стартиране машината работи на пълни обороти след което мощността на двигателя се намалява.

УКАЗАНИЕ: Ако машината не стартира: Извадете осигурителния ключ (16) и извадете акумулаторите (18).

Проверете косилния апарат, за да се убедите, че:

- около ножа не се е омотала трева;
- ножът може да се движи свободно.

7.3 Косене и мулчиране

Стойте изправени зад машината. Хванете с двете ръце ръкохватката (4) и с равномерна походка бутайте машината напред.

7.4 Спиране на машината

Фиг. F.

1. Отпуснете лоста (3), за да спрете машината.



ВНИМАНИЕ! Изчакайте пълното спиране на ножа преди стартирате отново машината. Не бързайте да включвате машината, след като сте я изключили.



ВНИМАНИЕ! Винаги изваждайте осигурителния ключ (16) и акумулаторните батерии (18), след като приключите работа.

7.5 Изпразване на коша за трева

Фиг. С.

Проверявайте редовно нивото на запълване на коша за трева (8) и го изпразвайте своевременно.

1. Спрете машината.
2. Извадете осигурителния ключ (16).
3. Извадете акумулаторите (18).
4. Повдигнете задния капак (7) и го задръжте.
5. Хванете коша (8) за дръжката и го освободете от куките на рейката.
6. Затворете задния капак (7).
7. Изпразнете коша (8).

8. Почистване, съхранение



ВНИМАНИЕ! Извадете осигурителния ключ (16) и извадете акумулаторните батерии (18).

Неволното включване може да предизвика тежки наранявания. Ножът на косачката трябва да е в покой.

8.1 Почистване

- След всяка употреба почиствайте дъното на режешия апарат: отстранете остатъците от трева, листа, мърсотия и други наслоявания.

8.2 Съхранение

- Преди съхранение оставете машината да изстине и я почистете.
- Убедете се, че по машината няма разхлабени или повредени части. При необходимост:
 - Затегнете винтовите съединения.
 - Дайте машината за ремонт.
- Съхранявайте машината на сухо място.
- Уверете се, че деца не могат да се доближат до машината.

Може да разположите машината в компактен вид:

Фиг. G.

1. Издърпайте ръкохватките (9) и ги завъртете на 90°.
2. Свийте ръкохватката (4) надолу.
3. Установете ръкохватките (9) във фиксираните позиции върху държачите.
4. Завъртете ръкохватките на 90°, така че да влязат в отворите на държачите.
5. Поставете машината така, както е показано на Фиг. G.

9. Поддръжка



ВНИМАНИЕ! Извадете осигурителния ключ (16) и акумулаторите (18). Неволното включване може да предизвика тежки наранявания. Ножът трябва да е в покой.



ВНИМАНИЕ! Не допускайте попадането на трева, листа или масло върху мотора.



ВНИМАНИЕ! Не използвайте силни разтворители или почистващи препарати за обработка на пластмасовия корпус или пластмасовите детайли.

9.1 Обща поддръжка

- Преди всяка употреба проверете машината за повредени, липсващи или разхлабени части, като винтове, гайки, болтове и капачки.
- Затегнете надеждно всички винтови съединения и капачки.
- Почиствайте машината със суха кърпа. Не използвайте вода.
- **Никога не се опитвайте да поддържате повредени акумулатори.** Поддръжката на акумулаторите може да се извършва само от производителя или от оторизирани от него сервиси.

9.2 Смяна на ножа



ВНИМАНИЕ! Извадете осигурителния ключ (16) и акумулаторите (18). Неволното включване може да предизвика тежки наранявания. Ножът трябва да е в покой.



ВНИМАНИЕ! Използвайте само одобрени типове ножове. Виж Глава Аксесоари.



ВНИМАНИЕ! Носете износостойчиви предпазни ръкавици и предпазни очила. Пазете се от острите режещи ръбове на ножа.

Фиг. H.

1. Спрете машината.
2. Извадете осигурителния ключ (16).
3. Извадете акумулаторите (18).
4. Убедете се, че ножът (23) е в покой.
5. Положете машината на една страна.
6. Поставете едно стабилно парче дърво (5 cm x 5 cm x 60 cm), така че да предотвратите движението на ножа.
7. Развийте затягащия винт (21) (в посока обратно на часовниковата стрелка) с помощта на гаечен ключ (SW 15). Извадете затягащия винт (21) и подложната шайба (22).
8. Свалете изхабения нож (23).

9. Поставете новия нож (23): внимавайте отворите с форма на стрелки върху ножа (24) да съвпадат направляващите стрелки върху машината (24).
10. Поставете едно стабилно парче дърво (5 cm x 5 cm x 60 cm), така че да предотвратите движението на ножа.
11. Поставете подложната шайба (22) и затегателния винт (21) и затегнете здраво с помощта на гаечен ключ (SW 15) (по посока на часовниковата стрелка).

9.3 Смазване

Смазване не е необходимо.



ВНИМАНИЕ! В никакъв случай не смазвайте колесните елементи. Смазването може да доведе до повреди по време на експлоатацията.

10. Проблеми и неизправности

Един от светодиодите на централния индикатор на капацитета (1) мига.

Най-малко един от акумулаторите е празен.
- Заредете акумулаторите.

Всички светодиоди на централния индикатор на капацитета (1) мигат.

Претоварване: Тревата е твърде висока или избраната височина на рязане е твърде ниска.
- Отрегулируйте височината на рязане.
- Оставете машината да се охлади, докато светодиодите престанат да мигат.

Ръкохватката не е в правилна позиция.

Затягащите елементи (9) не са фиксирани правилно.

- Нагласете височината на дръжката и следете затягащите елементи (9) и винтовете (6) да са правилно позиционирани.

Машината не се включва.

Мощността на акумулаторите е ниска.
- Заредете акумулаторите.

Пусковият превключвател (2) е дефектен.
- подменете превключвателя.

Осигурителният ключ (16) не е поставен.
- Поставете осигурителния ключ.

Ножът е блокирал.

- Спазвайте предупредителните указания, виж Глава 8. Почистване.

Машината не мулчира правилно.

Височината на рязане е твърде ниска.
- Регулирайте височината на рязане.

Окосената влажна трева полепва по косилния апарат.

- Изчакайте тревата да изсъхне преди да косите. Клинът за мулчиране (10) липсва..
- Поставете клина за мулчиране.

Машината трудно се движи.

Тревата е твърде висока или височината на рязане твърде ниска.
- Увеличете височината на рязане.

Машината вибрира много силно.

Ножът не е балансиран или е износен.
- Сменете ножа

Валът на двигателя е изкривен.

1. Изключете мотора.
2. Извадете осигурителния ключ (16) и акумулаторите (18).
3. Проверете за повреди.
4. Дайте машината за ремонт преди отново да работите с нея.

Машината спира по време на косенето.

Височината на рязане е много ниска.
- Увеличете височината на косене.

Акумулаторите са празни.
- Заредете акумулаторите.

Окосената трева полепва по режещия апарат или по ножа.
- Извадете акумулаторите (18) и проверете косилния апарат.

Работната температура на машината е твърде висока.

- Оставете машината да се охлади.
Окосената трева не се улавя от коша за трева.
- Изпразнете коша за трева.

11. Аксесоари

Използвайте само оригинални Metabo или CAS (Cordless Alliance System) акумулатори и аксесоари.

Използвайте само принадлежности, които съответстват на изискванията и техническите характеристики цитирани в тази инструкция за експлоатация.

- A Нож (сърповиден нож / за замяна): Кат. №.: 628435000
- B Акумулатори с различни капацитети.
Купувайте само акумулатори с подходящо за вашия електроинструмент напрежение.
Кат. №.: 625367000 4,0 Ah (LiHD)
Кат. №.: 625368000 5,5 Ah (LiHD)
Кат. №.: 625369000 8,0 Ah (LiHD)
Кат. №.: 625549000 10,0 Ah (LiHD)
и т.н.
Кат. №.: 625591000 4,0 Ah (Li-Ion)
Кат. №.: 625592000 5,2 Ah (Li-Ion)
и т.н.
- C Зарядни устройства: ASC 55, ASC 145, ASC 145 Duo и др.

Пълната програма от принадлежности и консумативи ще намерите на www.metabo.com или в каталога.

12. Ремонт

 Ремонтът на електроинструменти трябва да се извършва само от квалифицирани специалисти!

Относно нуждаещи се от ремонт Metabo електроинструменти се обръщайте към представителството на Metabo във вашата страна.

Схеми с резервни части може да намерите на www.metabo.com.

13. Опазване на околната среда

Спазвайте националните разпоредби за рециклиране на излезли от употреба машини,

аксесоари и опаковки. Не изхвърляйте акумулаторите заедно с битовите отпадъци! Върнете дефектните или изразходените акумулатори на вашия Метабо-търговец!

Не изхвърляйте акумулаторните батерии във водоеми.

 Само за страни членки на ЕС. Никога не изхвърляйте електроуреди в контейнерите за битови отпадъци! Съгласно Европейската Директива 2012/19/EU относно използваните електро- и електронни уреди и нейното транспониране в националните законодателства излезлите от употреба електроинструменти трябва да се съхраняват отделно и да бъдат природосъобразно рециклирани. Преди да изхвърлите акумулатора го разрежете напълно в инструментa. Предпазете контактите от късо съединение (напр. с изолирбанд).

14. Технически данни

Разяснения към таблицата на стр. 4.
Промени в резултат на техническия прогрес са записани.

U	= Напрежение
B	= Широчина на рязане
H	= Височина на рязане
H _x	= Брой степени на регулиране на височината
V	= Обем на коша за трева
n ₀	= Обороти на празен ход
m	= Тегло (вкл. коша за трева, клина за мулчиране и най-малкия акумулатор)
IP	= клас на защита

Стойностите са измерени съгласно EN ISO 11806-1, EN 60335-1, EN 50636-2-91.

Разрешена температура по време на работа: -20 °C до 50 °C (намалена мощност при температури под 0 °C). Разрешена температура по време на съхранение: 0 °C до 30 °C. Препоръчителна околна температура по време на зареждане: 0 °C bis 40 °C.
— Прав ток

Цитираните технически данни съдържат допустими отклонения (отговарящи на съответните валидни стандарти).



Емисионни стойности

Тези стойности позволяват да се направи оценка на емисиите на електроинструмента и да се сравняват различни електроинструменти. В зависимост от условията на приложение, състоянието на електроинструмента или на работния инструмент действителното шумово и вибрационно натоварване може да бъде по-високо или по-ниско. Вземайте предвид при оценката работните паузи и периодите с по-ниско натоварване. На базата на съответно коригираните прогнозни стойности въведете необходимите предпазни мерки за работещите, напр. организационни мероприятия.

Обща стойност на вибрациите (векторна сума в трите посоки):

a_h = Стойност на вибрационните емисии
K_h = Несигурност (вибрации)

Типични A-оценени нива на звуковото налягане:

L_{pA} = Ниво на звуковото налягане
L_{WA} = Ниво на звуковата мощност
K_{pA}, K_{WA} = Несигурност
L_{WA(G)} = гарантирано ниво на звуковата мощност съгласно 2000/14/EG



Носете антифони!

ГАРАНЦИОННА КАРТА

МОДЕЛ.....

СЕРИЕН №

СРОК

(за подробности виж гаранционните условия)

№, дата на фактура / касов бон.....

ДАНИИ ЗА КУПУВАЧА

ИМЕ/ФИРМА

(попълва се от служителя)

АДРЕС.....

(попълва се от служителя)

ДАНИИ ЗА ПРОДАВАЧА

ИМЕ/ФИРМА

(попълва се от служителя)

АДРЕС

(попълва се от служителя)

ДАТА/ПЕЧАТ

СЕРВИЗЕН ПРОТОКОЛ

Приемн протокол	Дата на приемане	Описание на дефекта	Дата на предаване	Подпис

Централен сервиз: София, бул. "Ломско шосе" 246, тел.: 0700 44 155 (безплатен за цялата страна)

e-mail: info@euromasterbg.com

ГАРАНЦИОННИ УСЛОВИЯ

ЗАДЪЛЖИТЕЛНИ ДОКУМЕНТИ:

- Копие от фактура
- Гаранционна карта
- Разпечатка на регистрацията в интернет за 3-годишна гаранция

ГАРАНЦИОННИ СРОКОВЕ:

Минималната законова гаранция от 24 месеца по смисъла на ЗЗП, важи само за физически лица, за юридически лица гаранцията е 12 месеца, освен ако не е упоменато друго от производителя:

- Електроинструменти Метабо и, регистрирани в интернет на адрес: www.metabo.com/xxl в едномесечен срок след закупуването им 3 години

- Електроинструменти Метабо без регистрацията в интернет 1 година

- Акумулаторни батерии Метабо > 4 Ah 3 години

- Други Акумулаторни батерии и Зарядни устройства 6 месеца

Всички неизправности по функционирането на машините, причинени от дефекти по сглобяването или по материала, забелязани по време на гаранционния срок, се отстраняват безплатно в централен сервиз на Евромастер Импорт-Експорт ООД - град София.

ОТ ГАРАНЦИЯ СА ИЗКЛЮЧЕНИ:

- Повреди, причинени от естествено износване на четки, гумени плотове, ремъци, патронници, масло, лагери, о-пръстени, грес, кабели, сервизни пакети за профилактика, филтри свещи и други
- Повреди причинени от претоварване, лошо поддържане, замърсяване, пренапрежение
- Счупвания и пукнатини, причинени от удар
- Дефекти, причинени от износени или нестандартни консумативи
- Дефекти, които се дължат на неспазване инструкцията за експлоатация, претоварване и дейности, несъответстващи на техническите характеристики на машината
- Рекламация се приема само ако машината не е отваряна от потребителя или от неоторизиран сервиз.

ПРАВИЛА НА ТЪРГОВСКА ГАРАНЦИЯ ЗА ПОТРЕБИТЕЛСКИ СТОКИ:

Независимо от търговската гаранция продавачът отговаря за липсата на съответствие на потребителската стока с договора за продажба съгласно гаранцията по чл. 112 – 115.

Чл. 112. (1) При несъответствие на потребителската стока с договора за продажба потребителят има право да предяви рекламация, като поиска от продавача да приведе стоката в съответствие с договора за продажба. В този случай потребителят може да избира между извършване на ремонт на стоката или замяната ѝ с нова, освен ако това е невъзможно или избраният от него начин за обезщетение е непропорционален в сравнение с другия.

(2) Смята се, че даден начин за обезщетяване на потребителя е непропорционален, ако неговото използване налага разходи на продавача, които в сравнение с другия начин на обезщетяване са неразумни, като се вземат предвид:

1. стойността на потребителската стока, ако нямаше липса на несъответствие;
2. значимостта на несъответствието;
3. възможността да се предложи на потребителя друг начин на обезщетяване, който не е свързан със значителни неудобства за него.

Чл. 113. (1) Когато потребителската стока не съответства на договора за продажба, продавачът е длъжен да я приведе в съответствие с договора за продажба.

(2) Привеждането на потребителската стока в съответствие с договора за продажба трябва да се извърши в рамките на един месец, считано от предявяването на рекламацията от потребителя.

(3) След изтичането на срока по ал. 2 потребителят има право да развали договора и да му бъде възстановена заплатената сума или да иска намаляване на цената на потребителската стока съгласно чл. 114.

(4) Привеждането на потребителската стока в съответствие с договора за продажба е безплатно за потребителя. Той не дължи разходи за експедиране на потребителската стока или за материали и труд, свързани с ремонта ѝ, и не трябва да понася значителни неудобства.

(5) Потребителят може да иска и обезщетение за претърпените вследствие на несъответствието вреди.

Чл. 114. (1) При несъответствие на потребителската стока с договора за продажба и когато потребителят не е удовлетворен от решаването на рекламацията по чл. 113, той има право на избор между една от следните възможности:

1. разваляне на договора и възстановяване на заплатената от него сума;
2. намаляване на цената.
- (2) Потребителят не може да претендира за възстановяване на заплатената сума или за намаляване цената на стоката, когато търговецът се съгласи да бъде извършена замяна на потребителската стока с нова или да се поправи стоката в рамките на един месец от предявяване на рекламацията от потребителя.
- (3) Търговецът е длъжен да удовлетвори искане за разваляне на договора и да възстанови заплатената от потребителя сума, когато след като е удовлетворил три рекламации на потребителя чрез извършване на ремонт на една и съща стока, в рамките на срока на гаранцията по чл. 115, е налице следваща поява на несъответствие на стоката с договора за продажба.
- (4) Потребителят не може да претендира за разваляне на договора, ако несъответствието на потребителската стока с договора е незначително. Чл. 115. (1) Потребителят може да упражни правото си по този раздел в срок до две години, считано от доставянето на потребителската стока.
- (2) Срокът по ал. 1 спира да тече през времето, необходимо за поправката или замяната на потребителската стока или за постигане на споразумение между продавача и потребителя за решаване на спора.
- (3) Упражняването на правото на потребителя по ал. 1 не е обвързано с никакъв друг срок за предявяване на иск, различен от срока по ал. 1.

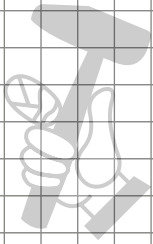

МАГАЗИН
БАШ МАЙСТОРА[®]
ПРОФЕСИОНАЛНИ РЕШЕНИЯ

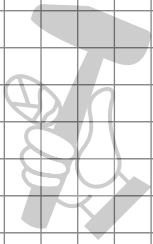

МАГАЗИН
БАШ МАЙСТОРА[®]
ПРОФЕСИОНАЛНИ РЕШЕНИЯ

МАГАЗИН
БАШ МАЙСТОРА®
ПРОФЕСИОНАЛНИ РЕШЕНИЯ



EUROMASTER IMPORT EXPORT LTD



1231, Sofia, Bulgaria, 246 Lomsko shose Blvd.,

tel.: +359 700 44 155

fax: + 359 2 934 00 90

www.euromasterbg.com; e-mail: info@euromasterbg.com