

HONDA

izy

HRG416C1 PKEH, SKEH
HRG466C1 PKEH, SKEH, SKEP
HRG536C9 SKEH

Owner's manual

(Original instructions)
Pedestrian-controlled lawnmowers

Manual dell'utente

(Traduzione delle istruzioni originali)
Tosaerba

Manuel de l'utilisateur

(Notice originale)
Tondeuse à gazon

Gebruiksaanwijzing

(Vertaling van de oorspronkelijke gebruiksaanwijzing)
Grasmaaier

Bedienungsanleitung

(Übersetzung der Originalbetriebsanleitung)
Rasenmäher

Bruksanvisning

(Översättning av bruksanvisning i original)
Gräsklippare

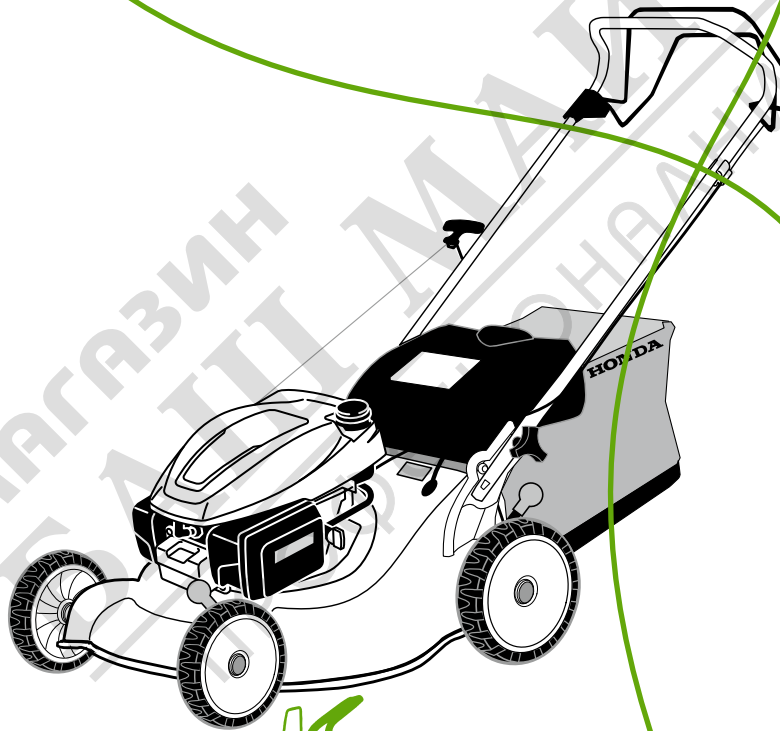

All rights reserved - Tous droits réservés - Alle Rechte vorbehalten - Tutti i diritti riservati - Alle rechten voorbehouden - Einsparmaß

3RVL0610
00X3R-VL0-6100

PRINTED IN FRANCE - IMPRIMÉ EN FRANCE - GEDRUCKT IN FRANKREICH
STAMPATO IN FRANCIA - GEDRUKT IN FRANKRIJK - TRYCKT I FRANKRIKE

Honda France Manufacturing S.A.S.
Pole 45 - Rue des Châtaigniers
45140 ORMES - FRANCE
RCS ORLEANS B 501 736 565

DESCRIPTION DESCRIPTION BESCHREIBUNG

DESCRIZIONE OVERZICHT BESKRIVNING

EN

1. Grass catcher
 2. Height adjusting lever
 3. Fuel shut-off valve
 4. Air cleaner
 5. Spark plug
 6. Muffler
 7. Oil filler/oil change plug
 8. Fuel tank cap
 9. Discharge Guard
 10. Recoil starter handle
 11. Cutting-means control lever and mark (*Starts and stops the cutting means*)
 12. Drive clutch lever and mark (*Transmission control which drives the rear wheels*)
- A. Safety label (see p. 21)
B. Identification of the machine (see p. 21)
C. Safety label (see p. 21)

FR

1. Bac de ramassage
 2. Réglage de hauteur de coupe
 3. Robinet d'essence
 4. Filtre à air
 5. Bougie
 6. Pot d'échappement
 7. Bouchon de remplissage/vidange d'huile
 8. Bouchon de réservoir d'essence
 9. Protecteur d'éjection
 10. Poignée de lanceur moteur à retour automatique
 11. Levier de commande de l'organe de coupe et marquage (*pour le démarrage et l'arrêt de l'organe de coupe*)
 12. Levier d'embrayage d'avancement et marquage (*roues arrière*)
- A. Etiquette de sécurité (voir p. 21)
B. Identification de la machine (voir p. 21)
C. Etiquette de sécurité (voir p. 21)

DE

1. Grasfangeinrichtung
 2. Hebel zur Einstellung der Schnitthöhe
 3. Kraftstoffhahn
 4. Luftfilter
 5. Zündkerzenwechsel
 6. Auspuff
 7. Stopfen für Einfüllen und Wechseln des Öls
 8. Einfüllstutzen für den Kraftstoff
 9. Auswurfdeckel
 10. Griff des Starterseilzugs
 11. Stellteil und Markierung für das Schneidwerkzeug (*zum Starten und Anhalten des Schneidwerkzeugs*)
 12. Fahrantriebshebel und Markierung (*Stellteil für den Fahrtrieb der Hinterräder*)
- A. Sicherheitshinweise (siehe Seite 21)
B. Typenschild der Maschine (siehe Seite 21)
C. Sicherheitshinweise (siehe Seite 21)

HRG536C9

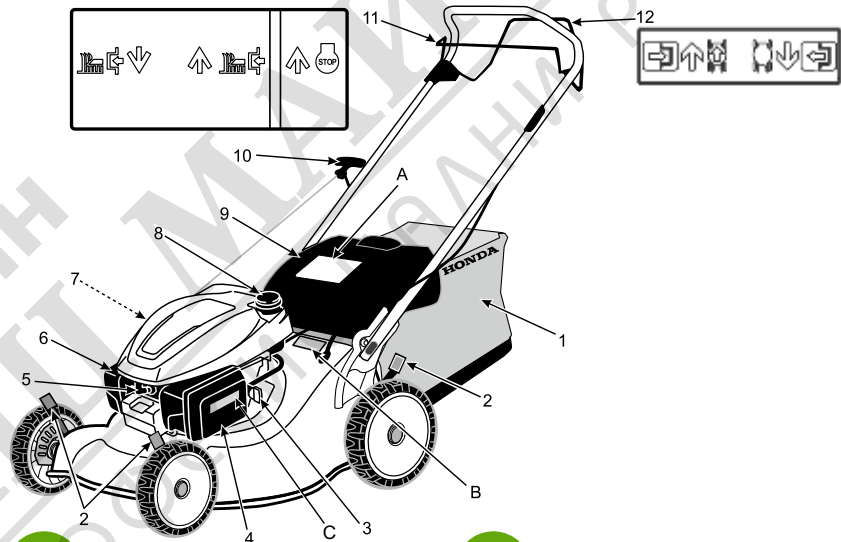
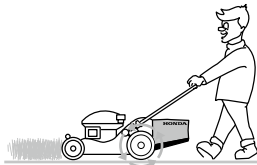

IT

1. Sacco di raccolta
 2. Leve di regolazione dell'altezza di taglio
 3. Rubinetto carburante
 4. Filtro dell'aria
 5. Candela di accensione
 6. Marmitta di scarico
 7. Tappo di riempimento/scarico olio
 8. Tappo di riempimento del carburante
 9. Protettore anti-scarica
 10. Maniglia di avviamento con ritorno automatico
 11. Leva frizione trasmissione e relativa targhetta (*Avvia e arresta la lama taglio*)
 12. Leva frizione trasmissione e relativa targhetta (*Controlla il gruppo di trasmissione che alimenta le ruote posteriori*)
- A. Etichette di sicurezza (vedi p. 21)
B. Identificazione della macchina (vedi p. 21)
C. Etichette di sicurezza (vedi p. 21)

NL

1. Graszak
 2. Maaihoogtehendel
 3. Benzinekraan
 4. Luchtfilter
 5. Bougie
 6. Uitlaat
 7. Olietankdop
 8. Dop benzinetank
 9. Uitwerpkap
 10. Handgreep startkoord
 11. Aandrijfkoppelingshendel en markering (*Start en stopt het mes*)
 12. Aandrijfkoppelingshendel en markering (*versnellingsbakregeling die de achterste wielen aandrijft*)
- A. Veiligheidsstickers (zie blz 21)
B. Typeplaat (zie blz 21)
C. Veiligheidsstickers (zie blz 21)

SV

1. Gräsupsamlare
 2. Höjdjusteringsspak
 3. Bränsleavstängningsventil
 4. Luftrenare
 5. Tändstift
 6. Ljuddämpare
 7. Plugg för oljepåfyllning/oljebyte
 8. Bränsletanklock
 9. Utkastningsskydd
 10. Starthandtag
 11. Manöverspak för klippanordning och markering (*Startar och stoppar klippanordningen*)
 12. Drivkopplingsreglage och markering (*transmissionskontroll som driver bakhjulen*)
- A. Säkerhetsdekal (se sid. 21)
B. Maskinens identifiering (se sid. 21)
C. Säkerhetsdekal (se sid. 21)

DESCRIPTION DESCRIPTION BESCHREIBUNG

DESCRIZIONE OVERZICHT BESKRIVNING

EN

1. Grass catcher
2. Height adjusting lever
3. Fuel shut-off valve
4. Air cleaner
5. Spark plug
6. Muffler
7. Oil filler/oil change plug
8. Fuel tank cap
9. Discharge guard
10. Recoil starter handle
11. Cutting-means control lever and mark (*Starts and stops the cutting means*)
12. Drive clutch lever and mark (*Transmission control which drives the rear wheels*) (SKEH, SKEP types only)
13. Clip Director (SKEP type only)
 - A. Safety label (see p. 21)
 - B. Identification of the machine (see p. 21)
 - C. Safety label (see p. 21)

FR

1. Bac de ramassage
2. Réglage de hauteur de coupe
3. Robinet d'essence
4. Filtre à air
5. Bougie
6. Pot d'échappement
7. Bouchon de remplissage/vidange d'huile
8. Bouchon de réservoir d'essence
9. Protecteur d'éjection
10. Poignée du lanceur à retour automatique
11. Levier de commande de l'organe de coupe et marquage (*pour le démarrage et l'arrêt de l'organe de coupe*)
12. Levier d'embrayage d'avancement et marquage (*roues arrière*) (types SKEH, SKEP uniquement)
13. Sélecteur de mode de tonte (modél SKEP uniquement)
 - A. Etiquette de sécurité (voir p. 21)
 - B. Identification de la machine (voir p. 21)
 - C. Etiquette de sécurité (voir p. 21)

DE

1. Grasfangeinrichtung
2. Hebel zur Einstellung der Schnitthöhe
3. Kraftstoffhahn
4. Luftfilter
5. Zündkerzenwechsel
6. Auspuff
7. Stopfen für Einfüllen und Wechseln des Öls
8. Einfüllstutzen für den Kraftstoff
9. Auswurfkanal
10. Griff des Seilzugstarters
11. Stellteil und Markierung für das Schneidwerkzeug (*zum Starten und Anhalten des Schneidwerkzeugs*)
12. Fahrtriebshebel und Markierung für den Fahrtrieb (*der Hinterräder*) (nur SKEH- und SKEP-Ausführungen)
13. Clip Director (nur Ausführung SKEP)
 - A. Sicherheitshinweise (siehe Seite 21)
 - B. Typenschild der Maschine (siehe Seite 21)
 - C. Sicherheitshinweise (siehe Seite 21)

HRG416C1/466C1

PKEH



SKEH,
SKEP

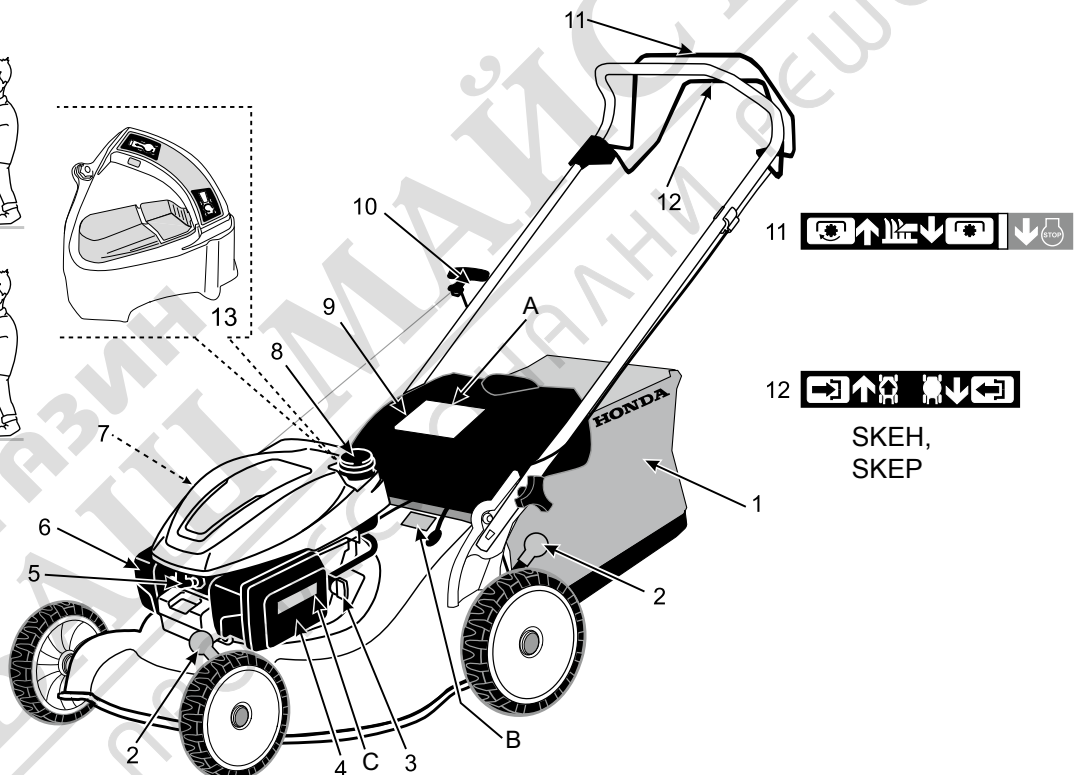

IT

1. Raccogliërba
2. Leve di regolazione dell'altezza di taglio
3. Rubinetto carburante
4. Filtro dell'aria
5. Candela di accensione
6. Marmitta di scarico
7. Tappo di riempimento/scarico olio
8. Tappo di riempimento del carburante
9. Protettore anti-scarica
10. Maniglia di avviamento con ritorno automatico
11. Leva di controllo lama e relativa targhetta (*Consente l'avvio e l'arresto della lama*)
12. Leva frizione trasmissione e relativa targhetta (*Controlla il gruppo di trasmissione che alimenta le ruote posteriori*) (Solo modelli SKEH, SKEP)
13. Clip Director (solo modello SKEP)
 - A. Etichette di sicurezza (vedi p. 21)
 - B. Identificazione della macchina (vedi p. 21)
 - C. Etichette di sicurezza (vedi p. 21)

NL

1. Grasvanger
2. Maaihoogtehendel
3. Benzinekraan
4. Luchtfiler
5. Bougie
6. Uitlaat
7. Olietankdop
8. Dop benzinetank
9. Uitwerpkap
10. Terugsflag startgreep
11. Bedieningshendel mes en markering (*start en stopt het blad*)
12. Aandrijfkoppelingshendel en markering (*versnellingsbakregeling die de achterste wielen aandrijft*) (alleen types SKEH, SKEP)
13. Clip Director (alleen type SKEP)
 - A. Veiligheidsstickers (zie blz 21)
 - B. Typeplaat (zie blz 21)
 - C. Veiligheidsstickers (zie blz 21)

SV

1. Gräsuppsamlare
2. Höjdjusteringsspak
3. Bränslevstängningsventil
4. Luftrenare
5. Tändstift
6. Ljuddämpare
7. Plugg för oljepåfyllning/oljebyte
8. Bränsletanklock
9. Utkastningskydd
10. Starthandtag
11. Manöverspak för klippanordning och markering (*Startar och stoppar klippanordningen*)
12. Drivkopplingsreglage och markering (*transmissionskontroll som driver bakhjulen*) (endast typerna SKEH, SKEP)
13. Clip Director (endast typen SKEP)
 - A. Säkerhetsdekal (se sid. 21)
 - B. Maskinens identifiering (se sid. 21)
 - C. Säkerhetsdekal (se sid. 21)

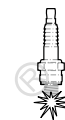
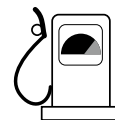

EN

This symbol means caution during certain operations. Please refer to the safety instructions on page 15, and to the corresponding paragraph shown under the symbol on the left side of the illustrations.
Fuel specification(s) necessary to maintain the performance of the emissions control system: E10 fuel referenced in EU regulation.
Lubrication oil specifications necessary to maintain the performance of the emissions control system: Honda genuine oil.

Engine oil
SAE 10W-30, API SE or later
(see p. 9)

Fuel
Research octane rating of
91 or higher
(Unleaded)

Spark plug
NGK: BPR 5ES
(see p. 10)

FR

Ce symbole attire l'attention sur les précautions à prendre lors de certaines opérations. Prière de se référer aux consignes de sécurité à la page 16 ainsi qu'au paragraphe correspondant, indiqué en-dessous du symbol sur le côté gauche de l'illustration.
Spécification(s) du carburant nécessaires pour le maintien des performances du système de régulation des émissions : carburant E10 référencé dans la réglementation UE.
Spécifications de l'huile lubrifiante nécessaire pour le maintien des performances du système de régulation des émissions : huile d'origine Honda.

Huile moteur
SAE 10W-30, API SE ou plus
(voir p. 9)

Essence
Indice d'octane recherche
égal ou supérieur à 91
(Sans plomb)

Bougie
NGK: BPR 5ES
(voir p. 10)

DE

Dieses Symbol bedeutet, dass bei gewissen Maßnahmen mit "Vorsicht" vorzugehen ist. Beachten Sie hierzu bitte die Sicherheitsanweisungen auf Seite 17 und den Abschnitt der Anleitung, auf den unter dem Symbol auf der linken Seite der Abbildungen verwiesen wird.
Kraftstoffspezifikation(en) erforderlich zur Aufrechterhaltung der Leistungsfähigkeit des Schadstoffbegrenzungssystems: E10-Kraftstoff in EU-Verordnung referenziert.
Schmierölspezifikation(en) erforderlich zur Aufrechterhaltung der Leistungsfähigkeit des Schadstoffbegrenzungssystems: Originalöl von Honda.

Motoröl
SAE 10W-30, API SE oder neuer
(siehe Seite 9)

Benzin
Oktanzahl von 91 oder
höher
(vorzugsweise bleifrei)

Zündkerze
NGK: BPR 5ES
(siehe Seite 10)

IT

Questo simbolo significa "attenzione" durante un intervento. Ved. pag. 18 - Istruzioni per la sicurezza - ed ai paragrafi riportati sotto il simbolo, lato sinistro dell'illustrazione.
Specifiche carburante necessarie per mantenere le prestazioni del sistema di controllo delle emissioni: benzina E10 conforme alle norme dell'Unione Europea.
Specifiche olio lubrificante necessarie per mantenere le prestazioni del sistema di controllo delle emissioni: olio originale Honda.

Olio motore
SAE 10W-30, API SE o successivo
(vedi p. 9)

Carburante
Numero di ottano "ricerca"
91 o superiore
(senza piombo)

Candela
NGK: BPR 5ES
(vedi p. 10)

NL

Dit symbool maant tot voorzichtigheid bij het uitvoeren van bepaalde handelingen. Zie de veiligheidsinstructies op blz 19 en de bijbehorende paragraaf onder het symbool en links van de illustraties.
Vereiste brandstofsificatie(s) om een goede werking van het emissieregelsysteem te waarborgen: E10-brandstof zoals vastgelegd in de desbetreffende EU-richtlijnen.
Vereiste smeerolespecificatie(s) om een goede werking van het emissieregelsysteem te waarborgen: Originale Honda-olie.

Motor olie
SAE 10W-30, API SE of later
(zie blz 9)

Aanbevolen benzine
Research-octaangetal van
91 of hoger
(loodvrij)

Bougie
NGK: BPR 5ES
(zie blz 10)

SV

Den här symbolen betyder att du bör vara försiktig vid vissa arbeten. Se säkerhetsinstruktionerna på sidan 20 och motsvarande stycke som visas under symbolen till vänster om illustrationerna.
Bränslespecifikationer som krävs för att bevara avgasreningssystemets prestanda: E10-bränsle som avses i EU-förordningen.
Smörjoljespecifikationer som krävs för att bevara avgasreningssystemets prestanda: Honda originalolja.

Motorolja
SAE 10W-30, API SE eller högre
(se sid. 9)

Bränsle
Research-oktanttal 91 eller
högre
(Blyfritt)

Tändstift
NGK: BPR 5ES
(se sid. 10)

GET READY - PRÉPARATION - VORBEREITUNG - PREPARAZIONE - VOORBEREIDINGEN - FÖRBEREDELSE

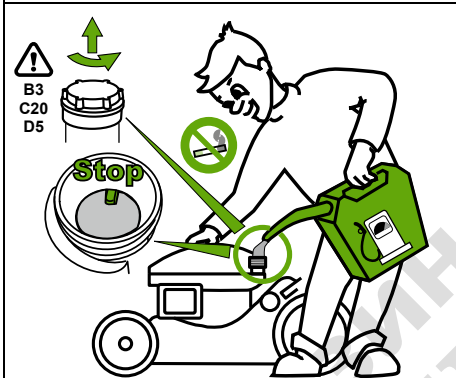
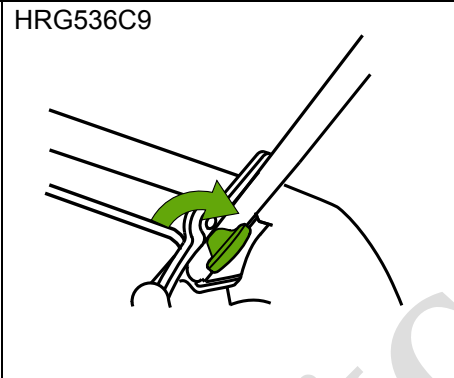
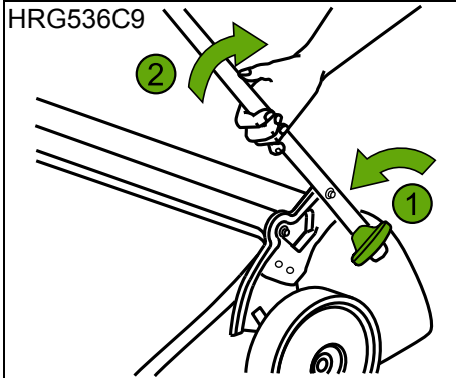
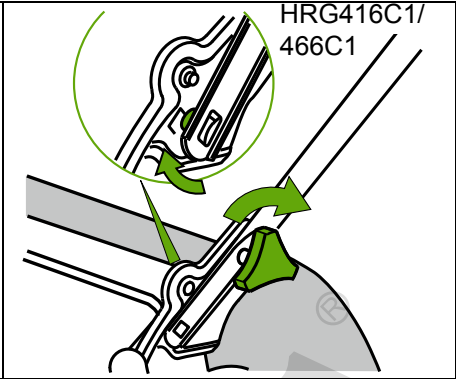
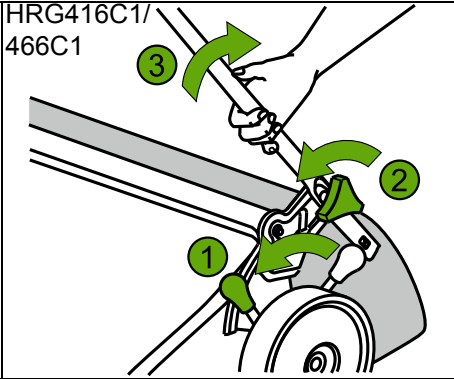
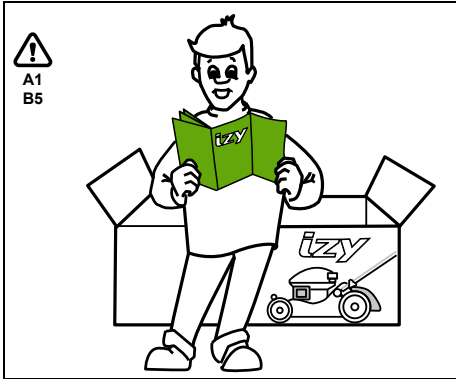

- **WARNING!** Petrol is highly flammable. Stop the engine before refuelling.
- **AVERTISSEMENT !** L'essence est hautement inflammable. Arrête le moteur avant de faire le plein de carburant.
- **WARNUNG!** Benzin ist äußerst feuergefährlich. Vor dem Tanken den Motor abstellen.
- **AVVERTENZA !** La benzina è una sostanza altamente infiammabile. Arrestare il motore prima di fare il pieno di carburante.
- **WAARSCHUWING:** Benzine is zeer brandbaar. Zet eerst de motor af en vul daarna benzine bij.
- **WARNING!** Bensin är mycket brandfarligt. Stoppa motorn innan du tankar.

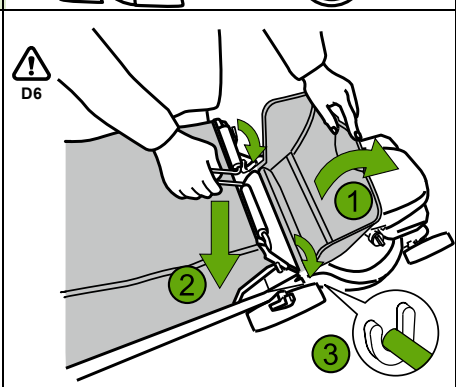
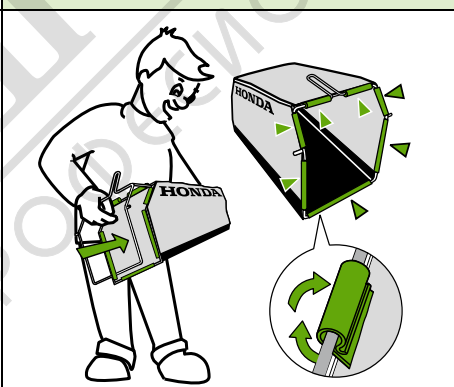
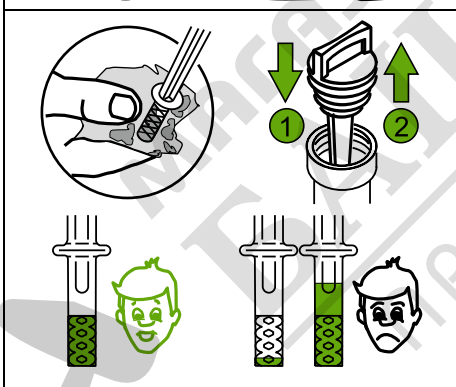
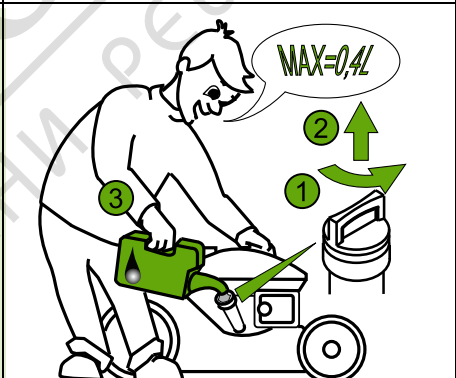



USAGE - UTILISATION - VERWENDING - UTILIZZAZIONE - GEBRUIK - ANVÄNDNING

<p>HRG466C1 SKEP</p>	<p>HRG466C1 SKEP</p>	

Start - Démarrage - Start - Avvio - Starten - Start

<p> HRG416C1/466C1 SKEH, HRG466C1 SKEP C14 C15 C16 C17 </p> <p>HRG416C1/466C1 PKEH</p>	<p> HRG536C9 C14 C15 C16 C17 </p>	<p> C14 C15 C16 C17 </p>
<p>HRG416C1/466C1 SKEH, HRG466C1 SKEP</p>	<p>HRG536C9</p>	<p>HRG416C1/466C1 PKEH</p>

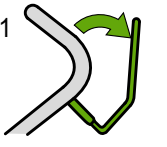
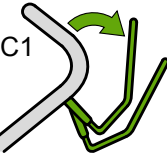
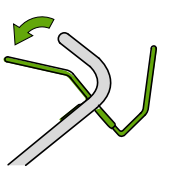
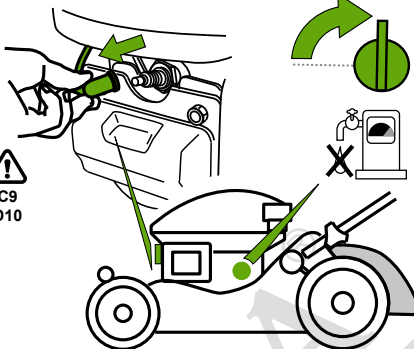
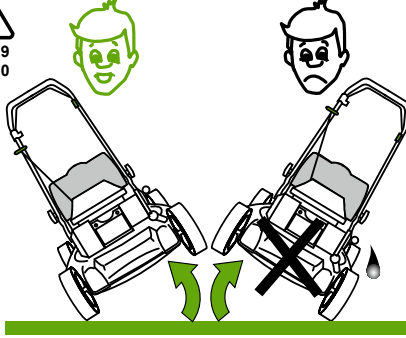
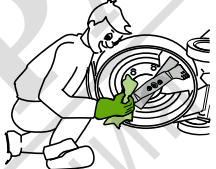
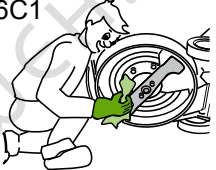
Stop - Arrêt - Stopp - Arresto - Uit - Stopp

<p>⚠ A1 C11 C20</p> <p>HRG416C1/466C1 PKEH</p>  <p>HRG416C1/466C1 SKEH, HRG466C1 SKEP</p> 	<p>⚠ A1 C11 C20</p> <p>HRG536C9</p> 	 <p>⚠ C9 D10</p>
<p>⚠ C19 C10</p> 	<ul style="list-style-type: none"> • Wear thick gloves when removing or installing the cutting means, or when cleaning the cutting-means enclosure. Disconnect the spark plug cap. • Porter des gants épais pour le démontage et le remontage de la lame de coupe ou lors du nettoyage du carter de coupe. Débrancher le fil de bougie. • Zum An- und Abbauen des Messers, sowie zum Reinigen des Mähwerks dicke Handschuhe tragen. Zuvor den Zündkerzenstecker abziehen. • Indossare guanti spessi durante la rimozione o l'installazione della lama o durante la pulizia del carter copilama. Disinserire il filo della candela • Draag werkhandschoenen bij het monteren of demonteren van het mes en het reinigen van het maaidek. Neem de bougiekap van de bougie. • Bär alltid kraftiga handskar, när du ska montera eller demontera kniven och vid rengöring av knivhuset. 	<p>⚠ B3 C19 D8</p> <p>HRG466C1 SKEP</p>  <p>HRG416C1/466C1 SKEH, PKEH HRG536C9</p> 
<p>⚠ D6</p> 		

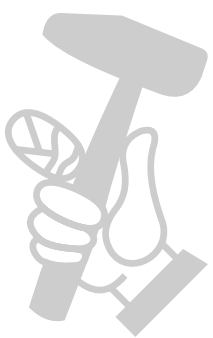

STORAGE REMISAGE LAGERUNG

CUSTODIA WINTERBERGING FÖRVARING

- Carry out the following operations to protect the pedestrian-controlled lawnmower each time it is to be stored for a period of more than 30 days.
- Procéder aux opérations suivantes, afin de protéger la tondeuse à gazon chaque fois qu'elle doit être remise pour une période de plus de 30 jours.
- Führen Sie immer dann, wenn Sie den handgeführten Rasenmäher für einen Zeitraum von über 30 Tagen einlagern, die folgenden Vorgänge durch, um ihn zu schützen.

- Effettuare le seguenti operazioni per proteggere il rasaerba ogni volta che deve essere ritirato per un periodo superiore a 30 giorni.
- Voer de onderstaande werkzaamheden uit als de maaier met meelopende bestuurder langer dan 30 dagen niet zal worden gebruikt of voor de winter wordt gestald.
- Utför följande åtgärder för att skydda den gångstyrda gräsklipparen varje gång den ska förvaras i mer än 30 dagar.

PREPARATION - PRÉPARATION - AUßERBETRIEBSETZUNG PREPARAZIONE - VOORBEREIDINGEN - FÖRBEREDELSE

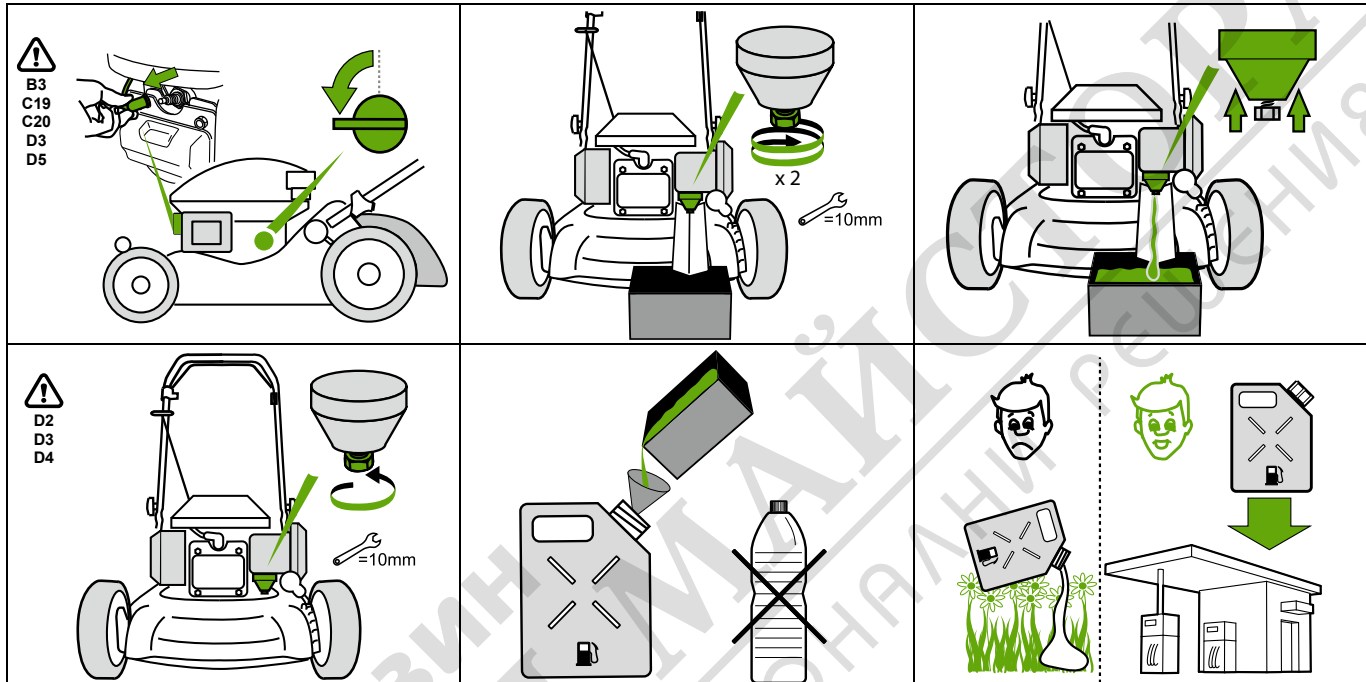

FUEL CONTAINING ALCOHOL

- If you intend to use fuel with alcohol, ensure that its octane number is at least as high as that recommended by Honda (91). Do not use gasohol that contains more than 10% ethanol. Do not use petrol containing more than 5% methanol (methyl or wood alcohol) and that does not also contain co-solvents and corrosion inhibitors for methanol.

ESSENCE CONTENANT DE L'ALCOOL

- Si vous avez l'intention d'employer de l'essence contenant de l'alcool, assurez-vous que son indice d'octane est au moins aussi élevé que celui recommandé par Honda (91). Ne pas utiliser une essence-alcool contenant plus de 10 % d'éthanol. Ne pas utiliser une essence à teneur en méthanol (alcool méthylique ou alcool de bois) supérieure à 5 % et sans cosolvants ni inhibiteurs de corrosion pour méthanol.

ALKOHOLHALTIGES BENZIN

- Wenn Sie alkoholhaltiges Benzin verwenden, muß seine Oktanzahl mindestens der von Honda vorgeschriebenen entsprechen (91). Gasohol darf nicht mehr als 10% Ethanol enthalten. Benzin darf nicht mehr als 5% Methanol (Methyl- oder Holzalkohol) enthalten und muss außerdem Co-Lösungsmittel und Korrosionshemmer für Methanol enthalten.

BENZINA CONTENENTE ALCOOL

- Se si desidera utilizzare benzina contenente alcool, accertarsi che il suo numero di ottano sia almeno uguale o superiore a quello raccomandato dalla Honda (91). Non utilizzare miscele contenenti più del 10% di alcol etilico. Non utilizzare benzina contenente più del 5% di alcol metilico (metile o spirito di legno) che sia sprovvista di solventi o inibitori di corrosione per alcol metilico.

BENZINE MET ALKOHOOL

- Wanneer u een benzine/alcoholmengsel wilt gebruiken in een Honda maaier, moet het octaangetal tenminste even hoog zijn als dat, wat wij voorschrijven (91). Gebruik geen brandstoffen die meer dan 10% ethanol bevatten. Gebruik geen benzine die meer dan 5% methanol (methylalcohol) bevat en die geen additieven en corrosievertragers voor methanol bevat.

BRÄNSLE SOM INNEHÄLLER ALKOHOOL

- Om du avser att använda alkoholblandat bränsle ska du kontrollera att oktantalet är minst lika högt som det som rekommenderas av Honda (91). Använd aldrig bensin som innehåller mer än 10 % etanol. Använd inte bensin som innehåller mer än 5 % metanol (metyl eller sprit) om den inte innehåller lösningsmedel och korrosionsskyddsmedel för metanol.

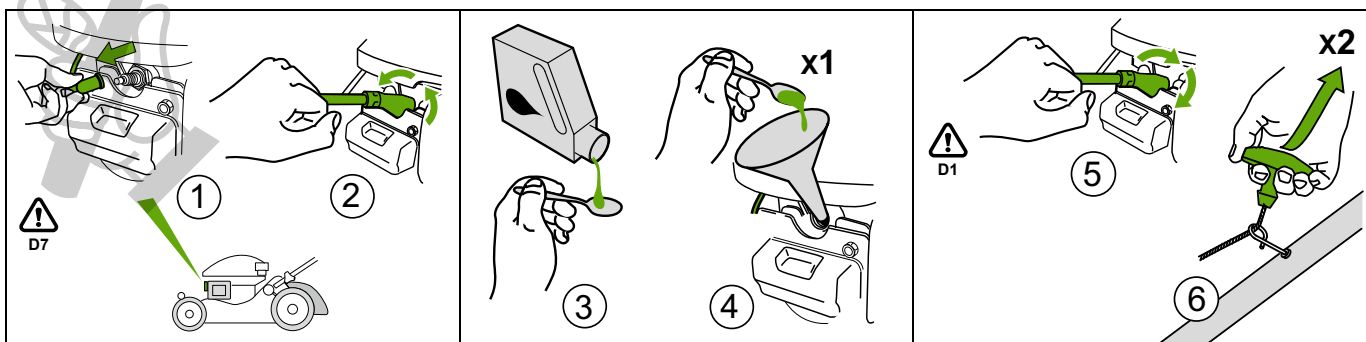

- To avoid any risk of fire, allow the engine to cool down and clean the pedestrian-controlled lawnmower before storage.
- Pour éviter tout risque d'incendie, laissez refroidir le moteur et nettoyez la tondeuse à gazon avant le remisage.
- Lassen Sie zur Vermeidung eines Brandrisikos den Motor abkühlen und reinigen Sie den handgeführten Rasenmäher vor dem Einlagern.

- Per evitare qualsiasi rischio di incendio, lasciare raffreddare il motore e pulire il rasaerba prima di ritirarlo.
- Voorkom brand; laat de motor afkoelen en reinig de maaier met meelopende bestuurder alvorens deze op te bergen.
- Låt motorn svalna och rengör den gångstyrda gräsklipparen innan den förvaras för att undvika brandrisk.

MAINTENANCE ENTRETIEN WARTUNGSHINWEISE

MANUTENZIONE ONDERHOUD UNDERHÅLL

- Stop the engine and disconnect the spark plug cap in the following cases:
Before any operation under the cutting-means enclosure or the discharge chute.
Do not use the machine with worn or damaged parts. Wear thick gloves when removing, installing or working on the cutting means.
- Arrêter le moteur et débrancher le capuchon de bougie dans les cas suivants :
Avant toute intervention sous l'enceinte de l'organe de coupe ou dans la goulotte d'éjection. Ne pas utiliser la machine avec des pièces endommagées ou usées. Porter des gants épais pour la dépose ou la pose de l'organe de coupe ou toute intervention sur cette pièce.
- In folgenden Fällen müssen der Motor abgestellt und der Zündkerzenstecker gezogen werden:
Vor jeglichen Arbeiten unter der Schneidwerkzeugabdeckung oder am Auswurfkanal. Des Gerät nicht mit abgenutzten oder beschädigten Teilen verwenden. Zum An- und Abbauen oder bei Arbeiten am Schneidwerkzeug dicke Handschuhe tragen.
- Arrestare il motore e scollegare la pipetta della candela nei seguenti casi:
Prima di qualsiasi intervento sotto l'alloggiamento della lama o nello scivolo di espulsione. Non utilizzare la macchina se alcune delle sue parti dovessero essere danneggiate o usurate. Indossare guanti spessi durante la rimozione, l'installazione o l'esecuzione di operazioni sugli elementi del gruppo di taglio.
- Schakel in de volgende gevallen de motor uit en neem de bougiekabel los van de bougie: voordat u werkzaamheden verricht onder de maaidek of in de uitwerptunnel. Gebruik de machine niet als onderdelen ervan versleten of beschadigd zijn. Draag dikke werkhandschoenen als u het mes verwijderd, installeert of er aan werkt.
- Stoppa motorn och lossa tändstiftshatten i följande fall:
Innan arbeten utförs under klippanordningens hölje eller utmatningen. Använd inte maskinen om några delar är slitna eller skadade. Bär tjocka handskar när du tar bort, monterar eller arbetar på klippanordningen.

**EACH USE
CHAQUE UTILISATION
BEI JEDER VERWENDUNG
OGNI IMPIEGO
VOOR ELK GEBRUIK
VID VARJE ANVÄNDNINGSTILLFÄLLE**

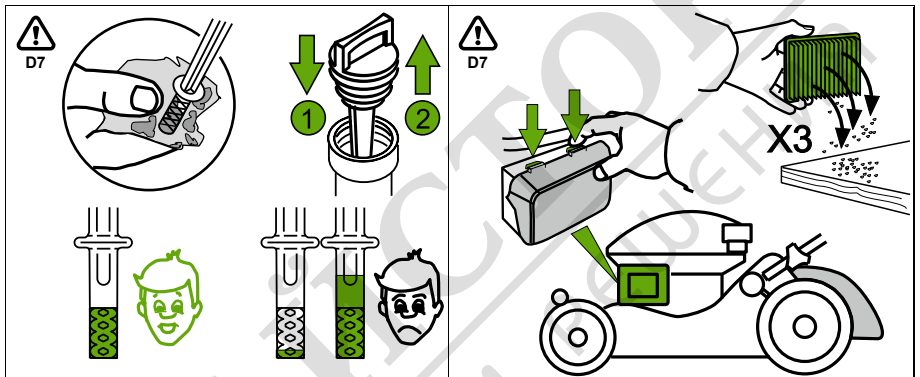

D11 HRG416C1/466C1
PKEH

HRG416C1/466C1
SKEH,
HRG466C1
SKEP

HRG536C9

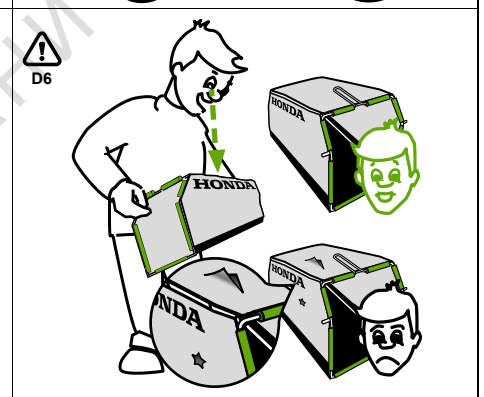

**C19
D1
D8** ...N·m

Tightening torque - Couple de serrage - Anziehdrehmoment - Coppia di serraggio -
Aanhaalmoment - Åtdragningsmoment

HRG416C1/466C1 SKEH, PKEH

HRG536C9

HRG466C1 SKEP

54 N·m

70 N·m

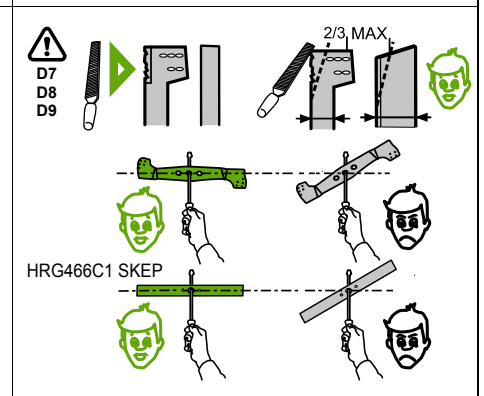

YEARLY OR EVERY 100 HRS
TOUS LES ANS OU TOUTES
LES 100 HRS
JÄHRLICH ODER ALLE 100 STD.
ANNUALMENTE O OGNI 100 ORE
JAARLIJKS OF ELKE 100 UUR
VARJE ÅR ELLER EFTER 100 TIMMAR

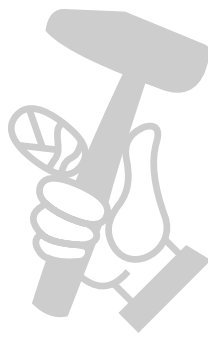
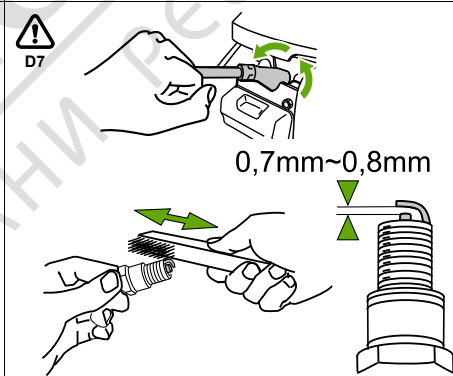
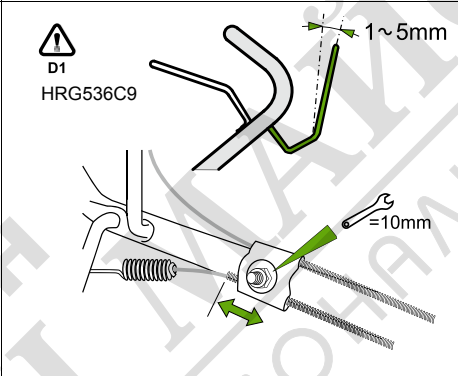
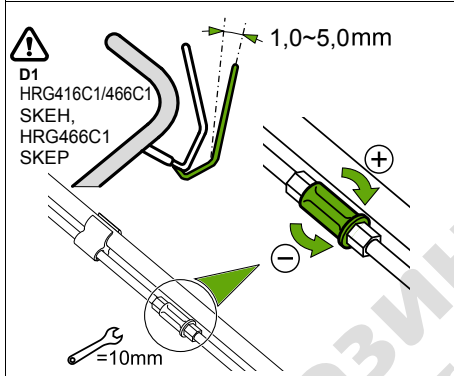
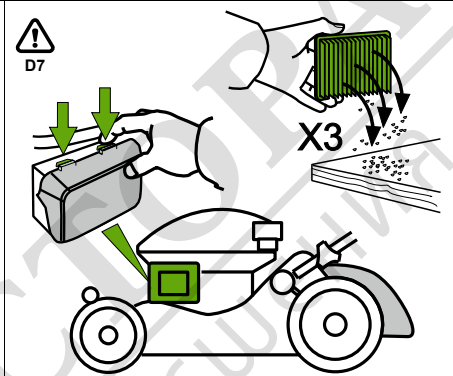
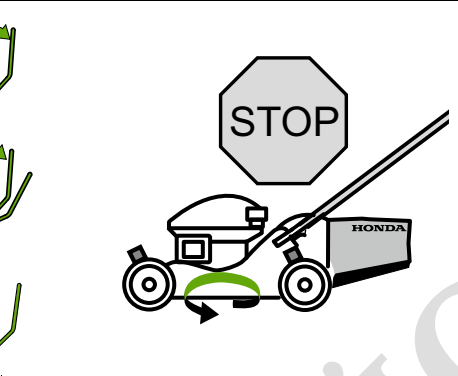
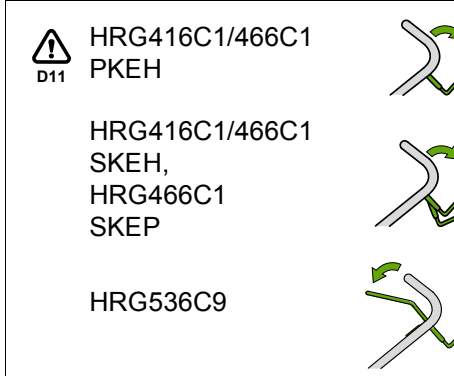
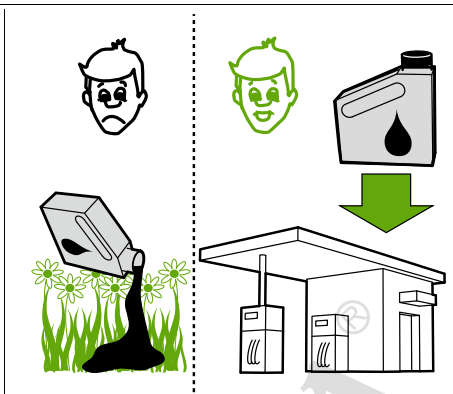
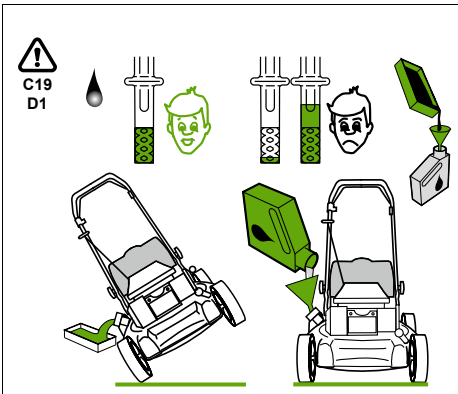

MAINTENANCE SCHEDULE PROGRAMME D'ENTRETIEN WARTUNGSPLAN

Frequency - Périodicité - Häufigkeit

						Frequency - Périodicité - Häufigkeit					
						Before each use	First 5 hours of use or first month	First 25 hours of use	Every 50 hours of use or 6 months	Every 100 hours of use or each year	Every 150 hours of use or 2 years
						Avant chaque utilisation	Les 5 premières heures de fonctionnement ou le premier mois	Les 25 premières heures de fonctionnement	Toutes les 50 heures de fonctionnement ou tous les 6 mois	Toutes les 100 heures de fonctionnement ou tous les ans	Toutes les 150 heures de fonctionnement ou tous les 2 ans
						Vor jeder Verwendung	Die ersten 5 Betriebsstunden oder der erste Monat	Die ersten 25 Betriebsstunden	Alle 50 Betriebsstunden oder alle 6 Monate	Alle 100 Betriebsstunden oder jährlich	Alle 150 Betriebsstunden oder alle 2 Jahre
EN	Cutting-means bolts tightness	Check	Serrage des boulons de l'organe de coupe	Contrôler	Anzugsfestigkeit der Schrauben des Schneidwerkzeugs	Prüfen	•				
	Cutting means (Deformation / damage)	Check	Organe de coupe (Déformation / endommagement)	Contrôler	Schneidwerkzeug (Verformung / Beschädigung)	Prüfen	•				
	Grass catcher	Check	Bac de ramassage	Contrôler	Schnittgutsammler	Prüfen	•				
FR	Engine oil	Check	Huile moteur	Contrôler	Motoröl	Prüfen	•				
		Change		Remplacer		Wechseln	•(4)	•(4)			
DE	Air cleaner	Check	Filtre à air	Contrôler	Luftfilter	Prüfen	•				
		Clean		Nettoyer		Reinigen	•(1)	•(1)			
		Replace		Remplacer		Austauschen					•
	Spark plug	Check / Clean	Bougie	Contrôler/ Nettoyer	Zündkerze	Prüfen / Reinigen				•	
		Replace		Remplacer		Austauschen					•
	Flywheel brake shoe	Check	Sabot de frein sur volant	Contrôler	Bremsbelag der Schwungradbremse	Prüfen	•(2)(5)		•(2)(5)		
	Flywheel brake cable	Check	Câble de frein sur volant	Contrôler	Seilzug der Schwungradbremse	Prüfen	•(2)(5)			•(2)(5)	
	Drive clutch cable	Check	Câble d'embrayage de marche	Contrôler	Seilzug der Antriebskupplung	Prüfen		•(3)	•(3)	•(3)	
	Tappet clearance	Check	Jeu de soupapes	Contrôler	Stößelabstände	Prüfen				•(5)	
	Recoil Air inlet	Clean	Admission d'air du retour automatique	Nettoyer	Lufteinlass des Starters	Reinigen				•(1)	
	Fuel tank / filter	Clean	Réservoir de carburant/filtre	Nettoyer	Kraftstofftank / Filter	Reinigen				•(5)	
	Drive belt	Check	Courroie d'entraînement	Contrôler	Antriebsriemen	Prüfen					•(5)
	Fuel tube	Check	Tube de carburant	Contrôler	Kraftstoffleitung	Prüfen	Check every 2 years and replace if necessary (5) Contrôler tous les 2 ans et remplacer si nécessaire (5) Alle 2 Jahre prüfen und ggf. austauschen (5)				

(1) Service more frequently when used in dusty areas.

(2) If the Cutting-means (engine) stopping time becomes over 3s, it shall be checked and adjusted.

(3) Adjust/replace as necessary.

(4) Change engine oil every 25 hours when used under heavy load or in high outside air temperatures.

(5) Maintenance of these points must be carried out by your servicing dealer.

Failure to follow this Maintenance Schedule could result in non-warrantable failures.

(1) En cas d'utilisation dans des zones poussiéreuses, augmenter la fréquence d'entretien.

(2) Si la durée d'arrêt de l'organe de coupe (moteur) dépasse 3 s, contrôler et régler.

(3) Régler/remplacer si nécessaire.

(4) Remplacer l'huile moteur toutes les 25 heures en cas d'utilisation dans des conditions de charge élevées ou à des températures de l'air extérieur élevées.

(5) L'entretien de ces points doit être confié à votre concessionnaire.

Le non-respect de ce programme d'entretien peut entraîner des pannes qui ne seront pas couvertes par la garantie.

(1) Bei Benutzung in staubiger Umgebung in kürzeren Abständen reinigen.

(2) Wenn die Nachlaufzeit des Schneidwerkzeugs (bzw. Motors) mehr als 3 s beträgt, muss dies geprüft und angepasst werden.

(3) Nach Bedarf einstellen / reparieren.

(4) Bei Einsätzen unter starker Motorlast oder bei hohen Außentemperaturen das Motoröl alle 25 Betriebsstunden wechseln.

(5) Diese Wartungsarbeiten sind von einem Fachhändler auszuführen.

Die Nichtbeachtung dieses Wartungsplans kann zu Fehlern führen, die nicht von der Garantie abgedeckt sind.

PROGRAMMA DI MANUTENZIONE ONDERHOUDSSCHEMA UNDERHÅLLSCHEMA

						Periodicità - Interval - Frekvens					
						Prima di ogni utilizzo	Dopo le prime 5 ore di utilizzo o dopo il primo mese	Dopo le prime 25 ore di utilizzo	Ogni 50 ore di utilizzo o ogni 6 mesi	Ogni 100 ore di utilizzo o ogni anno	Ogni 150 ore di utilizzo o ogni 2 anni
						Voor elk gebruik	Na eerste 5 uur van gebruik of eerste maand	Na eerste 25 uur van gebruik	Elke 50 uur van gebruik of elke 6 maanden	Elke 100 uur van gebruik of elk jaar	Elke 150 uur van gebruik of elke 2 jaar
						Före varje användningsstillfälle	De första 5 timmarnas användning eller första månaden	De första 25 timmarnas användning	Efter 50 timmars användning eller 6 månader	Efter 100 timmars användning eller varje år	Efter 150 timmars användning eller vartannat år
IT		NL		SV							
Serraggio dei bulloni della lama	Verificare	Mesbouten goed vastgedraaid	Controleren	Åtdragningen på klippaggregatets bultar	Kontrollera	•					
Lama (deformazione/danni)	Verificare	Maaimes (vervorming/beschadiging)	Controleren	Klippaggregat (deformering/skador)	Kontrollera	•					
Sacco di raccolta	Verificare	Grasvanger	Controleren	Gräsuppsamlare	Kontrollera	•					
Olio motore	Verificare	Motorolie	Controleren	Motorolja	Kontrollera	•					
	Sostituire		Vervangen		Byt		•(4)	•(4)			
Filtro dell'aria	Verificare	Luchtfilter	Controleren	Luftrenare	Kontrollera	•					
	Pulire		Reinigen		Rengör		•(1)	•(1)			
	Sostituire		Vervangen		Byt						•
Candela di accensione	Verificare/ Pulire	Bougie	Controleren/ Reinigen	Tändstift	Kontrollera/ Rengör				•		
	Sostituire		Vervangen		Byt					•	
Pattino freno volante	Verificare	Remschoen vliegwielerrem	Controleren	Svänghjulets bromssko	Kontrollera	•(2)(5)		•(2)(5)			
Cavo freno volante	Verificare	Kabel vliegwielerrem	Controleren	Svänghjulets bromsvävar	Kontrollera	•(2)(5)			•(2)(5)		
Cavo frizione	Verificare	Koppelingskabel	Controleren	Drivspakens kabel	Kontrollera	•(3)	•(3)	•(3)			
Gioco punterie	Verificare	Kleppspelning	Controleren	Ventilyftarnas spelrum	Kontrollera				•(5)		
Bocca di ingresso dell'aria	Pulire	Krulslang luchtinlaat	Reinigen	Snörets luftinlopp	Rengör				•(1)		
Serbatoio carburante / filtro	Pulire	Brandstoftank/filter	Reinigen	Bränsletank/filter	Rengör				•(5)		
Cinghia di trasmissione	Verificare	Aandrijfriem	Controleren	Drivrem	Kontrollera					•(5)	
Tubo carburante	Verificare	Brandstofleiding	Controleren	Bränslerör	Kontrollera						
						Verificare ogni 2 anni e sostituire se necessario (5) Controleer elke 2 jaar en vervang indien nodig (5) Kontrollera vartannat år och byt vid behov (5)					

- Eseguire la manutenzione con maggiore frequenza in caso di uso del rasaerba in aree polverose.
 - Se il tempo di arresto della lama (del motore) è superiore a 3 secondi, eseguire le necessarie verifiche e regolazioni.
 - Regolare/sostituire secondo necessità.
 - Sostituire l'olio motore ogni 25 ore in caso di uso intensivo o con temperature esterne elevate.
 - La manutenzione di questi elementi deve essere eseguita da un centro assistenza autorizzato.
- La mancata osservanza di questo programma di manutenzione potrebbe provocare danni non coperti dalla garanzia.

- Reinig vaker bij gebruik in een stoffige omgeving.
 - Controleren en opnieuw afstellen als het langer dan 3 sec. duurt voordat het maaimes (de motor) stopt.
 - Afstellen/vervangen indien nodig.
 - Ververs de motorolie elke 25 uur bij gebruik onder zware omstandigheden of hoge buitentemperaturen.
 - Deze onderhoudswerkzaamheden moeten door uw onderhoudsdealer worden uitgevoerd.
- Het niet naleven van dit onderhoudsschema kan leiden tot defecten die niet onder de garantie vallen.

- Underhåll oftare vid användning i dammiga miljöer.
 - Om klippaggregatets (motorns) stopptid överstiger 3 sek ska det kontrolleras och justeras.
 - Justera/byt vid behov.
 - Byt motorolja var 25:e timme vid hög belastning eller höga utomhustemperaturer.
 - Dessa punkter måste underhållas av en serviceverkstad.
- Underlåtenhet att följa detta underhållsschema kan leda till fel som inte täcks av garantin.

INFORMATION INFORMATION INFORMATIONEN

INFORMAZIONI INFORMATIE INFORMATION

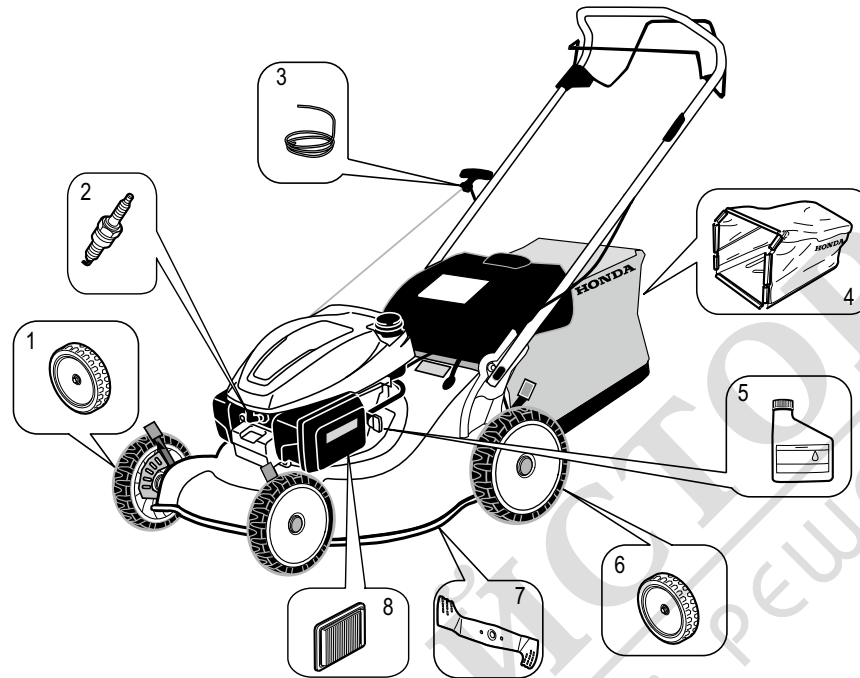

PARTS ACCESSOIRES ZUBEHÖR ACCESSORI ACCESSOIRES DELAR

		HRG536C9
		SKEH
1		44710-VL0-L02
2		98079-55846
3		28462-ZOL-V71
4		81320-VL0-N50
5		08221-888-061HE
6		42710-VE2-M02
7		72511-VG0-C51
8		17211-Z8B-901



A2
C4
C22
D3

• For your safety, it is strictly prohibited to install any other attachment than the ones listed above and especially designed for your pedestrian-controlled lawnmowers' model and type.

• Pour votre sécurité, il est formellement interdit de monter tout accessoire autre que ceux spécifiquement conçus pour votre modèle et votre type de tondeuse à gazon, énumérés ci-dessus.

• Zu Ihrer Sicherheit ist es streng verboten, anderes Zubehör als das oben aufgeführte und speziell für das Modell und Typ Ihres handgeführten Rasenmähers vorgesehene Zubehör anzubringen.

• Per motivi di sicurezza, è severamente proibito installare qualsiasi accessorio diverso da quelli elencati sopra e appositamente progettati per il proprio modello e tipo di rasaerba.

• Om veiligheidsredenen is het streng verboden om enige andere accessoires aan te brengen dan de hierboven aangegeven exemplaren, die speciaal zijn ontworpen voor uw model en type maaier met meelopende bestuurder.

• För din egen säkerhet är det förbjudet att montera andra tillbehör än de som anges ovan och som speciellt konstruerats för den gångstyrda gräsklipparens modell och typ.

INFORMATION INFORMATION INFORMATIONEN

INFORMAZIONI INFORMATIE INFORMATION

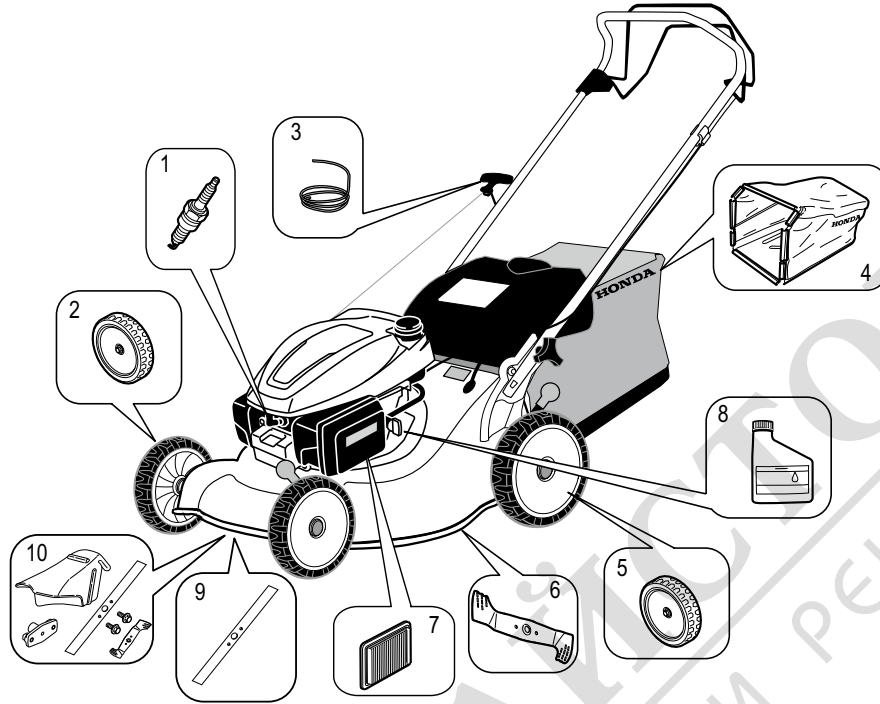

**PARTS
ACCESSOIRES
ZUBEHÖR
ACCESSORI
ACCESSOIRES
DELAR**

**OPTIONS
OPTIONS
SONDERAUSSTATTUNG
EXTRA
OPTIES
TILLBEHÖR**



		HRG416C1		HRG466C1		
		SKEH	PKEH	SKEH	PKEH	SKEP
1				98079-55846		
2				44710-VH3-R10		
3				28462-Z0L-V71		
4		81320-VH3-R11			81320-VH4-R11	
5		42710-VH3-R20	42710-VH3-R10	42710-VH3-R20	42710-VH3-R10	42710-VH3-R20
6		72511-VH3-R10		72511-VH4-R10		72511-VH4-R50
7				17211-Z8B-901		
8				08221-888-061HE		
9						72531-VH4-R50
10		06762-VH3-R21	-	06762-VH4-R21	-	-

⚠ WARNING :

Failing to comply with these safety instructions may lead to serious bodily injury or damage to the equipment. Please read carefully the safety instructions below before operating the machine.

TRAINING

- A1.** Read the instructions carefully before using the pedestrian-controlled lawnmower. Be familiar with the controls and their proper use before using the equipment. Know how to stop the engine rapidly.
- A2.** Use the pedestrian-controlled lawnmower for the purpose it is intended for, that is mowing and collecting grass. Any other use could be dangerous or damage the equipment.
- A3.** Never allow children or people unfamiliar with these instructions to use the pedestrian-controlled lawnmower. Local regulations may restrict the age of the operator.
- A4.** Never mow when people, especially children, or pets are nearby. Never use the machine in cases of fatigue or illness of the user, or after consumption of medications, drugs, alcohol or dangerous substances which might interfere with his ability regarding reflexes and concentration. Never operate the machine if there is a risk of adverse weather such as lightning or a storm.
- A5.** Keep in mind that the owner or user is responsible for accidents or hazards occurring to other people or their property.
- A6.** Never attempt to modify the mower. It can cause an accident as well as damage to the mower. Tampering with the engine voids the EU type-approval of this engine.
- Do not connect an extension to the muffler.
 - Do not modify the intake system.
 - Do not adjust the governor.

PREPARATION

- B1.** When using the machine, always wear safety shoes that are strong and non-slip and long trousers. Do not use the machine with bare feet or wearing open shoes. Avoid wearing chains, bracelets or baggy clothes with loose parts or with lacing or neck ties. Long hair must be tied back. Always wear an anti-noise helmet.
- B2.** Thoroughly inspect the area where the equipment is to be used and remove all objects which may be thrown by the machine (stones, branches, wires, bones, etc...).
- B3. WARNING !** Petrol is highly flammable.
- Store fuel in containers specifically designed for this purpose.
 - Refuel outdoors only, before starting the engine and do not smoke while refuelling or handling fuel.
 - Never remove the cap of the fuel tank or add petrol while the engine is running or when the engine is hot.
 - If petrol is spilled, do not attempt to start the engine but move the machine away from the area of spillage and avoid creating any source of ignition until petrol vapours have dissipated.
 - Replace all fuel tanks and container caps securely.
 - Before tipping the pedestrian-controlled lawnmower to maintain the cutting means or drain oil, remove fuel from the tank.
- B4.** Replace faulty silencers.
- B5.** Before use, always visually inspect the machine, especially to see that the cutting means, cutting-means bolts, and cutting-means assembly are not worn or damaged. Replace worn or damaged cutting means and cutting-means bolts in sets to preserve balance

OPERATION

- C1.** Do not operate the engine in a confined space where dangerous carbon monoxide fumes can collect.
- C2.** Mow only in daylight or in good artificial light.
- C3.** If there is a risk of adverse weather such as lightning or a storm, stop operation.
- C4.** Avoid operating the equipment in wet grass, where possible.
- C5.** While mowing, always keep the safety distance to the cutting means, which is provided by the handle length.
- C6.** Do not run. Do not let yourself be pulled by the pedestrian-controlled lawnmower.
- C7.** Always be sure of your footing on slopes. Mow across the face of slopes, never up and down.
- C8.** Keep in mind that the operator or user is responsible for any accidents or unexpected events that may occur to other persons or their property. The user is responsible for checking on possible risks due to the ground to be worked on, and for taking all precautions necessary for ensuring his own safety and that of others, in particular on sloping ground, rough, slippery or unstable terrain, or near holes, ditches or banks.
- C9.** Do not mow slopes of more than 20° (36%).
- C10.** Use extreme caution when pulling the pedestrian-controlled lawnmower towards you.
- C11.** Stop the cutting means if the pedestrian-controlled lawnmower has to be tilted for transportation when crossing surfaces other than grass, and when transporting the pedestrian-controlled lawnmower to and from the area to be mowed.
- C12.** Never operate the pedestrian-controlled lawnmower with defective guards or cutting-means enclosure, or without safety devices such as discharge guard and/or grass catcher.
- C13.** Do not change the engine governor settings or overspeed the engine.

- C14.** Disengage all cutting-means controls and drive clutch before starting the engine.
- C15.** Start the engine carefully according to instructions and with feet well away from the cutting means.
- C16.** Do not tilt the pedestrian-controlled lawnmower when starting the engine. Start the pedestrian-controlled lawnmower on a level surface, free of high grass or obstacles.
- C17.** Keep hands and feet away from the rotating parts. Do not start the engine when standing in front of the discharge opening.
- C18.** Never pick up or carry a pedestrian-controlled lawnmower while the engine is running.
- C19.** Stop the engine and disconnect the spark plug cap in the following cases:
- Before any operation under the cutting-means enclosure or the discharge chute.
 - Before checking, cleaning, or working on the pedestrian-controlled lawnmower.
 - After striking a foreign object. Inspect the pedestrian-controlled lawnmower for damage and make repairs before restarting and operating the pedestrian-controlled lawnmower again.
 - If pedestrian-controlled lawnmower starts to vibrate abnormally, check immediately the cause of the vibration and perform the necessary repair.
- C20.** Stop the engine in the following cases:
- Whenever you leave the pedestrian-controlled lawnmower unattended.
 - Before refuelling.
 - When installing or removing the grass catcher.
 - Before adjusting the cutting height.
- C21.** Close the fuel shut-off valve by turning the fuel shut-off valve.
- C22.** Using any attachments other than those recommended by this manual may cause damage to your pedestrian-controlled lawnmower, and such damage will not be covered by your guarantee.
- C23.** If the clip director is difficult to move or the lever will not lock fully:
- With the engine off, lift the discharge guard and remove the grass clippings from around the shutter door.
- C24. CAUTION**

The levels for noise and vibration indicated in this manual are the maximum values for using the machine. The use of an unbalanced cutter, too high a speed of movement and a lack of maintenance have a significant effect on sound emissions and vibration. It is therefore necessary to take preventive measures to eliminate all possible damage due to high noise levels, and stresses due to vibrations; please ensure that the machine is well maintained, wear an anti-noise helmet. Take breaks during the work.

MAINTENANCE, STORAGE AND TRANSPORT

- D1.** Keep all nuts, bolts and screws tight to be sure the equipment is in safe working condition. Regular maintenance is an essential aid to user's safety and retaining a high level of performance.
- D2.** Never store the equipment with petrol in the tank inside a building when vapours may reach an open flame, spark or high temperature source.
- D3.** Allow the engine to cool before storing in any enclosure.
- D4.** To reduce the fire hazard, keep the pedestrian-controlled lawnmower, especially the engine and silencer, the petrol storage area as well, free of grass, leaves, or excessive grease.
- Do not leave containers of vegetable matters in or near a building.
- D5.** If the fuel tank has to be drained, this should be done outdoors, with a cold engine.
- D6.** Check the grass catcher frequently for wear or deterioration.
- D7.** Do not use the machine with worn or damaged parts. Parts must be replaced, not repaired. Replace worn or damaged parts with HONDA genuine parts. Cutting means must always bear the mark Honda and the reference number. Non equivalent quality parts may damage the machine and be prejudicial to your safety.
- D8.** Wear thick gloves when removing or installing the cutting means, or when cleaning the cutting-means enclosure. When tightening or loosening the cutting-means bolts, use a wooden block to prevent the cutting means from rotating.
- D9.** Always make sure the correct balance of the cutting means when sharpening.
- D10.** It is advisable to use a loading platform or to seek the help of another person when loading or unloading the pedestrian-controlled lawnmower. When the pedestrian-controlled lawnmower is transported, make sure that it is in the horizontal position, close the fuel shut-off valve, disconnect the spark plug and secure the appliance with straps.
- D11.** Check that the engine and the cutting means stop quickly when you release the cutting-means control. Have your dealer check the flywheel brake pad yearly or every 100 hours of operation, whichever comes first.

⚠ AVERTISSEMENT :

Faute de respecter cette consigne de sécurité, on s'expose à des blessures graves ou à un endommagement sérieux de la tondeuse. Lire attentivement les instructions qui suivent avant de se servir de la tondeuse.

FORMATION

- A1.** Lire attentivement les instructions avant d'utiliser la tondeuse à gazon. Se familiariser avec l'utilisation correcte et les commandes avant d'utiliser la tondeuse. Savoir arrêter le moteur rapidement.
- A2.** Utiliser la tondeuse à gazon pour l'usage auquel elle est destinée, à savoir la tonte et le ramassage du gazon. Toute autre utilisation peut s'avérer dangereuse ou entraîner une détérioration de la machine.
- A3.** Ne jamais permettre d'utiliser la tondeuse à gazon à des enfants ou des personnes non familiarisées avec les instructions. La réglementation locale peut fixer un âge limite pour l'utilisateur.
- A4.** Ne jamais utiliser la tondeuse à gazon lorsque des personnes, particulièrement des enfants, ou des animaux se trouvent à proximité. Ne jamais utiliser la machine en cas de fatigue ou de maladie de l'utilisateur, ou en cas de consommation de médicaments, de drogues, d'alcool ou de substances dangereuses qui pourraient perturber ses capacités de réflexes et de concentration. Ne jamais faire fonctionner la machine lorsque les conditions météorologiques sont défavorables, comme par exemple en cas d'orage ou de tempête.
- A5.** Garder à l'esprit que le propriétaire ou l'utilisateur est responsable des accidents ou des risques encourus par les tierces personnes ou par leurs biens.
- A6.** Ne jamais tenter de modifier la tondeuse. Ceci risquerait de provoquer un accident et d'endommager la tondeuse. Toute altération du moteur entraîne l'annulation de la réception UE de ce moteur.
- Ne pas raccorder d'extension sur le silencieux.
 - Ne pas modifier le système d'admission.
 - Ne pas ajuster le régulateur.

PRÉPARATION

- B1.** Lors de l'utilisation de la machine, toujours porter des chaussures de sécurité résistantes, antidérapantes et des pantalons longs. Ne pas utiliser la machine pieds nus ou avec des chaussures ouvertes. Éviter de porter des chaînes, des bracelets ou des vêtements larges avec des parties flottantes, ou dotés de lacets ou cravates. Les cheveux longs doivent être attachés. Toujours porter un casque anti-bruit.
- B2.** Inspecter minutieusement la zone à tondre et éliminer tout objet étranger qui pourrait être projeté par la machine (pierres, morceaux de bois, fil de fer, os, etc...).
- B3. AVERTISSEMENT !** L'essence est hautement inflammable.
- Conserver le carburant dans des récipients spécialement prévus à cet effet.
 - Faire le plein à l'extérieur uniquement, avant de démarrer le moteur et ne pas fumer pendant cette opération ou toute manipulation de carburant.
 - Ne jamais enlever le bouchon du réservoir de carburant ou faire le plein lorsque le moteur est en fonctionnement ou tant qu'il est encore chaud.
 - Ne pas démarrer le moteur si de l'essence a été répandue : éloigner la tondeuse de la zone où le carburant a été renversé et ne provoquer aucune étincelle tant que le carburant ne s'est pas évaporé et que les vapeurs ne se sont pas dissipées.
 - Refermer correctement le réservoir et le récipient en serrant convenablement les bouchons.
 - Avant de pencher la tondeuse à gazon afin d'intervenir sur l'organe de coupe ou de vidanger l'huile, vider le réservoir de carburant.
- B4.** Remplacer les silencieux d'échappement défectueux.
- B5.** Avant chaque utilisation, procéder à une vérification générale ; en particulier, s'assurer que l'organe de coupe, les vis de l'organe de coupe et l'assemblage d'organes de coupe ne sont ni usés ni endommagés. Remplacer ensemble, l'organe de coupe et les vis de l'organe de coupe usés ou endommagés afin de préserver l'équilibrage.

UTILISATION

- C1.** Ne pas faire fonctionner le moteur dans un endroit confiné, où les vapeurs nocives de monoxyde de carbone peuvent s'accumuler.
- C2.** Tondre uniquement à la lumière du jour ou dans une lumière artificielle de bonne qualité.
- C3.** En cas de conditions météorologiques défavorables, par exemple en cas d'orage, cesser de tondre.
- C4.** Dans la mesure du possible, éviter de tondre de l'herbe mouillée.
- C5.** Pendant le travail, conserver la distance de sécurité par rapport à l'organe de coupe, laquelle est donnée par la longueur du guidon.
- C6.** Marcher, ne jamais courir. Ne pas se faire tirer par la tondeuse.
- C7.** Assurer ses pas dans les pentes. Tondre les pentes dans le sens transversal, jamais en montant ou en descendant.
- C8.** Se rappeler que l'opérateur ou l'utilisateur est responsable des accidents et des imprévus qui peuvent arriver à d'autres personnes ou à leurs biens. L'utilisateur est responsable de l'évaluation des risques potentiels du terrain à travailler et de la mise en place de toutes les précautions nécessaires pour assurer sa sécurité et celle d'autrui, en particulier sur les terrains en pente, les sols accidentés, glissants ou instables, à proximité de trous, de fossés ou dévers.
- C9.** Ne pas tondre sur des pentes supérieures à 20° (36 %).
- C10.** Faire particulièrement attention lorsque la machine doit être tirée vers soi.
- C11.** Arrêter l'organe de coupe si la tondeuse doit être inclinée pour le transport et lors des déplacements entre les surfaces à tondre.
- C12.** Ne jamais utiliser la tondeuse si ses protecteurs ou l'enceinte de l'organe de coupe sont endommagés, ou en l'absence de dispositifs de sécurité comme le protecteur d'éjection ou le bac de ramassage.
- C13.** Ne jamais modifier le réglage du régulateur du moteur, ni mettre le moteur en surrégime.

- C14.** Avant de démarrer le moteur, désengager la commande de l'organe de coupe et l'embrayage d'avancement.
- C15.** Démarrer le moteur avec précaution, en respectant les consignes d'utilisation et en tenant les pieds éloignés de l'organe de coupe.
- C16.** Ne pas incliner la tondeuse pour le démarrage. Effectuer la mise en marche sur une surface plane, exempte de tout obstacle et d'herbe haute.
- C17.** Tenir les mains et les pieds éloignés des pièces tournantes. Toujours se tenir à l'écart de la goulotte d'éjection.
- C18.** Ne jamais soulever ou transporter une tondeuse dont le moteur est en fonctionnement.
- C19.** Arrêter le moteur et débrancher le capuchon de bougie dans les cas suivants :
- Avant toute intervention sous l'enceinte de l'organe de coupe ou dans la goulotte d'éjection.
 - Avant toute opération de nettoyage, de vérification ou de réparation de la tondeuse.
 - Après avoir heurté un objet étranger. Inspecter la tondeuse pour vérifier si elle est endommagée. Effectuer les réparations nécessaires avant toute nouvelle utilisation de la machine.
 - Si la tondeuse commence à vibrer de manière anormale. Rechercher immédiatement la cause des vibrations et y remédier.
- C20.** Arrêter le moteur dans les cas suivants :
- Toutes les fois où la tondeuse doit être laissée sans surveillance.
 - Avant de faire le plein de carburant.
 - Lors de la pose ou de la dépose du bac de ramassage.
 - Avant de régler la hauteur de coupe.
- C21.** Fermer le robinet et d'arrivée d'essence après chaque utilisation.
- C22.** L'utilisation d'accessoires autres que ceux recommandés par Honda peut occasionner des dommages sur votre tondeuse qui ne seront pas couverts par votre garantie.
- C23.** Si le déplacement du sélecteur de mode de tonte est difficile ou si le levier ne se verrouille pas complètement :
- Avec le moteur arrêté, soulever le protecteur d'éjection et retirer l'herbe coupée de la zone située autour de l'obturateur.
- C24. ATTENTION**

Le niveau de bruit et de vibration indiqués par cette notice sont les valeurs maximum d'utilisation de la machine. L'utilisation d'un organe de coupe non équilibré, d'une vitesse de mouvement excessive et l'absence d'entretien ont une influence significative sur les émissions sonores et les vibrations. Il faut donc adopter des mesures préventives afin d'éliminer tout dommage possible dû à un bruit élevé et aux contraintes issues des vibrations; veiller à l'entretien de la machine, porter un casque anti-bruit. Faire des pauses pendant le travail.

MAINTENANCE, STOCKAGE ET TRANSPORT

- D1.** Maintenir tous les écrous et vis serrés afin d'assurer des conditions d'utilisation sûres. Un entretien régulier est essentiel pour la sécurité et le maintien du niveau de performances.
- D2.** Ne jamais entreposer la tondeuse avec du carburant dans le réservoir dans un local où les vapeurs d'essence pourraient atteindre une flamme, une étincelle ou une forte source de chaleur.
- D3.** Laisser le moteur refroidir avant de ranger la machine dans un local quelconque.
- D4.** Pour réduire les risques d'incendie, débarrasser tondeuse à gazon, en particulier le moteur et le pot d'échappement, ainsi que la zone de stockage de carburant, des feuilles, brins d'herbe et des surplus de graisse. Ne pas laisser de contenants de débris végétaux dans ou à proximité d'un local.
- D5.** Si le réservoir de carburant doit être vidangé, effectuer cette opération à l'extérieur et lorsque le moteur est froid.
- D6.** Vérifier régulièrement le bac de ramassage pour rechercher toute trace d'usure ou de détérioration.
- D7.** Ne pas utiliser la machine avec des pièces endommagées ou usées. Les pièces doivent être remplacées et non pas réparées. Utiliser des pièces d'origine Honda. L'organe de coupe doit toujours porter la marque Honda ainsi que la référence. Des pièces de qualité non équivalente peuvent endommager la machine et nuire à votre sécurité.
- D8.** Porter des gants épais pour la dépose et la pose de l'organe de coupe ou lors du nettoyage de l'enceinte de l'organe de coupe. Pour le serrage et desserrage des vis de l'organe de coupe, utiliser une cale en bois pour bloquer sa rotation.
- D9.** Veiller au maintien de l'équilibrage de l'organe de coupe lors de son affûtage.
- D10.** Il est recommandé d'avoir recours à une rampe de chargement ou de se faire aider par quelqu'un pour charger ou décharger la tondeuse à gazon. Transporter la tondeuse à gazon à l'horizontale, fermer le robinet d'essence, débrancher la bougie, et immobiliser la tondeuse à l'aide de sangles.
- D11.** Vérifier que le moteur et l'organe de coupe s'arrêtent rapidement lorsque la commande de l'organe de coupe est relâchée. Demander au concessionnaire de vérifier le patin du frein de volant tous les ans ou toutes les 100 heures de fonctionnement, selon celle de ces deux valeurs qui est atteinte la première.

⚠️ WARNUNG :

Wenn diese Sicherheitsanweisungen missachtet werden, sind schwere Verletzungen oder Geräteschäden nicht auszuschließen. Lesen Sie die Sicherheitsanweisungen bitte aufmerksam durch, bevor Sie die Maschine in Betrieb nehmen.

ANLEITUNG

- A1.** Lesen Sie die Anleitung vor Gebrauch des handgeführten Rasenmähers gründlich durch. Machen Sie sich mit der Funktionsweise und Bedienung des Rasenmähers vertraut, bevor Sie diesen benutzen. Sie müssen in der Lage sein, den Motor rasch abzuschalten.
- A2.** Verwenden Sie den handgeführten Rasenmäher für den vorgesehenen Zweck, nämlich zum Mähen und Auffangen von Gras. Der Einsatz zu anderen Zwecken kann gefährlich sein oder zu Schäden am Gerät führen.
- A3.** Lassen Sie niemals Kinder oder Personen, die die Anleitung nicht kennen, den handgeführten Rasenmäher benutzen. Im Rahmen der lokalen Gesetzgebung kann ein Mindestalter für den Benutzer festgesetzt sein.
- A4.** Mähen Sie niemals, wenn sich andere Personen, insbesondere Kinder, oder Tiere in der Nähe aufhalten.
Die Maschine nicht bei Müdigkeit, Unwohlsein oder Krankheit oder nach der Einnahme von Medikamenten, Drogen, Alkohol oder anderen Substanzen bedienen, die das Reaktionsvermögen und die Konzentration einschränken.
Verwenden Sie das Gerät nicht, wenn Gefahr durch schlechtes Wetter, wie z. B. Gewitter oder Sturm besteht.
- A5.** Denken Sie immer daran, daß der Eigentümer oder Benutzer des Rasenmähers für Unfälle und Schäden haftet, die Dritten bzw. am Eigentum von Dritten entstehen.
- A6.** Versuchen Sie niemals, Änderungen am Mäher vorzunehmen. Dies kann zu Unfällen und zu Schäden am Mäher führen. Eingriffe am Motor führen zum Erlöschen der EU-Typgenehmigung für diesen Motor.
- Bringen Sie keine Verlängerung am Schalldämpfer an.
 - Das Ansaugsystem darf nicht verändert werden.
 - Es dürfen keine Veränderungen am Drehzahlbegrenzer vorgenommen werden.

VORBEREITUNG

- B1.** Bei der Bedienung der Maschine immer festes und rutschsicheres Schuhwerk und lange Beinbekleidung tragen. Barfußigkeit und offene Schuhe verbieten sich bei der Maschinenbedienung. Halsketten und Armbänder, weite, lose sitzende Kleidung, Schnüre aller Art und Krawatten stellen ein Sicherheitsrisiko dar. Langes Haar muss zurückgebunden werden. Grundsätzlich einen Gehörschutzhelm tragen.
- B2.** Prüfen Sie die betreffende Rasenfläche zunächst gründlich und entfernen Sie eventuelle Fremdkörper, die durch den Rasenmäher aufgeschleudert werden könnten (Steine, Holzstücke, Drähte, Knochen etc.).
- B3. WARNUNG ! Benzin ist feuergefährlich.**
- Bewahren Sie Benzin in Behältern auf, die speziell für diesen Zweck bestimmt sind.
 - Betanken Sie den Rasenmäher nur im Freien bei ausgeschaltetem Motor. Rauchen Sie nicht, während Sie mit Benzin umgehen.
 - Wenn der Motor in Betrieb oder noch warm ist, darf der Deckel des Benzintanks keinesfalls geöffnet bzw. Benzin eingefüllt werden.
 - Starten Sie den Motor nicht, wenn Benzin verschüttet wurde: entfernen Sie den Rasenmäher aus dem betreffenden Bereich und vermeiden Sie offene Flammen, solange sich das Benzin und die Dämpfe nicht verflüchtigt haben.
 - Verschließen Sie den Deckel des Tanks und Benzinbehälters wieder sorgfältig.
 - Entleeren Sie den Tank, bevor Sie den handgeführten Rasenmäher umdrehen, um die Schneide zu reinigen oder Öl abzulassen.
- B4.** Defekte Auspuffschalldämpfer müssen ausgetauscht werden.
- B5.** Vor jedem Einsatz muss das Gerät einer Sichtprüfung unterzogen werden; insbesondere müssen das Schneidwerkzeug, die Schrauben des Schneidwerkzeugs und die gesamte Schneidwerkzeugbaugruppe auf Verschleiß oder Schäden geprüft werden. Abgenutzte oder beschädigte Schneidwerkzeugteile und Schrauben müssen immer bausatzweise ausgetauscht werden, damit keine Unwucht entsteht.

BEDIENUNGSELEMENTE UND BAUGRUPPEN

- C1.** Schalten Sie den Motor nicht in geschlossenen Räumen ein, in denen sich schädliche Kohlenmonoxidgase ansammeln können.
- C2.** Benutzen Sie den Rasenmäher nur bei Tageslicht bzw. bei guter Beleuchtung.
- C3.** Wenn Gefahr durch schlechtes Wetter wie z. B. durch Gewitter oder Sturm besteht, den Betrieb sofort einstellen.
- C4.** Den Gerätebetrieb bei nassem Gras nach Möglichkeit vermeiden.
- C5.** Halten Sie beim Mähen immer ausreichenden Sicherheitsabstand zum Schneidwerkzeug ein, der durch die Länge des Holms gegeben ist.
- C6.** Achten Sie darauf, daß Sie beim Mähen gehen und nicht laufen. Lassen Sie sich vom Rasenmäher nicht "vorwärtsziehen".
- C7.** Achten Sie in abschüssigem Gelände auf einen sicheren Schritt. Mähen Sie quer zum Hang und keinesfalls in auf- oder absteigender Richtung.
- C8.** Zu beachten ist, dass der Betreiber oder Benutzer für Unfälle und Gefährdungen anderer Personen und für Schäden an fremdem Eigentum aufzukommen hat. Der Benutzer ist für das Abprüfen möglicher Risiken durch den Arbeitsuntergrund und für alle notwendigen Vorkehrungen zu seiner eigenen und der Sicherheit anderer verantwortlich – insbesondere auf abschüssigem, unwegsamem, rutschigem oder nachgiebigem Untergrund und in der Nähe von Löchern, Gruben oder Böschungen.
- C9.** Bei mehr als 20° (36%) Gefälle darf der Rasenmäher nicht eingesetzt werden.
- C10.** Seien Sie besonders vorsichtig, wenn Sie den Rasenmäher zu sich herziehen.
- C11.** Wenn der Rasenmäher gekippt werden muss, um andere Flächen als Gras zu überqueren und um von einer Rasenfläche zur nächsten zu gelangen, muss das Schneidwerkzeug abgeschaltet werden.
- C12.** Der Rasenmäher darf keinesfalls benutzt werden, wenn die Schutzvorrichtungen oder die Schneidwerkzeugabdeckung beschädigt sind oder Sicherheitsteile wie der Auswurfdeckel und/oder die Grasfangeinrichtung fehlen.

- C13.** Die Einstellung des Motorreglers darf keinesfalls verändert werden. Achten Sie darauf, daß der Motor nicht überdreht.
- C14.** Rücken Sie das Stellteil für das Schneidwerkzeug und die Antriebskupplung aus, bevor Sie den Motor starten.
- C15.** Schalten Sie den Motor vorsichtig gemäß Anleitung und halten Sie Ihre Füße vom Schneidwerkzeug fern.
- C16.** Der Rasenmäher darf beim Starten nicht gekippt werden. Schalten Sie das Gerät auf einer ebenen Fläche ein, auf der sich weder Hindernisse noch hohes Gras befinden.
- C17.** Hände und Füße müssen sich in ausreichendem Abstand zu rotierenden Teilen befinden. Halten Sie immer einen ausreichenden Sicherheitsabstand zur Auswurfrinne.
- C18.** Der Rasenmäher darf keinesfalls angehoben oder transportiert werden, solange der Motor in Betrieb ist.
- C19.** In folgenden Fällen müssen der Motor abgestellt und der Zündkerzenstecker gezogen werden:
- Vor jeglichen Arbeiten unter der Schneidwerkzeugabdeckung oder am Auswurfkanal.
 - Vor der Reinigung, Überprüfung oder Reparatur des Rasenmähers.
 - Nach dem Kontakt mit einem Fremdkörper. In diesem Fall muß der Rasenmäher auf eventuelle Beschädigungen überprüft werden. Vor dem erneuten Einsatz des Gerätes sind die erforderlichen Reparaturen auszuführen.
 - Wenn der Rasenmäher in anormaler Weise vibriert. Die Ursache der Vibrationen muß sofort ermittelt und beseitigt werden.
- C20.** In folgenden Fällen ist der Motor abzuschalten:
- Immer wenn der Rasenmäher nicht beaufsichtigt ist.
 - Vor dem Auftanken.
 - Beim An- und Abbauen der Grasfangeinrichtung.
 - Vor dem Einstellen der Schnitthöhe.
- C21.** Den Benzinbehälter schließen.
- C22.** Eine Verwendung von Zubehör, das nicht von Honda empfohlen wurde, kann zu Schäden an Ihrer rasenmäher führen, die nicht von der Garantie abgedeckt werden.
- C23.** Wenn sich der Clip Director schwer bewegen oder der Hebel nicht vollständig verriegeln lässt:
- Heben Sie bei ausgeschaltetem Motor den Auswurfdeckel an und entfernen Sie die Grasreste von der Umgebung der Verschlussklappe.
- C24. VORSICHT**

Die in diesem Informationsblatt angegebenen Geräusch- und Vibrationspegel sind Höchstwerte im Einsatz der Maschine. Unwuchten im Schneidwerk, zu hohe Arbeitsgeschwindigkeiten und mangelnde Wartung können Geräusche und Emissionen erheblich beeinflussen. Darum sind Vorsichtsmaßnahmen und Vorkehrungen wichtig, um mögliche Schäden durch hohe Lärm- und Schwingungsbelastungen zu vermeiden: Bitte achten Sie auf die ordnungsgemäße Wartung der Maschine, und tragen Sie einen Gehörschutz. Legen Sie Arbeitspausen ein.

WARTUNG, LAGERUNG UND TRANSPORT

- D1.** Um sichere Einsatzbedingungen zu gewährleisten, müssen sämtliche Schrauben und Muttern angezogen sein. Die regelmäßige Wartung des Rasenmähers ist eine wesentliche Voraussetzung für die Erhaltung der Sicherheit und Leistung des Gerätes.
- D2.** Der Rasenmäher darf keinesfalls mit gefülltem Tank in einem Raum gelagert werden, wo die Benzindämpfe mit einer offenen Flamme, Funken oder einer starken Wärmequelle in Kontakt kommen könnten.
- D3.** Lassen Sie den Motor abkühlen, bevor Sie den Rasenmäher in einem Raum unterbringen.
- D4.** Halten Sie den handgeführten Rasenmäher, insbesondere den Motor und den Geräuschdämpfer sowie den Tankaufnahmerebereich, zur Reduzierung der Brandgefahr frei von Gras, Blättern oder größeren Mengen an Schmierfett. Lagern Sie Container mit Gartenabfällen nicht in einem geschlossenen Raum oder in unmittelbarer Umgebung eines Raumes.
- D5.** Wenn der Kraftstofftank entleert werden muß, so darf dies nur im Freien und bei kaltem Motor geschehen.
- D6.** Die Grasfangeinrichtung in regelmäßigen Abständen auf Verschleiß oder Beschädigungen prüfen.
- D7.** Verwenden Sie den Rasenmäher nicht, wenn Teile beschädigt oder abgenutzt sind. Die Teile dürfen nicht repariert, sondern müssen ausgetauscht werden. Verwenden Sie dazu Originalteile von Honda. Das Schneidwerkzeug muss immer mit der Marke Honda und der Referenznummer gekennzeichnet sein. Teile anderer Güte können zu Schäden am Gerät führen und Ihre Sicherheit beeinträchtigen.
- D8.** Zum An- oder Abbauen des Schneidwerkzeugs oder zum Reinigen der Schneidwerkzeugabdeckung dicke Handschuhe tragen. Zum Festziehen und Lösen der Schrauben am Schneidwerkzeug mit einem Holzklötz verhindern, dass sich das Schneidwerkzeug mitdreht.
- D9.** Achten Sie beim Schärfen des Schneidwerkzeugs immer auf Gleichmäßigkeit.
- D10.** Es wird empfohlen, zum Laden oder Entladen des handgeführten Rasenmähers eine Hebebühne zu verwenden oder sich von einer anderen Person helfen zu lassen. Achten Sie beim Transport des handgeführten Rasenmähers darauf, dass er sich in der horizontalen Position befindet, schließen Sie das Kraftstoffabsperrventil, ziehen Sie die Zündkerzenstecker ab und sichern Sie das Gerät mit Gurten.
- D11.** Stellen Sie sicher, dass der Motor und das Schneidwerkzeug schnell anhalten, wenn Sie das Stellteil für das Schneidwerkzeug loslassen. Lassen Sie den Schwungrad-Bremsbelag beim Händler jedes Jahr bzw. nach jeweils 100 Betriebsstunden überprüfen. Der jeweils frühere Zeitpunkt ist dabei ausschlaggebend.

⚠ AVVERTENZA:

La mancata osservanza delle istruzioni di sicurezza può causare gravi infortuni o danni alla macchina. Si raccomanda di leggere attentamente le istruzioni prima di procedere all'utilizzo della macchina.

ISTRUZIONI

- A1.** Leggere attentamente le istruzioni prima di utilizzare il rasaerba. Prima di utilizzare la rasaerba, prendere familiarità con l'uso corretto e con i comandi. Imparare ad arrestare rapidamente il motore.
- A2.** Utilizzare il rasaerba per lo scopo previsto, ovvero per tagliare l'erba e raccoglierla. Qualsiasi altro utilizzo potrebbe risultare pericoloso o danneggiare la macchina.
- A3.** Non permettere mai a bambini o a persone che non conoscano le presenti istruzioni di utilizzare il rasaerba. Può esistere una normativa locale che fissa un'età limite per l'utente.
- A4.** Non utilizzare il rasaerba se in prossimità dello stesso sono presenti persone, in particolare bambini, o animali domestici.
Non usare mai la macchina in caso di stanchezza o malattia dell'utilizzatore, o dopo l'assunzione di farmaci, droghe, alcol o sostanze pericolose che possano avere effetti negativi su riflessi e concentrazione.
Non azionare la macchina in caso di condizioni atmosferiche avverse, come ad esempio fulmini o temporale.
- A5.** Non dimenticare che il proprietario o l'utente sono responsabili di eventuali incidenti o rischi a danno di terze persone o dei loro beni.
- A6.** Non modificare il rasaerba. Tale azione potrebbe causare un incidente nonché danneggiare il rasaerba. La manomissione del motore rende nulla l'approvazione UE del tipo di motore.
- Non collegare una prolunga al silenziatore.
 - Non modificare il sistema di aspirazione.
 - Non modificare le impostazioni del regolatore.

PREPARAZIONE

- B1.** Quando si utilizza la macchina, indossare sempre calzature di sicurezza resistenti e antiscivolo e pantaloni lunghi. Non usare la macchina scalzi o con scarpe aperte. Evitare di indossare catenine, braccialetti o indumenti ampi con parti svolazzanti o con lacci oppure cravatte. I capelli lunghi devono essere legati. Indossare sempre un elmetto antirumore.
- B2.** Ispezionare minuziosamente la zona da rasare per eliminare qualsiasi oggetto estraneo che potrebbe essere schizzato via dalla macchina (pietre, pezzi di legno, fil di ferro, ossi, ecc.).
- B3. AVVERTENZA !** La benzina è una sostanza altamente infiammabile.
- Conservare il carburante in appositi recipienti.
- Fare il pieno di benzina rigorosamente all'aperto, prima di avviare il motore, e fare attenzione a non fumare durante questa operazione o mentre si maneggia il carburante.
- Non togliere mai il tappo del serbatoio del carburante, né fare il pieno quando il motore è in funzione o è ancora caldo.
- Non avviare il motore se si è rovesciata della benzina: allontanare la rasaerba dalla zona in cui si è rovesciato il carburante e fare attenzione a non provocare combustioni finché il carburante non è evaporato e i vapori non si sono dissolti.
- Chiudere bene il serbatoio e il recipiente stringendo opportunamente i tappi.
- Prima di inclinare il rasaerba per eseguire la manutenzione della lama o per scaricare l'olio, rimuovere il carburante dal serbatoio.
- B4.** Sostituire i silenziatori del tubo di scarico se difettosi.
- B5.** Prima di qualsiasi utilizzo, eseguire sempre un'ispezione visiva della macchina; in particolare controllare lo stato d'uso delle lame, dei bulloni di fissaggio e del gruppo di taglio per assicurarsi che non vi siano segni di usura o danni. Sostituire lame e bulloni danneggiati in blocco per garantire un adeguato bilanciamento.

UTILIZZO

- C1.** Non attivare il motore in uno spazio limitato dove possono accumularsi fumi pericolosi di monossido di carbonio.
- C2.** Tagliare l'erba soltanto alla luce del sole o con luce artificiale buona.
- C3.** Se c'è rischio di maltempo (p.es. fulmini, temporale), cessare il lavoro.
- C4.** Evitare di far funzionare l'apparecchiatura sull'erba bagnata, se possibile.
- C5.** Durante il lavoro, tenersi sempre a distanza di sicurezza dalla parte tagliante, distanza data dalla lunghezza del manubrio.
- C6.** Avanzare camminando, mai di corsa. Non lasciarsi tirare dal rasaerba, che deve essere controllato dall'operatore.
- C7.** Assicurarsi di essere sempre stabile sulle gambe quando ci si trova su un pendio. Tagliare l'erba andando di traverso al pendio, mai su e giù.
- C8.** Ricordare che l'operatore o la persona che sta utilizzando l'apparecchio è responsabile di qualsiasi incidente o evento imprevisto che possa verificarsi ad altre persone o ai loro beni. L'utilizzatore è responsabile del controllo dei possibili rischi dovuti al terreno da lavorare e dell'adozione di tutte le precauzioni necessarie per garantire la propria sicurezza e quella degli altri, in particolare su terreni in pendenza, sconnessi, scivolosi o instabili o in prossimità di buche, fossi o terrapieni.
- C9.** Non tagliare l'erba su pendii inclinati di più di 20° (36%).
- C10.** Prestare la massima attenzione quando si tira verso di sé il rasaerba.
- C11.** Arrestare la lama se il rasaerba deve essere inclinato per essere trasportato attraversando superfici che non siano erbose, o per portarlo da e verso l'area da tagliare.
- C12.** Non attivare mai il rasaerba se le protezioni o il carter del gruppo di taglio sono difettosi, o senza i dispositivi di sicurezza come il protettore anti-scarica e/o il sacco di raccolta.

- C13.** Non cambiare la posizione del regolatore del motore, e non far girare il motore a velocità eccessiva.
- C14.** Staccare tutti i comandi della lama e la frizione prima di avviare il motore.
- C15.** Avviare il motore con cautela, seguendo le istruzioni, e con i piedi ben distanti dalla lama.
- C16.** Non inclinare il rasaerba quando si avvia il motore. Mettere in moto il rasaerba su una superficie piana, libera da erba alta e sgombra da ostacoli.
- C17.** Tenere mani e piedi a distanza dalle parti rotanti. Non avviare il motore stando davanti all'apertura di scarico.
- C18.** Non sollevare o trasportare mai un rasaerba col motore acceso.
- C19.** Arrestare il motore e scollegare il filo della candela nei seguenti casi:
- Prima di qualsiasi intervento sotto il carter del gruppo di taglio o sotto il deflettore dell'erba.
- Prima di controllare, pulire, o lavorare sul rasaerba.
- Dopo avere urtato un corpo estraneo. Verificare che il rasaerba non sia danneggiato ed effettuare le riparazioni necessarie prima di riavviare ed utilizzare nuovamente il rasaerba.
- Se il rasaerba inizia a vibrare in modo anomalo, controllare immediatamente la causa della vibrazione ed eseguire la riparazione necessaria.
- C20.** Arrestare il motore nei casi seguenti:
- Ogniqualvolta si lascia il rasaerba incustodito.
- Prima di un rifornimento di carburante.
- Quando si aggancia o si rimuove il sacco di raccolta.
- Prima di regolare l'altezza del taglio.
- C21.** Chiudere il rubinetto carburante girandolo.
- C22.** Utilizzare qualsiasi altro accessorio diverso da quelli raccomandati in questo manuale può danneggiare il rasaerba - tale danno non è coperto dalla garanzia.
- C23.** Se il selettore Clip Director è difficile da spostare o se la leva non si blocca completamente:
- A motore spento, sollevare il protettore anti-scarica e rimuovere i residui di erba attorno all'apertura dell'otturatore.
- C24. ATTENZIONE**
I livelli di rumorosità e vibrazioni indicati in questa scheda informativa sono i valori massimi di utilizzo della macchina. L'uso di una fresa non bilanciata, una velocità di movimento eccessiva e la mancanza di manutenzione hanno un effetto importante sulle emissioni sonore e le vibrazioni. È pertanto necessario adottare misure preventive per eliminare tutti i possibili danni dovuti ad alti livelli di rumore e le sollecitazioni dovute alle vibrazioni; è importante effettuare un'adeguata manutenzione della macchina, indossare un elmetto antirumore. Fare delle pause durante il lavoro.
- ### MANUTENZIONE, IMMAGAZZINAMENTO E TRASPORTO
- D1.** Per garantire condizioni di utilizzo sicure, controllare che dadi e viti siano sempre serrati. Una manutenzione costante è fondamentale ai fini della sicurezza e del livello di rendimento.
- D2.** Non lasciare mai la rasaerba con del carburante residuo nel serbatoio in un locale in cui i vapori della benzina potrebbero raggiungere una fiamma, una scintilla o una potente fonte di calore.
- D3.** Lasciar raffreddare il motore prima di sistemare la rasaerba in qualsiasi locale.
- D4.** Per ridurre i rischi di incendio, rimuovere eventuali foglie, fili d'erba e accumuli di grasso dal rasaerba e in particolare dal motore, dalla marmitta di scarico e dalla zona di stoccaggio del carburante. Non lasciare contenitori di resti vegetali all'interno o nelle vicinanze di un locale.
- D5.** Se il serbatoio del carburante deve essere vuotato, eseguire tale operazione all'esterno e a motore freddo.
- D6.** Sottoporre il raccogliherba a ispezioni frequenti, per evidenziare eventuali tracce di usura o di deterioramento.
- D7.** Non utilizzare la macchina se alcuni dei suoi pezzi dovessero essere danneggiati o consumati. In tal caso i pezzi devono essere sostituiti, non riparati. Utilizzare soltanto pezzi originali Honda. Le lame devono sempre recare il marchio Honda e il relativo numero di riferimento. Pezzi di qualità differente possono danneggiare la macchina e nuocere alla sicurezza dell'utente.
- D8.** Indossare guanti spessi durante la rimozione o l'installazione della lama o durante la pulizia dell'alloggiamento della lama.
Durante il serraggio o l'allentamento dei bulloni della lama, impiegare uno spessore di legno per bloccarne la rotazione.
- D9.** Durante l'operazione di affilatura della lama, fare attenzione un corretto bilanciamento.
- D10.** Si raccomanda di usare un piano di carico o di farsi aiutare da un'altra persona per caricare e scaricare il rasaerba. Per trasportare il rasaerba, assicurarsi che sia in posizione orizzontale, chiudere il rubinetto della benzina, scollegare la candela e bloccarlo con delle cinghie.
- D11.** Controllare che il motore e le lame si arrestino rapidamente quando si rilascia il comando di controllo delle lame. Una volta all'anno, oppure ogni 100 ore di funzionamento, chiedere al rivenditore di verificare il pattino del freno del volano, a seconda dell'evento che si verifica per primo.

⚠ WAARSCHUWING :

Door niet aan deze veiligheidsinstructies te voldoen, kan leiden tot ernstig lichamelijk letsel of schade aan de apparatuur. Lees de veiligheidsinstructies hieronder nauwkeurig voor het bedienen van de machine.

WAARSCHUWINGEN VOOR HET MAAIEN

- A1.** Lees de instructies zorgvuldig door alvorens de maaier met meelopende bestuurder te gebruiken. Zorg ervoor alle bedieningsorganen en het juiste gebruik ervan te kennen voor u de machine gebruikt. Zorg ervoor dat u de motor snel kunt afzetten.
- A2.** Gebruik de maaier met meelopende bestuurder alleen voor het doel waarvoor deze is ontworpen, het maaien en opvangen van gras. Elk ander gebruik kan gevaarlijk zijn of schade aan de machine veroorzaken.
- A3.** Sta nooit toe dat kinderen of mensen die deze instructies niet kennen de maaier met meelopende bestuurder bedienen. In sommige landen is het verboden kinderen onder een bepaalde leeftijd een grasmaaimachine te laten bedienen.
- A4.** Ga nooit maaien wanneer er mensen, met name kinderen of huisdieren in de buurt zijn.
Gebruik de machine nooit in het geval van vermoeidheid of ziekte van de gebruiker, of na consumptie van medicijnen, drugs, alcohol of gevaarlijke stoffen die invloed kunnen hebben op zijn/haar vermogen met betrekking tot reflexen en concentratie. Gebruik de machine nooit als er kans bestaat op slecht weer, zoals onweer of storm.
- A5.** Houd in gedachte dat de eigenaar of de gebruiker verantwoordelijk is voor eventuele ongevallen, ongemak of schade veroorzaakt aan andere personen of hun eigendommen.
- A6.** Probeer nooit wijzigingen aan de maaier aan te brengen. Dit kan een ongeval of schade aan de machine tot gevolg hebben. Aanpassingen aan de motor maken de EU-typegoedkeuring voor de motor ongeldig.
- Sluit geen verlengstuk op de uitlaat aan.
 - Breng geen aanpassingen aan het inlaatsysteem aan.
 - Breng geen wijzigingen in de afstelling van de toerentalregelaar aan.

VOORBEREIDING OP HET GEBRUIK

- B1.** Bij het gebruik van de machine altijd veiligheidsschoenen dragen die sterk en slipvast zijn en een lange broek. Gebruik de machine niet met blote voeten of open schoenen. Vermijd het dragen van kettingen, armbanden of loszittende kleding met losse onderdelen of veters of stropdassen. Lang haar moet naar achteren worden vastgemaakt. Draag altijd een anti-geluidshelm.
- B2.** Controleer, voor u gaat maaien het te maaien veld zorgvuldig op alle voorwerpen welke door de maaier kunnen worden weggeslingerd (stenen, takken, draad, speelgoed enz.) en verwijder deze.
- B3. WAARSCHUWING:** Benzine is zéér brandbaar!
- Sla benzine alleen op in jerrycans welke voor dat doel gemaakt zijn.
- Vul alleen buiten benzine bij, en alléén met stilstaande motor. Rook niet tijdens het bijvullen of tijdens het anderszins omgaan met benzine.
- Draai nooit de tankdop van de tank met draaiende motor of zolang de motor nog heet is.
- Start, wanneer u benzine heeft gemorst, de motor niet voor u de machine heeft verplaatst en droog gemaakt. Voorkom vuur en vonkvorming tot alle benzinedampen verdwenen zijn.
- Draai de tankdop en de dop van de jerrycan stevig vast.
- Verwijder de brandstof uit de brandstoftank alvorens de maaier met meelopende bestuurder te kantelen om het maaiens te onderhouden of olie af te tappen.
- B4.** Vervang defecte geluiddempers.
- B5.** Voer voor het gebruik van de maaier altijd een visuele controle uit om te controleren of het mes, de mesbouten en de meshouder niet versleten of beschadigd zijn. Vervang versleten of beschadigde machine en mesbouten in sets om balans te behouden.

GEBRUIK

- C1.** Laat de motor niet draaien in een besloten ruimte waarin het levensgevaarlijke koolstofdioxide zich kan ophopen.
- C2.** Maai alleen bij daglicht of in goed kunstlicht.
- C3.** Ga niet maaien als er kans is op slecht weer, zoals onweer of storm.
- C4.** Vermijd indien mogelijk het maaien van nat gras.
- C5.** Blijf tijdens het maaien altijd op de veilige afstand van het maaimes, zoals aangegeven door de lengte van de stuurboom.
- C6.** Maai op een wandeltempo, ga nooit rennen. Laat u niet trekken door de maaier.
- C7.** Zorg dat u op een helling altijd voldoende steun voor uw voeten hebt. Maai altijd dwars op de helling, nooit op en neer.
- C8.** Vergeet niet dat de operator of gebruiker verantwoordelijk is voor enige ongevallen of onverwachte gebeurtenissen die mogelijk kunnen optreden bij andere personen of aan hun eigendommen. Het is de verantwoordelijkheid van de gebruiker om te controleren op mogelijke risico's vanwege de grond waarop wordt gewerkt en om alle noodzakelijke voorzorgsmaatregelen te nemen om te zorgen voor zijn/haar eigen veiligheid en die van anderen, in het bijzonder op een hellende ondergrond, op ruw, glad of onstabiel terrein of nabij gaten, greppels of oevers.
- C9.** Maai niet op hellingen die steiler zijn dan 20° (36%).
- C10.** Wees heel voorzichtig wanneer u de maaier met meelopende bestuurder naar u toe trekt.
- C11.** Zet het maaimes stil wanneer u de maaier met meelopende bestuurder gekanteld over andere ondergronden dan gras beweegt en wanneer u met de voorwielen van de grond van en naar een gazon rijdt.
- C12.** Gebruik de maaier met meelopende bestuurder nooit wanneer het maaidék of een afscherpplaat is beschadigd of wanneer veiligheidsvoorzieningen zoals een uitwerpkap en/of grasvangzak ontbreken.

- C13.** Breng geen wijzigingen aan in de afstelling van de toerentalregelaar en laat de motor niet overtoeren.
- C14.** Schakel zowel de maaimeskoppeling als de aandrijvingskoppeling uit voordat u de motor start.
- C15.** Start de motor volgens de instructies en blijf daarbij met uw voeten weg bij het maaimes.
- C16.** Kantel de maaier met meelopende bestuurder niet wanneer u de motor start. Start de maaier met meelopende bestuurder altijd op een vlakke ondergrond die vrij is van hoog gras of obstakels.
- C17.** Blijf met uw handen uit de buurt van de draaiende delen. Start de motor niet terwijl u voor de uitwerpopening staat.
- C18.** Til de maaier met meelopende bestuurder nooit op met een draaiende motor en draag hem nooit terwijl de motor draait.
- C19.** Zet de motor af en verwijder de bougiekap van de bougie in de volgende gevallen:
- Voordat u werkzaamheden onder het maaidék of aan de uitwerptunnel verricht.
- Voordat u de maaier met meelopende bestuurder controleert, reinigt of er werkzaamheden aan uitvoert.
- Nadat het maaimes een voorwerp heeft geraakt. Inspecteer de maaier met meelopende bestuurder op schade en repareer deze voordat u hem weer start en gebruikt.
- Als de maaier met meelopende bestuurder abnormaal trilt, stel dan onmiddellijk de oorzaak van de trillingen vast en voer de vereiste reparatie uit.
- C20.** Zet de motor af in de volgende gevallen:
- Wanneer u de maaier met meelopende bestuurder onbeheerd achterlaat.
- Voordat u brandstof bijvult.
- Wanneer u de grasvangzak plaatst of verwijdert.
- Voordat u de maaihoogte verstelt.
- C21.** Sluit de benzinekraan door deze te draaien.
- C22.** Het gebruik van andere dan de aanbevolen accessoires kan resulteren in schade aan uw maaier met meelopende bestuurder. Dergelijke schade wordt niet gedekt door de garantie van de machine.
- C23.** Als de Clip Director niet soepel beweegt of de hendel niet volledig vergrendelt:
- Beweeg met de motor uit de uitwerpkap omhoog en verwijder de grasresten rond de afsluitklep.
- C24. VOORZICHTIG**
De geluids- en trillingsniveaus die in dit informatieblad worden aangeduid, zijn de maximale waarden voor het gebruik van de machine. Het gebruik van een niet-gebalanceerde snijder, een te hoge bewegingssnelheid en een gebrek aan onderhoud hebben aanzienlijke gevolgen voor geluidsemissies en trillingen. Het is daarom noodzakelijk om preventieve voorzorgsmaatregelen te nemen voor het elimineren van alle mogelijke schade vanwege te hoge geluidsniveaus en spanningen vanwege trillingen. Zorg dat de machine goed wordt onderhouden, draag een anti-geluidshelm. Neem tijdens het werk pauzes.
- ONDERHOUD, OPSLAG EN VERVOER**
- D1.** Houd alle bouten, moeren en schroeven goed vastgedraaid, zodat de maaier veilig blijft om te gebruiken. Regelmatig onderhoud is essentieel om de maaier in een veilige en goedwerkende toestand te houden.
- D2.** Zet uw maaier nooit weg met benzine in de tank, wanneer eventuele benzinedamp in contact kan komen met een open vlam, vonk of andere bron van hoge temperatuur.
- D3.** Laat de motor afkoelen voor u de machine in een afgesloten ruimte opbergt.
- D4.** Voorkom brand; houd de maaier met meelopende bestuurder (met name de motor en uitlaatdemper) en de plaats waar u de brandstof voor de maaier bewaart vrij van gras, bladeren of overtollig vet. Sla geen compost o.i.d. op in de nabijheid van de jerrycans en/of de machine.
- D5.** Wanneer u de benzinetank wilt aftappen, moet dit buiten gebeuren, met koude motor.
- D6.** Controleer het grasvangsysteem regelmatig op slijtage of beschadiging.
- D7.** Gebruik de machine niet met beschadigde of versleten onderdelen. Onderdelen moeten worden vervangen, niet gerepareerd. Gebruik altijd originele Honda-onderdelen. Maaimessen moeten altijd voorzien zijn van het merkteken Honda en het referentienummer. Niet gelijkwaardige onderdelen kunnen schade veroorzaken aan de machine en uw veiligheid nadelig beïnvloeden.
- D8.** Draag dikke werkhandschoenen wanneer u het mes (de) monteert en bij het schoonmaken van het maaidék.
Bij het vastmaken of losmaken van de mesbouten, moet u een houten blok gebruiken om te voorkomen dat het mes draait.
- D9.** Zorg altijd dat het mes goed in balans blijft wanneer u het mes slijpt.
- D10.** Het wordt aanbevolen om een laadplatform te gebruiken of iemand anders om hulp te vragen bij het laden of lossen van de maaier met meelopende bestuurder. Als de maaier met meelopende bestuurder moet worden vervoerd, plaats deze dan altijd horizontaal, sluit de benzinekraan, neem de kap van de bougie en zet de machine vast met sjobanden.
- D11.** Controleer of de motor en het mes snel stoppen als u het besturingselement van het mes vrijgeeft. Laat uw dealer jaarlijks of elke 100 bedrijfsuren, om het even welke het eerste komt, remblok van het vliegwiel controleren.

⚠ VARNING :

Om säkerhetsanvisningarna inte följs kan det leda till allvarliga personskador eller skador på utrustningen. Läs säkerhetsanvisningarna nedan noga innan maskinen används.

ÖVNING

- A1.** Läs instruktionerna noga innan du använder den gångstyrda gräsklipparen. Bekanta dig med reglagen och deras korrekta användning innan utrustningen används. Lär dig hur du snabbt stannar motorn.
- A2.** Använd den gångstyrda gräsklipparen för de ändamål den är avsedd för, det vill säga att klippa och samla upp gräs. Annan användning kan vara farlig eller leda till skador på utrustningen.
- A3.** Låt aldrig barn eller personer som inte läst instruktionerna använda den gångstyrda gräsklipparen. En minimiålder för användning kan anges i lokala föreskrifter.
- A4.** Klipp inte gräset när det finns andra personer, särskilt barn, eller husdjur i närheten. Använd aldrig maskinen i händelse av utmattnings eller sjukdom hos användaren, eller efter konsumtion av läkemedel, droger, alkohol eller farliga ämnen som kan störa förmågan när det gäller reflexer och koncentration. Använd inte maskinen när det finns risk för dåligt väder, till exempel åska eller storm.
- A5.** Tänk på att ägaren eller användaren ansvarar för skador eller faror som andra människor eller deras egendom kan utsättas för.
- A6.** Försök aldrig ändra gräsklipparen. Det kan orsaka en olycka samt skador på gräsklipparen. Motorns EU-typgodkännande ogiltigförklaras om du mixtrar med motorn.
- Anslut inte en förlängning till ljuddämparen.
 - Ändra inte insugssystemet.
 - Justera inte regulatorn.

FÖRBEREDELSE

- B1.** Vid användning av maskinen ska du alltid bära säkerhetsskor som är starka och inte halkar och långbyxor. Använd inte maskinen barfota eller med öppna skor. Undvik att bära kedjor, armband eller säckiga kläder med lösa delar eller med snörming eller nackband. Långt hår måste vara bakbundet. Använd alltid en ljuddämpande hjälm.
- B2.** Kontrollera området där utrustningen ska användas noga och flytta alla föremål som kan kastas upp av maskinen (stenar, grenar, ledningar, ben och så vidare).
- B3. VARNING!** Bensin är mycket brandfarligt.
- Förvara bränsle i behållare som är speciellt avsedda för ändamålet.
 - Fyll endast på bensin utomhus innan du startar motorn och rök inte när bränsle fylls på eller hanteras.
 - Ta aldrig bort tanklocket eller fyll på bensin när motorn är igång eller är het.
 - Om du spiller bensin ska du inte försöka att starta motorn. Flytta den i stället bort från området och undvik att skapa antändningskällor tills bensinångorna har skingrats.
 - Sätt tillbaka locken på tanken och behållaren ordentligt.
 - Töm ut bränslet ur tanken innan den gångstyrda gräsklipparen lutas för att underhålla klippanordningen eller dränera ut olja.
- B4.** Byt ut felaktiga ljuddämpare.
- B5.** Före användning ska maskinen kontrolleras visuellt, kontrollera speciellt klippanordningen, dess bultar och klippenheten inte är slitna eller skadade. Byt ut slitna eller skadade klippanordningar och bultar som en uppsättning för att bevara balansen

ANVÄNDNING

- C1.** Kör inte motorn i ett stängt utrymme där farliga kolmonoxidångor kan samlas.
- C2.** Klipp endast gräs i dagsljus eller bra artificiell belysning.
- C3.** Sluta att använda maskinen om det finns risk för dåligt väder, till exempel åska eller storm.
- C4.** Undvik att använda utrustningen när gräset är vått om möjligt.
- C5.** Håll, när du klipper, alltid säkert avstånd till klippanordningen, vilket åstadkoms med handtagets längd.
- C6.** Gå, spring aldrig. Låt inte en gångstyrd gräsklippare dra dig framåt.
- C7.** Se alltid till att du står stadigt i lutningar. Klipp långs med slutningar, aldrig uppför och nedför.
- C8.** Kom ihåg att operatören eller användaren är ansvarig för eventuella olyckor eller oväntade händelser som andra personer eller deras egendom kan råka ut för. Användaren ansvarar för att kontrollera eventuella risker på grund av den mark som ska bearbetas, och för att vidta alla försiktighetsåtgärder som är nödvändiga för att säkerställa sin egen och andras säkerhet, särskilt på sluttande mark, ojämn mark, hal eller instabil terräng eller nära hål, diken eller stränder.
- C9.** Klipp aldrig i slutningar som lutar mer än 20° (36 %).
- C10.** Var mycket försiktig när du drar en gångstyrd gräsklippare mot dig.
- C11.** Stoppa klippanordningen om den gångstyrda gräsklipparen måste lutas när du korsar andra ytor än gräsmattor och när den gångstyrda gräsklipparen flyttas till och från området som ska klippas.
- C12.** Använd aldrig en gångstyrd gräsklippare om skydden eller höljet runt klippanordningen är defekta eller när säkerhetsanordningar som utkastningskydd och/eller gräsupsamlare inte är monterade.

- C13.** Ändra inte regulatorns inställningar eller kör motorn för fort.
- C14.** Koppla bort klippanordningen och drivkopplingen innan motorn startas.
- C15.** Starta motorn försiktigt i enlighet med instruktionerna och håll fötter på avstånd från klippanordningen.
- C16.** Luta inte den gångstyrda gräsklipparen när motorn startas. Starta den gångstyrda gräsklipparen på en plan yta där det inte finns högt gräs eller andra hinder.
- C17.** Håll händer och fötter borta från roterande delar. Starta inte motorn när du står framför utmatningen.
- C18.** Lyft inte upp eller bär en gångstyrd gräsklippare när motorn är igång.
- C19.** Stoppa motorn och lossa tändstiftshatten i följande fall:
- Innan arbeten utförs under klippanordningens hölje eller utmatningen.
 - Innan du kontrollerar, rengör eller arbetar på en gångstyrd gräsklippare.
 - När du stött till ett föremål. Kontrollera efter skador på den gångstyrda gräsklipparen och reparera den innan den startas och används igen.
 - Om den gångstyrda gräsklipparen börjar vibrera ovanligt mycket, ska du omedelbart undersöka anledningen till vibrationerna och utföra nödvändiga reparationer.
- C20.** Stoppa motorn i följande fall:
- När du lämnar den gångstyrda gräsklipparen oövakad.
 - Innan du tankar.
 - När gräsupsamlaren monteras eller tas bort.
 - Innan klipphöjden justeras.
- C21.** Stäng bränsleavstängningsventilen genom att vrida på den.
- C22.** Att använda andra tillbehör än de som anges i den här handboken kan orsaka skador på den gångstyrda gräsklipparen och sådana skador täcks inte av garantin.
- C23.** Om det är svårt att flytta Clip Director eller om spaken inte spärras helt:
- Lyft upp skyddet för utkastet och ta bort gräsklipppet från luckan när motorn är avstängd.

C24. OBSERVER

Nivån för buller och vibrationer som anges i detta informationsblad är de maximala värdena för att använda maskinen. Användning av ett obalanserat klippaggregat, för snabba rörelser och brist på underhåll, har stor betydelse för ljudutsläpp och vibrationer. Det är därför nödvändigt att vidta förebyggande åtgärder för att eliminera all eventuell skada på grund av höga ljudnivåer, och belastningar på grund av vibrationer. Se till att maskinen är väl underhållen, använd en ljuddämpande hjälm. Ta raster under arbetet.

UNDERHÅLL, FÖRVARING OCH TRANSPORT

- D1.** Se till att alla muttrar, bultar och skruvar är åtdragna så att utrustningen är säker att använda. Regelbundet underhåll är viktigt för användarens säkerhet och höga prestanda.
- D2.** Förvara aldrig utrustningen med bensin i tanken inuti en byggnad där ångorna kan nå en öppen låga, gnista eller en källa med hög temperatur.
- D3.** Låt motorn svalna innan den förvaras inomhus.
- D4.** För att minska brandrisken ska den gångstyrda gräsklipparen, i synnerhet motorn och ljuddämparen samt utrymmet där bensin förvaras, hållas fritt från gräs, löv och stora mängder fett. Lämna inte behållare med växtmaterial i eller i närheten av en byggnad.
- D5.** Om bränsletanken måste dräneras ska det göras utomhus när motorn är kall.
- D6.** Kontrollera gräsupsamlaren regelbundet för slitage eller försämringar.
- D7.** Använd inte maskinen om några delar är slitna eller skadade. Delarna måste bytas ut, inte repareras. Ersätt slitna eller skadade delar med originaldelar från HONDA. Klippanordningen måste alltid vara märkt med namnet Honda samt ett referensnummer. Delar som inte har likvärdig kvalitet kan skada maskinen och utgöra en risk för säkerheten.
- D8.** Bär tjocka handskar när du tar bort eller monterar klippanordningen eller rengör klippanordningens hölje. Förhindra att klippanordningen roterar med ett träblock när klippanordningens bultar dras åt eller lossas.
- D9.** Kontrollera alltid att klippanordningen har rätt balans när den slipas.
- D10.** Vi rekommenderar att en lastplattform används eller att du ber en annan person om hjälp när den gångstyrda gräsklipparen lastas eller lastas av. När den gångstyrda gräsklipparen transporteras ska du kontrollera att den står vägrätt och sedan stänga av bränsleavstängningsventilen, lossa tändstiftet och fästa maskinen med remmar.
- D11.** Kontrollera att motorn och klippanordningen stannar snabbt när du släpper klippreglaget. Låt en återförsäljare kontrollera svänghjulets bromsbelägg varje år eller efter 100 drifttimmar beroende på vilket som kommer först.

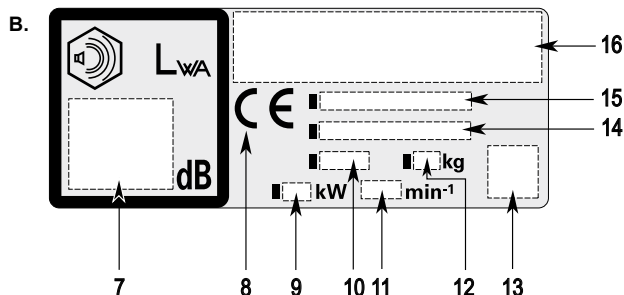
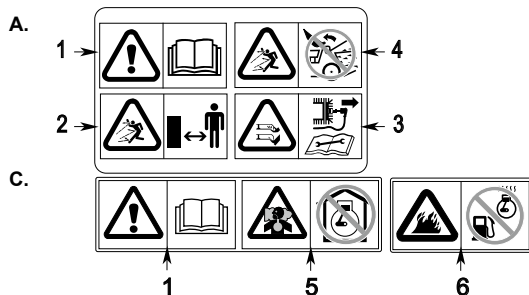

EN

SAFETY LABELS

- Warning:** Read the owner's manual before using the pedestrian-controlled lawnmower.
- Risk of projections: Keep third persons away from the area during use.
- Risk of cuts. Rotating cutting means: Do not put hands or feet inside the cutting-means enclosure. Disconnect the spark plug cap before performing any operation of maintenance or repairs.
- Do not operate without either discharge guard or grass catcher in place.
- The engine emits toxic carbon monoxide. Do not run in an enclosed area.
- Petrol is highly flammable. Stop the engine before refueling.

- IDENTIFICATION OF THE MACHINE**
- Sound power level
- CE marking
- Nominal power in kilowatt
- Year of manufacture
- Recommended engine speed in min^{-1}
- Mass in Kilograms (with empty tanks)
- QR code
- Serial number
- Model - Type
- Name and address of the manufacturer

FR

ETIQUETTES DE SÉCURITÉ

- Avvertissement :** Lire le manuel d'utilisateur avant l'utilisation de la tondeuse à gazon.
- Risque de projection. Tenir les tierces personnes en dehors de la zone pendant l'utilisation.
- Risque de coupure. Organe de coupe en rotation : Ne pas introduire les mains ni les pieds dans l'enceinte de l'organe de coupe. Débrancher le capuchon de bougie avant toute opération d'entretien ou de réparation.
- Ne pas utiliser la tondeuse sans le déflecteur ou le collecteur d'herbe.
- Le moteur dégage du monoxyde de carbone qui est un gaz toxique. Ne jamais le faire fonctionner dans un endroit clos.
- L'essence est très inflammable et explosive. Avant de faire le plein de carburant, arrêtez le moteur et le laissez se refroidir.

- IDENTIFICATION DE LA MACHINE**
- Niveau de puissance acoustique
- Marquage CE
- Puissance nominale
- Année de fabrication
- Vitesse d'utilisation du moteur en min^{-1}
- Masse en kilogrammes (réservoirs vides)
- Code QR
- Numéro de série
- Modèle - Type
- Nom et adresse du constructeur

DE

AUFKLEBER SICHERHEITSHINWEISE

- Warnung:** lesen Sie vor dem Benutzen des Rasenmähers die Bedienungsanleitung genau durch.
- Gefährdung von Personen. Bei Betrieb Dritte vom Gefahrenbereich fernhalten.
- Schnittgefahr. Gefahr durch umlaufende Schneidwerkzeuge: Hände und Füße von der Schneidwerkzeugabdeckung fernhalten. Entfernen Sie den Zündkerzenstecker vor allen Wartungs- oder Reparaturarbeiten.
- Nicht ohne prallblech oder grasfangsack verwenden.
- Im Abgas des Motors ist giftiges Kohlenmonoxid enthalten. Nicht in einem geschlossenen Bereich laufen lassen.
- Benzin ist äußerst feuergefährlich und explosiv. Vor dem Tanken den Motor abstellen und abkühlen lassen.

- TYPENSCHILD DER MASCHINE**
- Schall-Leistungspegel
- CE-Zeichen
- Nennleistung
- Herstellungsjahr
- Motordrehzahl in min^{-1}
- Gewicht in Kilogramm (bei leeren Tanks)
- QR-Code
- Seriennummer
- Modelle - Typenbezeichnung
- Name und Anschrift des Herstellers

IT

ETICHETTE DI SICUREZZA

- Avvertenza:** leggere il libretto di uso e manutenzione prima di usare la rasaerba.
- Rischio di proiezioni. Tenere lontano terze persone d'all area durante l'uso.
- Rischio di tagli. Rotazione delle lame: Evitare di mettere mani o piedi all'interno dell'alloggiamento lame. Scollagare il cappuccio della candela prima di effettuare qualsiasi intervento di manutenzione o riparazione.
- Non utilizzare senza deflettore o sacco raccoglierba.
- Il motore rilascia monossido di carbonio che è un gas tossico velenoso. Non azionare in un luogo chiuso.
- La benzina è estremamente infiammabile ed esplosiva. Spegnerne il motore e lasciarlo raffreddare prima di effettuare il rifornimento.

- IDENTIFICAZIONE DELLA MACCHINA**
- Livello di potenza acustica
- Marchatura CE
- Potenza nominale in chilowatt
- Anno di produzione
- Velocità di funzionamento del motore in min^{-1}
- Massa in chilogrammi (a serbatoio vuoto)
- Codice QR
- Numéro di série
- Modello - Tipo
- Nome e indirizzo del costruttore

NL

VEILIGHEIDS STICKERS

- Waarschuwing:** lees de gebruikershandleiding voor u deze maaier met meelopende bestuurder gebruikt.
- Gevaar vnoor wegschietende voorwerpen. Houd overige personen uit de buurt tijdens het gebruik van deze maaier.
- Risico op snijwonden. Draaiend mes: steek uw hand of voet niet in het maaidek. Neem de bougiekap van de bougie voor u onderhoud of reparaties aan de machine uitvoert.
- Niet gebruiken uitwerpkoker je of grasopvangbak.
- De uitlaatgassen van de motor bevatten giftig koolmonoxidegas. Laat de motor niet draaien in een omsloten ruimte.
- Benzine is uiterst brandbaar en explosief. Zet de motor uit en laat deze afkoelen voordat u brandstof bijvult.

- IDENTIFICATIE VAN DE MACHINE**
- Geluidsniveau
- EG-merkteken
- Nominaal vermogen in kW
- Productiejaar
- Motortoerental in min^{-1}
- Gewicht in kg (met lege tanks)
- QR-code
- Serienummer
- Model - Type
- Naam en adres van de fabrikant

SV

SÄKERHETSDEKALER

- Varning:** Läs ägarhandboken innan du använder den gångstyrda gräsklipparen.
- Risk för flygande föremål: Håll andra personer borta från området vid användning.
- Risk för skärsår. Roterande klippanordning: För inte in händer eller fötter i klippanordningens hölje. Lossa tändstiftshatten innan underhåll eller reparationer utförs.
- Använd bara maskinen när utkastningsskyddet eller gräsupsamlaren är monterad.
- Motorn avger giftig kolmonoxid. Kör den inte i ett stängt utrymme.
- Bensin är mycket brandfarligt. Stoppa motorn innan du tankar.

- MASKINENS IDENTIFIERING**
- Ljudnivå
- CE-märkning
- Nominell effekt i kilowatt
- Tillverkningsår
- Rekommenderat motorvarvtal i min^{-1}
- Vikt i kilo (med tomma tankar)
- QR-kod
- Serienummer
- Modell - Typ
- Tillverkarens namn och adress

TECHNICAL SPECIFICATIONS SPECIFICATIONS TECHNIQUES TECHNISCHE DATEN

EN

FR

DE

			(mm)	HRG416C1		HRG466C1			HRG536C9
				PKEH	SKEH	PKEH	SKEH	SKEP	SKEH
Dimensions	Dimensions	Abmessungen	(mm)	1415x453 x980	1440x453 x980	1445x497 x980	1470x497 x980	1470x497 x980	1580x582x1060
Dry weight	Poids à vide	Leergewicht	(kg)	28	30	29	31	32	36
Cutting width	Largeur de coupe	Schnittbreite	(cm)	41		46			53
Cutting heights settings	Réglage de hauteur de coupe	Schnitthöhenverstellung	(mm)	6 (20 ~ 74)					6 (19 ~ 80)
Grass catcher capacity	Contenance du bac de ramassage	Volumen der Grasfangeinrichtung	(ℓ)	42		50			66
Engine: 4 stroke, overhead camshaft, 1 cylinder	Moteur : Monocylindre 4 temps à arbre a came en tête	Motor: 4-Takt Einzylindermotor mit vertikaler Kurbelwelle und seitlichen Ventilen		GCV145H					GCV170H
Net power (*)	Puissance nette (*)	Nettleistung (*)	kW/ min ⁻¹	3.1 / 3600					3.6 / 3600
Nominal power	Puissance nominale	Nennleistung	kW/ min ⁻¹	2.7 / 2900		2.7 / 3800			3.2 / 2850
Operating engine speed	Régime de fonctionnement du moteur	Betriebsdrehzahl des Motors	min ⁻¹	2900 ₁₀₀		2800 ₁₀₀			2850 ₁₀₀
Forward speed	Vitesse d'avancement	Fahrgeschwindigkeit	(m/s)	-	0.92	-	0.89		0.77
Fuel tank capacity	Capacité du réservoir d'essence	Tankinhalt	(ℓ)	-					0.91
Fuel consumption	Consommation d'essence	Verbrauch	(ℓ/h)	1.1					1.2
Engine oil capacity	Capacité huile moteur	Motorölmenge	(ℓ)	-					0.40
Carbon dioxide (CO2) emissions(**) (Please refer to "CO2 Information List")	Emissions de dioxyde de carbone (CO2)(**) (Se reporter à "Liste des informations CO2")	Kohlendioxidemissionen (CO2)(**) (Siehe "CO2-Informationsliste")		www.honda-engines-eu.com/co2					
Sound pressure level at operator's ears (in accordance with EN ISO5395-2:2013 + A1:2016 + A2:2017) Measuring uncertainty	Niveau de pression acoustique au poste de conduite (selon la directive EN ISO5395-2:2013 + A1:2016 + A2:2017) Incertitude de mesure	Schalldruckpegel am Ohr des Bedieners (gemäß EN ISO5395-2:2013 + A1:2016 + A2:2017) Messunsicherheit	dB(A)	79.40	80.80	81.10	80.80	81.40	85.80
Measured sound power (in accordance with directives 2000/14/EC, 2005/88/EC) Measuring uncertainty	Puissance acoustique mesurée (selon directives 2000/14/EC, 2005/88/EC) Incertitude de mesure	Gemessener Schalleistungspegel (nach Richtlinien 2000/14/EC, 2005/88/EC) Messunsicherheit	dB(A)	91.94	92.86	92.12	93.24	93.46	96.06
Sound power level guaranteed (in accordance with directives 2000/14/EC, 2005/88/EC)	Niveau de puissance acoustique garanti (selon directives 2000/14/EC, 2005/88/EC)	Garantierter schalleistungspegel (nach Richtlinien 2000/14/EC, 2005/88/EC)	dB(A)	94	95	94	95		98
Vibration test (in accordance with EN ISO5395-2:2013 + A1:2016 + A2:2017) Measuring uncertainty (EN12096: 1997 Annex D)	Mesure de vibrations (selon la directive EN ISO5395-2:2013 + A1:2016 + A2:2017) Incertitude de mesure (EN12096: 1997 Annexe D)	Vibrationstest (gemäß EN ISO5395-2:2013 + A1:2016 + A2:2017) Messunsicherheit (EN12096: 1997 Anhang D)	m/s ²	4.33	3.45	2.32	2.66	3.20	5.56
			m/s ²	1.95	0.66	0.45	1.17	1.08	2.24

(*) The power rating of the engine indicated in this document is the net power output tested on a production engine for the engine model GCV145H (HRG416C1/466C1), GCV170H (HRG536C9) and measured in accordance with SAE J1349 at 3600 min⁻¹ (Net Power). Mass production engines may vary from this value. Actual power output for the engine installed in the final machine will vary depending on numerous factors, including the operating speed of the engine in application, environmental conditions, maintenance, and other variables.

(*) La puissance nominale du moteur indiquée dans le présent document est la puissance nette testée sur un exemplaire de série du moteur modèle GCV145H (HRG416C1/466C1), GCV170H (HRG536C9) et mesurée conformément à la norme SAE J1349 à 3600 min⁻¹ (Puissance nette). Les moteurs produits en grande série peuvent présenter des valeurs différentes. La puissance effective du moteur installé sur la tondeuse peut varier en fonction de nombreux facteurs, notamment du régime de rotation du moteur en cours d'utilisation, des conditions d'ambiance, de l'entretien et d'autres variables.

(*) Bei der im vorliegenden Dokument genannten Motor-Nennleistung handelt es sich um die bei der Prüfung eines Motors aus der Fertigung abgegebene Nutzleistung des Motormodells GCV145H (HRG416C1/466C1), GCV170H (HRG536C9), die gemäß SAE J1349 bei 3600 min⁻¹ (Nutzleistung). Motoren der Serienfertigung können von diesem Wert abweichen. Die tatsächlich von dem im endgültigen Gerät eingebauten Motor abgegebene Leistung hängt von zahlreichen Faktoren ab, wie der Einsatzdrehzahl des Motors, den Umgebungsbedingungen, der Instandhaltung und anderem.

(**) The CO2 measurement results from testing over a fixed test cycle under laboratory conditions a(n) (parent) engine representative of the engine type (engine family) and shall not imply or express any guarantee of the performance of a particular engine.

(**) La mesure du CO2 provient d'un test sur un cycle fixe sous des conditions en laboratoire d'un moteur (parent) représentant le type de moteur (famille de moteur) et n'impliquera ni ne sera la preuve de la garantie de la performance d'un moteur particulier.

(**) Die CO2-Messung ist das Ergebnis der Prüfung eines für den Motortyp (die Motorfamilie) repräsentativen (Stamm-)Motors über einen festgelegten Prüfzyklus hinweg unter Laborbedingungen und weder impliziert noch garantiert sie die Leistung eines bestimmten Motors.

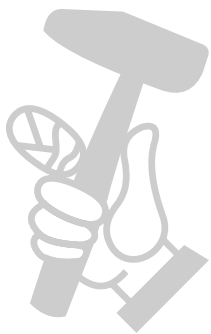

SPECIFICHE TECNICHE TECHNISCHEGEGEVENS TEKNISKA SPECIFIKATIONER

IT

NL

SV

Dimensioni	Afmetingen	Mått	(mm)	HRG416C1		HRG466C1			HRG536C9
				PKEH	SKEH	PKEH	SKEH	SKEP	SKEH
Peso a vuoto	Ledig gewicht	Torr vikt	(kg)	28	30	29	31	32	36
Larghezza di taglio	Maai breedte	Klippbredd	(cm)	41		46			53
Registrazione dell'altezza di taglio	Maaihoogte verstelbaar	Inställningar för klipphöjd	(mm)			6 (20 ~ 74)			6 (19 ~ 80)
Capacità raccogliherba	Capaciteit grasvanger	Gräsuppsamlarens kapacitet	(l)	42		50			66
Motore 4 tempi con valvole in testa, monocilindrico	4-Takt, 1 cilindro verticale kopplemotor	Motor: 4-takt, överliggande kamaxel, 1 cylinder		GCV145H					GCV170H
Potenza netta (*)	Nettovermogen (*)	Nettoeffekt (*)	kW/min ⁻¹	3.1 / 3600					3.6 / 3600
Potenza nominale	Nominaal vermogen	Nominell effekt	kW/min ⁻¹	2.7 / 2900		2.7 / 3800			3.2 / 2850
Regime di funzionamento motore	Toerental tijdens werking	Motorvarvtal i drift	min ⁻¹	2900 ₉₀₀		2800 ₉₀₀			2850 ₉₀₀
Velocità di avanzamento	Voorwaartse snelheid	Hastighet framåt	(m/s)	-	0.92	-	0.89		0.77
Capacità del serbatoio carburante	Inhoud benzinetank	Bränsletankens kapacitet	(l)	0.91					
Consumo di carburante	Verbruik	Bränsleförbrukning	(l/h)	1.1					1.2
Capacità olio motore	Hoeveelheid motor olie	Motorns oljekapacitet	(l)	0.40					
Emissioni di anidride carbonica (CO2)** (Fare riferimento a "Elenco informazioni sul CO2")	Koldioxide (CO2) emissies(**) (Zie "Overzicht CO2-informatie")	Koldioxidutsläpp (CO2) (** (Se "Lista över CO2-information)		www.honda-engines-eu.com/co2					
Livello di pressione acustica in corrispondenza dell'orecchio dell'operatore (in conformità alla norma EN ISO5395-2:2013 + A1:2016 + A2:2017) Incertezza di misura	Geluidsdrumniveau op oorhoogte van de gebruiker (overeenkomstig met EN ISO5395-2:2013 + A1:2016 + A2:2017) Meetonzekerheid	Ljudtrycksnivå vid operatörens öron (i enlighet med EN ISO5395-2:2013 + A1:2016 + A2:2017) Mätosäkerhet	dB(A)	79.40	80.80	81.10	80.80	81.40	85.80
			dB(A)	1.00					
Livello di potenza sonora misurata (secondo direttive 2000/14/EC, 2005/88/EC) Incertezza di misura	Gemeten geluidsvermogen (overeenkomstig de richtlijnen 2000/14/EC, 2005/88/EC) Meetonzekerheid	Uppmätt ljudeffekt (i enlighet med direktiven 2000/14/EC, 2005/88/EC) Mätosäkerhet	dB(A)	91.94	92.86	92.12	93.24	93.46	96.06
			dB(A)	0.88	0.64	1.21	0.80	0.64	0.74
Livello di potenza acustica garantita (secondo direttive 2000/14/EC, 2005/88/EC) Incertezza di misura	Gewaardborgd geluidsvermogensniveau (overeenkomstig de richtlijnen 2000/14/EC, 2005/88/EC)	Garanterad ljudeffekt (i enlighet med direktiven 2000/14/EC, 2005/88/EC)	dB(A)	94	95	94	95		98
			dB(A)						
Test vibrazioni (conforme alla norma EN ISO5395-2:2013 + A1:2016 + A2:2017) Incertezza di misura (EN12096: 1997 Allegato D)	Trillingstest (volgens norm EN ISO5395-2:2013 + A1:2016 + A2:2017) Meetonzekerheid (EN12096: 1997 Bijlage D)	Vibrationstest (i enlighet med EN ISO5395-2:2013 + A1:2016 + A2:2017) Mätosäkerhet (EN12096: 1997 Bilaga D)	m/s ²	4.33	3.45	2.32	2.66	3.20	5.56
			m/s ²	1.95	0.66	0.45	1.17	1.08	2.24

(*) La potenza nominale del motore indicata nel presente documento corrisponde alla potenza netta erogata, testata su un motore di serie per il modello GCV145H (HRG416C1/466C1), GCV170H (HRG536C9) e misurata in base a quanto previsto dalla normativa SAE J1349 a 3600 min⁻¹ (potenza netta). I motori destinati alla produzione di massa possono discostarsi da questo valore. La potenza effettiva erogata dal motore installato sulla macchina finale varierà in funzione di numerosi fattori, tra cui la velocità operativa del motore in applicazione, le condizioni ambientali, la manutenzione ed altre variabili.

(*) Het nominale vermogen van de motor in dit document is het nettovermogen gemeten volgens SAE J1349 en geleverd met een productiemachine GCV145H (HRG416C1/466C1), GCV170H (HRG536C9) bij 3600 min⁻¹. Massaproductiemotoren kunnen hiervan afwijken. Het uiteindelijke vermogen is afhankelijk van vele factoren, zoals bedrijfsstoerental, omgevingscondities, onderhoud e.d.

(*) Motoreffekten som anges i detta dokument är nettoeffekten som testats på en produktionsmotor för motormodellen GCV145H (HRG416C1/466C1), GCV170H (HRG536C9) och som uppmätts i enlighet med SAE J1349 vid 3 600 min⁻¹ (nettoeffekt). Massproducerade motorer kan avvika från detta värde. Uteffekten för den verkliga motorn som är monterad i maskinen kan variera beroende på ett antal faktorer, bland annat motorns varvtal för arbetsuppgiften, miljöförhållanden, underhåll och andra variabler.

(**) La misurazione di CO2 è ottenuta tramite un test durante ciclo fisso in condizioni di laboratorio su un motore (principale) rappresentativo del tipo di motore (serie di motore) e non implica e non esprime garanzia di sorta relativamente alle prestazioni di un determinato motore.

(**) Deze meetresultaten voor CO2 betreffen metingen volgens een vaste testcyclus onder laboratoriumomstandigheden, gedaan op een (basis)motor die representatief is voor het betrokken motortype (de betrokken motorfamilie); zij impliceren of vormen geen enkele garantie voor de prestaties van een bepaalde motor.

(**) CO2-mätningarna utförs med en fast testcykel under laboratorieförhållanden med en motortyp som representerar hela motorfamiljen och utgör inte en underförstådd eller uttrycklig garanti om prestandan hos en viss motor.



EN Major Honda distributor addresses
FR Adresses des principaux concessionnaires Honda
DE Adressen der wichtigsten Honda-Haupthändler
IT Elenco dei maggiori distributori Honda in Europa
NL Adressen van Honda-importeurs
SV Adresser till större Honda-distributörer

AUSTRIA

Honda Motor Europe Ltd
 Hondastraße 1
 2351 Wiener Neudorf
 Tel.: +43 (0)2236 690 0
 Fax: +43 (0)2236 690 480
 http://www.honda.at
 ✉ HondaPP@honda.co.at

BALTIC STATES
 (Estonia/Latvia/
 Lithuania)

NCG Import Baltics OU
 Meistri 12
 Haabersti District
 13517 Tallinn
 Harju County Estonia
 Tel.: +372 651 7300
 Fax: +372 651 7301
 ✉ info.baltic@ncgimport.com

BELARUS

UAB JP Motors
 Montazhnikov lane 4th, 5-16
 Minsk 220019
 Republic of Belarus
 Tel.: +375172349999
 Fax: +375172380404
 ✉ honda@jpmotors.lt

BELGIUM

Honda Motor Europe Ltd
 Doornveld 180-184
 1731 Zellik
 Tel.: +32 2620 10 00
 Fax: +32 2620 10 01
 http://www.honda.be
 ✉ bh_pe@honda-eu.com

BULGARIA

Premium Motor Ltd
 Andrey Lyapchev Blvd no 34
 1797 Sofia
 Bulgaria
 Tel.: +3592 423 5879
 Fax: +3592 423 5879
 http://www.hondamotor.bg
 ✉ office@hondamotor.bg

CROATIA

Hongoldonia d.o.o.
 Vukovarska ulica 432a
 31000 Osijek, HR
 Tel.: +38531320420
 Fax: +38531320429
 http://www.hongoldonia.hr
 ✉ prodaja@hongoldonia.hr

CYPRUS

Demstar Automotive Ltd
 Mihail Giorgalla 14
 2409 Engomi
 Nicosia
 Cyprus
 Tel.: +357 22 792 600
 Fax: +357 22 430 313

CZECH REPUBLIC

BG Technik cs, a.s.
 U Zavodiste 251/8
 15900 Prague 5 - Velka
 Chuchle
 Tel.: +420 2 838 70 850
 Fax: +420 2 667 111 45
 http://www.honda-stroje.cz

DENMARK

TIMA A/S
 Ryttermarken 10
 DK-3520 Farum
 Tel.: +45 36 34 25 50
 Fax: +45 36 77 16 30
 http://www.tima.dk

FINLAND

OY Brandt AB.
 Tuupakantie 7B
 01740 Vantaa
 Tel.: +358 207757200
 Fax: +358 9 878 5276
 http://www.brandt.fi

FRANCE

Honda Motor Europe Ltd
 Division Produit d'Equipe-
 ment
 Parc d'activités de Pariest,
 Allée du 1er mai
 Croissy Beaubourg BP46, 77312
 Marne La Vallée Cedex 2
 Tel.: 01 60 37 30 00
 Fax: 01 60 37 30 86
 http://www.honda.fr
 ✉ espace-client@honda-eu.com

GERMANY

**Honda Deutschland
 Niederlassung der Honda Motor
 Europe Ltd.**
 Hanauer Landstraße 222-224
 D-60314 Frankfurt
 Tel.: 01805 20 20 90
 Fax: +49 (0)69 83 20 20
 http://www.honda.de
 ✉ info@post.honda.de

GREECE

Saracakis Brothers S.A.
 71 Leoforos Athinon
 10173 Athens
 Tel.: +30 210 3497809
 Fax: +30 210 3467329
 http://www.honda.gr
 ✉ info@saracakis.gr

HUNGARY

MP Motor Co., Ltd.
 Kamaraerdei ut 3.
 2040 Budaors
 Tel.: +36 23 444 971
 Fax: +36 23 444 972
 http://www.hondakisgepek.hu
 ✉ info@hondakisgepek.hu

IRELAND

Two Wheels Ltd
 M50 Business Park, Ballymount
 Dublin 12
 Tel.: +353 1 4381900
 Fax: +353 1 4607851
 http://www.hondaireland.ie
 ✉ sales@hondaireland.ie

ISRAEL

**Mayer's Cars and Trucks Co.Ltd. -
 Honda Division**
 Shevach 5, Tel Aviv , 6777936
 Israel
 +972-3-6953162
 ✉ OrenBe@mct.co.il

ITALY

Honda Motore Europe Ltd
 Via della Cecchignola, 13
 00143 Roma
 Tel.: +848 846 632
 Fax: +39 065 4928 400
 http://www.hondaitalia.com
 ✉ info.power@honda-eu.com

MACEDONIA

Makpetrol A.D. Honda Centar
 Bul.sv Kiril i Metodij br. 4
 1000, Skopje
 Republic of Macedonia
 ✉ aleksandar.stanojlovic@
 makpetrol.com.mk

MALTA

**The Associated Motors
 Company Ltd.**
 New Street in San Gwakklin Road
 Mriehel Bypass, Mriehel QRM17
 Tel.: +356 21 498 561
 Fax: +356 21 480 150
 ✉ mgalea@gasanzammit.com

NORWAY

Berema AS
 P.O. Box 454 1401 Ski
 Tel.: +47 64 86 05 00
 Fax: +47 64 86 05 49
 http://www.berema.no
 ✉ berema@berema.no

POLAND

Aries Power Equipment
 Pulawska 467
 02-844 Warszawa
 Tel.: +48 (22) 861 43 01
 Fax: +48 (22) 861 43 02
 http://www.ariespower.pl
 http://www.mojahonda.pl
 ✉ info@ariespower.pl

PORTUGAL

**GROW Produtos de Forca
 Portugal**
 Rua Fontes Pereira de Melo, 16
 Abrunheira, 2714-506 Sintra
 Tel.: +351 211 303 000
 Fax: +351 211 303 003
 http://www.grow.com.pt
 ✉ geral@grow.com.pt

ROMANIA

Hit Power Motor SRL
 Intr Gheorghie Simionescu Nr 4
 Sector 1
 Bucharest 1
 Romania
 Tel.: (+4) 0371 201 040
 ✉ office@honda.ro

ROMANIA

Agrisorg SRL
 Sacadat Str Principala
 Nr 444/A Jud. Bihor
 Oradea
 Romania
 Tel.: (+4) 0259 458 336
 ✉ info@agrisorg.com

**SERBIA &
 MONTENEGRO**

ITH Trading Co Doo
 Majke Jevrosime 26
 1100 Beograd
 Serbia
 Tel.: +381 11 3240627
 Fax: +381 11 3240627
 http://www.hondasrbija.co.rs
 ✉ sstevanovic@ithtrading.co.rs

SLOVAK REPUBLIC

**Honda Motor Europe Ltd
 Slovensko, organizačná zložka**
 Prievozská 6 821 09 Bratislava
 Tel.: +421 2 32131111
 Fax: +421 2 32131112
 http://www.honda.sk

SLOVENIA

AS Domzale Moto Center D.O.O.
 Blatnica 3A
 1236 Trzin
 Tel.: +386 1 562 3700
 Fax: +386 1 562 3705
 http://www.honda-as.com
 ✉ infomacije@honda-as.com

SPAIN & all Provinces

Greens Power Products, S.L.
 Poligono Industrial Congost -
 Av Ramon Ciurans n°2
 08530 La Garriga - Barcelona
 Tel.: +34 93 860 50 25
 Fax: +34 93 871 81 80
 http://www.hondaencasa.com

SWEDEN

**Honda Motor Europe Ltd filial
 Sverige**
 Box 31002 - Långhusgatan 4
 215 86 Malmö
 Tel.: +46 (0)40 600 23 00
 Fax: +46 (0)40 600 23 19
 http://www.honda.se
 ✉ hpesinfo@honda-eu.com

SWITZERLAND

**Honda Motor Europe Ltd.
 Succursale de Satigny/Genève**
 Rue de la Bergère 5
 1242 Satigny
 Tel.: +41 (0)22 989 05 00
 Fax: +41 (0)22 989 06 60
 http://www.honda.ch

TURKEY

**Anadolu Motor Uretim Ve
 Pazarlama As**
 Sekerpinar Mah
 Albayrak Sok No 4
 Cayirova 1420
 Kocaeli
 Tel.: +90 262 999 23 00
 Fax: +90 262 658 94 17
 http://www.anadolumotor.com.tr
 ✉ antor@antor.com.tr

UKRAINE

Dnipro Motor LLC
 3, Bondarsky Alley,
 Kyiv, 04073, Ukraine
 Tel.: +380 44 537 25 76
 Fax: +380 44 501 54 27
 ✉ igor.lobunets@honda.ua

UNITED KINGDOM

Honda Motor Europe Ltd
 Cain Road
 Bracknell
 Berkshire
 RG12 1 HL
 Tel.: +44 (0)845 200 8000
 http://www.honda.co.uk



МАГАЗИН
БАШ МАЙСТОРА[®]
ПРОФЕСИОНАЛНИ РЕШЕНИЯ

"EC Declaration of Conformity" CONTENT OUTLINE
"CE-Declaration of conformity" DESCRIPTION DE TABLE DES MATIERES
"EU-Konformitätserklärung" INHALTSÜBERSICHT
"EG-försäkran om överensstämmelse" INNEHÅLLSÖVERSIKT
OVERZICHT INHOUD "EC-conformiteitsverklaring"
DESCRIZIONE DEL CONTENUTO DELLA "Dichiarazione CE di Conformità"

EC Declaration of Conformity

1. The undersigned, ^{*2}, representing the manufacturer, herewith declares that the machinery described below fulfills all the relevant provisions of:

- Directive 2006/42/EC on machinery
- Directive 2014/30/EU on electromagnetic compatibility
- Directive 2000/14/EC – 2005/88/EC on outdoor noise
- Directive 2011/65/EU - (EU) 2015/863 on the restriction of the use of certain hazardous substances in electrical and electronic equipment

2. Description of the machinery
a) Product: Pedestrian-controlled lawnmower
b) Function: Cutting of grass

c) Model	d) Type	e) Serial number
*1	*1	

3. Manufacturer and able to compile the technical documentation
Honda France Manufacturing S.A.S.
Pôle 45 - Rue des Châtagniers
45140 ORMES - FRANCE

4. Reference to applied standards	EN ISO 14982:2009	EN ISO 5395-1 :2013	EN ISO 5395-2:2013 + A1:2016 + A2 :2017

5. Outdoor noise Directive
- a) Measured sound power dB(A): *1
 - b) Guaranteed sound power dB(A): *1
 - c) Noise parameter (cm, min-1): *1
 - d) Conformity assessment procedure: *2
 - e) Notified body: *2

6. Done at: ORMES – FRANCE
7. Date: *2

*2
President
Honda France Manufacturing S.A.S.

*1: see specification page
*2: see original EC Declaration of Conformity.
*1: voir page de spécifications.
*2: voir la Déclaration CE de conformité originale
*1: siehe Spezifikations-Seite.
*2: siehe ursprüngliche EG-Konformitätserklärung
*1: se sidan med specifikationer
*2: se den ursprungliga EG-försäkran om överensstämmelse
*1: vedi la pagina delle caratteristiche tecniche.
*2: V. Dichiarazione CE di Conformità originale
*1: zie specificaties pagina.
*2: Zie ook de originele EG-verklaring van overeenstemming

French: (French)
Déclaration CE de Conformité
1. Le soussigné, ^{*2}, représentant du constructeur, déclare que la machine décrite ci-dessous répond à toutes les dispositions pertinentes des directives mentionnées ci-dessous:
• Directive 2006/42/CE
• Directive 2014/30/UE en lien avec la compatibilité électromagnétique
• Directive 2000/14/CE – 2005/88/CE des émissions sonores dans l'environnement des matériels destinés à être utilisés à l'extérieur des bâtiments
• Directive 2011/65/UE - (UE) 2015/863 relative à la limitation de l'utilisation de certaines substances dangereuses dans les équipements électriques et électroniques
2. Description de la machine
a) Produit: Tondeuses à gazon à conducteur à pied
b) Fonction: couper de l'herbe (tondre)
c) Modèle d) Type e) Numéro de série
3. Constructeur et en charge des éditions de documentation techniques
4. Référence aux normes appliquées
5. Directive des émissions sonores dans l'environnement des matériels destinés à être utilisés à l'extérieur des bâtiments
a) Puissance acoustique mesurée
b) Puissance acoustique garantie
c) Paramètre du bruit
d) Procédure d'évaluation de conformité
e) Organisme notifié
6. Fait à
7. Date

Dutch: (Dutch)
EG-verklaring van overeenstemming
1. Ondergetekende, ^{*2}, vertegenwoordiger van de constructeur, verklaart hiermee dat het hieronder beschreven machine voldoet aan alle toepasselijke bepalingen van:
• Richtlijn 2006/42/EG betreffende machines
• Richtlijn 2014/30/EU betreffende elektromagnetische overeenstemming
• Richtlijn 2000/14/EG – 2005/88/EG betreffende geluidsemissie (openlucht)
• Richtlijn 2011/65/UE - (EU) 2015/863 betreffende beperking van het gebruik van bepaalde gevaarlijke stoffen in elektrische en elektronische apparatuur
2. Beschrijving van de machine
a) Product: Handgeleide grasmaaier
b) Functie: gras maaien
c) Model d) Type e) Serienummer
3. Fabrikant en in staat om de technische documentatie samen te stellen
4. Referentie voor toegepaste normen
5. Geluidsemissierichtlijn (openlucht)
a) Gemeten geluidsvermogensniveau
b) Gewaarborgd geluidsvermogensniveau
c) Geluidparameter
d) Conformiteitsbeoordelingsprocedure
e) Aangemelde instantie
6. Plaats
7. Datum

Swedish: (Swedish)
EG-försäkran om överensstämmelse
1. Undertecknad, ^{*2}, representant för tillverkaren, deklarerar härmed att maskinen beskriven nedan fullföljer alla relevanta bestämmelser enligt:
• Direktiv 2006/42/EG gällande maskiner
• Direktiv 2014/30/UE på elektromagnetisk kompatibilitet
• Direktiv 2000/14/EG – 2005/88/EG gällande buller utomhus
• direktiv 2011/65/UE - (EU) 2015/863 om begränsning av användning av vissa farliga ämnen i elektrisk och elektronisk utrustning
2. Maskinbeskrivning
a) Funktion: Grä bakom gräsklippare
b) Modell d) Typ e) Serienummer
3. Tillverkare och ska kunna sammanställa teknisk dokumentation för tillämpad standard
4. Referens för buller utomhus
a) Uppmätt ljudnivå
b) Garanterad ljudnivå
c) Bullerparameter
d) Förfarande för bedömning
e) Anmälda organ
6. Utfärdat vid
7. Datum

Italian: (Italian)
Dichiarazione CE di Conformità
1. Il sottoscritto, ^{*2}, in rappresentanza del costruttore, dichiara di seguito che la macchina descritta soddisfa tutte le disposizioni pertinenti delle direttive menzionate di seguito:
• Direttiva 2006/42/CE
• Direttiva 2014/30/UE sulla compatibilità elettromagnetica
• Direttiva sulla emissione acustica delle macchine e attrezzature destinate a funzionare all'aperto
2000/14/CE – 2005/88/CE
• Direttiva 2011/65/UE - (UE) 2015/863 sulla restrizione dell'uso di determinate sostanze pericolose nelle apparecchiature elettriche ed elettroniche
2. Descrizione della macchina
a) Prodotto: Tosaerba con operatore al seguito
b) Funzione: Taglio di erba
c) Modello d) Tipo e) Numero di serie
3. Costruttore e competente per la compilazione della documentazione tecnica
4. Riferimento alle norme applicate
5. Direttiva sulla emissione acustica delle macchine e attrezzature destinate a funzionare all'aperto
a) Livello di potenza sonora misurato
b) Livello di potenza sonora garantito
c) Parametri emissione acustica
d) Procedura di valutazione della conformità
e) Organismo notificato
6. Fatto a
7. Data

Dansk: (Danish)
EU OVERENSSTEMMELSEERKLÆRING
1. UNDERTEGNEDE, ^{*2}, SOM REPRÆSENTANTERER PRODUCENTEN, ERKLÆVER HERMED AT MASKINEN, SOM ER BESKREVET NEDENFOR, OPFYLDER ALLE RELEVANTE BESTEMMELSER I FØLGENDE:
• MASKINDIREKTIV 2006/42/EF
• DIREKTIV 2014/30/EU OM ELEKTROMAGNETISK KOMPATIBILITET
• DIREKTIV OM STØJEMMISSION 2000/14/EF – 2005/88/EF
• direktiv 2011/65/UE - (EU) 2015/863 om begrænsning af anvendelsen af visse farlige stoffer i elektrisk og elektronisk udstyr
2. Beskrivelse af maskinen
a) Produkt: Græsklipper
b) Funktion: Græsklipning
c) Model d) Type e) Serienummer
3. Fabrikant og kompetent til at udarbejde den tekniske dokumentation
4. Henvisning til anvendte standarder
5. Direktiv om støjemission fra maskiner
a) Målt lydtrykniveau
b) Garanteret lydtrykniveau
c) Støjparameter
d) Procedure for
e) Bemyndiget organ
6. Sted
7. Dato

Spanish: (Spanish)
Declaración de Conformidad CE
1. El firmante, ^{*2}, en representación del fabricante, adjunto declara que la máquina abajo descrita, cumple las cláusulas relevantes de:
• Directiva 2006/42/CE de maquinaria
• Directiva 2014/30/UE sobre compatibilidad electromagnética
• Directiva 2000/14/CE – 2005/88/CE de ruido exterior
• Directiva 2011/65/UE - (UE) 2015/863 sobre restricciones a la utilización de determinadas sustancias peligrosas en aparatos eléctricos y electrónicos
2. Descripción de la máquina
a) Producto: Cortacésped de mano
b) Función: Cortar el césped
c) Modelo d) Tipo e) Número de serie
3. Fabricante que puede completar el expediente técnico
4. Referencia a normas aplicadas
5. Directiva sobre ruido exterior
a) Potencia sonora medida
b) Potencia sonora garantizada
c) Parámetros ruido
d) Procedimiento evaluación conformidad
e) Organismo notificado
6. Realizado en
7. Fecha

Deutsch: (German)
EG-Konformitätserklärung
1. Der Unterzeichner, ^{*2}, über den Hersteller vertritt, erklärt hiermit dass das hierunter genannte Maschinensystem allen einschlägigen Bestimmungen der * Maschinrichtlinie 2006/42/EG
• Maschinenrichtlinie 2006/42/EG
• Richtlinie 2014/30/UE über die elektromagnetische Verträglichkeit
• Geräuschrichtlinie im Freien, 2000/14/EG – 2005/88/EG
• Richtlinie 2011/65/UE - (EU) 2015/863 zur Beschränkung der Verwendung bestimmter gefährlicher Stoffe in Elektro- und Elektronikgeräten
2. Beschreibung der Maschine
a) Produkt: Handgeführte Rasenmäher
b) Funktion: Gras schneiden
c) Modell d) Typ e) Seriennummer
3. Hersteller und in der Position, die technische Dokumentation zu erstellen
4. Verweis auf anwendbare Standards
5. Geräuschrichtlinie im Freien
a) gemessene Lautstärke
b) Schallschwellenwert
c) Geräuschvorgabe
d) Konformitätsbewertungs-Ablauf
e) Benannte Stelle
6. Ort
7. Datum

Ελληνικά: (Greek)
ΕΚ-Δήλωση συμμόρφωσης
1. Ο κάτωθι υπογεγραμμένος, ^{*2}, εκπροσωπώντας τον κατασκευαστή, δηλώνει ότι το παρακάτω περιγραφόμενο όχημα πληροί όλες τις σχετικές προδιαγραφές του:
• Οδηγία 2006/42/ΕΚ για μηχανές
• Οδηγία 2014/30/ΕΕ σχετικά με την ηλεκτρομαγνητική συμβατότητα
• Οδηγία 2000/14/ΕΚ – 2005/88/ΕΚ για το επίπεδο θορύβου σε εξωτερικούς χώρους.
• Οδηγία 2011/65/ΕΕ - (ΕΕ) 2015/863 για τον περιορισμό της χρήσης ορισμένων επικίνδυνων ουσιών σε ηλεκτρικά και ηλεκτρονικά εξοπλισμού
2. Περιγραφή μηχανήματος
a) Προϊόν: Χορδομηκίδα ελεγχόμενη από πεζό
b) Προϊόν: για κοπή γρασιδιού
c) Μοντέλο d) Τύπος e) Αριθμός σειράς παραγωγής
3. Κατασκευαστής και να είναι σε θέση να καταρτίσει τα τεχνικά έγγραφα
4. Αναφορά στις εφαρμοστέες προδιαγραφές
5. Οδηγία σχετικά με τον ηλεκτρομαγνητικό συμβατότητα
a) Μετρημένο επίπεδο θορύβου εξωτερικών χώρων
b) Εγγυημένο ηχητικό έσοχο
c) Ηχητική παράμετρος
d) Διαδικασία πιστοποίησης
e) Οργανισμός πιστοποίησης
6. Η δοκιμή έγινε
7. Ημερομηνία

Română: (Romanian)
CE -Declaratie de Conformitate
1. Subsemnatul, ^{*2}, reprezentand producatorul, declar prin prezenta faptul ca echipamentul descris mai jos indeplineste toate conditiile necesare din:
• Directiva 2006/42/CE privind echipamentul electromagnetic
• Directiva 2014/30/UE privind compatibilitatea electromagnetica
• Directiva 2000/14/CE – 2005/88/CE privind poluarea fonica in spatii deschise
• Directiva 2011/65/UE - (UE) 2015/863 privind restrictiile de utilizare a anumitor substante periculoase in echipamentele electrice și electronice
2. Descrierea echipamentului
a) Produsul: Mașina de tuns gazon cu utilizator în picioare
b) Domeniul de utilizare: tunderea ierburilor
c) Modelul d) Tip e) Serie produs
3. Producător și abilitat să realizeze documentație tehnică
4. Referință la standardele aplicate
5. Directiva privind poluarea fonica in spatii inchise
a) Puterea acustica masurata
b) Puterea acustica maxim garantata
c) Indice poluare fonica
d) Procedura de evaluare a conformitatii
e) Notificari
6. Emisa la
7. Data

<p>Portuguese (Portuguese) Declaração CE de Conformidade 1. O abaixo assinado, "2. representante do fabricante, declara que a máquina abaixo descrita cumpre todas as especificações relevantes da Directiva 2006/42/CE de máquina eléctrica e compatibilidade electromagnética * Directiva 2014/30/UE relativa à compatibilidade electromagnética * Directiva 2000/14/CE – 2005/88/CE de ruído exterior * Directiva 2011/65/UE - (UE) 2015/863 relativa à restrição do uso de determinadas substâncias perigosas em equipamentos electrónicos e electrónicos 2. Descrição da máquina: a) Produto: operador apesado b) Modelo: série de ruído c) Modelo (d) Tipo e Número de série 3. Fabricante com capacidade para compilar documentação técnica 4. Referência às normas aplicadas 5. Directiva de ruído exterior a) Potência sonora declarada b) Garantia sonora garantida c) Parametro de ruído d) Procedimento de avaliação de conformidade e) Organismo notificado 6. Feito em 7. Data</p>	<p>Magyar (Hungarian) EK-megfelelési nyilatkozata 1. Alulírott, mint a gyártó képviselője nyilatkozom, hogy az általam gyártott gép megfelel az összes, alább felsorolt direktívának: * 2006/42/EK Direktívának berendezésekre * Irányelv 2014/30/EU megfelelnek az elektromágnesesség * 2000/14/EK – 2005/88/EK Direktívának kültéri zajszintje * Tanács 2011/65/UE - (EU) 2015/863 egyes veszélyes anyagok elektronikus és elektronikus berendezéseken való alkalmazásának korlátozásáról 2. A gép leírása a) Termék: Nem injektor, tolós tűnyíró b) Funkció: Tű levágása c) Model(d) típus és sorozatszám 3. Gyártó a személyesen azonosított és műszaki dokumentációval rendelkező személy 4. Referencia az alkalmazott szabványokhoz 5. Kültéri zajszint Direktíva a) Működési hangerő b) Szavatolt hangerő c) Zajszint paraméter d) Megfelelési besorolás eljárási e) Kijelölt szervezet 6. Képzés helye 7. Képzés ideje</p>	<p>Polish (Polish) Deklaracja Zgodności WE 1. Niskiej podpisany "2. reprezentujący producenta, niniejszym deklaruje, że urządzenie opisane poniżej spełnia wszelkie właściwe postanowienia: * Directiva 2006/42/CE de maşină electrică şi compatibilitate electromagnetică * Directiva 2014/30/UE Electromagnetică * Directiva 2000/14/CE – 2005/88/CE de zgomot exterior * Directiva 2011/65/UE - (UE) 2015/863 w sprawie limitării utilizării anumitor substanţe periculoase în echipamentele electronice şi electrice 2. Descrierea maşinii: a) Modelul (d) Tipul şi numărul de serie 3. Producătorul cu capacitatea de a compila documentaţia tehnică 4. Referinţa la normele aplicabile 5. Directiva privind zgomotul exterior a) Puterea sonoră declarată b) Garanţia sonoră garantată c) Parametrul de zgomot d) Procedura de evaluare a conformităţii e) Organismul notificat 6. Măsură 7. Data</p>	<p>Cestina (Czech) ES – Prohlášení o shodě 1. Zásuvné výrobce, "2 jsem podpisem potvrzuje, že stroj popsaný níže splňuje požadavky příslušných opatření: * Směrnice 2006/42/ES pro stroji a zařízení * Směrnice 2014/30/EU týkající se elektromagnetické kompatibility * Směrnice 2000/14/ES – 2005/88/ES stanovující technické požadavky na výrobky z hluďiska emisí hluku zařizení pro venkovní použití * Rády 2011/65/UE - (EU) 2015/863 o omezení používání některých nebezpečných látek v elektronických a elektronických zařizních 2. Popis zařízení a) Výrobek: Ruční vedená zahradní sekačka b) Funkce: Sekání trávy c) Model (d) Typ a výrobní číslo 3. Výrobce osoba pověřená kompletní technické dokumentací 4. Odkaz na platné standardy 5. Naměřené pro hluk pro venkovní použití a) Naměřená akustická výkon b) Garantovaný akustický výkon c) Parametr hluku d) Zůsob posouzení shody e) Kvalifikovaná osoba 6. Podpisováno v 7. Datum</p>	<p>Esti (Estonian) EU vastavuseklaratsioon 1. Allkirjutajana, "2 kinnitan, tootja volitatud esindajana, et allpool kirjeldatud masina vastab kollektile alljärgnevat direktiivide sätetele: * Masinate direktiiv 2006/42/EE * Elektromagnetilise ühilduvuse direktiiv 2014/30/EL * Välistruktuuri direktiiv 2000/14/EE – 2005/88/EE * Direktiiv 2011/65/EL - (EU) 2015/863 teatavate ohtlike ainete kasutamises piiramise kohta elektrija elektronikaesandmetes 2. Seadmete kirjeldus a) Toode: Käsimunutiiduk b) Funktsioon: muru niitmine c) Model(d) tüüp e) Seerianumber 3. Tootja, kes on pädev talitama tehnilist dokumentatsiooni 4. Viide kohaldatav standarditele 5. Välismõõda direktiiv 2000/14/EE – 2005/88/EE a) Mõõdetatud võimsussuse tase b) Lubatud võimsussuse tase c) Välisruumi kiirguse tase d) Garantitud kiirguse tase e) Tootja 6. Koht 7. Kuupäev</p>	<p>Slovenčina (Slovak) ES vyhlásenie o zhode 1. Dolupodpisujúci výrobca týmto vyhlasuje, že uvedený stroje/jé v zhode s nasledovnými smernicami: * Smernica 2006/42/ES (Strojné zariadenia) * Smernica 2014/30/EU na elektromagnetickú kompatibilitu * Smernica 2000/14/ES – 2005/88/ES (Emisia hluku) * Rády 2011/65/UE - (EU) 2015/863 o obmedzení používania určitých nebezpečných látok v elektronických a elektronických zariadeniach 2. Popis stroja a) Produkt: Ručné vedená kosačka na trávu b) Funkcia: Sekanie trávy c) Model (d) Typ e) Výrobné číslo 3. Výrobca a schopný zostaviť technickú dokumentáciu 4. Referencia na použité normy 5. Smernica pre emisie hluku vo vonnom priestore a) Naměřená hladina akustického výkonu b) Naměřená hladina akustického výkonu c) Rozmnožený akustický výkon d) Procedúra posudzovania zhody e) Notifikovaná osoba 6. Miesto 7. Datum</p>	<p>Lietauvių kalba (Lithuanian) EB atitikties deklaracija 1. Žemiau pasirašęs, "2 atstovaujantis gamintoją, deklaruojau, kad žemiau aprašyta mašina atitinka visas išvardintų direktyvų nuostatas: * Mėginantys direktiva 2006/42/EB * Direktiva 2014/30/ES dėl elektromagnetinio suderinamumo * Trūkstimo laukė direktiva 2000/14/EB – 2005/88/EB * Direktiva 2011/65/ES - (ES) 2015/863 dėl tam tikrų pavojingų medžiagų naudojimo elektronose ir elektriniuose įrenginiuose 2. Priešais mašiną: a) Modelis (d) Tipas ir serijinis numeris 3. Gamintojas, galintis sudaryti techninę dokumentaciją 4. Nuoroda į taikytus standartus 5. Direktyva dėl triukšmo laukė a) Išmatuotas garso galios lygis b) Garantuojamas garso galios lygis c) Triukšmo parametras d) Tipas e) Registruota įstaiga 6. Vieta 7. Data</p>	<p>Türk (Turkish) AT Uygunluk Beyanı 1. Aşağıda imzası bulunan "2, üretimin adına, bu yazıyla birlikte aşağıdaki makine ile ilgili tüm hükümlüklerin yerine getirildiğini beyan etmekteyim: * Makina Emniyeti Yönetmeliği 2006/42/AT * Elektromanyetik uyumlulukla ilgili 2014/30/AB no' lu yönetmelik * AÇIK Alanlı Kullanılan Tehizat Tarafından Oluşturulan Çevresel Gürültü Emisyonu ile İlgili Yönetmelik 2000/14/AT – 2005/88/AT * 2011/65/AB = (AB) 2015/863 elektronik ve elektronik ekipmanlarda bazı tehlikeli maddelerin kullanımının yasaklanması ilişkin yönetmelik 2. Makinenin tanıtı a) Ürün: Çaya Kuvandallı çim biçme makinesi b) Model (d) Tip e) Seri numarası 3. Üretici, teknik dokümantasyonu tamamlamış kişidir 4. Atılacak standartlara referanslar 5. Atılacak teknik direktiva a) İzlenen trokşma düzeyi b) İzlenen trokşma değeri c) Trokşma parametresi d) Abisbitas vartajama procedura e) Informetla estidate 6. Vite 7. Datums</p>	<p>Latvieshu (Latvian) EK atbilstības deklarācija 1. Zemāk minētais, "2, kā ražotāja pārstāvis ar šo apliecinā, ka zemāk aprakstītā mašīna, atbilst visām zemāk norādīto direktīvu prasībām: * Direktīva 2006/42/EK par mašīnām * Direktīva 2014/30/ES par elektromagnētisko saderību * Direktīva 2000/14/EK – 2005/88/EK par trokšņa emisiju vidi * Direktīva 2011/65/ES - (ES) 2015/863 par dažādu bīstamu vielu izmantošanas ierobežošanu 2. Iekārtas apraksts a) Produkta: Rokas zāles jāļāvējs b) Funkcija: Zāles pļaušana c) Model (d) Tips e) Serijas numurs 3. Ražotājs, kas spēj sastādīt tehnisko dokumentāciju 4. Atsauces uz piemērojamiem standartiem 5. Atbilstošā direktīva a) Izņemtais trokšņa līmenis b) Paredzamais trokšņa līmenis c) Trokšņa parametrs d) Abisbitas vartajama procedūra e) Informetla estidate 6. Vite 7. Datums</p>	<p>Slovenščina (Slovenian) ES izjava o skladnosti 1. Spodaj podpisani, "2, ki predstavljam proizvajalca, izjavljam da spodaj opisana stroj ustreza vsem navedenim direktivam: * Direktiva 2006/42/ES o strojih * Direktiva 2014/30/UE o elektromagnetni združljivosti * Direktiva 2000/14/ES – 2005/88/ES o hrupnosti * Direktiva 2011/65/UE - (EU) 2015/863 o omejevanju uporabe nekaterih nevarnih snovi v elektrinih in elektronski opremi 2. Opis naprave a) Proizvod: Vrtna kosilnica b) Funkcija: kosjenje trave c) Model (d) Tip e) Serijska številka 3. Proizvajalec ki lahko predloži tehnično dokumentacijo 4. Sklic na uporabljene standarde 5. Direktiva o hrupnosti a) Izmerjena zvočna moč b) Namerni zvočni tlak c) Razmnoženi zvočni tlak d) Postopek e) Notifikirana oseba 6. Kraj 7. Datum</p>	<p>Norsk (Norwegian) EF-Samsvarserklæring 1. Undertegnede, "2 presenterer produsenten og herved erklærer at maskinen beskrevet nedenfor innfr relevant informasjon fra følgende forskrifter: * Maskindirektiv 2006/42/EF * Direktiv 2014/30/UE om Elektromagnetisk kompatibilitet * Direktiv om støy utendørs 2000/14/EF – 2005/88/EF * Direktiv 2011/65/UE - (EU) 2015/863 om restriksjoner av bruk av visse farlige stoffer i elektrisk og elektronisk utstyr. 2. Beskrivelse av produktet: a) Produkt: Grøssklipper b) Modell (d) Typ e) Serienummer 3. Produsent og i stand til å utarbeide den tekniske dokumentasjonen 4. Henvisning til brukte standarder 5. Utendørs direktiv far støy a) Målt støy b) Maks støy c) Konstant støy d) Verdi vurderings prosedyre e) Godkjente kjøretøy/kropp/skjalme/skrog 6. Sted 7. Dato</p>	<p>Bulgarski (Bulgarian) EO декларация за съответствие 1. Допълнително се "2, представляващ производител, с настоящото декларирам, че машината, описана по-долу, отговаря на всички съответни разпоредби на: * Директива 2006/42/ЕО относно машините * Директива 2014/30/ЕС за Електромагнитна съвместимост * Директива 2000/14/ЕО – 2005/88/ЕО относно шумовите емисии на съоръженията. Предназначена за употреба на открито Директива 2011/65/ЕС - (ЕС) 2015/863 година относно ограничаване на употребата на определени опасни вещества в електрическо и електронно оборудване 2. Описание на машината: a) Модел (d) Тип e) Серийен номер 3. Производител и в състояние да съставяне на техническа документация 4. Преписка относно шумовите емисии на съоръженията, предназначени за употреба на открито a) Измерена звукова мощност b) Гарантирана звукова мощност c) Параметърът шум d) Процедура за оценка на съответствието e) Нотифициран орган 6. Място на изготвяне 7. Дата на изготвяне</p>	<p>Isleński (Icelandic) 1. Undirritaður, "2, fyrir hönd framleiðandans, lýsir hér með yfir að vélin sem lýst er hér að neðan samræmist öllum gildandi ákvæðum tilskipunar: * Leifbeningar fyrir vélbúnað 2006/42/EB * TILSKIPUN 2014/30/UE VARDANDI SAMHAFNI RAFSEGULSVIÐS * Leifbeningar um hávaðabætur 2000/14/EB – 2005/88/EB * TILSKIPUN 2011/65/UE - (EU) 2015/863 varðandi leifbeningar um notkun á hættulegum efnum í raf og rafleiða búnaði 2. Lýsing á vélbúnaði a) Útvaldið, slakti b) Model (d) Typ e) Seríunúmer 3. Framleiðandi og fær um að taka saman tekniskúlin 4. Tilvísun til viðeigandi staðla 5. Leifbeningar um hávaðabætur a) Mældur hávaða styrkur b) Stöðfester hávaða styrkur c) Hávaða breytileiki d) Staðfesting á gæðastöðlum e) Merkingar 6. Gert hjá 7. Dagsetning</p>	<p>Hrvatski (Croatian) EK Izjava o skladnosti 1. Popisani, "2, u ime proizvođača, ovime izjavlju da strojeje navedeni u nastavku ispunjavaju sve važne odredbe: * Propisa za strojeve 2006/42/EK * Propisa 2014/30/UE na elektromagnetsku kompatibilnost * Propisa o buci na otvorenom 2000/14/EK – 2005/88/EB * Direktiva 2011/65/UE - (EU) 2015/863 o ograničenju određjenih opasnih supstanci u elektrini i elektronskoj opremi. 2. Opis strojeva a) Proizvod: Kosilica trave s rukovateljem koji hoda b) Funkcija: niženje trave c) Model (d) Tip e) Serijski broj 3. Proizvođač, osoba za sastavljanje tehničke dokumentacije 4. Referencija na primjenjene standarde 5. Propis o buci na otvorenom a) Izmjerena jačina zvuka b) Zajamčena jačina zvuka c) Parametar buke d) Postupak za ocjenu skladnosti 6. U 7. Datum</p>
-------------------------------------------------------------------------------------------------------------------------------------------------------------------------------------------------------------------------------------------------------------------------------------------------------------------------------------------------------------------------------------------------------------------------------------------------------------------------------------------------------------------------------------------------------------------------------------------------------------------------------------------------------------------------------------------------------------------------------------------------------------------------------------------------------------------------------------------------------------------------------------------------------------------------------------------------------------------------------------------------------------------------------------------------------------------------------------	---------------------------------------------------------------------------------------------------------------------------------------------------------------------------------------------------------------------------------------------------------------------------------------------------------------------------------------------------------------------------------------------------------------------------------------------------------------------------------------------------------------------------------------------------------------------------------------------------------------------------------------------------------------------------------------------------------------------------------------------------------------------------------------------------------------------------------------------------------------------------------------------------------------------------------------------------------------------------------------------------------------------------	----------------------------------------------------------------------------------------------------------------------------------------------------------------------------------------------------------------------------------------------------------------------------------------------------------------------------------------------------------------------------------------------------------------------------------------------------------------------------------------------------------------------------------------------------------------------------------------------------------------------------------------------------------------------------------------------------------------------------------------------------------------------------------------------------------------------------------------------------------------------------------------------------------------------------------------------------------------------------------------	--------------------------------------------------------------------------------------------------------------------------------------------------------------------------------------------------------------------------------------------------------------------------------------------------------------------------------------------------------------------------------------------------------------------------------------------------------------------------------------------------------------------------------------------------------------------------------------------------------------------------------------------------------------------------------------------------------------------------------------------------------------------------------------------------------------------------------------------------------------------------------------------------------------------------------------------------------------------------------------------------------------------------------------------------	-----------------------------------------------------------------------------------------------------------------------------------------------------------------------------------------------------------------------------------------------------------------------------------------------------------------------------------------------------------------------------------------------------------------------------------------------------------------------------------------------------------------------------------------------------------------------------------------------------------------------------------------------------------------------------------------------------------------------------------------------------------------------------------------------------------------------------------------------------------------------------------------------------------------------------------------------------------------------	---------------------------------------------------------------------------------------------------------------------------------------------------------------------------------------------------------------------------------------------------------------------------------------------------------------------------------------------------------------------------------------------------------------------------------------------------------------------------------------------------------------------------------------------------------------------------------------------------------------------------------------------------------------------------------------------------------------------------------------------------------------------------------------------------------------------------------------------------------------------------------------------------------------------------------------------------------------------------------------	-------------------------------------------------------------------------------------------------------------------------------------------------------------------------------------------------------------------------------------------------------------------------------------------------------------------------------------------------------------------------------------------------------------------------------------------------------------------------------------------------------------------------------------------------------------------------------------------------------------------------------------------------------------------------------------------------------------------------------------------------------------------------------------------------------------------------------------------------------------------------------------------------------	-------------------------------------------------------------------------------------------------------------------------------------------------------------------------------------------------------------------------------------------------------------------------------------------------------------------------------------------------------------------------------------------------------------------------------------------------------------------------------------------------------------------------------------------------------------------------------------------------------------------------------------------------------------------------------------------------------------------------------------------------------------------------------------------------------------------------------------------------------------------------------------------------------------------------------------------------------------------------------------------------------------------------------------------------------	--------------------------------------------------------------------------------------------------------------------------------------------------------------------------------------------------------------------------------------------------------------------------------------------------------------------------------------------------------------------------------------------------------------------------------------------------------------------------------------------------------------------------------------------------------------------------------------------------------------------------------------------------------------------------------------------------------------------------------------------------------------------------------------------------------------------------------------------------------------------------------------------------------------------------------------------------	---------------------------------------------------------------------------------------------------------------------------------------------------------------------------------------------------------------------------------------------------------------------------------------------------------------------------------------------------------------------------------------------------------------------------------------------------------------------------------------------------------------------------------------------------------------------------------------------------------------------------------------------------------------------------------------------------------------------------------------------------------------------------------------------------------------------------------------------------------------------------------------------------------	--------------------------------------------------------------------------------------------------------------------------------------------------------------------------------------------------------------------------------------------------------------------------------------------------------------------------------------------------------------------------------------------------------------------------------------------------------------------------------------------------------------------------------------------------------------------------------------------------------------------------------------------------------------------------------------------------------------------------------------------------------------------------------------------------------------------------------------------------------------------------------------------------------------------------	----------------------------------------------------------------------------------------------------------------------------------------------------------------------------------------------------------------------------------------------------------------------------------------------------------------------------------------------------------------------------------------------------------------------------------------------------------------------------------------------------------------------------------------------------------------------------------------------------------------------------------------------------------------------------------------------------------------------------------------------------------------------------------------------------------------------------------------------------------------------------------------------------------------------------------------------------------------------------------------------------------------------------------------------------------------------------------------	--------------------------------------------------------------------------------------------------------------------------------------------------------------------------------------------------------------------------------------------------------------------------------------------------------------------------------------------------------------------------------------------------------------------------------------------------------------------------------------------------------------------------------------------------------------------------------------------------------------------------------------------------------------------------------------------------------------------------------------------------------------------------------------------------------------------------------------------------------------------------------------	----------------------------------------------------------------------------------------------------------------------------------------------------------------------------------------------------------------------------------------------------------------------------------------------------------------------------------------------------------------------------------------------------------------------------------------------------------------------------------------------------------------------------------------------------------------------------------------------------------------------------------------------------------------------------------------------------------------------------------------------------------------------------------------------------------------------------------------------------------------------------------------------------------------------

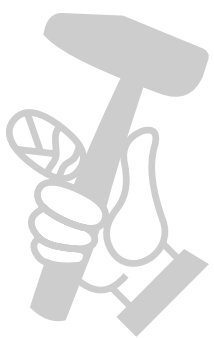

МАГАЗИН
БАШ МАЙСТОРА[®]
ПРОФЕСИОНАЛНИ РЕШЕНИЯ

HONDA

izy

HRG536C9 VKEH, VYEH, VLEH

Owner's manual

(Original instructions)
Pedestrian-controlled lawnmower

Manual dell'utente

(Traduzione delle istruzioni originali)
Tosaerba

Manuel de l'utilisateur

(Notice originale)
Tondeuse à gazon

Gebruiksaanwijzing

(Vertaling van de oorspronkelijke gebruiksaanwijzing)
Grasmaaier

Bedienungsanleitung

(Übersetzung der Originalbetriebsanleitung)
Rasenmäher

Bruksanvisning

(Översättning av bruksanvisning i original)
Gräsklippare

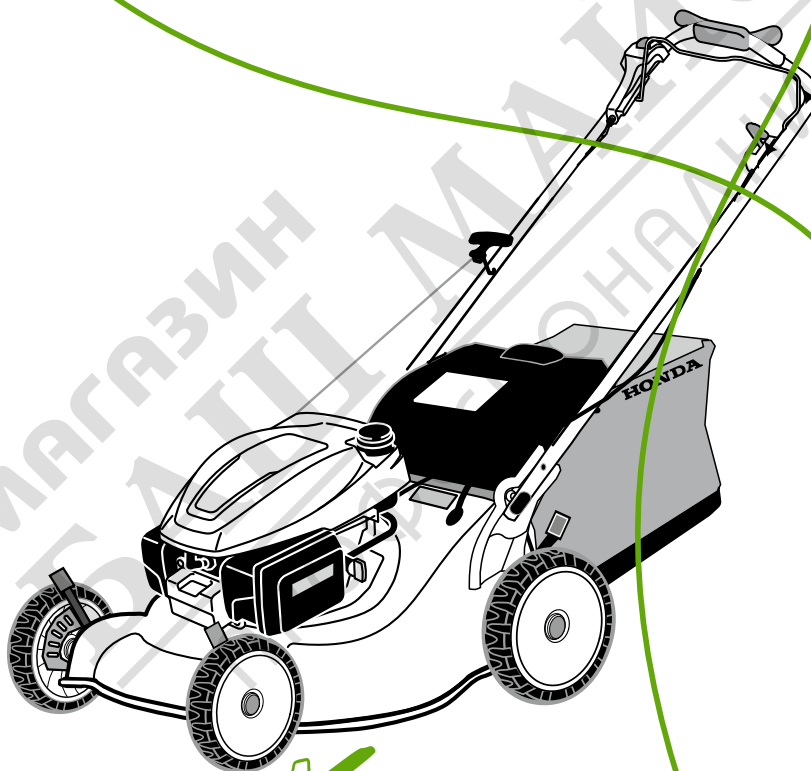

DESCRIPTION DESCRIPTION BESCHREIBUNG

DESCRIZIONE OVERZICHT BESKRIVNING

EN

1. Handlebar adjusting knob
 2. Grass catcher
 3. Height adjusting lever
 4. Fuel shut-off valve
 5. Air cleaner
 6. Spark plug
 7. Muffler
 8. Oil filler/oil change plug
 9. Clip Director
 10. Fuel tank cap
 11. Discharge guard
 12. Recoil starter handle
 13. Starter key and battery (VLEH type only)
 14. Cutting-means control lever and mark (*Starts and stops the cutting means*)
 15. Smart drive control adjustable (*Transmission control which drives the rear wheels*)
- A. Safety label (see p. 15)
B. Identification of the machine (see p. 15)
C. Safety label (see p. 15)
D. Battery caution label (VLEH type only) (see p. 15)

FR

1. Bouton de réglage du guidon
 2. Bac de ramassage
 3. Réglage de hauteur de coupe
 4. Robinet d'essence
 5. Filtre à air
 6. Bougie
 7. Pot d'échappement
 8. Bouchon de remplissage/vidange d'huile
 9. Sélecteur de mode de tonte
 10. Bouchon de réservoir d'essence
 11. Protecteur d'éjection
 12. Poignée de lanceur moteur
 13. Clé du démarreur et la batterie (modèle VLEH uniquement)
 14. Levier de commande de l'organe de coupe et marquage (*pour le démarrage et l'arrêt de l'organe de coupe*)
 15. Levier d'embrayage d'avancement (*commande de transmission qui entraîne les roues arrière*)
- A. Etiquette de sécurité (voir p. 17)
B. Identification de la machine (voir p. 17)
C. Etiquette de sécurité (voir p. 17)
D. Étiquette de mise en garde pour la batterie (modèle VLEH uniquement) (voir p. 17)

DE

1. Lenker Einstellknopf
 2. Grasfangeinrichtung
 3. Hebel zur Einstellung der Schnitthöhe
 4. Kraftstoffhahn
 5. Luftfilter
 6. Zündkerzenwechsel
 7. Auspuff
 8. Stopfen für Einfüllen und Wechseln des Öls
 9. Clip Director
 10. Einfüllstutzen für den Kraftstoff
 11. Auswurfdeckel
 12. Griff des Starterseilzugs
 13. Zündschlüssel und Batterie (nur Ausführung VLEH)
 14. Stellteil und Markierung für das Schneidwerkzeug (*zum Starten und Anhalten des Schneidwerkzeugs*)
 15. Einstellbare intelligente Antriebssteuerung (*Stellteil für den Fahrtrieb der Hinterräder*)
- A. Sicherheitshinweise (siehe Seite 19)
B. Typenschild der Maschine (siehe Seite 19)
C. Sicherheitshinweise (siehe Seite 19)
D. Batterievorsichtshinweis (nur Ausführung VLEH) (siehe Seite 19)

HRG536C9

**VKEH
VLEH**

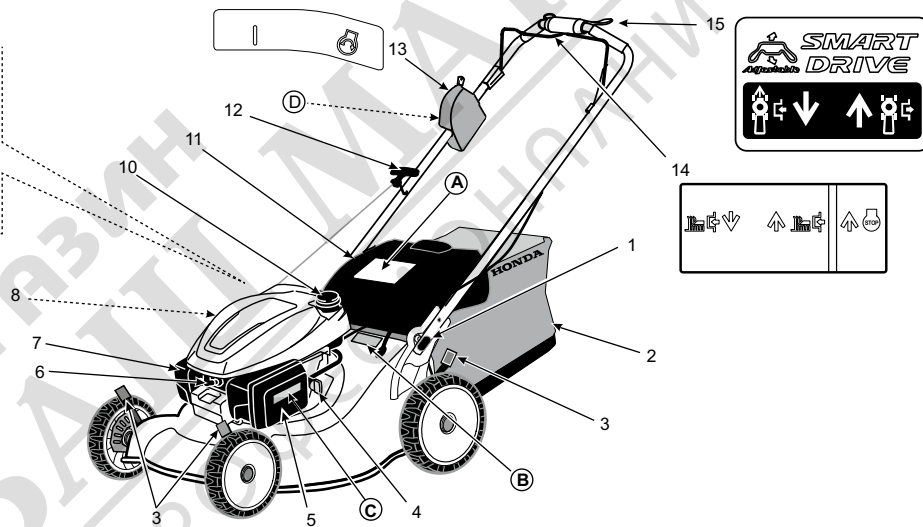
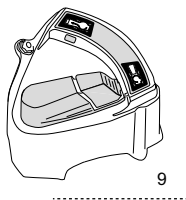

IT

1. Manopola di regolazione del manubrio
 2. Sacco di raccolta
 3. Leve di regolazione dell'altezza di taglio
 4. Rubinetto carburante
 5. Filtro dell'aria
 6. Candela di accensione
 7. Marmitta di scarico
 8. Tappo di riempimento/scarico olio
 9. Clip Director®
 10. Tappo di riempimento del carburante
 11. Protettore anti-scarica
 12. Maniglia di avviamento con ritorno automatico
 13. Chiave di accensione e batteria (solo modello VLEH)
 14. Leva di controllo lama e relativa targhetta (*Avvia e arresta la lama taglio*)
 15. Controllo smart drive regolabile (*Trasmissione che controlla le ruote posteriori*)
- A. Etichette di sicurezza (vedi p. 21)
B. Identificazione della macchina (vedi p. 21)
C. Etichette di sicurezza (vedi p. 21)
D. Etichetta di avvertenza batteria (solo modello VLEH) (vedi p. 21)

NL

1. Stuur instelknop
 2. Graszak
 3. Maaihoogtehendel
 4. Benzinekraan
 5. Luchtfilter
 6. Bougie
 7. Uitlaat
 8. Olietankdop
 9. Clip Director®
 10. Dop benzinetank
 11. Uitwerpkap
 12. Handgreep startkoord
 13. Starter sleutel en batterij (alleen type VLEH)
 14. Bedieningshendel mes en markering (*Start en stopt het mes*)
 15. Bediening smart drive aanpasbaar (*Transmission Dat regelt de achterwielen*)
- A. Veiligheidsstickers (zie blz 23)
B. Typeplaat (zie blz 23)
C. Veiligheidsstickers (zie blz 23)
D. Gevaarlabel batterij (alleen type VLEH) (zie blz 23)

SV

1. Styre inställningsratt
 2. Gräsuppsamlare
 3. Höjdinställningsspak
 4. Bensinkran
 5. Luftfilter
 6. Tändstift
 7. Ljuddämpare
 8. Kork för påfyllning/tömning av olja
 9. Clip Director®
 10. Bränsletankslock
 11. Skydd för utkast
 12. Starthandtag
 13. Startnyckel och batteri (endast typen VLEH)
 14. Manöverspak för klippanordning och markering (*Startar och stoppar skäbladen*)
 15. Justerbar för smart drivkontroll (*Transmission Det styr bakhjulen*)
- A. Säkerhetsdekal (se sid. 25)
B. Maskinens identitetsmärkning (se sid. 25)
C. Säkerhetsdekal (se sid. 25)
D. Varningsetikett för batteri (endast typen VLEH) (se sid. 25)

DESCRIPTION DESCRIPTION BESCHREIBUNG

DESCRIZIONE OVERZICHT BESKRIVNING

EN

1. Handlebar adjusting knob
 2. Grass catcher
 3. Height adjusting lever
 4. Fuel shut-off valve
 5. Air cleaner
 6. Spark plug
 7. Muffler
 8. Oil filler/oil change plug
 9. Clip Director
 10. Fuel tank cap
 11. Discharge guard
 12. Recoil starter handle
 13. Roto Stop Button and mark
 14. Smart drive control adjustable (Transmission control which drives the rear wheels)
 15. Cutting-means control lever and mark (Starts and stops the cutting means)
 16. Throttle lever
- A. Safety label (see p. 15)
B. Identification of the machine (see p. 15)
C. Safety label (see p. 15)

FR

1. Bouton de réglage du guidon
 2. Bac de ramassage
 3. Réglage de hauteur de coupe
 4. Robinet d'essence
 5. Filtre à air
 6. Bougie
 7. Pot d'échappement
 8. Bouchon de remplissage/vidange d'huile
 9. Sélecteur de mode de tonte
 10. Bouchon de réservoir d'essence
 11. Protecteur d'éjection
 12. Poignée de lanceur moteur
 13. Bouton Roto Stop et marquage
 14. Levier d'embrayage d'avancement (*commande de transmission qui entraîne les roues arrière*)
Levier de commande de pale
 15. Levier de commande de l'organe de coupe et marquage (*pour le démarrage et l'arrêt de l'organe de coupe*)
 16. Levier des gazs
- A. Etiquette de sécurité (voir p. 17)
B. Identification de la machine (voir p. 17)
C. Etiquette de sécurité (voir p. 17)

DE

1. Lenker Einstellknopf
 2. Grasfangeinrichtung
 3. Hebel zur Einstellung der Schnitthöhe
 4. Kraftstoffhahn
 5. Luftfilter
 6. Zündkerzenwechsel
 7. Auspuff
 8. Stopfen für Einfüllen und Wechseln des Öls
 9. Clip Director
 10. Einfüllstutzen für den Kraftstoff
 11. Auswurfdeckel
 12. Griff des Starterseilzugs
 13. Roto Stop-Taste und -Markierung
 14. Einstellbare intelligente Antriebssteuerung (*Stellteil für den Fahrtrieb der Hinterräder*)
Stellteil und Markierung für das Schneidwerkzeug (*zum Starten und Anhalten des Schneidwerkzeugs*)
 15. Stellteil und Markierung für das Schneidwerkzeug (*zum Starten und Anhalten des Schneidwerkzeugs*)
 16. Gashebel
- A. Sicherheitshinweise (siehe Seite 19)
B. Typenschild der Maschine (siehe Seite 19)
C. Sicherheitshinweise (siehe Seite 19)

**HRG536C9
VYEH**

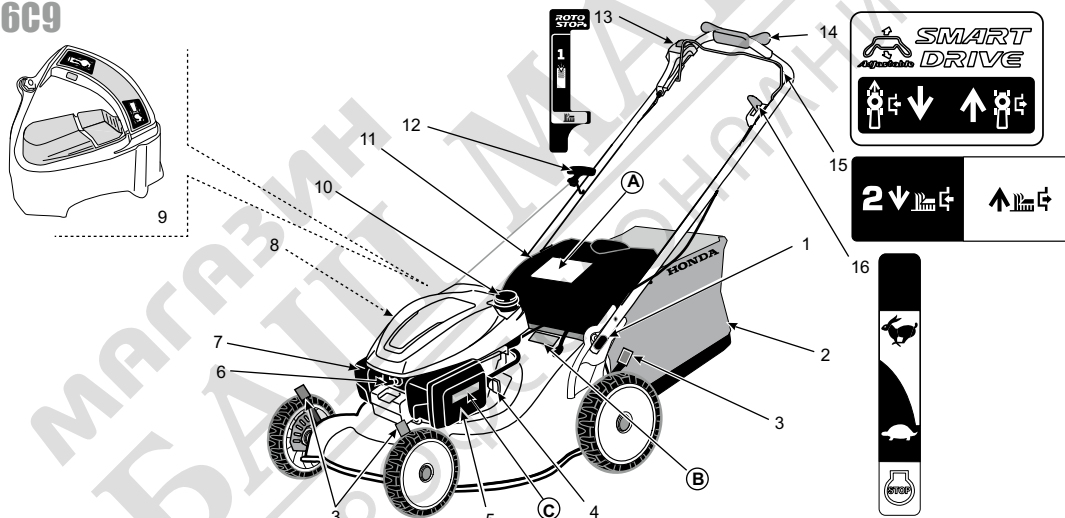

IT

1. Manopola di regolazione del manubrio
 2. Sacco di raccolta
 3. Leve di regolazione dell'altezza di taglio
 4. Rubinetto carburante
 5. Filtro dell'aria
 6. Candela di accensione
 7. Marmitta di scarico
 8. Tappo di riempimento/scarico olio
 9. Clip Director
 10. Tappo di riempimento del carburante
 11. Protettore anti-scarica
 12. Maniglia di avviamento con ritorno automatico
 13. Pulsante Roto Stop e relativa targhetta
 14. Controllo smart drive regolabile
 15. Leva di controllo lama e relativa targhetta (*Avvia e arresta la lama taglio*)
 16. Leva acceleratore
- A. Etichette di sicurezza (vedi p. 21)
B. Identificazione della macchina (vedi p. 21)
C. Etichette di sicurezza (vedi p. 21)

NL





1. Stuur instelknop
 2. Graszak
 3. Maaihoogtehendel
 4. Benzinekraan
 5. Luchtfilter
 6. Bougie
 7. Uitlaat
 8. Olietankdop
 9. Clip Director
 10. Dop benzinetank
 11. Uitwerpkap
 12. Handgreep startkoord
 13. Knop Roto Stop en markering
 14. Bediening smart drive aanpasbaar
 15. Bedieningshendel mes en markering (*Start en stopt het mes*)
 16. Bashendel
- A. Veiligheidsstickers (zie blz 23)
B. Typeplaat (zie blz 23)
C. Veiligheidsstickers (zie blz 23)

SV

1. Styre inställningsratt
 2. Gräsuppsamlare
 3. Höjdinställningsspak
 4. Bensinkran
 5. Luftfilter
 6. Tändstift
 7. Ljuddämpare
 8. Kork för påfyllning/tömning av olja
 9. Clip Director®
 10. Bränsletankslock
 11. Skydd för utkast
 12. Starthandtag
 13. Roto Stop-knapp och märke
 14. Justerbar för smart drivkontroll
 15. Manöverspak för klippanordning och markering (*Startar och stoppar skäbladen*)
 16. Gasreglage
- A. Säkerhetsdekal (se sid. 25)
B. Maskinens identitetsmärkning (se sid. 25)
C. Säkerhetsdekal (se sid. 25)



USE UTILISATION BETRIEB

USO WENKEN ANVÄNDNING

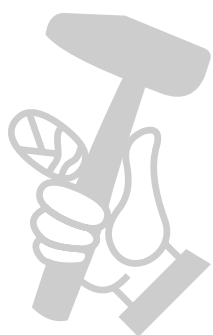
 <p>EN</p>	<p>This symbol means caution during certain operations. Please refer to the safety instructions on page 14, and to the corresponding paragraph shown under the symbol on the left side of the illustrations. Fuel specification(s) necessary to maintain the performance of the emissions control system: E10 fuel referenced in EU regulation. Lubrication oil specifications necessary to maintain the performance of the emissions control system: Honda genuine oil.</p>	 <p>Engine oil SAE 10W-30, API SE or later (see p. 9)</p>	 <p>Fuel Research octane rating of 91 or higher (Unleaded)</p>	 <p>Spark plug NGK: BPR5 ES (see p. 10)</p>
<p>FR</p>	<p>Ce symbole attire l'attention sur les précautions à prendre lors de certaines opérations. Prière de se référer aux consignes de sécurité à la page 16 ainsi qu'au paragraphe correspondant, indiqué en-dessous du symbol sur le côté gauche de l'illustration. Spécification(s) du carburant nécessaires pour le maintien des performances du système de régulation des émissions : carburant E10 référencé dans la réglementation UE. Spécifications de l'huile lubrifiante nécessaire pour le maintien des performances du système de régulation des émissions : huile d'origine Honda.</p>	<p>Huile moteur SAE 10W-30, API SE ou plus (voir p. 9)</p>	<p>Essence Indice d'octane recherche égal ou supérieur à 91 (Sans plomb)</p>	<p>Bougie NGK: BPR5 ES (voir p. 10)</p>
<p>DE</p>	<p>Dieses Symbol bedeutet, dass bei gewissen Maßnahmen mit "Vorsicht" vorzugehen ist. Beachten Sie hierzu bitte die Sicherheitsanweisungen auf Seite 18 und den Abschnitt der Anleitung, auf den unter dem Symbol auf der linken Seite der Abbildungen verwiesen wird. Kraftstoffspezifikation(en) erforderlich zur Aufrechterhaltung der Leistungsfähigkeit des Schadstoffbegrenzungssystems: E10-Kraftstoff in EU-Verordnung referenziert. Schmierölspezifikation(en) erforderlich zur Aufrechterhaltung der Leistungsfähigkeit des Schadstoffbegrenzungssystems: Originalöl von Honda.</p>	<p>Motoröl SAE 10W-30, API SE oder mehr (siehe Seite 9)</p>	<p>Benzin Oktanzahl von 91 oder höher (vorzugsweise bleifrei)</p>	<p>Zündkerze NGK: BPR5 ES (siehe Seite 10)</p>
<p>IT</p>	<p>Questo simbolo significa "attenzione" durante un intervento. Ved. pag. 20 - Istruzioni per la sicurezza - ed ai paragrafi riportati sotto il simbolo, lato sinistro dell'illustrazione. Specifiche carburante necessarie per mantenere le prestazioni del sistema di controllo delle emissioni: benzina E10 conforme alle norme dell'Unione Europea. Specifiche olio lubrificante necessarie per mantenere le prestazioni del sistema di controllo delle emissioni: olio originale Honda.</p>	<p>Olio motore SAE 10W-30, API SE o maggiore (vedi p. 9)</p>	<p>Carburante Numero di ottano "ricerca" 91 o superiore (senza piombo)</p>	<p>Candela NGK: BPR5 ES (vedi p. 10)</p>
<p>NL</p>	<p>Dit symbool maant tot voorzichtigheid bij het uitvoeren van bepaalde handelingen. Zie de veiligheidsinstructies op blz 22 en de bijbehorende paragraaf onder het symbool en links van de illustraties. Vereiste brandstofsificatie(s) om een goede werking van het emissieregelsysteem te waarborgen: E10-brandstof zoals vastgelegd in de desbetreffende EU-richtlijnen. Vereiste smeerolespecificatie(s) om een goede werking van het emissieregelsysteem te waarborgen: Originele Honda-olie.</p>	<p>Motor olie SAE 10W-30, API SE of hoger (zie blz 9)</p>	<p>Aanbevolen benzine Research-octaangetal van 91 of hoger (loodvrij)</p>	<p>Bougie NGK: BPR5 ES (zie blz 10)</p>
<p>SV</p>	<p>Denna symbol innebär en varning i samband med vissa arbetsmoment. Se säkerhetsanvisningarna på sidan 24 och motsvarande text under symbolen till vänster om illustrationerna. Bränslespecifikationer som krävs för att bevara avgasreningssystemets prestanda: E10-bränsle som avses i EU-förordningen. Smörjoljespecifikationer som krävs för att bevara avgasreningssystemets prestanda: Honda originalolja.</p>	<p>Motorolja SAE 10W-30, API SE eller högre (se sid. 9)</p>	<p>Bränsle Research-oktanttal 91 eller högre (helst blyfri)</p>	<p>Tændrør NGK: BPR5 ES (se sid. 10)</p>

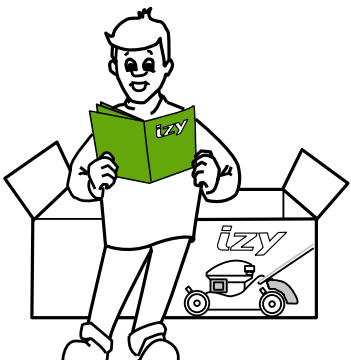
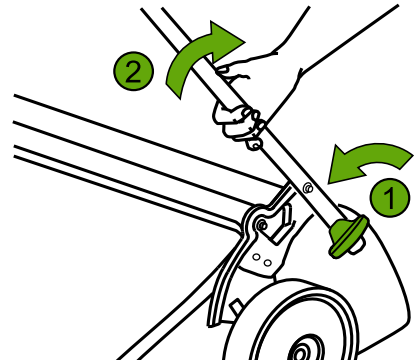
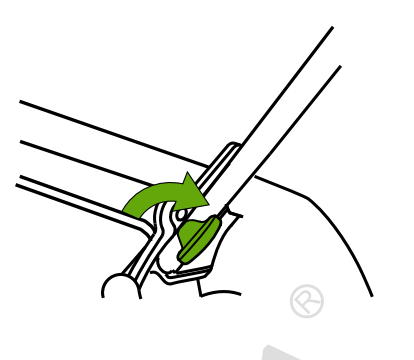

GET READY - PRÉPARATION - VORBEREITUNG - PREPARAZIONE - VOORBEREIDINGEN - FÖRBEREDELSE

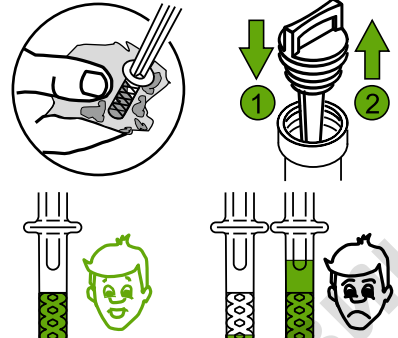
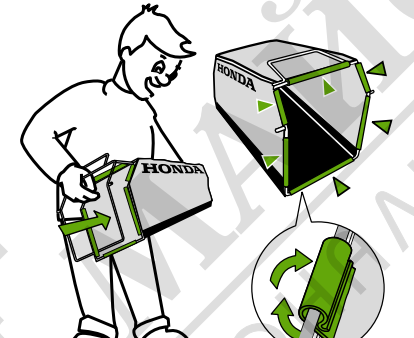
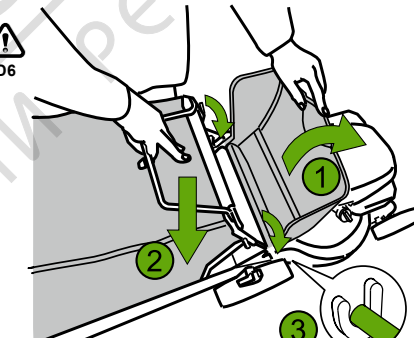
 <p>A1 B5</p>		
 <p>B3 C20 D5</p>	<ul style="list-style-type: none"> • WARNING! Petrol is highly flammable. Stop the engine before refuelling. • AVERTISSEMENT ! L'essence est hautement inflammable. Arrêter le moteur avant de faire le plein de carburant. • WARNING! Benzin ist äußerst feuergefährlich. Vor dem Tanken den Motor abstellen. • AVVERTENZA ! La benzina è una sostanza altamente infiammabile. Arrestare il motore prima di fare il pieno di carburante. • WAARSCHUWING: Benzine is zeer brandbaar. Zet eerst de motor af en vul daarna benzine bij. • WARNING! Bensin är mycket lättantändlig! Stanna alltid motorn, innan du tankar. 	 <p>MAX=0,4L</p>
		 <p>D6</p>

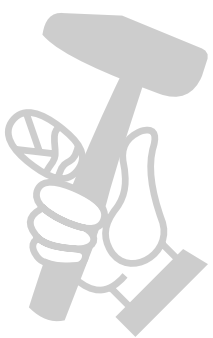

МАГАСТРА
БАШ
ПРОФЕСИОНАЛ

USAGE - UTILISATION - VERWENDUNG - UTILIZZAZIONE - GEBRUIK - ANVÄNDNING

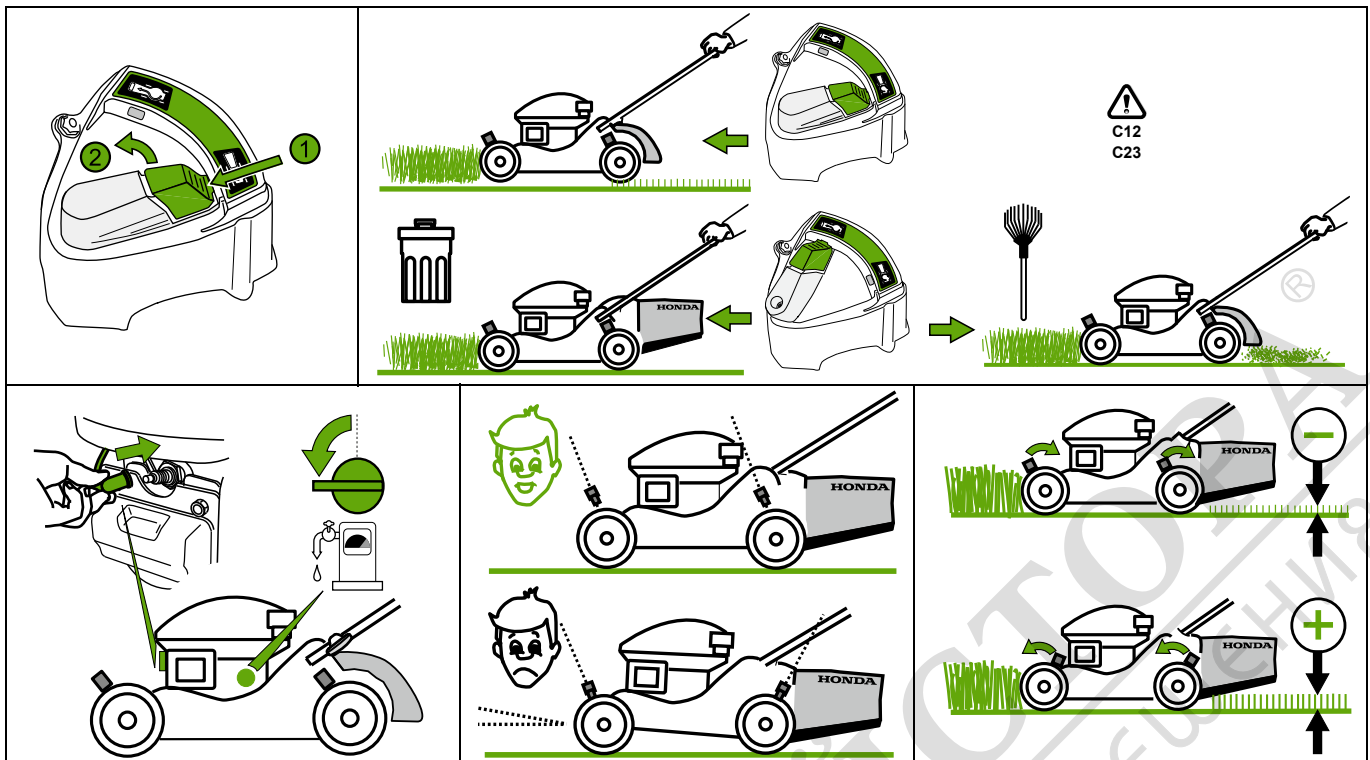

START - DÉMARRAGE - START - AVVIO - STARTEN - START

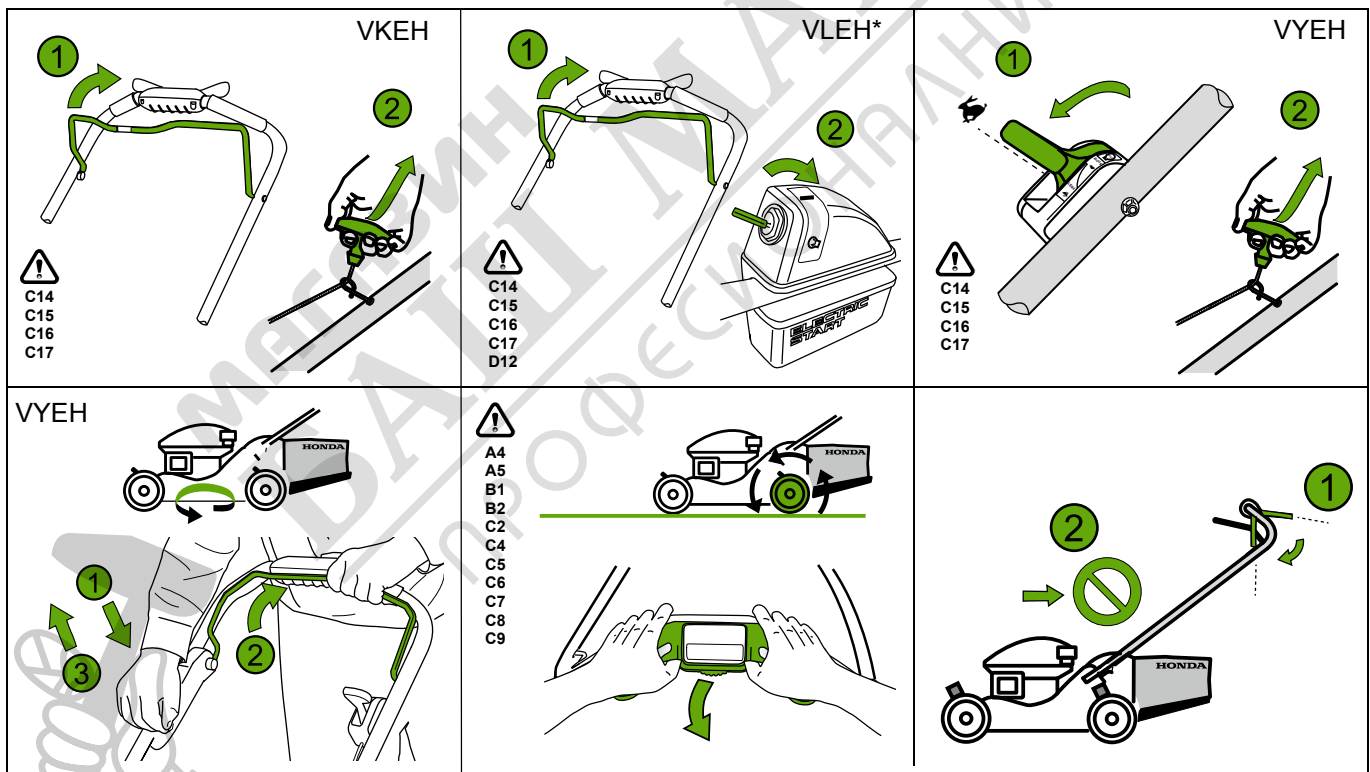

* If the battery does not have sufficient charge to start the engine, possibly due to a long storage period, use the recoil starter to start the engine for at least one mowing session. The battery should have sufficient charge after one mowing session (approximately 1 hr).

* Si la batterie n'a pas une charge suffisante pour démarrer le moteur, peut-être en raison d'une longue période de stockage, utiliser le lanceur pour démarrer le moteur pendant au moins une séance de tonte. La batterie devrait avoir une charge suffisante après une séance de tonte (environ 1 h).



* Wenn die Batterie nicht ausreichend aufgeladen ist, um den Motor zu starten, möglicherweise aufgrund längerer Einlagerung, verwenden Sie für wenigstens einen Mähvorgang den Anreißstarter zum Starten des Motors. Nach einem Mähvorgang (etwa 1 Stunde) sollte die Batterie ausreichend aufgeladen sein.

* Se la batteria non ha carica sufficiente per avviare il motore, probabilmente a causa di un lungo periodo di conservazione, utilizzare l'avviamento a strappo per avviare il motore per almeno un'operazione di tosatura. La batteria deve avere carica sufficiente dopo un'operazione di tosatura (circa 1 ora).

* Als de batterij te veel ontladen is om de motor te starten, mogelijk door een lange stallingsperiode, start de maaimachine dan met het startkoord voor minimaal één maaibeurt. Na één maaibeurt (ca. 1 uur) zou de batterij weer voldoende moeten zijn opgeladen.

* Om batteriet inte har tillräckligt med laddning för att starta motorn, till exempel om det inte använts på en längre tid, kan du starta motorn med startlinan för minst en klippning. Batteriet bör ha tillräckligt med laddning efter en klippning (cirka 1 timme).

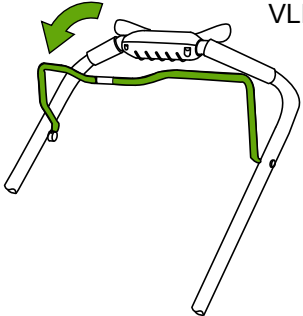
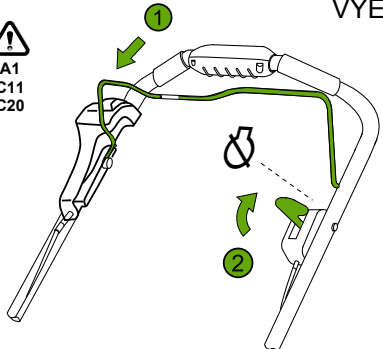
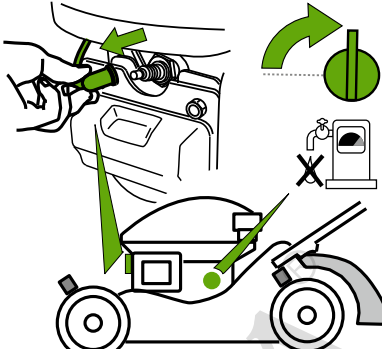
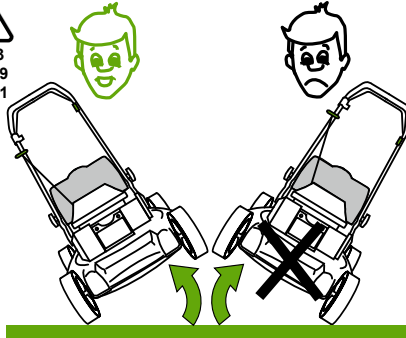
Stop - Arrêt - Stopp - Arresto - Uit - Stopp

 <p>VKEH VLEH</p> <p>A1 C11 C20</p>	 <p>VYEH</p> <p>A1 C11 C20</p>	 <p>C19 D10</p>	
 <p>B3 C19 C21</p>	<ul style="list-style-type: none"> • Wear thick gloves when removing or installing the cutting means, or when cleaning the cutting-means enclosure. Disconnect the spark plug cap. • Porter des gants épais pour le démontage et le montage de l'organe de coupe ou lors du nettoyage de l'enceinte de l'organe de coupe. Débrancher le fil de bougie. • Zum An- und Abbauen des Schneidwerkzeug, sowie zum Reinigen des Schneidwerkzeugabdeckung dicke Handschuhe tragen. Zuvor den Zündkerzenstecker abziehen. • Indossare guanti spessi durante la rimozione o l'installazione della lama o durante la pulizia del carter coprilama. Disinserire il filo della candela • Draag werkhandschoenen bij het monteren of demonteren van het mes en het reinigen van het maaidek. Neem de bougiekap van de bougie. • Bär alltid kraftiga handskar, när du ska montera eller demontera kniven och vid rengöring av knivhuset. 		 <p>B3 C19 D8</p>
 <p>D6</p>	<p>МАГАЗИН МАКІ БАШ МАКІ ПРОФЕСИОНАЛНИ РЕШЕНИЯ</p>		

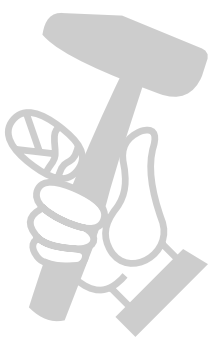

STORAGE REMISAGE LAGERUNG

CUSTODIA WINTERBERGING FÖRVARING

- Carry out the following operations to protect the pedestrian-controlled lawnmower each time it is to be stored for a period of more than 30 days.
- Procéder aux opérations suivantes, afin de protéger la tondeuse à gazon chaque fois qu'elle doit être remise pour une période de plus de 30 jours.
- Führen Sie immer dann, wenn Sie den handgeführten Rasenmäher für einen Zeitraum von über 30 Tagen einlagern, die folgenden Vorgänge durch, um ihn zu schützen.

- Effettuare le seguenti operazioni per proteggere il rasaerba ogni volta che deve essere ritirato per un periodo superiore a 30 giorni.
- Voer de onderstaande werkzaamheden uit als de maaier met meelopende bestuurder langer dan 30 dagen niet zal worden gebruikt of voor de winter wordt gestald.
- Utför följande åtgärder för att skydda den gångstyrda gräsklipparen varje gång den ska förvaras i mer än 30 dagar.

PREPARATION - PRÉPARATION - AUßERBETRIEBSETZUNG PREPARAZIONE - VOORBEREIDINGEN - BEREDNING

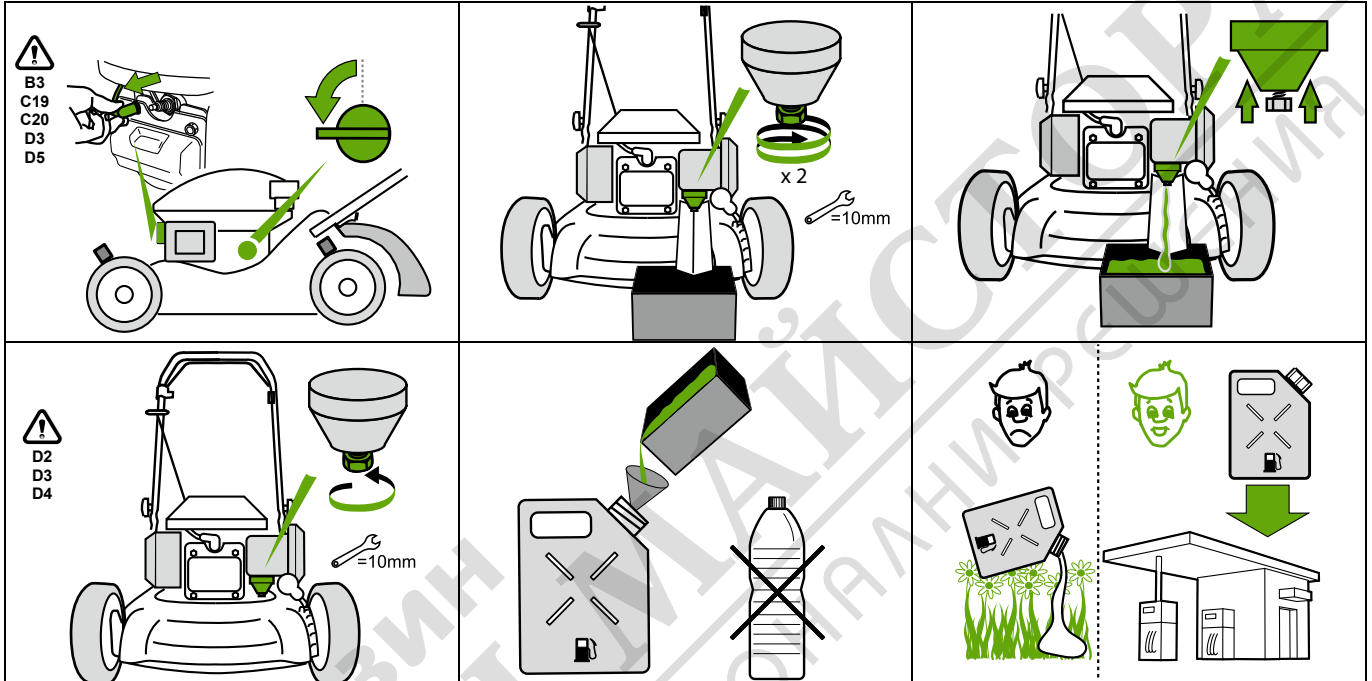

FUEL CONTAINING ALCOHOL

- If you intend to use fuel with alcohol, ensure that its octane number is at least as high as that recommended by Honda (91). Do not use gasohol that contains more than 10% ethanol.
- Do not use petrol containing more than 5% methanol (methyl or wood alcohol) and that does not also contain co-solvents and corrosion inhibitors for methanol.

ESSENCE CONTENANT DE L'ALCOOL

- Si vous avez l'intention d'employer de l'essence contenant de l'alcool, assurez-vous que son indice d'octane est au moins aussi élevé que celui dé recommandé par Honda (91). Ne pas utiliser une essence-alcool contenant plus de 10 % d'éthanol.
- Ne pas utiliser une essence à teneur en méthanol (alcool méthylique ou alcool de bois) supérieure à 5 % et sans cosolvants ni inhibiteurs de corrosion pour méthanol.

ALKOHOLHALTIGES BENZIN

- Wenn Sie alkoholhaltiges Benzin verwenden, muß seine Oktanzahl mindestens der von Honda vorgeschriebenen entsprechen (91). Gasohol darf nicht mehr als 10% Ethanol enthalten.
- Benzin darf nicht mehr als 5% Methanol (Methyl- oder Holzalkohol) enthalten und muss außerdem Co-Lösungsmittel und Korrosionshemmer für Methanol enthalten.

BENZINA CONTENENTE ALCOOL

- Se si desidera utilizzare benzina contenente alcool, accertarsi che il suo numero di ottano sia almeno uguale o superiore a quello raccomandato dalla Honda (91). Non utilizzare miscele contenenti più del 10% di alcool etilico.
- Non utilizzare benzina contenente più del 5% di alcool metilico (metile o spirito di legno) che sia sprovvista di solventi o inibitori di corrosione per alcool metilico.

BENZINE MET ALKOHOL

- Wanneer u een benzine/alcoholmengsel wilt gebruiken in een Honda maaier, moet het octaangelat tenminste even hoog zijn als dat, wat wij voorschrijven (91). Gebruik geen brandstoffen die meer dan 10% ethanol bevatten.
- Gebruik geen benzine die meer dan 5% methanol (methylalcohol) bevat en die geen additieven en corrosievertragers voor methanol bevat.

ALKOHOLHALTIGT BRÄNSLE

- Om du skall använda ett alkoholhaltigt bränsle, se till att dess oktannummer är minst lika högt som det som rekommenderas av Honda (91). Använd aldrig bensin som innehåller mer än 10 % etanol.
- Använd inte bensin som innehåller mer än 5 % metanol (metyl eller träsprit) om den inte innehåller lösningsmedel och korrosionsskyddsmedel för metanol.

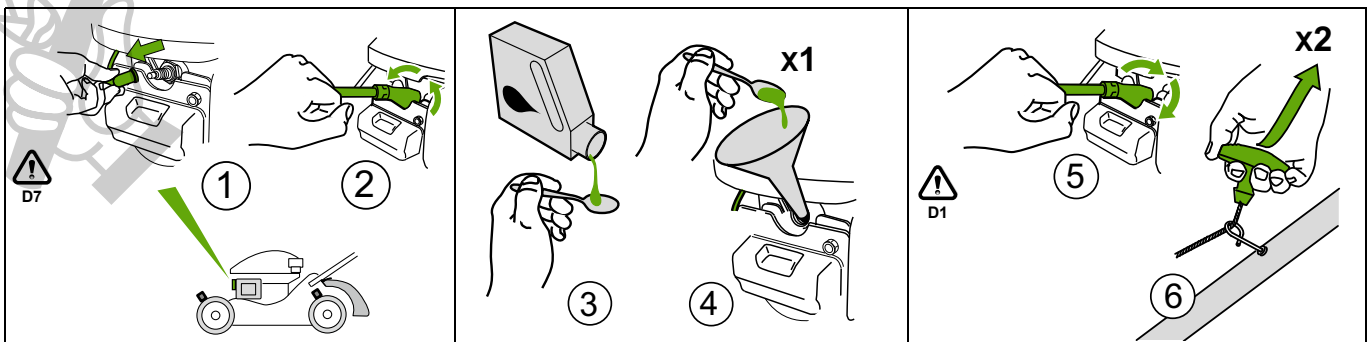

- To avoid any risk of fire, allow the engine to cool down and clean the pedestrian-controlled lawnmower before storage.
- Pour éviter tout risque d'incendie, laissez refroidir le moteur et nettoyez la tondeuse tenue à la main avant le remisage.
- Lassen Sie zur Vermeidung eines Brandrisikos den Motor abkühlen und reinigen Sie den handgeführten Rasenmäher vor dem Einlagern.

- Per evitare qualsiasi rischio di incendio, lasciare raffreddare il motore e pulire il rasaerba prima di ritirarlo.
- Voorkom brand; laat de motor afkoelen en reinig de maaier met meelopende bestuurder alvorens deze op te bergen.
- Låt motorn svalna och rengör den gångstyrda gräsklipparen innan den förvaras för att undvika brandrisk.

MAINTENANCE ENTRETIEN WARTUNGSHINWEISE

MANUTENZIONE ONDERHOUD UNDERHÅLL

- Stop the engine and disconnect the spark plug cap in the following cases:
Before any operation under the cutting-means enclosure or the discharge chute.
Do not use the machine with worn or damaged parts. Wear thick gloves when removing, installing or working on the cutting means.
- Arrêter le moteur et débrancher le fil de bougie dans les cas suivants :
Avant toute intervention sous l'enceinte de l'organe de coupe ou dans la goulotte d'éjection.
Ne pas utiliser la machine avec des pièces endommagées ou usées. Porter des gants épais pour le démontage, le remontage et l'intervention sur l'organe de coupe ou lors du nettoyage de l'enceinte de l'organe de coupe.
- In folgenden Fällen muss der Mäher abgeschaltet und sein Zündkerzenstecker abgezogen werden:
Vor jeglichen Arbeiten unter dem Mähwerk oder am Auswurfkanal. Den Mäher nicht mit abgenutzten oder beschädigten Teilen verwenden. Bei Aus- und Einbau des Schneidwerkzeug, sowie für dessen Bearbeitung immer dicke Handschuhe tragen.
- Arrestare il motore e disinserire il filo della candela nei seguenti casi:
Prima di qualsiasi intervento sotto il carter del gruppo di taglio o nel tunnel di espulsione. Non utilizzare la macchina se alcuni dei suoi pezzi dovessero essere danneggiati o consumati. Indossare guanti spessi durante lo smontaggio, il rimontaggio e l'intervento sulla lama o durante la pulizia del carter.
- Stop de motor en neem de bougiekap van de bougie:
Voordat u werkzaamheden verricht onder de maaidek of in de uitwerptunnel. Gebruik de machine niet met beschadigde of versleten onderdelen. Draag werkhandschoenen bij het monteren of demonteren van het mes en het reinigen van het maaidek.
- Stäng av motorn och ta av tändstiftskontakten i följande fall:
Innan du arbetar under klipparens huv eller i utmatningskanalen. Använd inte en maskin med slitna eller skadade delar. Bär kraftiga handskar när bladet du monterar, demonterar eller arbetar med bladet.

**EACH USE
CHAQUE UTILISATION
BEI JEDER VERWENDUNG
OGNI IMPIEGO
VOOR ELK GEBRUIK
DAGLIEN**

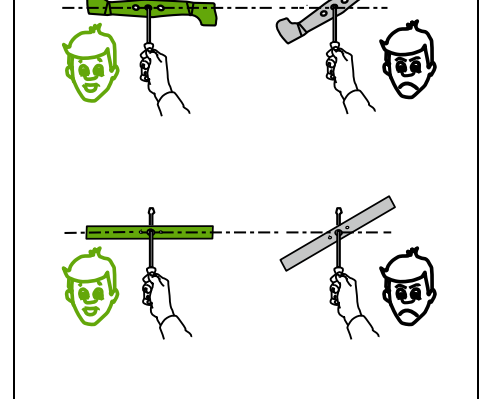
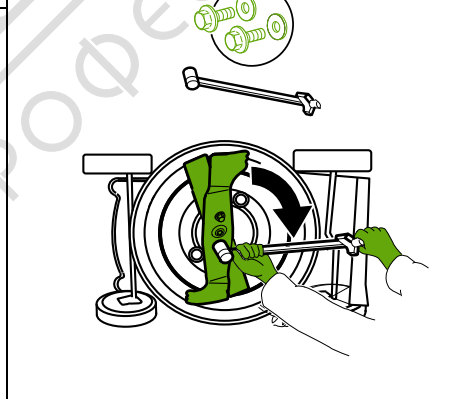
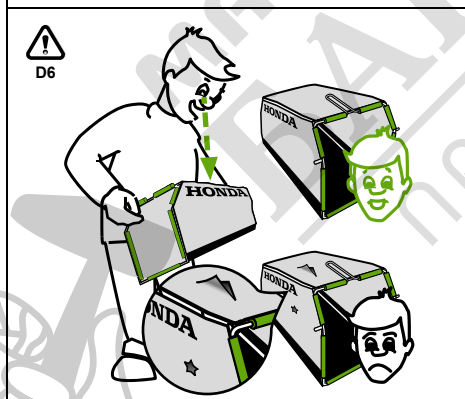
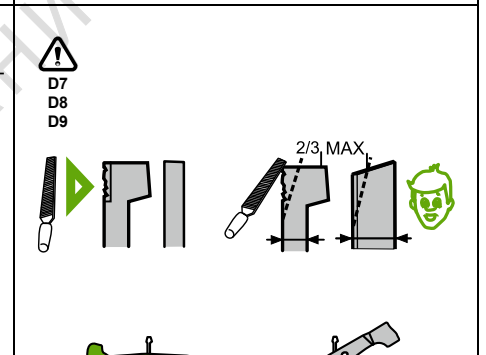
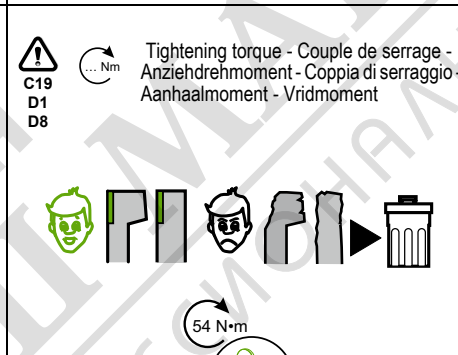
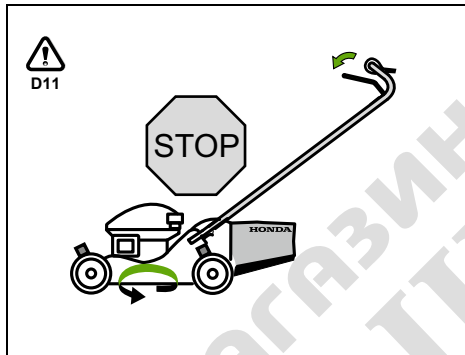
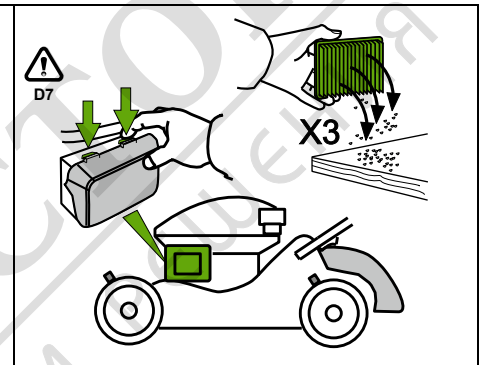
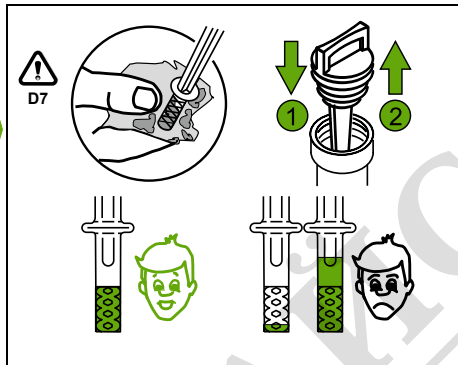

YEARLY OR EVERY 100 HRS
TOUS LES ANS OU TOUTES
LES 100 HRS
JÄHRLICH ODER ALLE 100 STD.
ANNUALMENTE O OGNI 100 ORE
JAARLIJKS OF ELKE 100 UUR
ÅRLIGEN ELLER EFTER VAR 100: E TIMME

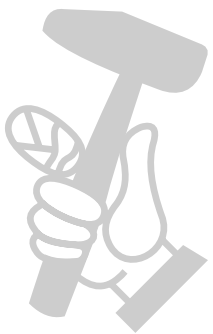
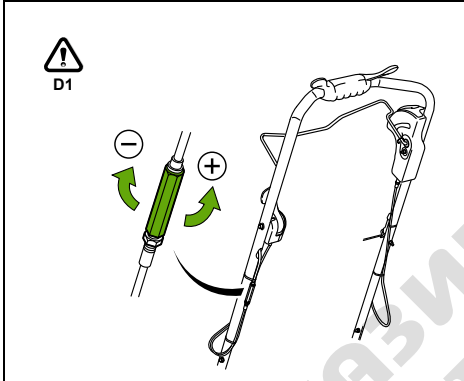
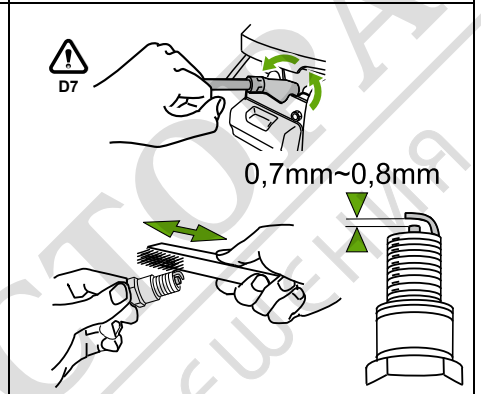
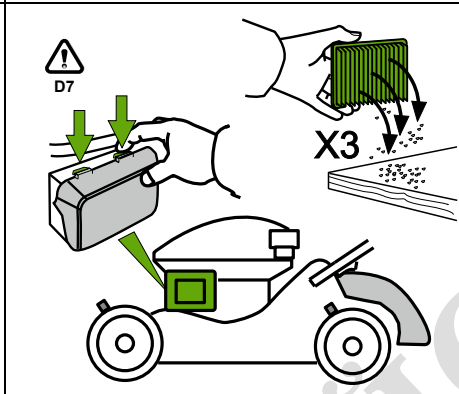
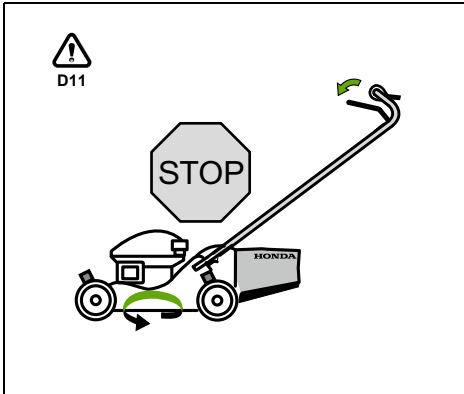
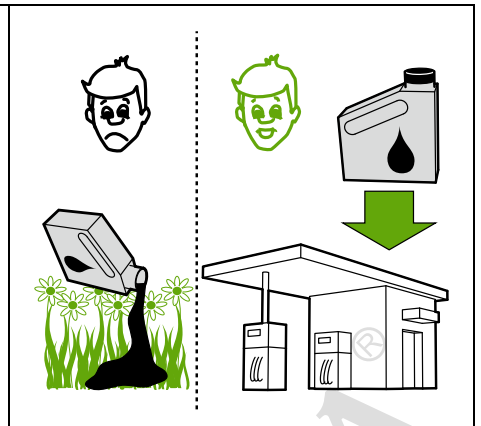
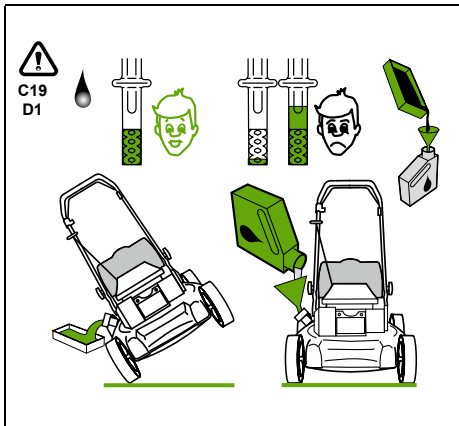

MAINTENANCE SCHEDULE PROGRAMME D'ENTRETIEN WARTUNGSPLAN

						Frequency - Périodicité - Häufigkeit					
						Before each use	First 5 hours of use or first month	First 25 hours of use	Every 50 hours of use or 6 months	Every 100 hours of use or each year	Every 150 hours of use or 2 years
						Avant chaque utilisation	Les 5 premières heures de fonctionnement ou le premier mois	Les 25 premières heures de fonctionnement	Toutes les 50 heures de fonctionnement ou tous les 6 mois	Toutes les 100 heures de fonctionnement ou tous les ans	Toutes les 150 heures de fonctionnement ou tous les 2 ans
						Vor jeder Verwendung	Die ersten 5 Betriebsstunden oder der erste Monat	Die ersten 25 Betriebsstunden	Alle 50 Betriebsstunden oder alle 6 Monate	Alle 100 Betriebsstunden oder jährlich	Alle 150 Betriebsstunden oder alle 2 Jahre
EN	Cutting-means bolts tightness	Check	Serrage des boulons de l'organe de coupe	Contrôler	Anzugsfestigkeit der Schrauben des Schneidwerkzeugs	Prüfen	•				
	Cutting means (Deformation / damage)	Check	Organe de coupe (Déformation / endommagement)	Contrôler	Schneidwerkzeug (Verformung / Beschädigung)	Prüfen	•				
	Grass catcher	Check	Bac de ramassage	Contrôler	Schnittgutsammler	Prüfen	•				
	Engine oil	Check	Huile moteur	Contrôler	Motoröl	Prüfen	•				
		Change		Remplacer		Wechseln	•(4)	•(4)			
	Air cleaner	Check	Filtre à air	Contrôler	Luftfilter	Prüfen	•				
		Clean		Nettoyer		Reinigen		•(1)	•(1)		
		Replace		Remplacer		Austauschen				•	
	Spark plug	Check / Clean	Bougie	Contrôler/ Nettoyer	Zündkerze	Prüfen / Reinigen			•		
		Replace		Remplacer		Austauschen				•	
	BBC (ROTO-stop) (VYEH only)	Check	BBC (ROTO-stop) (VYEH uniquement)	Contrôler	Messer-Brems-Kupplung (ROTO-Stop) (nur VYEH)	Prüfen	•(2)(5)	•(2)(5)	•(2)(5)		
	Flywheel brake shoe (VKEH, VLEH only)	Check	Sabot de frein sur volant (VKEH, VLEH uniquement)	Contrôler	Bremsbelag der Schwungradbremse (nur VKEH, VLEH)	Prüfen	•(2)(5)		•(2)(5)		
	BBC cable (VYEH only)	Check	Câble BBC (VYEH uniquement)	Contrôler	Seilzug der Messer-Brems-Kupplung (nur VYEH)	Prüfen	•(2)(5)	•(2)(5)	•(2)(5)		
	Flywheel brake cable (VKEH, VLEH only)	Check	Câble de frein sur volant (VKEH, VLEH uniquement)	Contrôler	Seilzug der Schwungradbremse (nur VKEH, VLEH)	Prüfen	•(2)(5)		•(2)(5)		
	Throttle cable (VYEH only)	Check	Câble des gaz (VYEH uniquement)	Contrôler	Gaszug (nur VYEH)	Prüfen		•(3)	•(3)		
	Smart drive control cable	Check	Câble de commande d'entraînement intelligent	Contrôler	Seilzug der intelligenten Antriebssteuerung	Prüfen			•(3)		
	Tappet clearance	Check	Jeu de soupapes	Contrôler	Stößelabstände	Prüfen				•(5)	
	Recoil Air inlet	Clean	Admission d'air du retour automatique	Nettoyer	Lufteinlass des Starters	Reinigen				•(1)	
	Fuel tank / filter	Clean	Réservoir de carburant/filtre	Nettoyer	Kraftstofftank / Filter	Reinigen				•(5)	
	Drive belt	Check	Courroie d'entraînement	Contrôler	Antriebsriemen	Prüfen				•(5)	
	Fuel tube	Check	Tube de carburant	Contrôler	Kraftstoffleitung	Prüfen					
											Check every 2 years and replace if necessary (5) Contrôler tous les 2 ans et remplacer si nécessaire (5) Alle 2 Jahre prüfen und ggf. austauschen (5)

- (1) Service more frequently when used in dusty areas.
 (2) If the Cutting-means (engine) stopping time becomes over 3s, it shall be checked and adjusted.
 (3) Adjust/replace as necessary.
 (4) Change engine oil every 25 hours when used under heavy load or in high outside air temperatures.
 (5) Maintenance of these points must be carried out by your servicing dealer.
 Failure to follow this Maintenance Schedule could result in non-warrantable failures.

- (1) En cas d'utilisation dans des zones poussiéreuses, augmenter la fréquence d'entretien.
 (2) Si la durée d'arrêt de l'organe de coupe (moteur) dépasse 3 s, contrôler et régler.
 (3) Régler/remplacer si nécessaire.
 (4) Remplacer l'huile moteur toutes les 25 heures en cas d'utilisation dans des conditions de charge élevées ou à des températures de l'air extérieur élevées.
 (5) L'entretien de ces points doit être confié à votre concessionnaire.
 Le non-respect de ce programme d'entretien peut entraîner des pannes qui ne seront pas couvertes par la garantie.

- (1) Bei Benutzung in staubiger Umgebung in kürzeren Abständen reinigen.
 (2) Wenn die Nachlaufzeit des Schneidwerkzeugs (bzw. Motors) mehr als 3 s beträgt, muss dies geprüft und angepasst werden.
 (3) Nach Bedarf einstellen / reparieren.
 (4) Bei Einsätzen unter starker Motorlast oder bei hohen Außentemperaturen das Motoröl alle 25 Betriebsstunden wechseln.
 (5) Diese Wartungsarbeiten sind von einem Fachhändler auszuführen.
 Die Nichtbeachtung dieses Wartungsplans kann zu Fehlern führen, die nicht von der Garantie abgedeckt sind.

PROGRAMMA DI MANUTENZIONE ONDERHOUDSSCHEMA UNDERHÅLLSCHEMA

						Periodicità - Interval - Frekvens							
						Prima di ogni utilizzo	Dopo le prime 5 ore di utilizzo o dopo il primo mese	Dopo le prime 25 ore di utilizzo	Ogni 50 ore di utilizzo o ogni 6 mesi	Ogni 100 ore di utilizzo o ogni anno	Ogni 150 ore di utilizzo o ogni 2 anni		
						Voor elk gebruik	Na eerste 5 uur van gebruik of eerste maand	Na eerste 25 uur van gebruik	Elke 50 uur van gebruik of elke 6 maanden	Elke 100 uur van gebruik of elk jaar	Elke 150 uur van gebruik of elke 2 jaar		
						Före varje användningstillfälle	De första 5 timmarnas användning eller första månaden	De första 25 timmarnas användning	Efter 50 timmars användning eller 6 månader	Efter 100 timmars användning eller varje år	Efter 150 timmars användning eller vartannat år		
Serraggio dei bulloni della lama	Verificare	Mesbouten goed vastgedraaid	Controleren	Åtdragningen på klippaggregatets bultar	Kontrollera	•							
Lama (deformazione/danni)	Verificare	Maaimes (vervorming/beschadiging)	Controleren	Klippaggregat (deformering/skador)	Kontrollera	•							
Sacco di raccolta	Verificare	Grasvanger	Controleren	Gräsuppsamlare	Kontrollera	•							
Olio motore	Verificare	Motorolie	Controleren	Motorolja	Kontrollera	•	•(4)	•(4)					
	Sostituire											Vervangen	Byt
Filtro dell'aria	Verificare	Luchtfilter	Controleren	Luftrenare	Kontrollera	•		•(1)	•(1)				
	Pulire											Reinigen	Rengör
	Sostituire											Vervangen	Byt
Candela di accensione	Verificare/ Pulire	Bougie	Controleren/ Reinigen	Tändstift	Kontrollera/ Rengör				•				
	Sostituire											Vervangen	Byt
BBC (ROTO-stop) (solo VYEH)	Verificare	BBC (ROTO-stop) (alleen VYEH)	Controleren	BBC (ROTO-stop) (endast VYEH)	Kontrollera	•(2)(5)		•(2)(5)	•(2)(5)				
Pattino freno volante (solo VKEH, VLEH)	Verificare	Remschoen vliegwielrem (alleen VKEH en VLEH)	Controleren	Svånghjulets bromssko (endast VKEH, VLEH)	Kontrollera	•(2)(5)		•(2)(5)					
Cavo BBC (solo VYEH)	Verificare	BBC-kabel (alleen VYEH)	Controleren	BBC-kabel (endast VYEH)	Kontrollera	•(2)(5)		•(2)(5)	•(2)(5)				
Cavo pattino freno (solo VKEH, VLEH)	Verificare	Kabel vliegwielrem (alleen VKEH en VLEH)	Controleren	Svånghjulets bromsvajer (endast VKEH, VLEH)	Kontrollera	•(2)(5)			•(2)(5)				
Cavo dell'acceleratore (solo VYEH)	Verificare	Gaskabel (alleen VYEH)	Controleren	Gasvajer (endast VYEH)	Kontrollera			•(3)	•(3)				
Cavo di comando Smart Drive	Verificare	Bedieningskabel smart drive	Controleren	Smartdrivnings styrkabel	Kontrollera			•(3)					
Gioco punterie	Verificare	Klepspeling	Controleren	Ventillyftarnas spelrum	Kontrollera				•(5)				
Bocca di ingresso dell'aria	Pulire	Kruislang luchtinlaat	Reinigen	Snörets luftinlopp	Rengör				•(1)				
Serbatoio carburante filtro	Pulire	Brandstoftank/-filter	Reinigen	Bränsletank/filter	Rengör				•(5)				
Cinghia di trasmissione	Verificare	Aandrijfriem	Controleren	Drivrem	Kontrollera					•(5)			
Tubo carburante	Verificare	Brandstofleiding	Controleren	Bränslerör	Kontrollera								
						Verificare ogni 2 anni e sostituire se necessario (5) Controleer elke 2 jaar en vervang indien nodig (5) Kontrollera vartannat år och byt vid behov (5)							

- Eseguire la manutenzione con maggiore frequenza in caso di uso del rasaerba in aree polverose.
 - Se il tempo di arresto della lama (del motore) è superiore a 3 secondi, eseguire le necessarie verifiche e regolazioni.
 - Regolare/sostituire secondo necessità.
 - Sostituire l'olio motore ogni 25 ore in caso di uso intensivo o con temperature esterne elevate.
 - La manutenzione di questi elementi deve essere eseguita da un centro assistenza autorizzato.
- La mancata osservanza di questo programma di manutenzione potrebbe provocare danni non coperti dalla garanzia.

- Reinig vaker bij gebruik in een stoffige omgeving.
 - Controleren en opnieuw afstellen als het langer dan 3 sec. duurt voordat het maaimes (de motor) stopt.
 - Afstellen/vervangen indien nodig.
 - Ververs de motorolie elke 25 uur bij gebruik onder zware omstandigheden of hoge buitentemperaturen.
 - Deze onderhoudswerkzaamheden moeten door uw onderhoudsdealer worden uitgevoerd.
- Het niet naleven van dit onderhoudsschema kan leiden tot defecten die niet onder de garantie vallen.

- Underhåll oftare vid användning i dammiga miljöer.
 - Om klippaggregatets (motorns) stopptid överstiger 3 sek ska det kontrolleras och justeras.
 - Justera/byt vid behov.
 - Byt motorolja var 25:e timme vid hög belastning eller höga utomhustemperaturer.
 - Dessa punkter måste underhållas av en serviceverkstad.
- Underlåtenhet att följa detta underhållsschema kan leda till fel som inte täcks av garantin.

INFORMATION INFORMATION INFORMATIONEN

INFORMAZIONI INFORMATIE INFORMATION

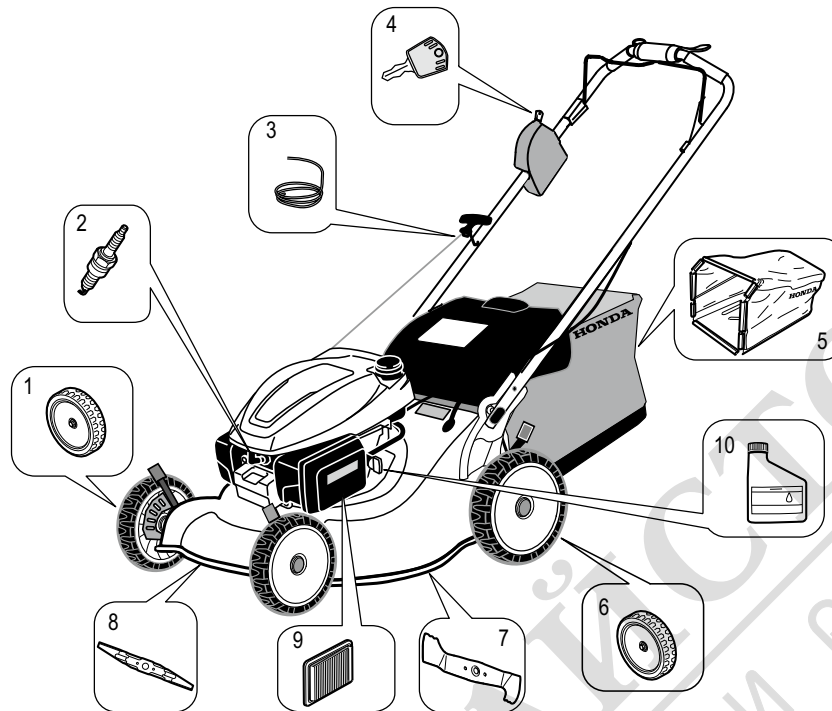

PARTS ACCESSOIRES ZUBEHÖR ACCESSORI ACCESSOIRES TILLBEHÖR



1	
2	
3	
4	
5	
6	
7	
8	
9	
10	

HRG536C9		
VKEH	VLEH	VYEH
		44710-VL0-L02
		98079-55846
		28462-Z0L-V71
		35111-VL0-W01
		81320-VL0 -N50
		42710-VE2-M02
		72511-VL0 -N50
		72531-VL0 -N50
		17211-Z8B-901
		08221-888-061HE



A2
C4
C22
D3

• For your safety, it is strictly prohibited to install any other attachment than the ones listed above and especially designed for your pedestrian-controlled lawnmowers' model and type.

• Pour votre sécurité, il est formellement interdit de monter tout accessoire autre que ceux spécifiquement conçus pour votre modèle et votre type de tondeuse tenue à la main, énumérés ci-dessus.

• Zu Ihrer Sicherheit ist es streng verboten, anderes Zubehör als das oben aufgeführte und speziell für das Modell und Typ Ihres handgeführten Rasenmähers vorgesehene Zubehör anzubringen.

• Per motivi di sicurezza, è severamente proibito installare qualsiasi accessorio diverso da quelli elencati sopra e appositamente progettati per il proprio modello e tipo di rasaerba.

• Om veiligheidsredenen is het streng verboden om enige andere accessoires aan te brengen dan de hierboven aangegeven exemplaren, die speciaal zijn ontworpen voor uw model en type maaier met meelopende bestuurder.

• För din egen säkerhet är det förbjudet att montera andra tillbehör än de som anges ovan och som speciellt konstruerats för den gångstyrda gräsklipparens modell och typ.

⚠ WARNING :

Failing to comply with these safety instructions may lead to serious bodily injury or damage to the equipment. Please read carefully the safety instructions below before operating the machine.

TRAINING

- A1.** Read the instructions carefully before using the pedestrian-controlled lawnmower. Be familiar with the controls and their proper use before using the equipment. Know how to stop the engine rapidly.
- A2.** Use the pedestrian-controlled lawnmower for the purpose it is intended for, that is mowing and collecting grass. Any other use could be dangerous or damage the equipment.
- A3.** Never allow children or people unfamiliar with these instructions to use the pedestrian-controlled lawnmower. Local regulations may restrict the age of the operator.
- A4.** Never mow when people, especially children, or pets are nearby. Never use the machine in cases of fatigue or illness of the user, or after consumption of medications, drugs, alcohol or dangerous substances which might interfere with his ability regarding reflexes and concentration. Never operate the machine if there is a risk of adverse weather such as lightning or a storm.
- A5.** Keep in mind that the owner or user is responsible for accidents or hazards occurring to other people or their property.
- A6.** Never attempt to modify the mower. It can cause an accident as well as damage to the mower. Tampering with the engine voids the EU type-approval of this engine.
- Do not connect an extension to the muffler.
 - Do not modify the intake system.
 - Do not adjust the governor.

PREPARATION

- B1.** When using the machine, always wear safety shoes that are strong and non-slip and long trousers. Do not use the machine with bare feet or wearing open shoes. Avoid wearing chains, bracelets or baggy clothes with loose parts or with lacing or neck ties. Long hair must be tied back. Always wear an anti-noise helmet.
- B2.** Thoroughly inspect the area where the equipment is to be used and remove all objects which may be thrown by the machine (stones, branches, wires, bones, ect...).
- B3. WARNING!** Petrol is highly flammable.
- Store fuel in containers specifically designed for this purpose.
 - Refuel outdoors only, before starting the engine, and do not smoke while refuelling or handling fuel.
 - Never remove the cap of the fuel tank or add petrol while the engine is running or when the engine is hot.
 - If petrol is spilled, do not attempt to start the engine but move the machine away from the area of spillage and avoid creating any source of ignition until petrol vapours have dissipated.
 - Replace all fuel tanks and container caps securely.
 - Before tipping the pedestrian-controlled lawnmower to maintain the cutting means or drain oil, remove fuel from the tank.
- B4.** Replace faulty silencers.
- B5.** Before use, always visually inspect the machine, especially to see that the cutting means, cutting-means bolts, and cutting-means assembly are not worn or damaged. Replace worn or damaged cutting means and cutting-means bolts in sets to preserve balance.

OPERATION

- C1.** Do not operate the engine in a confined space where dangerous carbon monoxide fumes can collect.
- C2.** Mow only in daylight or in good artificial light.
- C3.** If there is a risk of adverse weather such as lightning or a storm, stop operation.
- C4.** Avoid operating the equipment in wet grass, where possible.
- C5.** While mowing, always keep the safety distance to the cutting means which is provided by the handle length.
- C6.** Do not run. Do not let yourself be pulled by the pedestrian-controlled lawnmower.
- C7.** Always be sure of your footing on slopes. Mow across the face of slopes, never up and down.
- C8.** Keep in mind that the operator or user is responsible for any accidents or unexpected events that may occur to other persons or their property. The user is responsible for checking on possible risks due to the ground to be worked on, and for taking all precautions necessary for ensuring his own safety and that of others, in particular on sloping ground, rough, slippery or unstable terrain, or near holes, ditches or banks.
- C9.** Do not mow slopes of more than 20° (36%).
- C10.** Use extreme caution when pulling the pedestrian-controlled lawnmower towards you.
- C11.** Stop the cutting means if the pedestrian-controlled lawnmower has to be tilted for transportation when crossing surfaces other than grass, and when transporting the pedestrian-controlled lawnmower to and from the area to be mowed.
- C12.** Never operate the pedestrian-controlled lawnmower with defective guards or cutting-means enclosure, or without safety devices such as a discharge guard and/or grass catcher.

- C13.** Do not change the engine governor settings or overspeed the engine.
- C14.** Disengage all cutting means controls and drive clutch before starting the engine.
- C15.** Start the engine carefully according to instructions and with feet well away from the cutting means.
- C16.** Do not tilt the pedestrian-controlled lawnmower when starting the engine. Start the pedestrian-controlled lawnmower on a level surface, free of high grass or obstacles.
- C17.** Keep hands and feet away from the rotating parts. Do not start the engine when standing in front of the discharge opening.
- C18.** Never pick up or carry a pedestrian-controlled lawnmower while the engine is running.
- C19.** Stop the engine and disconnect the spark plug cap in the following cases:
- Before any operation under the cutting-means enclosure or the discharge chute.
 - Before checking, cleaning, or working on the pedestrian-controlled lawnmower.
 - After striking a foreign object. Inspect the pedestrian-controlled lawnmower for damage and make repairs before restarting and operating the pedestrian-controlled lawnmower again.
 - If pedestrian-controlled lawnmower starts to vibrate abnormally, check immediately the cause of the vibration and perform the necessary repair.
- C20.** Stop the engine in the following cases:
- Whenever you leave the pedestrian-controlled lawnmower unattended.
 - Before refuelling.
 - When installing or removing the grass catcher.
 - Before adjusting the cutting height.
- C21.** Close the fuel shut-off valve by turning the fuel shut-off valve.
- C22.** Using any attachments other than those recommended by this manual may cause damage to your pedestrian-controlled lawnmower, and such damage will not be covered by your guarantee.
- C23.** If the clip director is difficult to move or the lever will not lock fully:
- With the engine off, lift the discharge guard and remove the grass clippings from around the shutter door.
- C24. CAUTION**
- The levels for noise and vibration indicated in this manual are the maximum values for using the machine. The use of an unbalanced cutter, too high a speed of movement and a lack of maintenance have a significant effect on sound emissions and vibration. It is therefore necessary to take preventive measures to eliminate all possible damage due to high noise levels, and stresses due to vibrations; please ensure that the machine is well maintained, wear an anti-noise helmet. Take breaks during the work.
- MAINTENANCE, STORAGE AND TRANSPORT**
- D1.** Keep all nuts, bolts and screws tight to be sure the equipment is in safe working condition. Regular maintenance is an essential aid to user's safety and retaining a high level of performance.
- D2.** Never store the equipment with petrol in the tank inside a building when vapours may reach an open flame, spark or high temperature source.
- D3.** Allow the engine to cool before storing in any enclosure.
- D4.** To reduce the fire hazard, keep the pedestrian-controlled lawnmower, especially the engine and silencer, the petrol storage area as well, free of grass, leaves, or excessive grease.
- Do not leave containers of vegetable matter in or near a building.
- D5.** If the fuel tank has to be drained, this should be done outdoors, with a cold engine.
- D6.** Check the grass catcher frequently for wear or deterioration.
- D7.** Do not use the machine with worn or damaged parts. Parts must be replaced, not repaired. Replace worn or damaged parts with Honda genuine parts. Cutting means must always bear the mark Honda and the reference number. Non equivalent quality parts may damage the machine and be prejudicial to your safety.
- D8.** Wear thick gloves when removing or installing the cutting means, or when cleaning the cutting-means enclosure. When tightening or loosening the cutting-means bolts, use a wooden block to prevent the cutting means from rotating.
- D9.** Always make sure the correct balance of the cutting means when sharpening.
- D10.** It is advisable to use a loading platform or to seek the help of another person when loading or unloading the pedestrian-controlled lawnmower. When the pedestrian-controlled lawnmower is transported, make sure that it is in the horizontal position, close the fuel shutoff valve, disconnect the spark plug and secure the appliance with straps.
- D11.** Check that the engine and the cutting means stop quickly when you release the cutting-means control. Have your dealer check the flywheel brake pad yearly or every 100 hours of operation, whichever comes first.
- D12.** Do not direct water at the battery box.

SAFETY LABELS

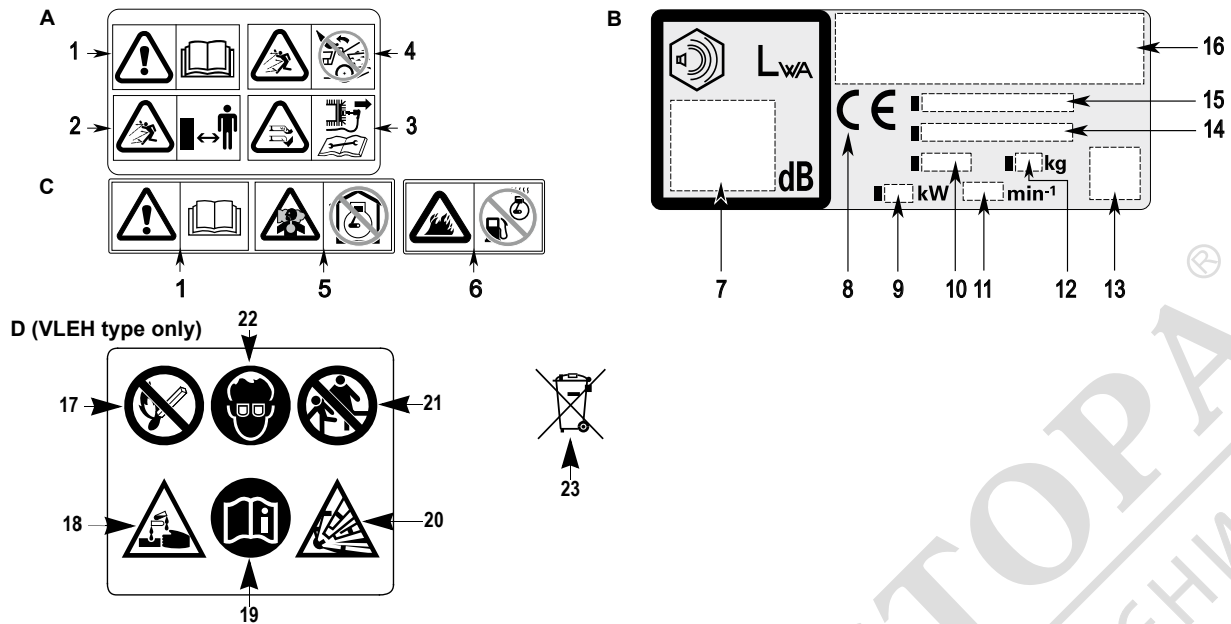

- 1. **Warning:** Read the owner's manual before using the pedestrian-controlled lawnmower.
- 2. Risk of projections: Keep third persons away from the area during use.
- 3. Risk of cuts. Rotating cutting means: Do not put hands or feet inside the cutting-means enclosure. Disconnect the spark plug cap before performing any operation of maintenance or repairs.
- 4. Do not operate without either discharge guard or grass catcher in place.
- 5. The engine emits toxic carbon monoxide. Do not run in an enclosed area.
- 6. Petrol is highly flammable. Stop the engine before refueling.

- B. IDENTIFICATION OF THE MACHINE**
- 7. Sound power level
- 8. CE marking
- 9. Nominal power in kilowatt
- 10. Year of manufacture
- 11. Recommended engine speed in min⁻¹
- 12. Mass in Kilograms (with empty tanks)
- 13. QR code
- 14. Serial number
- 15. Model - Type
- 16. Name and address of the manufacturer

- 17. Keep flames and sparks away from the batteries. Batteries produce explosive gas that can cause explosion.
- 18. Handle the battery electrolyte with extreme care as it contains dilute sulfuric acid. Contact with your skin or eyes can burn you or cause loss of your eyesight.
- 19. Read this manual carefully and understand it before handling the batteries. Neglect of the instructions can cause personal injury and damage to the pedestrian-controlled lawnmower.
- 20. Do not use a battery with the electrolyte at or below the lower level mark. It can explode causing serious injury.
- 21. Do not allow children and other people to touch a battery unless they understand proper handling and hazards of the battery very well.
- 22. Wear the eye protection and rubber gloves when handling the batteries, or you can get burned or lose your eyesight by the battery electrolyte.
- 23. **Disposal:** To protect the environment, do not dispose of this product, battery, engine oil, etc. carelessly by leaving them in the waste. Observe the local laws and regulations or consult your authorized Honda dealer for disposal.

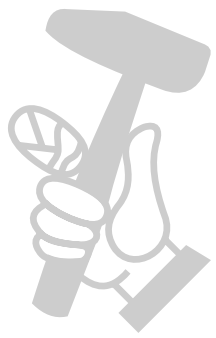

МАГАЗИН МАШИНАМ РЕШЕНИЯ

БАШ

ТОРА

ПРОФЕСИОНАЛЬНЫЕ РЕШЕНИЯ

⚠ AVERTISSEMENT :

Le non respect des consignes de sécurité peut entraîner des risques de blessure corporelles graves ou d'endommagement du matériel. Lire attentivement les consignes de sécurité avant toute utilisation.

FORMATION

- A1.** Lire attentivement les instructions avant d'utiliser la tondeuse tenue à la main. Se familiariser avec l'utilisation correcte et les commandes avant d'utiliser la tondeuse. Savoir arrêter le moteur rapidement.
- A2.** Utiliser la tondeuse tenue à la main pour l'usage auquel elle est destinée, à savoir la tonte et le ramassage du gazon. Toute autre utilisation peut s'avérer dangereuse ou entraîner une détérioration de la machine.
- A3.** Ne jamais permettre d'utiliser la tondeuse tenue à la main à des enfants ou des personnes non familiarisées avec les instructions. La réglementation locale peut fixer un âge limite pour l'utilisateur.
- A4.** Ne jamais utiliser la tondeuse à gazon lorsque des personnes, particulièrement des enfants, ou des animaux se trouvent à proximité. Ne jamais utiliser la machine en cas de fatigue ou de maladie de l'utilisateur, ou en cas de consommation de médicaments, de drogues, d'alcool ou de substances dangereuses qui pourraient perturber ses capacités de réflexes et de concentration. Ne jamais faire fonctionner la machine lorsque les conditions météorologiques sont défavorables, comme par exemple en cas d'orage ou de tempête.
- A5.** Garder à l'esprit que le propriétaire ou l'utilisateur est responsable des accidents ou des risques encourus par les tierces personnes ou par leurs biens.
- A6.** Ne jamais tenter de modifier la tondeuse. Ceci risquerait de provoquer un accident et d'endommager la tondeuse. Toute altération du moteur entraîne l'annulation de la réception UE de ce moteur.
- Ne pas raccorder d'extension sur le silencieux.
 - Ne pas modifier le système d'admission.
 - Ne pas ajuster le régulateur.

PRÉPARATION

- B1.** Lors de l'utilisation de la machine, toujours porter des chaussures de sécurité résistantes, antidérapantes et des pantalons longs. Ne pas utiliser la machine pieds nus ou avec des chaussures ouvertes. Éviter de porter des chaînes, des bracelets ou des vêtements larges avec des parties flottantes, ou dotés de lacets ou cravates. Les cheveux longs doivent être attachés. Toujours porter un casque anti-bruit.
- B2.** Inspecter minutieusement la zone à tondre et éliminer tout objet étranger qui pourrait être projeté par la machine (pierres, morceaux de bois, fil de fer, os, etc...).
- B3. AVERTISSEMENT !** L'essence est hautement inflammable.
- Conserver le carburant dans des récipients spécialement prévus à cet effet.
 - Faire le plein à l'extérieur uniquement, avant de démarrer le moteur et ne pas fumer pendant cette opération ou toute manipulation de carburant.
 - Ne jamais enlever le bouchon du réservoir de carburant ou faire le plein lorsque le moteur est en fonctionnement ou tant qu'il est encore chaud.
 - Ne pas démarrer le moteur si de l'essence a été répandue : éloigner la tondeuse de la zone où le carburant a été renversé et ne provoquer aucune étincelle tant que le carburant ne s'est pas évaporé et que les vapeurs ne se sont pas dissipées.
 - Refermer correctement le réservoir et le récipient en serrant convenablement les bouchons.
 - Avant de pencher la tondeuse tenue à la main afin d'intervenir sur l'organe de coupe ou de vidanger l'huile, vider le réservoir de carburant.
- B4.** Remplacer les silencieux d'échappement défectueux.
- B5.** Avant chaque utilisation, toujours procéder à une vérification générale et en particulier de l'aspect de l'organe de coupe, des boulons de fixation et d'assemblage de l'organe de coupe pour s'assurer qu'ils ne sont ni usés ni endommagés. Remplacer les pièces endommagées ou usées par lots d'organes de coupe et de boulons de fixation de l'organe de coupe pour préserver le bon équilibre.

UTILISATION

- C1.** Ne pas faire fonctionner le moteur dans un endroit confiné, où les vapeurs nocives de monoxyde de carbone peuvent s'accumuler.
- C2.** Tondre uniquement à la lumière du jour ou dans une lumière artificielle de bonne qualité.
- C3.** Ne pas faire fonctionner le moteur lorsque les conditions météorologiques sont difficiles ; en cas d'orage par exemple.
- C4.** Dans la mesure du possible, éviter de tondre de l'herbe mouillée.
- C5.** Pendant le travail, conserver la distance de sécurité par rapport à l'organe de coupe, donnée par la longueur du guidon.
- C6.** Marcher, ne jamais courir. Ne pas se faire tirer par la tondeuse.
- C7.** Assurer ses pas dans les pentes. Tondre les pentes dans le sens transversal, jamais en montant ou en descendant.
- C8.** Se rappeler que l'opérateur ou l'utilisateur est responsable des accidents et des imprévus qui peuvent arriver à d'autres personnes ou à leurs biens. L'utilisateur est responsable de l'évaluation des risques potentiels du terrain à travailler et de la mise en place de toutes les précautions nécessaires pour assurer sa sécurité et celle d'autrui, en particulier sur les terrains en pente, les sols accidentés, glissants ou instables, à proximité de trous, de fossés ou dévers.
- C9.** Ne pas tondre sur des pentes supérieures à 20° (36 %).
- C10.** Faire particulièrement attention lorsque la machine doit être tirée vers soi.
- C11.** Arrêter l'organe de coupe si la tondeuse doit être inclinée pour le transport et lors des déplacements entre les surfaces à tondre.
- C12.** Ne jamais utiliser la tondeuse si ses protecteurs ou l'enceinte de l'organe de coupe sont endommagés, ou en l'absence de dispositifs de sécurité comme le protecteur d'éjection ou le bac de ramassage.

- C13.** Ne jamais modifier le réglage du régulateur du moteur, ni mettre le moteur en surrégime.
- C14.** Débrayer toutes les commandes de l'organe de coupe et l'embrayage d'entraînement avant de démarrer le moteur.
- C15.** Démarrer le moteur avec précaution, en respectant les consignes d'utilisation et en tenant les pieds éloignés de l'organe de coupe.
- C16.** Ne pas incliner la tondeuse pour le démarrage. Effectuer la mise en marche sur une surface plane, exempte de tout obstacle et d'herbe haute.
- C17.** Tenir les mains et les pieds éloignés des pièces tournantes. Ne pas démarrer le moteur si vous vous tenez en face de l'ouverture d'éjection.
- C18.** Ne jamais soulever ou transporter une tondeuse dont le moteur est en fonctionnement.
- C19.** Arrêter le moteur et débrancher le fil de bougie dans les cas suivants :
- Avant toute intervention sous l'enceinte de l'organe de coupe ou dans la goulotte d'éjection.
 - Avant toute opération de nettoyage, de vérification ou de réparation de la tondeuse.
 - Après avoir heurté un objet étranger. Inspecter la tondeuse pour vérifier si elle est endommagée. Effectuer les réparations nécessaires avant toute nouvelle utilisation de la machine.
 - Si la tondeuse commence à vibrer de manière anormale. Rechercher immédiatement la cause des vibrations et y remédier.
- C20.** Arrêter le moteur dans les cas suivants :
- Toutes les fois où la tondeuse doit être laissée sans surveillance.
 - Avant de faire le plein de carburant.
 - Lors de l'installation ou le retrait du bac de ramassage.
 - Avant de régler la hauteur de coupe.
- C21.** Fermer le robinet d'arrivée d'essence après chaque utilisation.
- C22.** L'utilisation d'accessoires autres que ceux recommandés par Honda peut occasionner des dommages sur votre tondeuse qui ne seront pas couverts par votre garantie.
- C23.** Si le déplacement du sélecteur de mode de tonte est difficile ou si le levier ne se verrouille pas complètement :
- Avec le moteur arrêté, soulever le protecteur d'éjection et retirer l'herbe coupée de la zone située autour de l'obturateur.

C24. ATTENTION

Le niveau de bruit et de vibration indiqués par cette notice sont les valeurs maximum d'utilisation de la machine. L'utilisation d'un organe de coupe non équilibré, d'une vitesse de mouvement excessive et l'absence d'entretien ont une influence significative sur les émissions sonores et les vibrations. Il faut donc adopter des mesures préventives afin d'éliminer tout dommage possible dû à un bruit élevé et aux contraintes issues des vibrations; veiller à l'entretien de la machine, porter un casque anti-bruit. Faire des pauses pendant le travail.

MAINTENANCE, STOCKAGE ET TRANSPORT

- D1.** Maintenir tous les écrous et vis serrés afin d'assurer des conditions d'utilisation sûres. Un entretien régulier est essentiel pour la sécurité et le maintien du niveau de performances.
- D2.** Ne jamais entreposer la tondeuse avec du carburant dans le réservoir dans un local où les vapeurs d'essence pourraient atteindre une flamme, une étincelle ou une forte source de chaleur.
- D3.** Laisser le moteur refroidir avant de ranger la machine dans un local quelconque.
- D4.** Pour réduire les risques d'incendie, débarrasser la tondeuse tenue à la main, en particulier le moteur et le pot d'échappement, ainsi que la zone de stockage de carburant, des feuilles, brins d'herbe et des surplus de graisse. Ne pas laisser de conteneurs de débris végétaux dans ou à proximité d'un local.
- D5.** Si le réservoir de carburant doit être vidangé, effectuer cette opération à l'extérieur et lorsque le moteur est froid.
- D6.** Vérifier fréquemment que le bac de ramassage ne présente aucune trace d'usure ou de détérioration.
- D7.** Ne pas utiliser la machine avec des pièces endommagées ou usées. Les pièces doivent être remplacées et non pas réparées. Utiliser des pièces d'origine Honda. L'organe de coupe doit toujours porter la marque Honda ainsi que la référence. Des pièces de qualité non équivalente peuvent endommager la machine et nuire à votre sécurité.
- D8.** Porter des gants épais pour le démontage et le remontage de l'organe de coupe ou lors du nettoyage de son enceinte. Pour le serrage et desserrage de la lame, utiliser une cale en bois pour bloquer sa rotation.
- D9.** Veiller au maintien de l'équilibrage de l'organe de coupe lors de son affûtage.
- D10.** Il est recommandé d'avoir recours à une rampe de chargement ou de se faire aider par quelqu'un pour charger ou décharger la tondeuse tenue à la main. Transporter la tondeuse tenue à la main à l'horizontale, fermer le robinet d'essence, débrancher la bougie, et immobiliser la tondeuse à l'aide de sangles.
- D11.** Vérifier que le moteur et les Veiller au maintien de l'équilibrage de la tondeuse lors de son affûtage s'arrêtent rapidement lorsque la commande de l'organe de coupe est relâché. Faire vérifier la plaquette de frein de volant par votre revendeur tous les ans ou toutes les 100 heures de fonctionnement, à la première échéance.
- D12.** Ne pas projeter d'eau sur le boîtier de batterie.

ETIQUETTES DE SÉCURITÉ

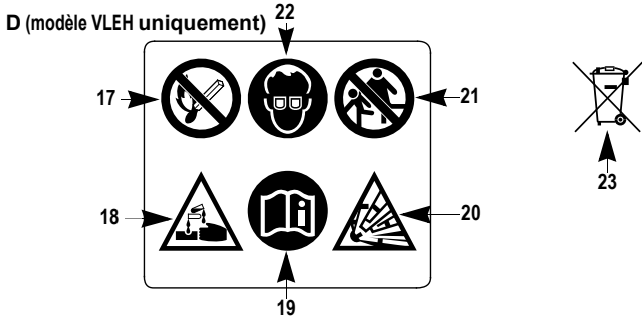
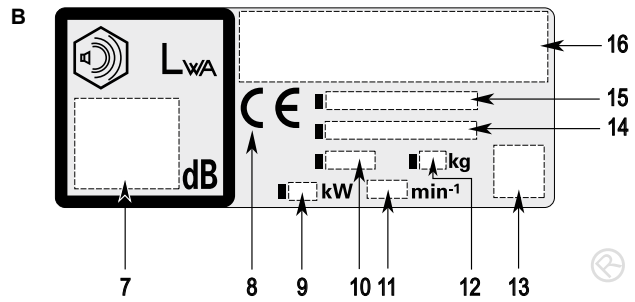
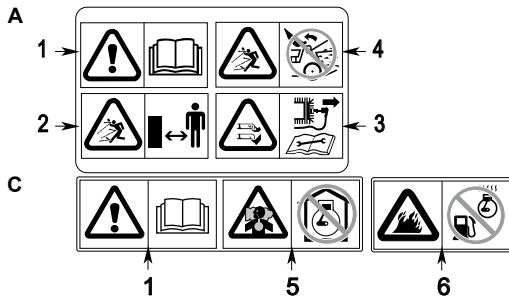

1. **Avertissement** : Lire le manuel d'utilisateur avant l'utilisation de la tondeuse à gazon.
 2. Risque de projection. Tenir les tierces personnes en dehors de la zone pendant l'utilisation.
 3. Risque de coupure. Organe de coupe en rotation : Ne pas introduire les mains ni les pieds dans l'enceinte de l'organe de coupe. Débrancher le capuchon de bougie avant toute opération d'entretien ou de réparation.
 4. Ne pas utiliser la tondeuse sans le deflecteur ou le collecteur d'herbe.
 5. Le moteur dégage du monoxyde de carbone qui est un gaz toxique. Ne jamais le faire fonctionner dans un endroit clos.
 6. L'essence est très inflammable et explosive. Avant de faire le plein de carburant, arrêter le moteur et le laisser se refroidir.
-
17. Tenir les batteries à l'écart des flammes nues et des étincelles. Les batteries produisent des gaz explosifs susceptibles de provoquer une explosion.
 18. Manipuler l'électrolyte de la batterie avec un soin extrême, car il contient de l'acide sulfurique dilué. Le contact de l'électrolyte avec la peau ou les yeux peut provoquer des brûlures ou entraîner la perte de la vue.
 19. Lire attentivement ce manuel et veiller à bien assimiler son contenu avant de manipuler les batteries. La non-observation des instructions peut entraîner des blessures et endommager la tondeuse.
 20. Ne pas utiliser une batterie dont le niveau d'électrolyte se situe sur le repère de niveau inférieur ou au-dessous de celui-ci. Il pourrait exploser et provoquer des blessures graves.
 21. Ne pas laisser quiconque, notamment les enfants, toucher une batterie à moins qu'ils ne comprennent parfaitement les règles de manipulation et les dangers inhérents aux batteries.
 22. Porter un dispositif de protection oculaire et des gants en caoutchouc pour manipuler les batteries. En cas de non-observation de ces consignes, l'électrolyte de la batterie pourrait provoquer des brûlures ou entraîner la perte de la vue de l'utilisateur.
 23. **Mise au rebut** : afin de protéger l'environnement, ne pas jeter négligemment ce produit, la batterie, l'huile moteur, etc. avec les déchets courants. Respecter les lois et règlements locaux concernant la mise au rebut ou consulter un revendeur agréé Honda.

B. IDENTIFICATION DE LA MACHINE

7. Niveau de puissance acoustique
8. Marquage CE
9. Puissance nominale
10. Année de fabrication
11. Vitesse d'utilisation du moteur en min⁻¹
12. Masse en kilogrammes (réservoirs vides)
13. Code QR
14. Numéro de série
15. Modèle - Type
16. Nom et adresse du constructeur

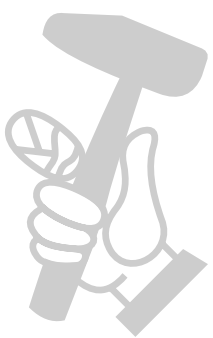

⚠️ WARNUNG:

Die Nichteinhaltung der Sicherheitsvorschriften kann die Gefahr schwerer Körperverletzungen und Sachschäden nach sich ziehen. Die Sicherheitshinweise vor jeglicher Verwendung aufmerksam durchlesen.

ANLEITUNG

- A1.** Lesen Sie die Anleitung vor Gebrauch des handgeführten Rasenmähers gründlich durch. Machen Sie sich mit der Funktionsweise und Bedienung des Rasenmähers vertraut, bevor Sie diesen benutzen. Sie müssen in der Lage sein, den Motor rasch abzuschalten.
- A2.** Verwenden Sie den handgeführten Rasenmäher für den vorgesehenen Zweck, nämlich zum Mähen und Auffangen von Gras. Der Einsatz zu anderen Zwecken kann gefährlich sein oder zu Schäden am Gerät führen.
- A3.** Lassen Sie niemals Kinder oder Personen, die die Anleitung nicht kennen, den handgeführten Rasenmäher benutzen. Im Rahmen der lokalen Gesetzgebung kann ein Mindestalter für den Benutzer festgesetzt sein.
- A4.** Mähen Sie niemals, wenn sich andere Personen, insbesondere Kinder, oder Tiere in der Nähe aufhalten.
Die Maschine nicht bei Müdigkeit, Unwohlsein oder Krankheit oder nach der Einnahme von Medikamenten, Drogen, Alkohol oder anderen Substanzen bedienen, die das Reaktionsvermögen und die Konzentration einschränken.
Verwenden Sie das Gerät nicht, wenn Gefahr durch schlechtes Wetter, wie z. B. Gewitter oder Sturm besteht.
- A5.** Denken Sie immer daran, daß der Eigentümer oder Benutzer des Rasenmähers für Unfälle und Schäden haftet, die Dritten bzw. am Eigentum von Dritten entstehen.
- A6.** Versuchen Sie niemals, Änderungen am Mäher vorzunehmen. Dies kann zu Unfällen und zu Schäden am Mäher führen. Eingriffe am Motor führen zum Erlöschen der EU-Typgenehmigung für diesen Motor.
- Bringen Sie keine Verlängerung am Schalldämpfer an.
 - Das Ansaugsystem darf nicht verändert werden.
 - Es dürfen keine Veränderungen am Drehzahlbegrenzer vorgenommen werden.

VORBEREITUNG

- B1.** Bei der Bedienung der Maschine immer festes und rutschsicheres Schuhwerk und lange Beinbekleidung tragen. Barfußigkeit und offene Schuhe verbieten sich bei der Maschinenbedienung. Halsketten und Armbänder, weite, lose sitzende Kleidung, Schnüre aller Art und Krawatten stellen ein Sicherheitsrisiko dar. Langes Haar muss zurückgebunden werden. Grundsätzlich einen Gehörschutzhelm tragen.
- B2.** Prüfen Sie die betreffende Rasenfläche zunächst gründlich und entfernen Sie eventuelle Fremdkörper, die durch den Rasenmäher aufgeschleudert werden könnten (Steine, Holzstücke, Drähte, Knochen etc...).
- B3. WARNUNG!** Benzin ist feuergefährlich.
- Bewahren Sie Benzin in Behältern auf, die speziell für diesen Zweck bestimmt sind.
 - Betanken Sie den Rasenmäher nur im Freien bei ausgeschaltetem Motor. Rauchen Sie nicht, während Sie mit Benzin umgehen.
 - Wenn der Motor in Betrieb oder noch warm ist, darf der Deckel des Benzintanks keinesfalls geöffnet bzw. Benzin eingefüllt werden.
 - Starten Sie den Motor nicht, wenn Benzin verschüttet wurde: entfernen Sie den Rasenmäher aus dem betreffenden Bereich und vermeiden Sie offene Flammen, solange sich das Benzin und die Dämpfe nicht verflüchtigt haben.
 - Verschließen Sie den Deckel des Tanks und Benzinbehälters wieder sorgfältig.
 - Entleeren Sie den Tank, bevor Sie den handgeführten Rasenmäher umdrehen, um die Schneide zu reinigen oder Öl abzulassen.
- B4.** Defekte Auspuffschalldämpfer müssen ausgetauscht werden.
- B5.** Vor jedem Einsatz muss der Rasenmäher einer Sichtprüfung unterzogen werden; insbesondere sind die Schneidwerkzeuge, Schneidwerkzeugschrauben und die gesamte Schneidwerkzeugbaugruppe auf Verschleiß oder Beschädigungen zu prüfen. Sind Schneidwerkzeugteile und -schrauben beschädigt oder abgenutzt, so ist jeweils der komplette Teilesatz auszutauschen.

BEDIENUNGSELEMENTE UND BAUGRUPPEN

- C1.** Schalten Sie den Motor nicht in geschlossenen Räumen ein, in denen sich schädliche Kohlenmonoxidgase ansammeln können.
- C2.** Benutzen Sie den Rasenmäher nur bei Tageslicht bzw. bei guter Beleuchtung.
- C3.** Den Rasenmäher nicht benutzen, wenn Schlechtes Wetter wie Blitz und Gewitter bergen Gefahren.
- C4.** Das Mähen von nassem Gras sollte nach Möglichkeit vermieden werden.
- C5.** Halten Sie während der Arbeit immer einen ausreichenden Sicherheitsabstand zum Schneidwerkzeug ein, der durch die Länge des Holms gegeben ist.
- C6.** Achten Sie darauf, daß Sie beim Mähen gehen und nicht laufen. Lassen Sie sich vom Rasenmäher nicht "vorwärtsziehen".
- C7.** Achten Sie in abschüssigem Gelände auf einen sicheren Schritt. Mähen Sie quer zum Hang und keinesfalls in auf- oder absteigender Richtung.
- C8.** Zu beachten ist, dass der Betreiber oder Benutzer für Unfälle und Gefährdungen anderer Personen und für Schäden an fremdem Eigentum aufzukommen hat. Der Benutzer ist für das Abprüfen möglicher Risiken durch den Arbeitsuntergrund und für alle notwendigen Vorkehrungen zu seiner eigenen und der Sicherheit anderer verantwortlich – insbesondere auf abschüssigem, unwegsamem, rutschigem oder nachgiebigem Untergrund und in der Nähe von Löchern, Gruben oder Böschungen.
- C9.** Bei mehr als 20° (36%) Gefälle darf der Rasenmäher nicht eingesetzt werden.
- C10.** Seien Sie besonders vorsichtig, wenn Sie den Rasenmäher zu sich herziehen.
- C11.** Wenn der Rasenmäher gekippt werden muss, um andere Flächen als Gras zu überqueren und um von einer Rasenfläche zur nächsten zu gelangen, muss das Schneidwerkzeug abgeschaltet werden.
- C12.** Der Rasenmäher darf keinesfalls benutzt werden, wenn die Schutzvorrichtungen oder die Schneidwerkzeugabdeckung beschädigt sind oder Sicherheitsteile wie der Auswurfdeckel und/oder die Grasfangeinrichtung fehlen.

- C13.** Die Einstellung des Motorreglers darf keinesfalls verändert werden. Achten Sie darauf, daß der Motor nicht überdreht.
- C14.** Deaktivieren Sie vor dem Motorstart alle Messerregler und rücken Sie die Antriebskupplung aus.
- C15.** Schalten Sie den Motor vorsichtig ein; beachten Sie dabei die Anwendungshinweise und halten Sie mit Ihren Füßen einen ausreichenden Sicherheitsabstand zum Schneidwerkzeug ein.
- C16.** Der Rasenmäher darf beim Starten nicht gekippt werden. Schalten Sie das Gerät auf einer ebenen Fläche ein, auf der sich weder Hindernisse noch hohes Gras befinden.
- C17.** Hände und Füße müssen sich in ausreichendem Abstand zu rotierenden Teilen befinden. Halten Sie immer einen ausreichenden Sicherheitsabstand zur Auswurföffnung ein.
- C18.** Der Rasenmäher darf keinesfalls angehoben oder transportiert werden, solange der Motor in Betrieb ist.
- C19.** In folgenden Fällen muß der Motor abgeschaltet und der Zündkerzendraht unterbrochen werden:
- Vor allen Arbeiten unter dem Schneidwerkzeuggehäuse oder am Auswurfkanal.
 - Vor der Reinigung, Überprüfung oder Reparatur des Rasenmähers.
 - Nach dem Kontakt mit einem Fremdkörper. In diesem Fall muß der Rasenmäher auf eventuelle Beschädigungen überprüft werden. Vor dem erneuten Einsatz des Gerätes sind die erforderlichen Reparaturen auszuführen.
 - Wenn der Rasenmäher in anormaler Weise vibriert. Die Ursache der Vibrationen muß sofort ermittelt und beseitigt werden.
- C20.** In folgenden Fällen ist der Motor abzuschalten:
- Immer wenn der Rasenmäher nicht beaufsichtigt ist.
 - Vor dem Betanken des Rasenmähers.
 - Beim An- und Abbauen der Grasfangeinrichtung.
 - Vor dem Einstellen der Schnitthöhe.
- C21.** Den Benzinhahn schließen.
- C22.** Eine Verwendung von Zubehör, das nicht von Honda empfohlen wurde, kann zu Schäden an Ihrer rasenmäher führen, die nicht von der Garantie abgedeckt werden.
- C23.** Wenn sich der Clip Director schwer bewegen oder der Hebel nicht vollständig verriegeln lässt:
- Heben Sie bei ausgeschaltetem Motor den Auswurfdeckel an und entfernen Sie die Grasreste von der Umgebung der Verschlussklappe.

C24. VORSICHT

Die in diesem Informationsblatt angegebenen Geräusch- und Vibrationspegel sind Höchstwerte im Einsatz der Maschine. Unwuchten im Schneidwerk, zu hohe Arbeitsgeschwindigkeiten und mangelnde Wartung können Geräusche und Emissionen erheblich beeinflussen. Darum sind Vorsichtsmaßnahmen und Vorkehrungen wichtig, um mögliche Schäden durch hohe Lärm- und Schwingungsbelastungen zu vermeiden: Bitte achten Sie auf die ordnungsgemäße Wartung der Maschine, und tragen Sie einen Gehörschutz. Legen Sie Arbeitspausen ein.

WARTUNG, LAGERUNG UND TRANSPORT

- D1.** Um sichere Einsatzbedingungen zu gewährleisten, müssen sämtliche Schrauben und Muttern angezogen sein. Die regelmäßige Wartung des Rasenmähers ist eine wesentliche Voraussetzung für die Erhaltung der Sicherheit und Leistung des Gerätes.
- D2.** Der Rasenmäher darf keinesfalls mit gefülltem Tank in einem Raum gelagert werden, wo die Benzindämpfe mit einer offenen Flamme, Funken oder einer starken Wärmequelle in Kontakt kommen könnten.
- D3.** Lassen Sie den Motor abkühlen, bevor Sie den Rasenmäher in einem Raum unterbringen.
- D4.** Halten Sie den handgeführten Rasenmäher, insbesondere den Motor und den Geräuschdämpfer sowie den Tankaufnahalebereich, zur Reduzierung der Brandgefahr frei von Gras, Blättern oder größeren Mengen an Schmierfett. Lagern Sie Container mit Gartenabfällen nicht in einem geschlossenen Raum oder in unmittelbarer Umgebung eines Raumes.
- D5.** Wenn der Kraftstofftank entleert werden muß, so darf dies nur im Freien und bei kaltem Motor geschehen.
- D6.** Die Grasfangeinrichtung in regelmäßigen Abständen auf Verschleiß oder Beschädigungen prüfen.
- D7.** Verwenden Sie den Rasenmäher nicht, wenn Teile beschädigt oder abgenutzt sind. Die Teile dürfen nicht repariert, sondern müssen ausgetauscht werden. Verwenden Sie dazu Originalteile von Honda. Das Schneidwerkzeug muss immer mit der Marke Honda und der Referenznummer gekennzeichnet sein. Teile anderer Güte können zu Schäden am Gerät führen und Ihre Sicherheit beeinträchtigen.
- D8.** Tragen Sie bei der Demontage und Montage des Schneidwerkzeugs oder beim Reinigen der Schneidwerkzeugabdeckung dicke Handschuhe. Zum Festziehen und Lösen des Messers die Messerdrehung mittels eines Holzblocks blockieren.
- D9.** Achten Sie beim Schärfen des Schneidwerkzeugs immer auf Gleichmäßigkeit.
- D10.** Es wird empfohlen, zum Laden oder Entladen des handgeführten Rasenmähers eine Hebebühne zu verwenden oder sich von einer anderen Person helfen zu lassen.
Achten Sie beim Transport des handgeführten Rasenmähers darauf, dass er sich in der horizontalen Position befindet, schließen Sie das Kraftstoffabsperrventil, ziehen Sie die Zündkerzenstecker ab und sichern Sie das Gerät mit Gurten.
- D11.** Stellen Sie sicher, dass der Motor und die Schneidwerkzeug schnell anhalten, wenn Sie den Stellteil fuer das Schneidwerkzeug loslassen. Lassen Sie Ihren Händler den Schwungrad-Bremsbelag jährlich oder alle 100 Betriebsstunden überprüfen, je nachdem, was zuerst eintritt.
- D12.** Kein Wasser auf den Batteriekasten spritzen.

AUFKLEBER SICHERHEITSHINWEISE

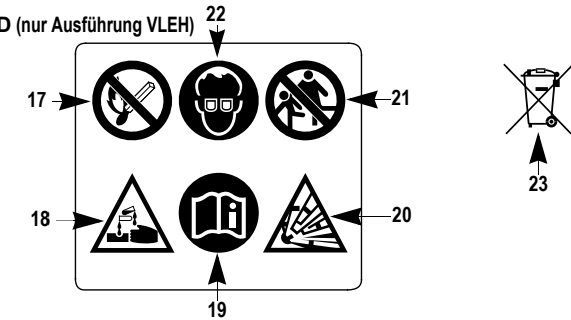
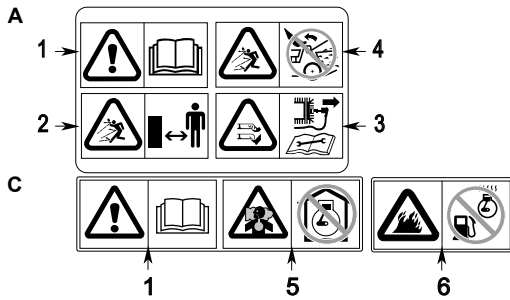

1. **Warnung:** lesen Sie vor dem Benutzen des Rasenmähers die Bedienungsanleitung genau durch.
2. Gefährdung von Personen. Bei Betrieb Dritte vom Gefahrenbereich fernhalten.
3. Schnittgefahr. Gefahr durch umlaufende Schneidwerkzeuge: Hände und Füße von der Schneidwerkzeugabdeckung fernhalten. Entfernen Sie den Zündkerzenstecker vor allen Wartungs- oder Reparaturarbeiten.
4. Nicht ohne prallblech oder grasfangsack verwenden.
5. Im Abgas des Motors ist giftiges Kohlenmonoxid enthalten. Nicht in einem geschlossenem Bereich laufen lassen.
6. Benzin ist äußerst feuergefährlich und explosiv. Vor dem Tanken den Motor abstellen und abkühlen lassen.

B. TYPENSCHILD DER MASCHINE

7. Schall-Leistungspegel
8. CE-Zeichen
9. Nennleistung
10. Herstellungsjahr
11. Motordrehzahl in min^{-1}
12. Gewicht in Kilogramm (bei leeren Tanks)
13. QR-Code
14. Seriennummer
15. Modelle - Typenbezeichnung
16. Name und Anschrift des Herstellers

17. Halten Sie Flammen und Funken von den Batterien fern. Batterien erzeugen explosionsfähiges Gas, das explodieren kann.
18. Gehen Sie äußerst sorgfältig mit dem Batterieelektrolyt um, da er verdünnte Schwefelsäure enthält. Der Kontakt mit Ihrer Haut oder Ihren Augen kann zu Verätzungen und zum Verlust des Augenlichts führen.
19. Sie müssen diese Anleitung sorgfältig durchlesen und verstehen, bevor Sie die Batterien handhaben. Eine Nichtbeachtung dieser Anweisungen kann Verletzungen und Schäden am Rasenmäher verursachen.
20. Verwenden Sie keine Batterie, deren Elektrolytmenge bei oder unter der unteren Pegelmarkierung liegt. Sie kann explodieren und schwere Verletzungen verursachen.
21. Kinder und andere Personen dürfen Batterien nicht berühren, wenn sie sich nicht sehr gut mit dem sachgerechten Umgang mit Batterien und ihren Gefahren auskennen.
22. Tragen Sie bei der Handhabung der Batterien Augenschutz und Gummihandschuhe; anderenfalls kann der Elektrolyt Verätzungen und den Verlust des Augenlichts verursachen.
23. **Entsorgung:** Entsorgen Sie aus Umweltschutzgründen dieses Produkt, die Batterie, Motoröl usw. nicht unachtsam im Haushaltsabfall. Beachten Sie zur Entsorgung die örtlichen Gesetze und Vorschriften oder wenden Sie sich an Ihren zugelassenen Honda-Händler.

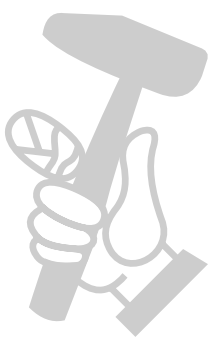

⚠ AVVERTENZA :

La mancata osservanza delle istruzioni per la sicurezza può causare lesioni gravi alla persona o danneggiare il materiale. Leggere attentamente le istruzioni per la sicurezza prima di qualsiasi impiego.

ISTRUZIONI

- A1.** Leggere attentamente le istruzioni prima di utilizzare il rasaerba. Prima di utilizzare il rasaerba, prendere familiarità con l'uso corretto e con i comandi. Imparare ad arrestare rapidamente il motore.
- A2.** Utilizzare il rasaerba per lo scopo previsto, ovvero per tagliare l'erba e raccoglierla. Qualsiasi altro utilizzo potrebbe risultare pericoloso o danneggiare la macchina.
- A3.** Non permettere mai a bambini o a persone che non conoscano le presenti istruzioni di utilizzare il rasaerba. Può esistere una normativa locale che fissa un'età limite per l'utente.
- A4.** Non utilizzare il rasaerba se in prossimità dello stesso sono presenti persone, in particolare bambini, o animali domestici.
Non usare mai la macchina in caso di stanchezza o malattia dell'utilizzatore, o dopo l'assunzione di farmaci, droghe, alcol o sostanze pericolose che possano avere effetti negativi su riflessi e concentrazione.
Non azionare la macchina in caso di condizioni atmosferiche avverse, come ad esempio fulmini o temporale.
- A5.** Non dimenticare che il proprietario o l'utente sono responsabili di eventuali incidenti o rischi a danno di terze persone o dei loro beni.
- A6.** Non modificare il rasaerba. Tale azione potrebbe causare un incidente nonché danneggiare il rasaerba. La manomissione del motore rende nulla l'approvazione UE del tipo di motore.
- Non collegare una prolunga al silenziatore.
 - Non modificare il sistema di aspirazione.
 - Non modificare le impostazioni del regolatore.

PREPARAZIONE

- B1.** Quando si utilizza la macchina, indossare sempre calzature di sicurezza resistenti e antiscivolo e pantaloni lunghi. Non usare la macchina scalzi o con scarpe aperte. Evitare di indossare catenine, braccialetti o indumenti ampi con parti svolazzanti o con lacci oppure cravatte. I capelli lunghi devono essere legati. Indossare sempre un elmetto antirumore.
- B2.** Ispezionare minuziosamente la zona da rasare per eliminare qualsiasi oggetto estraneo che potrebbe essere schizzato via dalla macchina (pietre, pezzi di legno, fil di ferro, ossi, ecc.).
- B3. AVVERTENZA !** La benzina è una sostanza altamente infiammabile.
- Conservare il carburante in appositi recipienti.
- Fare il pieno di benzina rigorosamente all'aperto, prima di avviare il motore, e fare attenzione a non fumare durante questa operazione o mentre si maneggia il carburante.
- Non togliere mai il tappo del serbatoio del carburante, né fare il pieno quando il motore è in funzione o è ancora caldo.
- Non avviare il motore se si è rovesciata della benzina: allontanare la rasaerba dalla zona in cui si è rovesciato il carburante e fare attenzione a non provocare combustioni finché il carburante non è evaporato e i vapori non si sono dissolti.
- Chiudere bene il serbatoio e il recipiente stringendo opportunamente i tappi.
- Prima di inclinare il rasaerba per eseguire la manutenzione della lama o per scaricare l'olio, rimuovere il carburante dal serbatoio.
- B4.** Sostituire i silenziatori del tubo di scarico se difettosi.
- B5.** Prima di qualsiasi utilizzo, procedere sempre a una verifica generale, in particolare controllare l'aspetto delle lame, dei bulloni di fissaggio e del gruppo di taglio per assicurarsi che non siano consumati o danneggiati. Per mantenere un equilibrio perfetto, sostituire i pezzi danneggiati o consumati con set completi.

UTILIZZO

- C1.** Non attivare il motore in uno spazio limitato dove possono accumularsi fumi pericolosi di monossido di carbonio.
- C2.** Tagliare l'erba soltanto alla luce del sole o con luce artificiale buona.
- C3.** Se c'è rischio di maltempo (p.es. fulmini, temporale), cessare il lavoro.
- C4.** Evitare di far funzionare l'apparecchiatura sull'erba bagnata, se possibile.
- C5.** Durante il lavoro, tenersi sempre a distanza di sicurezza dalla parte tagliente, distanza data dalla lunghezza del manubrio.
- C6.** Avanzare camminando, mai di corsa. Non lasciarsi tirare dal rasaerba, che deve essere controllato dall'operatore.
- C7.** Assicurarsi di essere sempre stabile sulle gambe quando ci si trova su un pendio. Tagliare l'erba andando di traverso al pendio, mai su e giù.
- C8.** Ricordare che l'operatore o la persona che sta utilizzando l'apparecchio è responsabile di qualsiasi incidente o evento imprevisto che possa verificarsi ad altre persone o ai loro beni. L'utilizzatore è responsabile del controllo dei possibili rischi dovuti al terreno da lavorare e dell'adozione di tutte le precauzioni necessarie per garantire la propria sicurezza e quella degli altri, in particolare su terreni in pendenza, sconnessi, scivolosi o instabili o in prossimità di buche, fossi o terrapieni.
- C9.** Non tagliare l'erba su pendii inclinati di più di 20° (36%).
- C10.** Prestare la massima attenzione quando si tira verso di sé il rasaerba.
- C11.** Arrestare la lama se il rasaerba deve essere inclinato per essere trasportato attraversando superfici che non siano erbose, o per portarlo da e verso l'area da tagliare.
- C12.** Non attivare mai il rasaerba se le protezioni o il carter del gruppo di taglio sono difettosi, o senza i dispositivi di sicurezza come il protettore anti-scarica e/o il sacco di raccolta.

- C13.** Non cambiare la posizione del regolatore del motore, e non far girare il motore a velocità eccessiva.
- C14.** Staccare tutti i comandi della lama e la frizione prima di avviare il motore.
- C15.** Avviare il motore con cautela, seguendo le istruzioni, e con i piedi ben distanti dalla lama.
- C16.** Non inclinare il rasaerba quando si avvia il motore. Mettere in moto il rasaerba su una superficie piana, libera da erba alta e sgombra da ostacoli.
- C17.** Tenere mani e piedi a distanza dalle parti rotanti.
Non avviare il motore stando davanti all'apertura di scarico.
- C18.** Non sollevare o trasportare mai un rasaerba col motore acceso.
- C19.** Arrestare il motore e scollegare il filo della candela nei seguenti casi:
- Prima di qualsiasi intervento sotto il carter del gruppo di taglio o sotto il deflettore dell'erba.
- Prima di controllare, pulire, o lavorare sul rasaerba.
- Dopo avere urtato un corpo estraneo. Verificare che il rasaerba non sia danneggiato ed effettuare le riparazioni necessarie prima di riavviare ed utilizzare nuovamente il rasaerba.
- Se il rasaerba inizia a vibrare in modo anomalo, controllare immediatamente la causa della vibrazione ed eseguire la riparazione necessaria.
- C20.** Arrestare il motore nei casi seguenti:
- Ogniqualvolta si lascia il rasaerba incustodito.
- Prima di un rifornimento di carburante.
- Quando si aggancia o si rimuove il sacco di raccolta.
- Prima di regolare l'altezza del taglio.
- C21.** Chiudere il rubinetto carburante girandolo.
- C22.** Utilizzare qualsiasi altro accessorio diverso da quelli raccomandati in questo manuale può danneggiare il rasaerba - tale danno non è coperto dalla garanzia.
- C23.** Se il selettore Clip Director è difficile da spostare o se la leva non si blocca completamente:
- A motore spento, sollevare il protettore anti-scarica e rimuovere i residui di erba attorno all'apertura dell'otturatore.
- C24. ATTENZIONE**
I livelli di rumorosità e vibrazioni indicati in questa scheda informativa sono i valori massimi di utilizzo della macchina. L'uso di una fresa non bilanciata, una velocità di movimento eccessiva e la mancanza di manutenzione hanno un effetto importante sulle emissioni sonore e le vibrazioni. È pertanto necessario adottare misure preventive per eliminare tutti i possibili danni dovuti ad alti livelli di rumore e le sollecitazioni dovute alle vibrazioni; è importante effettuare un'adeguata manutenzione della macchina, indossare un elmetto antirumore. Fare delle pause durante il lavoro.
- MANUTENZIONE, IMMAGAZZINAMENTO E TRASPORTO**
- D1.** Per garantire condizioni di utilizzo sicure, controllare che dadi e viti siano sempre serrati. Una manutenzione costante è fondamentale ai fini della sicurezza e del livello di rendimento.
- D2.** Non lasciare mai la rasaerba con del carburante residuo nel serbatoio in un locale in cui i vapori della benzina potrebbero raggiungere una fiamma, una scintilla o una potente fonte di calore.
- D3.** Lasciar raffreddare il motore prima di sistemare la rasaerba in qualsiasi locale.
- D4.** Per ridurre i rischi di incendio, rimuovere eventuali foglie, fili d'erba e accumuli di grasso dal rasaerba e in particolare dal motore, dalla marmitta di scarico e dalla zona di stoccaggio del carburante. Non lasciare contenitori di resti vegetali all'interno o nelle vicinanze di un locale.
- D5.** Se il serbatoio del carburante deve essere vuotato, eseguire tale operazione all'esterno e a motore freddo.
- D6.** Controllare spesso che l'attrezzatura di raccolta dell'erba non presenti tracce di usura o di deterioramento.
- D7.** Non utilizzare la macchina se alcuni dei suoi pezzi dovessero essere danneggiati o consumati. In tal caso i pezzi devono essere sostituiti, non riparati. Utilizzare soltanto pezzi originali Honda. Le lame devono sempre recare il marchio Honda come pure il numero di matricola. Pezzi di qualità differente possono danneggiare la macchina e nuocere alla sicurezza dell'utente.
- D8.** Indossare guanti spessi durante la rimozione o l'installazione della lama o durante la pulizia del carter coprilama. Per il serraggio o l'allentamento della lama, impiegare uno spessore di legno per evitare la rotazione bloccandola.
- D9.** Durante l'operazione di affilatura della lama, fare attenzione a mantenerne l'equilibratura.
- D10.** Si raccomanda di usare un piano di carico o di farsi aiutare da un'altra persona per caricare e scaricare il rasaerba.
Per trasportare il rasaerba, assicurarsi che sia in posizione orizzontale, chiudere il rubinetto della benzina, scollegare la candela e bloccarlo con delle cinghie.
- D11.** Controllare che il motore e le lame si fermino rapidamente quando si rilascia la leva di controllo lame. Far controllare al rivenditore la pastiglia del freno volano ogni anno o comunque dopo 100 ore di funzionamento.
- D12.** Non dirigere getti d'acqua verso l'involucro della batteria.

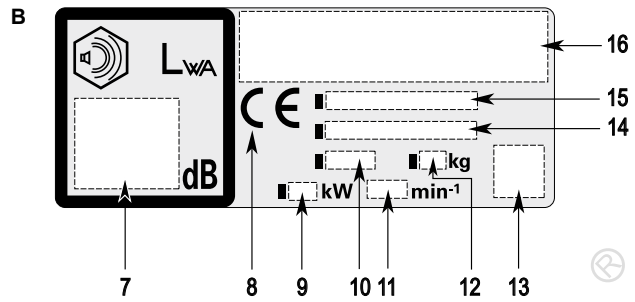
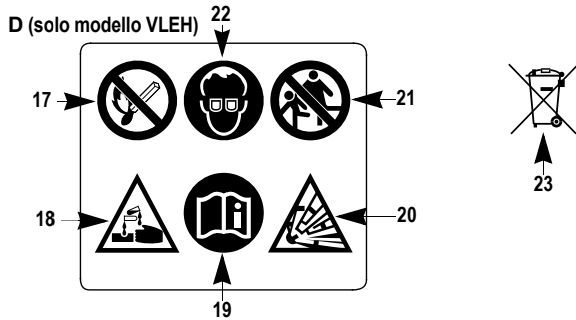
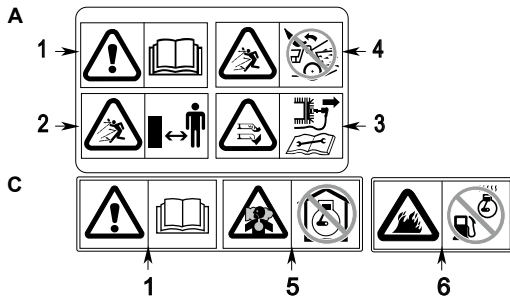

1. **Avvertenza:** leggere il libretto di uso e manutenzione prima di usare la rasaerba.
2. Rischio di proiezioni. Tenere lontano terze persone d'all area durante l'uso.
3. Rischio di tagli. Rotazione delle lame: Evitare di mettere mani o piedi all'interno dell'alloggiamento lame. Scollagare il cappuccio della candela prima di effettuare qualsiasi intervento di manutenzione o riparazione.
4. Non utilizzare senza deflettore o sacco raccogliherba.
5. Il motore rilascia monossido di carbonio che è un gas tossico velenoso. Non azionare in un luogo chiuso.
6. La benzina è estremamente infiammabile ed esplosiva. Spegnerne il motore e lasciarlo raffreddare prima di effettuare il rifornimento.

- B. IDENTIFICAZIONE DELLA MACCHINA**
7. Livello di potenza acustica
 8. Marcatura CE
 9. Potenza nominale in chilowatt
 10. Velocità di funzionamento del motore in min⁻¹
 11. Massima velocità di funzionamento del motore
 12. Massa in chilogrammi (a serbatoio vuoto)
 13. Codice QR
 14. Numéro di série
 15. Modello - Tipo
 16. Nome e indirizzo del costruttore

17. Non generare scintille e fiamme vicino alle batterie. Le batterie producono gas esplosivo che può provocare esplosioni.
18. Maneggiare l'elettrolita della batteria con estrema cautela poiché contiene acido solforico diluito. Il contatto con la pelle o gli occhi può provocare ustioni o perdita della vista.
19. Assicurarsi di aver letto attentamente e compreso questo manuale prima di utilizzare le batterie. Il mancato rispetto delle istruzioni può provocare lesioni personali e danni al rasaerba.
20. Non utilizzare una batteria in cui l'elettrolita è a un livello uguale o inferiore al limite. Può esplodere provocando lesioni gravi.
21. Non permettere ai bambini o ad altre persone di toccare la batteria a meno che non abbiano compreso come maneggiarla correttamente e i pericoli che ne conseguono.
22. Indossare protezioni per gli occhi e guanti in gomma per maneggiare le batterie, al fine di evitare ustioni o perdita della vista a causa dell'elettrolita.
23. **Smaltimento:** Per proteggere l'ambiente, non smaltire questo prodotto, la batteria, l'olio motore, ecc. come rifiuto indifferenziato. Attenersi alle leggi e normative locali o consultare il proprio rivenditore autorizzato Honda per lo smaltimento.

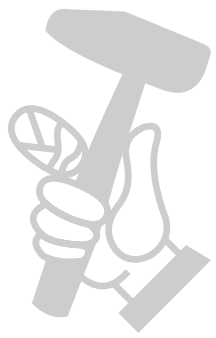

МАГАЗИНЫ МАШИНЫ И ИНСТРУМЕНТЫ
БАШНИН ПРОФЕСИОНАЛЬНАЯ

⚠ WAARSCHUWING :

Het in de wind slaan van de veiligheidsvoorschriften kan lichamelijk letsel en materiele schade tengevolge hebben.

Lees de veiligheidsinstructies aandachtig voorafgaand aan gebruik.

WAARSCHUWINGEN VOOR HET MAAIEN

- A1.** Lees de instructies zorgvuldig door alvorens de maaier met meelopende bestuurder te gebruiken. Zorg ervoor alle bedieningsorganen en het juiste gebruik ervan te kennen voor u de machine gebruikt. Zorg ervoor dat u de motor snel kunt afzetten.
- A2.** Gebruik de maaier met meelopende bestuurder alleen voor het doel waarvoor deze is ontworpen, het maaien en opvangen van gras. Elk ander gebruik kan gevaarlijk zijn of schade aan de machine veroorzaken.
- A3.** Sta nooit toe dat kinderen of mensen die deze instructies niet kennen de maaier met meelopende bestuurder bedienen. In sommige landen is het verboden kinderen onder een bepaalde leeftijd een grasmaachine te laten bedienen.
- A4.** Ga nooit maaien wanneer er mensen, met name kinderen of huisdieren in de buurt zijn.
Gebruik de machine nooit in het geval van vermoeidheid of ziekte van de gebruiker, of na consumptie van medicijnen, drugs, alcohol of gevaarlijke stoffen die invloed kunnen hebben op zijn/haar vermogen met betrekking tot reflexen en concentratie.
Gebruik de machine nooit als er kans bestaat op slecht weer, zoals onweer of storm.
- A5.** Houd in gedachte dat de eigenaar of de gebruiker verantwoordelijk is voor eventuele ongevallen, ongemak of schade veroorzaakt aan andere personen of hun eigendommen.
- A6.** Probeer nooit wijzigingen aan de maaier aan te brengen. Dit kan een ongeval of schade aan de machine tot gevolg hebben. Aanpassingen aan de motor maken de EU-typegoedkeuring voor de motor ongeldig.
- Sluit geen verlengstuk op de uitlaat aan.
 - Breng geen aanpassingen aan het inlaatsysteem aan.
 - Breng geen wijzigingen in de afstelling van de toerentalregelaar aan.

VOORBEREIDING OP HET GEBRUIK

- B1.** Bij het gebruik van de machine altijd veiligheidsschoenen dragen die sterk en slipvast zijn en een lange broek. Gebruik de machine niet met blote voeten of open schoenen. Vermijd het dragen van kettingen, armbanden of loszittende kleding met losse onderdelen of veters of stropdassen. Lang haar moet naar achteren worden vastgemaakt. Draag altijd een anti-geluidshelm.
- B2.** Controleer, voor u gaat maaien het te maaien veld zorgvuldig op alle voorwerpen welke door de maaier kunnen worden weggeslingerd (stenen, takken, draad, speelgoed enz.) en verwijder deze.
- B3. WAARSCHUWING:** Benzine is zéér brandbaar!
- Sla benzine alleen op in jerrycans welke voor dat doel gemaakt zijn.
- Vul alleen buiten benzine bij, en alléén met stilstaande motor. Rook niet tijdens het bijvullen of tijdens het anderszins omgaan met benzine.
- Draai nooit de tankdop van de tank met draaiende motor of zolang de motor nog heet is.
- Start, wanneer u benzine heeft gemorst, de motor niet voor u de machine heeft verplaatst en droog gemaakt. Voorkom vuur en vonkvorming tot alle benzinedampen verdwenen zijn.
- Draai de tankdop en de dop van de jerrycan stevig vast.
- Vul de brandstof uit de brandstoftank alvorens de maaier met meelopende bestuurder te kantelen om het maaimes te onderhouden of olie af te tappen.
- B4.** Vervang defecte geluiddempers.
- B5.** Controleer voor ieder gebruik visueel of het maaimes, de mesbouten en de maaikast onbeschadigd en niet overmatig gesleten zijn. Vervang versleten of beschadigde mesbouten en het mes als set om een juiste balancerings te waarborgen.

GEBRUIK

- C1.** Laat de motor niet draaien in een besloten ruimte waarin het levensgevaarlijke koolstofmonoxide zich kan ophopen.
- C2.** Maai alleen bij daglicht of in goed kunstlicht.
- C3.** Ga niet maaien als er kans is op slecht weer, zoals onweer of storm.
- C4.** Vermijd indien mogelijk het maaien van nat gras.
- C5.** Blijf tijdens het maaien altijd op de veilige afstand van het maaimes, zoals aangegeven door de lengte van de stuurboom.
- C6.** Maai op een wandeltempo, ga nooit rennen. Laat u niet trekken door de maaier.
- C7.** Zorg dat u op een helling altijd voldoende steun voor uw voeten hebt. Maai altijd dwars op de helling, nooit op en neer.
- C8.** Vergeet niet dat de operator of gebruiker verantwoordelijk is voor enige ongevallen of onverwachte gebeurtenissen die mogelijk kunnen optreden bij andere personen of aan hun eigendommen. Het is de verantwoordelijkheid van de gebruiker om te controleren op mogelijke risico's vanwege de grond waarop wordt gewerkt en om alle noodzakelijke voorzorgsmaatregelen te nemen om te zorgen voor zijn/haar eigen veiligheid en die van anderen, in het bijzonder op een hellende ondergrond, op ruw, glad of onstabiel terrein of nabij gaten, greppels of oevers.
- C9.** Maai niet op hellingen die steiler zijn dan 20° (36%).
- C10.** Wees heel voorzichtig wanneer u de maaier met meelopende bestuurder naar u toe trekt.
- C11.** Zet het maaimes stil wanneer u de maaier met meelopende bestuurder gekanteld over andere ondergronden dan gras beweegt en wanneer u met de voorwielen van de grond van en naar een gazon rijdt.
- C12.** Gebruik de maaier met meelopende bestuurder nooit wanneer het maaidek of een afschermplaat is beschadigd of wanneer veiligheidsvoorzieningen zoals een uitwerpkap en/of grasvangzak ontbreken.

- C13.** Breng geen wijzigingen aan in de afstelling van de toerentalregelaar en laat de motor niet overtoeren.
- C14.** Schakel zowel de maaimeskoppeling als de aandrijvingskoppeling uit voordat u de motor start.
- C15.** Start de motor volgens de instructies en blijf daarbij met uw voeten weg bij het maaimes.
- C16.** Kantel de maaier met meelopende bestuurder niet wanneer u de motor start. Start de maaier met meelopende bestuurder altijd op een vlakke ondergrond die vrij is van hoog gras of obstakels.
- C17.** Blijf met uw handen uit de buurt van de draaiende delen.
Start de motor niet terwijl u voor de uitwerpopening staat.
- C18.** Til de maaier met meelopende bestuurder nooit op met een draaiende motor en draag hem nooit terwijl de motor draait.
- C19.** Zet de motor af en verwijder de bougiekap van de bougie in de volgende gevallen:
- Voordat u werkzaamheden onder het maaidek of aan de uitwerptunnel verricht.
- Voordat u de maaier met meelopende bestuurder controleert, reinigt of er werkzaamheden aan uitvoert.
- Nadat het maaimes een voorwerp heeft geraakt. Inspecteer de maaier met meelopende bestuurder op schade en repareer deze voordat u hem weer start en gebruikt.
- Als de maaier met meelopende bestuurder abnormaal trilt, stel dan onmiddellijk de oorzaak van de trillingen vast en voer de vereiste reparatie uit.
- C20.** Zet de motor af in de volgende gevallen:
- Wanneer u de maaier met meelopende bestuurder onbeheerd achterlaat.
- Voordat u brandstof bijvult.
- Wanneer u de grasvangzak plaatst of verwijderd.
- Voordat u de maaihoogte verstelt.
- C21.** Sluit de benzinekraan door deze te draaien.
- C22.** Het gebruik van andere dan de aanbevolen accessoires kan resulteren in schade aan uw maaier met meelopende bestuurder. Dergelijke schade wordt niet gedekt door de garantie van de machine.
- C23.** Als de Clip Director niet soepel beweegt of de hendel niet volledig vergrendelt:
- Beweeg met de motor uit de uitwerpkap omhoog en verwijder de grasresten rond de afsluitklep.
- C24. VOORZICHTIG**
De geluids- en trillingsniveaus die in dit informatieblad worden aangeduid, zijn de maximale waarden voor het gebruik van de machine. Het gebruik van een niet-gebalanceerde snijder, een te hoge bewegingssnelheid en een gebrek aan onderhoud hebben aanzienlijke gevolgen voor geluidsemisies en trillingen. Het is daarom noodzakelijk om preventieve voorzorgsmaatregelen te nemen voor het elimineren van alle mogelijke schade vanwege te hoge geluidsniveaus en spanningen vanwege trillingen. Zorg dat de machine goed wordt onderhouden, draag een anti-geluidshelm. Neem tijdens het werk pauzes.
- ONDERHOUD, OPSLAG EN VERVOER**
- D1.** Houd alle bouten, moeren en schroeven goed vastgedraaid, zodat de maaier veilig blijft om te gebruiken. Regelmatig onderhoud is essentieel om de maaier in een veilige en goedwerkende toestand te houden.
- D2.** Zet uw maaier nooit weg met benzine in de tank, wanneer eventuele benzinedamp in contact kan komen met een open vlam, vonk of andere bron van hoge temperatuur.
- D3.** Laat de motor afkoelen voor u de machine in een afgesloten ruimte opbergt.
- D4.** Voorkom brand; houd de maaier met meelopende bestuurder (met name de motor en uitlaatsdemper) en de plaats waar u de brandstof voor de maaier bewaart vrij van gras, bladeren of overtollig vet. Sla geen compost o.i.d. op in de nabijheid van de jerrycans en/of de machine.
- D5.** Wanneer u de benzinetank wilt aftappen, moet dit buiten gebeuren, met koude motor.
- D6.** Controleer het grasvangsysteem regelmatig op slijtage of beschadiging.
- D7.** Gebruik de machine niet met beschadigde of versleten onderdelen. Onderdelen moeten worden vervangen, niet gerepareerd. Gebruik altijd originele Honda-onderdelen. Maaimessen moeten zijn voorzien van een Honda-merk en een referentienummer. Niet gelijkwaardige onderdelen kunnen schade veroorzaken aan de machine en uw veiligheid nadelig beïnvloeden.
- D8.** Draag werkhandschoenen bij het monteren of demonteren van het mes en het reinigen van het maaidek; blokkeer het mes bij losnemen met een houten blok.
- D9.** Slijp het mes zodanig na dat het evenwicht behouden blijft.
- D10.** Het wordt aanbevolen om een laadplatform te gebruiken of iemand anders om hulp te vragen bij het laden of lossen van de maaier met meelopende bestuurder.
Als de maaier met meelopende bestuurder moet worden vervoerd, plaats deze dan altijd horizontaal, sluit de benzinekraan, neem de kap van de bougie en zet de machine vast met sjorbanden.
- D11.** Controleer of de motor en de messen snel stoppen wanneer u de hendel voor bediening van het mes los laat. Laat uw dealer het remblokje van het vliegwiel jaarlijks of elke 100 uur controleren, wat als eerste voorkomt.
- D12.** Richt geen water op de accubak.

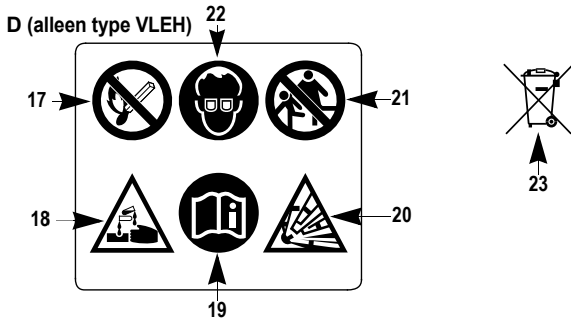
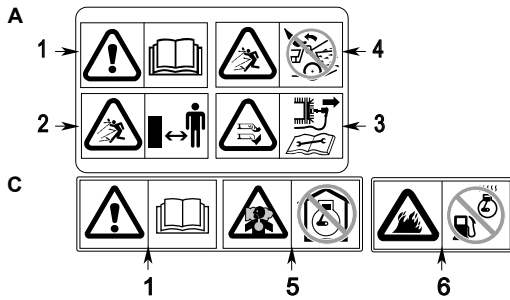

- A**
- 1 → [Warning icon] [Manual icon] [Fire icon] [Noise icon] ← 4
- 2 → [Hand icon] [Person icon] [Tool icon] ← 3
- C**
- 1 [Warning icon] [Manual icon] [Fire icon] [Noise icon] ← 5
- 6 [Fire icon] [No smoking icon]

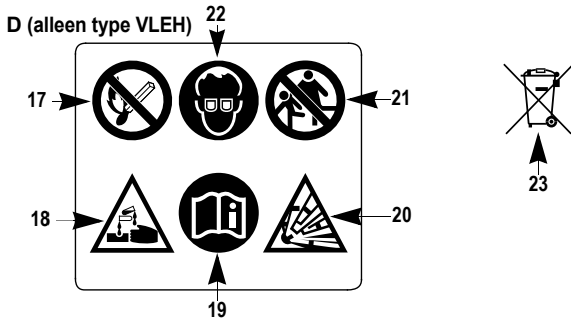
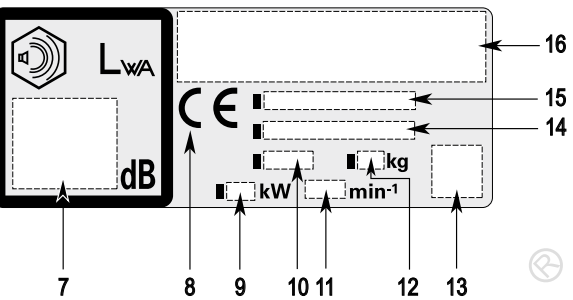

- B. IDENTIFICATIE VAN DE MACHINE**
7. Geluidsniveau
 8. EG-merkteken
 9. Nominaal vermogen in kW
 10. Productiejaar
 11. Motortoerental in min⁻¹
 12. Gewicht in kg (met lege tanks)
 13. QR-code
 14. Serienummer
 15. Model - Type
 16. Naam en adres van de fabrikant

1. **Waarschuwing:** lees de gebruikershandleiding voor u deze maaier met meelopende bestuurder gebruikt.
2. Gevaar voor wegschietende voorwerpen. Houd overige personen uit de buurt tijdens het gebruik van deze maaier.
3. Risico op snijwonden. Draaiend mes: steek uw hand of voet niet in het maaidek. Neem de bougiekap van de bougie voor u onderhoud of reparaties aan de machine uitvoert.
4. Niet gebruiken uitwerpkoker je of grasopvangbak.
5. De uitlaatgassen van de motor bevatten giftig koolmonoxidegas. Laat de motor niet draaien in een omsloten ruimte.
6. Benzine is uiterst brandbaar en explosief. Zet de motor uit en laat deze afkoelen voordat u brandstof bijvult.
17. Houd vlammen en vonken uit de buurt van de batterij. Batterijen produceren een explosief gas dat een explosie kan veroorzaken.
18. Ga zeer voorzichtig om met batterij-elektrolyt, aangezien het verdund zwavelzuur bevat. Contact met uw huid of ogen kan brandwonden of gezichtsverlies veroorzaken.
19. Lees deze handleiding zorgvuldig door en zorg dat u deze begrijpt alvorens handelingen aan de batterij uit te voeren. Negeren van de instructies kan resulteren in persoonlijk letsel en schade aan de maaier met meelopende bestuurder.
20. Gebruik geen batterij waarvan het elektrolytniveau op of onder de laagste niveaumarkering staat. De batterij kan exploderen en ernstig letsel veroorzaken.
21. Voorkom dat kinderen of andere mensen een batterij aanraken, tenzij ze weten hoe ze deze moeten hanteren en bekend zijn met de gevaren.
22. Draag gezichtsbescherming en rubber handschoenen bij het hanteren van de batterijen om brandwonden en gezichtsverlies door het batterij-elektrolyt te voorkomen.
23. **Verwijderen:** Om milieuschade te voorkomen mogen dit product, batterijen, motorolie etc. niet als gewoon afval worden verwijderd. Volg de lokale wet- en regelgeving of neem voor verwijdering contact op met uw erkende Honda-dealer.

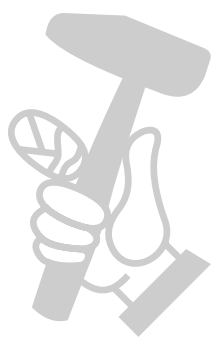

⚠ VARNING :

Om säkerhetsföreskrifterna inte följs noga, kan det medföra risk för allvariga person- eller saksador.

Läs dessa säkerhetsanvisningar noggrant, innan du använder klipparen.

LÄR DIG MASKINEN

- A1.** Läs instruktionerna noga innan du använder den gångstyrda gräsklipparen. Gör dig förtrogen med reglagen och deras rätta användning innan du börjar använda klipparen. Lär dig hur du stannar motorn snabbt.
- A2.** Använd den gångstyrda gräsklipparen för de ändamål den är avsedd för, det vill säga att klippa och samla upp gräs. All annan användning kan vara farlig och kan skada klipparen.
- A3.** Låt aldrig barn eller personer som inte läst instruktionerna använda den gångstyrda gräsklipparen. Det kan finnas lokala bestämmelser om minimiålder för användaren.
- A4.** Klipp inte gräset när det finns andra personer, särskilt barn, eller husdjur i närheten.
Använd aldrig maskinen i händelse av utmattnings- eller sjukdom hos användaren, eller efter konsumtion av läkemedel, droger, alkohol eller farliga ämnen som kan störa förmågan när det gäller reflexer och koncentration.
Använd inte maskinen när det finns risk för dåligt väder, till exempel åska eller storm.
- A5.** Tänk på, att det är ägaren eller användaren som är ansvarig för risker och olyckor drabbar andra människor eller deras egendom.
- A6.** Försök aldrig ändra gräsklipparen. Det kan orsaka en olycka samt skador på gräsklipparen. Motorns EU-typgodkännande ogiltigförklaras om du mixerar med motorn.
- Anslut inte en förlängning till ljuddämparen.
 - Ändra inte insugssystemet.
 - Justera inte regulatorn.

FÖRBEREDELSE

- B1.** Vid användning av maskinen ska du alltid bära säkerhetsskor som är starka och inte halkar och långbyxor. Använd inte maskinen barfota eller med öppna skor. Undvik att bära kedjor, armband eller säckiga kläder med lösa delar eller med snörming eller nackband. Långt hår måste vara bakbundet. Använd alltid en ljuddämpande hjälm.
- B2.** Undersök gräsmattan nogan innan du klipper den. Tag bort alla lösa föremål, som kan slungas ut av klipparen (stenar, kvistar, metalltråd, benbitar etc.).
- B3. VARNING !** Bensin är mycket lättantändlig!
- Förvara alltid bensinen i en behållare som är speciellt avsedd för detta ändamål.
- Tanka alltid utomhus innan du startar motorn och rök aldrig medan du tankar eller hanterar bränsle.
- Tag aldrig bort locket från bränsletanken och fyll aldrig på bränsle medan motorn går eller fortfarande är varm.
- Om du spiller bensin, får du aldrig försöka starta motorn utan att först flytta klipparen ett stycke. Undvik sedan alla antändningsrisker i närheten tills den spillda bensinen har hunnit avdunsta.
- Sätt tillbaka locken på tanken och alla förvaringskärl ordentligt.
- Töm ut bränslet ur tanken innan den gångstyrda gräsklipparen lutas för att underhålla klippanordningen eller dränera ut olja.
- B4.** Byt ut ljuddämparen, om det blir något fel på den.
- B5.** Gör alltid en kontroll av klipparen innan du använder den, speciellt för att se att kniven, knivbultarna och hela knivenheten inte är slitna eller skadade. Byt slitna eller skadade blad och bultar satsvis så att balanseringen bibehålls.

ANVÄNDNING

- C1.** Kör inte motorn i ett stängt utrymme där farliga kolmonoxidångor kan samlas.
- C2.** Klipp endast gräs i dagsljus eller bra artificiell belysning.
- C3.** Sluta att använda maskinen om det finns risk för dåligt väder, till exempel åska eller storm.
- C4.** Undvik att använda utrustningen när gräset är vått om möjligt.
- C5.** Håll, när du klipper, alltid säkert avstånd till klippanordningen, vilket åstadkoms med handtagets längd.
- C6.** Gå, spring aldrig. Låt inte en gångstyrd gräsklippare dra dig framåt.
- C7.** Se alltid till att du står stadigt i lutningar. Klipp längs med sluttningar, aldrig uppför och nedför.
- C8.** Kom ihåg att operatören eller användaren är ansvarig för eventuella olyckor eller oönskade händelser som andra personer eller deras egendom kan råka ut för. Användaren ansvarar för att kontrollera eventuella risker på grund av den mark som ska bearbetas, och för att vidta alla försiktighetsåtgärder som är nödvändiga för att säkerställa sin egen och andras säkerhet, särskilt på sluttande mark, ojämn mark, hal eller instabil terräng eller nära hål, diken eller stränder.
- C9.** Klipp aldrig i sluttningar som lutar mer än 20° (36 %).
- C10.** Var mycket försiktig när du drar en gångstyrd gräsklippare mot dig.
- C11.** Stoppa klippanordningen om den gångstyrda gräsklipparen måste lutas när du korsar andra ytor än gräsmattor och när den gångstyrda gräsklipparen flyttas till och från området som ska klippas.
- C12.** Använd aldrig en gångstyrd gräsklippare om skydden eller höljet runt klippanordningen är defekta eller när säkerhetsanordningar som utkastningskydd och/eller gräsuppsamlare inte är monterade.

- C13.** Ändra inte regulatorns inställningar eller kör motorn för fort.
- C14.** Koppla bort klippanordningen och drivkopplingen innan motorn startas.
- C15.** Starta motorn försiktigt i enlighet med instruktionerna och håll fötter på avstånd från klippanordningen.
- C16.** Luta inte den gångstyrda gräsklipparen när motorn startas. Starta den gångstyrda gräsklipparen på en plan yta där det inte finns högt gräs eller andra hinder.
- C17.** Håll händer och fötter borta från roterande delar.
Starta inte motorn när du står framför utmatningen.
- C18.** Lyft inte upp eller bär en gångstyrd gräsklippare när motorn är igång.
- C19.** Stoppa motorn och lossa tändstiftshatten i följande fall:
- Innan arbeten utförs under klippanordningens hölje eller utmatningen.
- Innan du kontrollerar, rengör eller arbetar på en gångstyrd gräsklippare.
- När du stött till ett föremål. Kontrollera efter skador på den gångstyrda gräsklipparen och reparera den innan den startas och används igen.
- Om den gångstyrda gräsklipparen börjar vibrera ovanligt mycket, ska du omedelbart undersöka anledningen till vibrationerna och utföra nödvändiga reparationer.
- C20.** Stoppa motorn i följande fall:
- När du lämnar den gångstyrda gräsklipparen oöversiktligt.
- Innan du tankar.
- När gräsuppsamlaren monteras eller tas bort.
- Innan klipphöjden justeras.
- C21.** Stäng bränsleavstängningsventilen genom att vrida på den.
- C22.** Att använda andra tillbehör än de som anges i den här handboken kan orsaka skador på den gångstyrda gräsklipparen och sådana skador täcks inte av garantin.
- C23.** Om det är svårt att flytta Clip Director eller om spaken inte spärras helt:
- Lyft upp skyddet för utkastet och ta bort gräsklippen från luckan när motorn är avstängd.
- C24. OBSERVER**
Nivån för buller och vibrationer som anges i detta informationsblad är de maximala värdena för att använda maskinen. Användning av ett obalanserat klippaggregat, för snabba rörelser och brist på underhåll, har stor betydelse för ljudutsläpp och vibrationer. Det är därför nödvändigt att vidta förebyggande åtgärder för att eliminera all eventuell skada på grund av höga ljudnivåer, och belastningar på grund av vibrationer. Se till att maskinen är väl underhållen, använd en ljuddämpande hjälm. Ta raster under arbetet.

UNDERHÅLL, LAGRING OCH TRANSPORT

- D1.** Se till att alla bultar, muttrar och skruvar är ordentligt fastdragna så att du är säker på att klipparen är i säkert arbetsskick. Regelbundet underhåll är av avgörande betydelse för användarens säkerhet och för klipparens goda prestanda.
- D2.** Förvara aldrig klipparen med bensin i tanken inne i en byggnad, om ångorna kan komma i kontakt med någon öppen låga, gnista eller värmekälla med hög temperatur.
- D3.** Låt motorn svalna innan du ställer in klipparen i ett slutet utrymme.
- D4.** För att minska brandrisken ska den gångstyrda gräsklipparen, i synnerhet motorn och ljuddämparen samt utrymmet där bensin förvaras, hållas fritt från gräs, löv och stora mängder fett. Lämna aldrig behållaren med trädgårdsavfall i eller nära en byggnad.
- D5.** Om du skall tömma bränsletanken måste detta göras utomhus med motorn avstängd och kall.
- D6.** Kontrollera gräsuppsamlingsystemet regelbundet för att se om det finns några slitna eller skadade delar.
- D7.** Använd aldrig en klippare med slitna eller skadade delar. Delarna får inte repareras utan måste bytas ut. Ersätt alltid slitna och skadade delar med Honda originaldelar. Knivarna måste alltid varar märkta med Honda och reservdelsnumret. Delar av sämre kvalitet kan skada maskinen och medföra risker för din säkerhet.
- D8.** Sätt alltid på dig tjocka handskar när du skall ta bort eller montera kniven och vid rengöring av knivhuset. Lås kniven med en träkil, så att den inte kan rotera när du skall lossa eller dra fast den.
- D9.** Se alltid till att knivens balans inte förändras vid slipning.
- D10.** Vi rekommenderar att en lastplattform används eller att du ber en annan person om hjälp när den gångstyrda gräsklipparen lastas eller lastas av.
När den gångstyrda gräsklipparen transporteras ska du kontrollera att den står vågrätt och sedan stänga av bränsleavstängningsventilen, lossa tändstiftet och fästa maskinen med remmar.
- D11.** Kontrollera att motorn och bladen stannar fort när du släpper bladens styrspak. Be din handlare att kontrollera svänghjulets bromsdyna årligen eller efter var 100:de driftimme, beroende på vilket som inträffar först.
- D12.** Rikta inte vatten mot batterifacket.

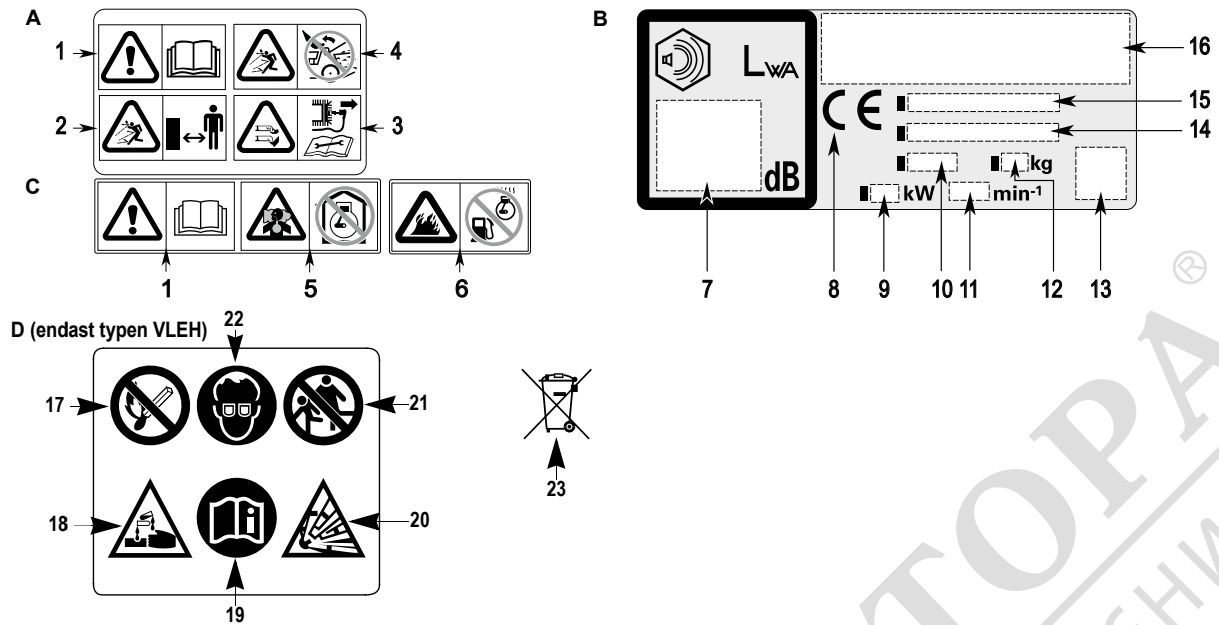

1. **Varning:** Läs ägarhandboken innan du använder den gångstyrda gräsklipparen.
2. Risk för flygande föremål: Håll andra personer borta från området vid användning.
3. Risk för skärsår. Roterande klippanordning: För inte in händer eller fötter i klippanordningens hölje. Lossa tändstiftshatten innan underhåll eller reparationer utförs.
4. Använd bara maskinen när utkastningsskyddet eller gräsupsamlaren är monterad.
5. Motorn avger giftig kolmonoxid. Kör den inte i ett stängt utrymme.
6. Bensin är mycket brandfarligt. Stoppa motorn innan du tankar.

- B. MASKINENS IDENTIFIERING**
7. Ljudnivå
 8. CE-märkning
 9. Nominell effekt i kilowatt
 10. Tillverkningsår
 11. Rekommenderat motorvarvtal i min⁻¹
 12. Vikt i kilo (med tomma tankar)
 13. QR-kod
 14. Serienummer
 15. Modell – Typ
 16. Tillverkarens namn och adress

17. Håll gnistor och lågor borta från batterierna. Batterier producerar explosiv gas som kan orsaka explosioner.
18. Hantera batterielektrolyten med försiktighet eftersom den innehåller utspädd svavelsyra. Kontakt med hud och ögon kan orsaka brännskador eller blindhet.
19. Läs den här handboken noga så att du är bekant med den innan du hanterar batterierna. Om du inte följer instruktionerna kan det leda till personskador och skador på den gångstyrda gräsklipparen.
20. Använd inte ett batteri när elektrolyten är vid eller under den nedre nivåmarkeringen. Det kan explodera och orsaka allvarliga skador.
21. Låt inte barn eller andra personer ta på batteriet om de inte känner till riskerna med batterier och hur de hanteras på rätt sätt.
22. Bär ögonskydd och gummihandskar när du hanterar batterierna annars kan du få brännskador eller bli blind av batterielektrolyten.
23. **Kassering:** För att skydda miljön får produkten, batteriet, motoroljan och så vidare inte kastas av misstag med vanliga sopor. Följ de lokala lagarna och föreskrifterna eller kontakta en auktoriserad Honda-återförsäljare angående kassering.

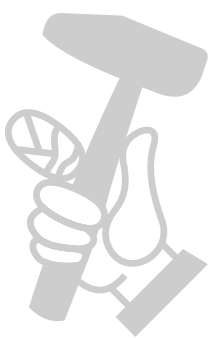

TECHNICAL SPECIFICATIONS

SPECIFICATIONS TECHNIQUES

TECHNISCHE DATEN

EN

FR

DE

			HRG536C9		
			VKEH	VYEH	VLEH
Dimensions	Dimensions	Abmessungen	(mm) 1534 x 582 x 1014		
Dry weight	Poids à vide	Leergewicht	34	39	37
Cutting width	Largeur de coupe	Schnittbreite	53		
Cutting heights settings	Réglage de hauteur de coupe	Schnitthöhenverstellung	6 (28 ~ 102)		
Grass catcher capacity	Capacité du sac à herbe	Volumen der Grasfangeinrichtung	66		
Engine: 4 stroke, overhead camshaft, 1 cylinder	Moteur : Monocylindre 4 temps à arbre à came en tête	Motor: 4-Takt Einzylindermotor mit vertikaler Kurbelwelle und seitlichen Ventilen	GCV170H		
Net power (*)	Puissance nette (*)	Nettleistung (*)	kW/min ⁻¹ 3.6 / 3600		
Nominal power	Puissance nominale	Nennleistung	kW/min ⁻¹ 3.2 / 2850		
Operating engine speed	Régime de fonctionnement du moteur	Betriebsdrehzahl	min ⁻¹ 2850 ₁₀₀		
Forward speed	Vitesse d'avancement	Fahrgeschwindigkeit	m/s 1.65		
Fuel tank capacity	Capacité du réservoir d'essence	Tankinhalt	ℓ 0.91		
Fuel consumption	Consommation d'essence	Verbrauch	ℓ/h 1.2		
Engine oil capacity	Capacité huile moteur	Motorölmenge	ℓ 0.40		
Carbon dioxide (CO2) emissions(**) (Please refer to "CO2 Information List")	Émissions de dioxyde de carbone (CO2)(**) (Se reporter à "Liste des informations CO2")	Kohlendioxidemissionen (CO2)(**) (Siehe "CO2-Informationsliste")	www.honda-engines-eu.com/co2		
Sound pressure level at operator's ears (in accordance with EN ISO5395-2:2013 + A1:2016 + A2:2017) Measuring uncertainty	Niveau de pression acoustique au poste de conduite (selon la directive EN ISO5395-2:2013 + A1:2016 + A2:2017) Incertitude de mesure	Schalldruckpegel am Ohr des Bedieners (gemäß EN ISO5395-2:2013 + A1:2016 + A2:2017) Messunsicherheit	dB(A) 86.40	85.20	86.30
Measured sound power (in accordance with directives 2000/14/EC, 2005/88/EC) Measuring uncertainty	Puissance acoustique mesurée (selon directives 2000/14/EC, 2005/88/EC) Incertitude de mesure	Gemessener Schalleistungspegel (nach Richtlinien 2000/14/EC, 2005/88/EC) Messunsicherheit	dB(A) 96.74	96.64	96.22
Sound power level guaranteed (in accordance with directives 2000/14/EC, 2005/88/EC)	Niveau de puissance acoustique garanti (selon directives 2000/14/EC, 2005/88/EC)	Garantierter schalleistungspegel (nach Richtlinien 2000/14/EC, 2005/88/EC)	dB(A) 0.68	1.37	0.73
Vibration test (in accordance with EN ISO5395-2:2013 + A1:2016 + A2:2017) Measuring uncertainty (EN12096: 1997 Annex D)	Mesure de vibrations (selon la directive EN ISO5395-2:2013 + A1:2016 + A2:2017) Incertitude de mesure (EN12096: 1997 Annexe D)	Schwingungsprüfung (gemäß EN ISO5395-2:2013 + A1:2016 + A2:2017) Messunsicherheit (EN12096: 1997 Anhang D)	m/s ² 4.29	4.42	3.09
			m/s ² 1.07	0.57	0.78

(*) The power rating of the engine indicated in this document is the net power output tested on a production engine for the engine model GCV170H and measured in accordance with SAE J1349 at 3600 min⁻¹ (Net Power). Mass production engines may vary from this value. Actual power output for the engine installed in the final machine will vary depending on numerous factors, including the operating speed of the engine in application, environmental conditions, maintenance, and other variables.

(*) La puissance nominale du moteur indiquée dans ce document est la puissance de sortie nette testée sur un moteur de production pour le modèle de moteur GCV170H et mesurée conformément à la norme SAE J1349 à 3600 min⁻¹ (puissance nette). Les moteurs produits en grande série peuvent présenter des valeurs différentes. La puissance effective du moteur installé sur la tondeuse peut varier en fonction de nombreux facteurs, notamment du régime de rotation du moteur en cours d'utilisation, des conditions d'ambiance, de l'entretien et d'autres variables.

(*) Die in diesem Dokument angegebene Nennleistung des Motors ist die Nettoausgangsleistung, die an einem Produktionsmotor für das Motormodell GCV170H gemäß SAE J1349 bei 3600 min⁻¹ (Nettleistung) gemessen wurde. Motoren der Serienfertigung können von diesem Wert abweichen. Die tatsächlich von dem im endgültigen Gerät eingebauten Motor abgegebene Leistung hängt von zahlreichen Faktoren ab, wie der Einsatzdrehzahl des Motors, den Umgebungsbedingungen, der Instandhaltung und anderem.

(**) The CO2 measurement results from testing over a fixed test cycle under laboratory conditions a(n) (parent) engine representative of the engine type (engine family) and shall not imply or express any guarantee of the performance of a particular engine.

(**) La mesure du CO2 provient d'un test sur un cycle fixe sous des conditions en laboratoire d'un moteur (parent) représentant le type de moteur (famille de moteur) et n'impliquera ni ne sera la preuve de la garantie de la performance d'un moteur particulier.

(**) Die CO2-Messung ist das Ergebnis der Prüfung eines für den Motortyp (die Motorfamilie) repräsentativen (Stamm-)Motors über einen festgelegten Prüfzyklus hinweg unter Laborbedingungen und weder impliziert noch garantiert sie die Leistung eines bestimmten Motors.

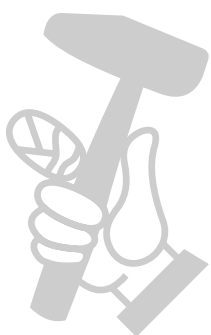

SPECIFICHE TECNICHE TECHNISCHE GEGEVENS TEKNISKA SPECIFIKATIONER

IT

NL

SV

				HRG536C9		
				VKEH	VYEH	VLEH
Dimensioni	Afmetingen	Mått	(mm)	1534 x 582 x 1014		
Peso a vuoto	Ledig gewicht	Torr vikt	(kg)	34	39	37
Larghezza di taglio	Maaibreedte	Klippbredd	(cm)	53		
Registrazione dell'altezza di taglio	Maaihoogte verstelbaar	Inställningar för klipphöjd	(mm)	6 (28 ~ 102)		
Capacità sacco di raccolta	Inhoud grasvangzak	Gräsuppsamlarens kapacitet	(l)	66		
Motore 4 tempi con valvole in testa, monocilindrico	4-Takt, 1 cilinder verticale kopplemotor	Motor: 4-takt, överliggande kamaxel, 1 cylinder		GCV170H		
Potenza netta (*)	Nettovermogen (*)	Nettoeffekt (*)	kW/min ⁻¹	3.6 / 3600		
Potenza nominale	Nominaal vermogen	Nominell effekt	kW/min ⁻¹	3.2 / 2850		
Velocità di rotazione motore di esercizio	Bedrijfstoerental	Motorvarvtal i drift	min ⁻¹	2850 ₁₀₀		
Velocità di avanzamento	Voorwaartse snelheid	Hastighet framåt	(m/s)	1.65		
Capacità del serbatoio carburante	Inhoud benzinetank	Bränsletankens kapacitet	(l)	0.91		
Consumo di carburante	Verbruik	Bränsleförbrukning	(l/h)	1.2		
Capacità olio motore	Hoeveelheid motor olie	Motorns oljekapacitet	(l)	0.40		
Emissioni di anidride carbonica (CO ₂) (**) (Fare riferimento a "Elenco informazioni sul CO ₂ ")	Kooldioxide (CO ₂) emissies (**) (Zie "Overzicht CO ₂ -informatie")	Koldioxidutsläpp (CO ₂) (**) (Se "Lista över CO ₂ -information")		www.honda-engines-eu.com/co2		
Livello di pressione acustica in corrispondenza dell'orecchio dell'operatore (in conformità alla norma EN ISO5395-2:2013 + A1:2016 + A2:2017) Incertezza di misura	Geluidsdruk niveau op oorhoogte van de gebruiker (overeenkomstig met EN ISO5395-2:2013 + A1:2016 + A2:2017) Meetonzekerheid	Ljudtrycksnivå vid operatörens öron (i enlighet med EN ISO5395-2:2013 + A1:2016 + A2:2017) Mätosäkerhet	dB(A)	86.40	85.20	86.30
Livello di potenza sonora misurata (secondo direttive 2000/14/EC, 2005/88/EC) Incertezza di misura	Gemeten geluidsvermogen (overeenkomstig de richtlijnen 2000/14/EC, 2005/88/EC) Meetonzekerheid	Uppmätt ljudeffekt (i enlighet med direktiven 2000/14/EC, 2005/88/EC) Mätosäkerhet	dB(A)	96.74	96.64	96.22
Livello di potenza acustica garantita (secondo direttive 2000/14/EC, 2005/88/EC)	Gewaardborgd geluidsvermogensniveau (overeenkomstig de richtlijnen 2000/14/EC, 2005/88/EC)	Garanterad ljudeffekt (i enlighet med direktiven 2000/14/EC, 2005/88/EC)	dB(A)	98		
Test vibrazioni (conforme alla norma EN ISO5395-2:2013 + A1:2016 + A2:2017) Incertezza di misura (EN12096: 1997 Allegato D)	Trillingstest (volgens norm EN ISO5395-2:2013 + A1:2016 + A2:2017) Meetonzekerheid (EN12096: 1997 Bijlage D)	Vibrationstest (i enlighet med EN ISO5395-2:2013 + A1:2016 + A2:2017) Mätosäkerhet (EN12096: 1997 Bilaga D)	m/s ²	4.29	4.42	3.09
			m/s ²	1.07	0.57	0.78

(*) Il valore dichiarato di potenza del motore riportato in questo documento corrisponde alla potenza di rete testata su un motore di produzione per i modelli GCV170H misurata secondo SAE J1349 a 3.600 min⁻¹ (potenza netta). I motori destinati alla produzione di massa possono discostarsi da questo valore. La potenza effettiva erogata dal motore installato sulla macchina finale varierà in funzione di numerosi fattori, tra cui la velocità operativa del motore in applicazione, le condizioni ambientali, la manutenzione ed altre variabili.

(*) Het in dit document vermelde nominale vermogen van de motor is het nettovermogen zoals getest op een productie-exemplaar van het motormodel GCV170H, en gemeten in overeenstemming met SAE J1349 bij 3.600 min⁻¹. Massaproductiemotoren kunnen hiervan afwijken. Het uiteindelijke vermogen is afhankelijk van vele factoren, zoals bedrijfstoerental, omgevingscondities, onderhoud e.d.

(*) Motoreffekten som anges i detta dokument är nettoeffekten som testats på en produktionsmotor för motormodellen GCV170H och som uppmätts i enlighet med SAE J1349 vid 3 600 min⁻¹ (nettoeffekt). Massproducerade motorer kan avvika från detta värde. Uteffekten för den verkliga motorn som är monterad i maskinen kan variera beroende på ett antal faktorer, bland annat motorns varvtal för arbetsuppgiften, miljöförhållanden, underhåll och andra variabler.

(**) La misurazione di CO₂ è ottenuta tramite un test durante ciclo fisso in condizioni di laboratorio su un motore (principale) rappresentativo del tipo di motore (serie di motore) e non implica e non esprime garanzia di sorta relativamente alle prestazioni di un determinato motore.

(**) Deze meetresultaten voor CO₂ betreffen metingen volgens een vaste testcyclus onder laboratoriumomstandigheden, gedaan op een (basis) motor die representatief is voor het betrokken motortype (de betrokken motorfamilie); zij impliceren of vormen geen enkele garantie voor de prestaties van een bepaalde motor.

(**) CO₂-mätningarna utförs med en fast testcykel under laboratorieförhållanden med en motortyp som representerar hela motorfamiljen och utgör inte en underförstådd eller uttrycklig garanti om prestandan hos en viss motor.

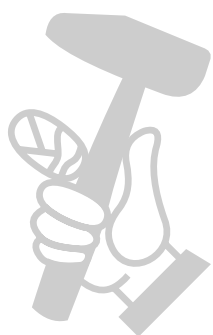

EN Major Honda distributor addresses
FR Adresses des principaux concessionnaires Honda
DE Adressen der wichtigsten Honda-Haupthändler
IT Elenco dei maggiori distributori Honda in Europa
NL Adressen van Honda-importeurs
SV Adresser till större Honda-distributörer

AUSTRIA

Honda Motor Europe Ltd
 Hondastraße 1
 2351 Wiener Neudorf
 Tel.: +43 (0)2236 690 0
 Fax: +43 (0)2236 690 480
 http://www.honda.at
 ✉ HondaPP@honda.co.at

BALTIC STATES
**(Estonia/Latvia/
 Lithuania)**

NCG Import Baltics OU
 Meistri 12
 Haabersti District
 13517 Tallinn
 Harju County Estonia
 Tel.: +372 651 7300
 Fax: +372 651 7301
 ✉ info.baltic@ncgimport.com

BELARUS

UAB JP Motors
 Montazhnikov lane 4th, 5-16
 Minsk 220019
 Republic of Belarus
 Tel.: +375172349999
 Fax: +375172380404
 ✉ honda@jpmotors.lt

BELGIUM

Honda Motor Europe Ltd
 Doornveld 180-184
 1731 Zellik
 Tel.: +32 2620 10 00
 Fax: +32 2620 10 01
 http://www.honda.be
 ✉ bh_pe@honda-eu.com

BULGARIA

Premium Motor Ltd
 Andrey Lyapchev Blvd no 34
 1797 Sofia
 Bulgaria
 Tel.: +3592 423 5879
 Fax: +3592 423 5879
 http://www.hondamotor.bg
 ✉ office@hondamotor.bg

CROATIA

Hongoldonia d.o.o.
 Vukovarska ulica 432a
 31000 Osijek, HR
 Tel.: +38531320420
 Fax: +38531320429
 http://www.hongoldonia.hr
 ✉ prodaja@hongoldonia.hr

CYPRUS

Demstar Automotive Ltd
 Mihail Giorgalla 14
 2409 Engomi
 Nicosia
 Cyprus
 Tel.: +357 22 792 600
 Fax: +357 22 430 313

CZECH REPUBLIC

BG Technik cs, a.s.
 U Zavodiste 251/8
 15900 Prague 5 - Velka
 Chuchle
 Tel.: +420 2 838 70 850
 Fax: +420 2 667 111 45
 http://www.honda-stroje.cz

DENMARK

TIMA A/S
 Ryttermarken 10
 DK-3520 Farum
 Tel.: +45 36 34 25 50
 Fax: +45 36 77 16 30
 http://www.tima.dk

FINLAND

OY Brandt AB.
 Tuupakantie 7B
 01740 Vantaa
 Tel.: +358 207757200
 Fax: +358 9 878 5276
 http://www.brandt.fi

FRANCE

Honda Motor Europe Ltd
 Division Produit d'Equipement
 Parc d'activités de Pariest,
 Allée du 1er mai
 Croissy Beaubourg BP46, 77312
 Marne La Vallée Cedex 2
 Tel.: 01 60 37 30 00
 Fax: 01 60 37 30 86
 http://www.honda.fr
 ✉ espace-client@honda-eu.com

GERMANY

**Honda Deutschland
 Niederlassung der Honda Motor
 Europe Ltd.**
 Hanauer Landstraße 222-224
 D-60314 Frankfurt
 Tel.: 01805 20 20 90
 Fax: +49 (0)69 83 20 20
 http://www.honda.de
 ✉ info@post.honda.de

GREECE

Saracakis Brothers S.A.
 71 Leoforos Athinon
 10173 Athens
 Tel.: +30 210 3497809
 Fax: +30 210 3467329
 http://www.honda.gr
 ✉ info@saracakis.gr

HUNGARY

MP Motor Co., Ltd.
 Kamaraerdei ut 3.
 2040 Budaors
 Tel.: +36 23 444 971
 Fax: +36 23 444 972
 http://www.hondakisgepek.hu
 ✉ info@hondakisgepek.hu

IRELAND

Two Wheels Ltd
 M50 Business Park, Ballymount
 Dublin 12
 Tel.: +353 1 4381900
 Fax: +353 1 4607851
 http://www.hondaireland.ie
 ✉ sales@hondaireland.ie

ISRAEL

**Mayer's Cars and Trucks Co.Ltd. -
 Honda Division**
 Shevach 5, Tel Aviv , 6777936
 Israel
 +972-3-6953162
 ✉ OrenBe@mct.co.il

ITALY

Honda Motore Europe Ltd
 Via della Cecchignola, 13
 00143 Roma
 Tel.: +848 846 632
 Fax: +39 065 4928 400
 http://www.hondaitalia.com
 ✉ info.power@honda-eu.com

MACEDONIA

Makpetrol A.D. Honda Centar
 Bul.sv Kiril & Metodij br. 4
 1000, Skopje
 Republic of Macedonia
 ✉ aleksandar.stanojlovic@
 makpetrol.com.mk

MALTA

**The Associated Motors
 Company Ltd.**
 New Street in San Gwakkim Road
 Mriehel Bypass, Mriehel QRM17
 Tel.: +356 21 498 561
 Fax: +356 21 480 150
 ✉ mgalea@gasanzammit.com

NORWAY

Berema AS
 P.O. Box 454 1401 Ski
 Tel.: +47 64 86 05 00
 Fax: +47 64 86 05 49
 http://www.berema.no
 ✉ berema@berema.no

POLAND

Aries Power Equipment
 Pulawska 467
 02-844 Warszawa
 Tel.: +48 (22) 861 43 01
 Fax: +48 (22) 861 43 02
 http://www.ariespower.pl
 http://www.mojahonda.pl
 ✉ info@ariespower.pl

PORTUGAL

**GROW Produtos de Forca
 Portugal**
 Rua Fontes Pereira de Melo, 16
 Abrunheira, 2714-506 Sintra
 Tel.: +351 211 303 000
 Fax: +351 211 303 003
 http://www.grow.com.pt
 ✉ geral@grow.com.pt

ROMANIA

Hit Power Motor SRL
 Intr Gheorghe Simionescu Nr 4
 Sector 1
 Bucharest 1
 Romania
 Tel.: (+4) 0371 201 040
 ✉ office@honda.ro

ROMANIA

Agrisorg SRL
 Sacadat Str Principala
 Nr 444/A Jud. Bihor
 Oradea
 Romania
 Tel.: (+4) 0259 458 336
 ✉ info@agrisorg.com

**SERBIA &
 MONTENEGRO**

ITH Trading Co Doo
 Majke Jevrosime 26
 1100 Beograd
 Serbia
 Tel.: +381 11 3240627
 Fax: +381 11 3240627
 http://www.hondasrbija.co.rs
 ✉ sstevanovic@ithtrading.co.rs

SLOVAK REPUBLIC

Honda Motor Europe Ltd
Slovensko, organizačná zložka
 Prievozská 6 821 09 Bratislava
 Tel.: +421 2 32131111
 Fax: +421 2 32131112
 http://www.honda.sk

SLOVENIA

AS Domzale Moto Center D.O.O.
 Blatnica 3A
 1236 Trzin
 Tel.: +386 1 562 3700
 Fax: +386 1 562 3705
 http://www.honda-as.com
 ✉ informacije@honda-as.com

SPAIN & all Provinces

Greens Power Products, S.L.
 Poligono Industrial Congost -
 Av Ramon Ciuirans n°2
 08530 La Garriga - Barcelona
 Tel.: +34 93 860 50 25
 Fax: +34 93 871 81 80
 http://www.hondaencasa.com

SWEDEN

**Honda Motor Europe Ltd filial
 Sverige**
 Box 31002 - Långhusgatan 4
 215 86 Malmö
 Tel.: +46 (0)40 600 23 00
 Fax: +46 (0)40 600 23 19
 http://www.honda.se
 ✉ hpesinfo@honda-eu.com

SWITZERLAND

**Honda Motor Europe Ltd.
 Succursale de Satigny/Genève**
 Rue de la Bergère 5
 1242 Satigny
 Tel.: +41 (0)22 989 05 00
 Fax: +41 (0)22 989 06 60
 http://www.honda.ch

TURKEY

**Anadolu Motor Uretim Ve
 Pazarlama As**
 Sekerpinar Mah
 Albayrak Sok No 4
 Cayirova 41420
 Kocaeli
 Tel.: +90 262 999 23 00
 Fax: +90 262 658 94 17
 http://www.anadolumotor.com.tr
 ✉ antor@antor.com.tr

UKRAINE

Dnipro Motor LLC
 3, Bondarsky Alley,
 Kyiv, 04073, Ukraine
 Tel.: +380 44 537 25 76
 Fax: +380 44 501 54 27
 ✉ igor.lobunets@honda.ua

UNITED KINGDOM

Honda Motor Europe Ltd
 Cain Road
 Bracknell
 Berkshire
 RG12 1 HL
 Tel.: +44 (0)845 200 8000
 http://www.honda.co.uk