

RAIDER GARDEN TOOLS

RAIDER®

2in1



- Скарификатор и аератор
- Scarifier and aerator
- Scarificator și aerator
- Skarifikator i aerator
- Скарификатор и аератор
- Αποτοξίνωση και αερισμός

Contents

2	BG	схема
3	BG	оригинална инструкция за експлоатация
16	EN	instructions' manual
28	RO	instrucțiuni
40	SR	uputstva za upotrebu
52	MK	упатство за употреба
64	EL	οδηγίες



Двойна изолация
Double isolation



Прочетете ръководството преди употреба!
Refer to instruction manual booklet!



Носете защитни антифони!
Always wear hearing protection!



Носете защитни обувки с усилені подметки!
Always wear safety boots with reinforced soles!!



Носете защитни очила!
Wear safety glasses!



Носете защитни ръкавици!
Always wear safety gloves!



Изобразени елементи:

1. Лост на пусковия прекъсвач (Включено/Изключено).
2. Предпазен бутон против неволно включване.
3. Захранващ кабел.
4. Скоба за придържане на кабела към дръжката.
5. Кош, в който се събират отпадъци.
6. Отвори в корпуса, в които влизат двата края на дръжката.
7. Предни колела.
8. Задни колела.
9. Настройка на работната височина.
10. Горна част на дръжката.
11. Долна част на дръжката.
12. Гайки и самозаконтрящи болтове за закрепване на горната част на дръжката към долната.
13. Предпазен капак.

СПЕЦИФИЧНИ УСЛОВИЯ ЗА ПОЛЗВАНЕ

Този продукт е предназначен изключително за употреба:

- за премахване на горния слой (остатъци от растения, мъх, плевели от тревата и за аерираща поляна.
- съгласно съответните описания и инструкции за безопасност в тези експлоатационни условия.

Всяка друга употреба не е по предназначение и не е предвидена.

Ако продуктът се използва за други цели, различни от предназначението или ако е извършена неразрешена промяна, задължителната гаранция и законовата отговорност за дефекти, както и всякаква отговорност от страна на производителя ще бъдат анулирани.

Използването, което не съответства на предназначението, води до прекратяване на гаранцията и отхвърляне на всякаква отговорност от страна на производителя.

Неоторизираните промени изключват отговорността на производителя за щети, произтичащи от това.

Не претоварвайте! Използвайте продукта само за предназначенията за него мощности.

Продуктът, предназначен за определена цел, го прави по-добър и по-безопасен от този, който има подобна функция. Затова винаги използвайте правилния за дадена цел.

ВНИМАНИЕ! Когато е необходимо, следвайте законовите указания и разпоредби, за да предотвратите евентуални злоупотреби по време на работа.

ВНИМАНИЕ! Потребителят носи отговорност за всички вреди, причинени на трети лица или тяхната собственост. Никога не използвайте продукта, ако е близо до хора, особено деца или домашни любимци.

ВНИМАНИЕ! Пазете тези инструкции и ги използвайте винаги, когато се нуждаете от повече информация. Ако не разбирате някои от тези инструкции, свържете се с вашия търговец. Ако продуктът е предоставен на друго лице, е необходимо да се предостави това ръководство с него.

ВНИМАНИЕ! Този продукт не е предназначен за употреба от лица с намалена сетивна или умствена способност или с липса на опит и знания - освен ако не са под надзора на лицето, отговорно за тяхната безопасност, или ако това лице е инструктирало как да използва този продукт. Продуктът не е предназначен за употреба от деца и лица с намалена подвижност или лошо физическо разположение. Силно препоръчваме на бременните жени да се свържат с лекаря преди употреба на този продукт.

• Спазвайте националните/местните разпоредби относно работното време (моля, свържете се с местните власти).

Уважаеми потребители,

Поздравления за покупката на машина от марката RAIDER. При правилно инсталиране и експлоатация, RAIDER са сигурни и надеждни машини и работата с тях ще Ви достави истинско удоволствие. За Вашето удобство е изградена и отлична сервизна мрежа с 45 сервиза в цялата страна.

Преди да използвате тази машина, моля, внимателно се запознайте с настоящата “Инструкция за употреба”.

В интерес на Вашата безопасност и с цел осигуряване на правилната ѝ употреба, прочетете настоящите инструкции внимателно, включително препоръките и предупрежденията в тях. За избягване на ненужни грешки и инциденти, важно е тези инструкции да останат на разположение за бъдещи справки на всички, които ще ползват машината. Ако я продадете на нов собственик то “Инструкцията за употреба” трябва да се предаде заедно с нея, за да може новия ползвател да се запознае със съответните мерки за безопасност и инструкциите за работа.

“Евромастер Импорт Експорт” ООД е упълномощен представител на производителя и собственик на търговската марка RAIDER. Адресът на управление на фирмата е гр. София 1231, бул. “Ломско шосе” 246, тел. 0700 44 155, www.euromasterbg.com; e-mail: info@euromasterbg.com.

От 2006 година във фирмата е въведена системата за управление на качеството ISO 9001:2008 с обхват на сертификацията: Търговия, внос, износ и сервиз на професионални и хоби електрически, пневматични и механични инструменти и обща железария. Сертификатът е издаден от Moody International Certification Ltd, England.

ТЕХНИЧЕСКИ ДАННИ

Параметър	Мерна единица	Стойност
Модел	-	RD-ESC02
Захранващо напрежение	V AC	230
Честота на променливия ток	Hz	50
Номинална мощност	W	1600
Максимални обороти на двигателя без натоварване	min ⁻¹	4000
Работна ширина	mm	380
Регулиране на работната дълбочина	mm	-12+5 mm
Работни ножове	бр.	20
Работни пружини	бр.	36
Подходящ за площи до	m ²	1400
Обем на коша за събиране	L	50
Ниво на звуково налягане (L _{pA}) K=3.0 dB	dB	79.7
Ниво на звуково мощност (L _{WA}), K=3.0 dB	dB	95.8
Стойност на вибрационните ускорения (a _h), K=1.5 m/s ²	m/s ²	4.102
Клас на защита на електроизолацията	-	II
Степен на защита	-	IP24

1.1. Винаги носете работни обувки и дълги панталони, докато работите с машината. Не работете с машината боси или в открити сандали. Не носете дрехи, които имат свободни части или висящи връзки или вратовръзки.

1.2. Винаги използвайте ефективни защитни очила и предпазни очила.

1.3. Внимателно проверете мястото, където ще се използва машината, и отстранете всички предмети, които машината може да изхвърли.

1.4. Преди да стартирате машината, уверете се, че всички болтове, гайки и други крепежни елементи са правилно затегнати и че предпазителите и щитовете са на правилно място. Сменете повредените или нечетливи етикети.

1.5. Преди употреба проверете електрозахранването и удължителния кабел за признаци на повреда или стареене. Ако захранването е повредено по време на употреба, незабавно изключете захранването. Не докосвайте захранването преди да изключите захранването. Не използвайте машината, ако захранването е повредено или износено.

1.6. Кабелният барабан се разгъва напълно преди да се използва. Използвайте само удължителни кабели с достатъчно секции, които са одобрени за тази цел и съответно етикетирани.

Забележка: Добре е удължителният кабел да е с отличителен цвят, за да не пренебрегвате, пресичате, прорязвате или прекосявате.

- Използвайте машината в препоръчана позиция и само на твърда, равна повърхност.
- Не експлоатирайте машината на повърхност с настилка или чакъл, където изхвърленият материал може да причини нараняване.

2. ИЗПОЛЗВАНЕ

2.1. Използвайте машината само на дневна светлина или при добра изкуствена светлина.

2.2. Избягвайте използването на машината на влажна трева.

2.3. Уверете се, че винаги имате стабилна позиция на склона.

2.4. Винаги ходете, никога не тичайте с машината.

2.5. Работете по склона, никога нагоре и надолу.

2.6. Движете се изключително внимателно, ако смените посоката на склона.

2.7. Не работете с машината на склонове, които са твърде стръмни.

2.8. Обърнете специално внимание, ако обърнете или дръпнете машината към вас:

- Спрете острите ръбове, ако машината трябва да бъде наклонена при преминаване през повърхност, различна от тревата, и когато машината се транспортира до или от мястото за косене.

- Никога не работете с машина, която има повредени защитни капаци или предпазители или нямат предпазни устройства, като дефлектори и / или кош за събиране.

2.9. Включете двигателя внимателно в съответствие с ръководството за експлоатация и се придържайте далеч от остри ръбове.

2.10. Не накланяйте машината при включване на двигателя, освен ако машината не трябва да се накланя при стартиране. В този случай не го накланяйте повече от необходимото и повдигайте само частта, която е отдалечена от вас. Винаги дръжте двете ръце в работно положение, преди да поставите машината обратно на земята.

2.11. Не пускайте машината, когато стоите пред сондажния отвор.

2.12. Не поставяйте ръцете или краката си близо до или под въртящи се части. Никога не стойте пред сондажния отвор.

2.13. Не носете машината, докато двигателят работи.

2.14. Спрете машината и извадете щепсела от контакта. Уверете се, че всички движещи се

части са напълно спрени.

- всеки път, когато напускате машината,
- преди почистване на запушен канал,
- преди проверка, почистване или работа с машината,
- след преминаване през чужд предмет. Уверете се, че машината не е повредена и

поправете я преди рестартиране и работа;

- Ако машината започне да вибрира прекомерно (проверете веднага)

- търсете щети,
- сменете или поправете всички повредени части,
- проверете дали всички части са затегнати.

3. ЛИЧНА БЕЗОПАСНОСТ И ПЪРВА ПОМОЩ

3.1. Препоръчваме Ви винаги да имате:

- Подходящ пожарогасител (сняг, прах, халотрон).
- Напълно оборудван и лесно достъпен комплект за първа помощ.
- Мобилен телефон или друго устройство за бързо извикване на спешни услуги.
- Придружител запознат с принципите на първа помощ. Той трябва да седи на безопасно разстояние от работното място, но да може да Ви вижда по всяко време!

3.2. Винаги следвайте принципите на първа помощ в случай на наранявания.

3.3. Ако има срязване, покрийте раната с чиста превръзка (тъкан) и натиснете здраво, за да спрете кървенето.

3.4. Ако хора с проблеми в кръвообращението често са изложени на прекомерни вибрации, те могат да получат нараняване на кръвоносните съдове или нервната им система. Вибрациите могат да причинят появата на следните симптоми на пръстите, ръцете или китките:

- скованост, сърбеж, болка, изтръпване, промени в цвета на кожата или на самата кожа.

Ако настъпи някой от тези симптоми, консултирайте се с лекар.

3.5. Когато се предизвика електрически удар, е необходимо повече от всяко друго място да се постави акцент върху безопасността и отстраняването на риска за спасителите. Засегнатото лице обикновено остава в контакт с електрическо оборудване (източник на нараняване) поради мускулни спазми, причинени от електрически шок. Травматичният процес продължава в този случай. Затова е необходимо да включите захранването преди това, като използвате всеки възможен начин. Впоследствие се обадете на БЪРЗА ПОМОЩ или друга професионална услуга, след което ПРЕДОСТАВЕТЕ ПЪРВА ПОМОЩ! Осигурете свободни дихателни пътища, проверете дишането, проверете пулса, поставете засегнатия плосък по гръб, огънете главата си и изтласкайте долната челюст. Ако е необходимо, започнете с изкуствено дишане в белите дробове и сърдечния масаж.

3.6. В случай на пожар:

Ако двигателят започне да гори или се появи дим от него, изключете продукта и се придвижете на безопасно място. За гасене на пожара използвайте подходящ пожарогасител (сняг, прах, халотрон).

НЕ СЕ ПАНИКЪОСВАЙТЕ. Паниката може да причини още повече щети.

3.7. Остатъчни рискове

Дори ако устройството се използва съгласно инструкциите, не е възможно да се елиминират всички рискове, свързани с неговата работа.

3.8. Възможни са следните рискове, произтичащи от конструкцията на устройството:

- Механична опасност, причинена от рязане и изхвърляне.
- Електрическа опасност, причинена от допир с части под високо напрежение (пряк

контакт) или с части, които са попаднали под високо напрежение поради повреда на устройството (непряк контакт).

- Опасност от топлина, която води до изгаряне или изгаряне и други наранявания, причинени от възможен контакт с високотемпературни обекти или материали, включително източници на топлина.

- Риск от шум, водещ до загуба на слух (глухота) и други физиологични нарушения (например загуба на равновесие, загуба на съзнание).

- Риск от вибрации (водещ до съдови и неврологични увреждания в системата на дланите и ръцете, например така наречената „болест с бели пръсти“).

3.9. Опасностите, причинени от липса на ергономични принципи при конструирането на машината, например опасностите, причинени от нездравословното положение на тялото или прекомерното презареждане и неприродно на анатомията на човешката ръка, се отнасят до конструкцията на дръжката, равновесието на машината.

3.10. Опасностите, причинени от неочаквано стартиране, неочаквано превишаване на оборотите на двигателя, причинени от дефект/отказ на системата за управление, се отнасят до дефектите от дръжката и поставянето на водачите.

3.11. Опасностите, причинени от невъзможността да се спре машината в най-добри условия, се отнасят до здравината на дръжката и поставянето на устройството за изключване на двигателя.

3.12. Опасностите, причинени от дефект на системата за управление на машината, се отнасят до здравината на дръжката, поставянето на водачите и маркирането.

3.13. Опасности, причинени от изстрелване на обекти или пръски от течности.

ВНИМАНИЕ! Продуктът произвежда електромагнитно поле с много слаб интензитет. Това поле може да пречи на някои пейсмейкъри. За да намалите риска от сериозно или фатално нараняване, хората с пейсмейкъри трябва да се консултират с лекаря и производителя.

4. ЕЛЕКТРИЧЕСКИ ИЗИСКВАНИЯ

4.1. Никога не използвайте при номинално напрежение, различно от 230V / 50Hz. Веригата трябва да бъде правилно и съответно защитена от ток.

ПРЕПОРЪКИ ЗА ЗАЩИТА НА МАШИНИ КЛАС II

4.2. Включвайте машината в инсталации оборудвани с електрически прекъсвач Fi (прекъсвач за защитно изключване с дефектнотокова защита), а токът на утечка, при който се задейства дефектно токовата защита трябва да е не повече от 30 mA, съгласно “Наредба 3 за устройство на електрическите уредби и електропроводните линии“. Използвайте само удължители, подходящи за работа на открито. Използването на удължител, предназначен за работа на открито, намалява риска от възникване на токов удар.

5. РАЗОПАКОВАНЕ

5.1. Внимателно извадете продукта от кутията.

5.2. Не изхвърляйте опаковъчните материали, докато не ги прегледате внимателно, ако те не останат част от продукта.

5.3. Части от опаковката (найлонови торбички, кламери и др.) Не могат да останат в обсега на децата, биха могли да бъдат източник на опасност. Не позволявайте на децата да си играят с найлонови торбички, фолио или малки части. Съществува опасност от поглъщане или задушаване!

5.4. Уверете се, че торбичките и контейнерите от пластмасов материал се оставят свободно в околната среда, защото те го замърсяват.

5.5. Изхвърлянето трябва да се извършва в съответствие с действащите разпоредби в

страната, в която е инсталиран продуктът.

5.6. Ако имате някакви съмнения, не използвайте продукта, но го проверете в оторизиран сервизен център.

Този продукт изисква монтаж. Продуктът трябва да бъде сглобен правилно преди употреба.

Ако забележите транспортни повреди или докато разопаковате, незабавно уведомете доставчика си. Не работете с продукта!

6. МОНТАЖ

Следвайте инструкциите за работа стъпка по стъпка и използвайте снимките, предоставени като визуално ръководство, за лесно сглобяване на машината.

6.1. Дръжка

6.1.1. Свалете заключващите лостове, шайбите и скобите.

6.1.2. Поставете долната дръжка в конзолите.

6.1.3. Закрепете долната дръжка в корпуса на уреда с болтове и шайби.

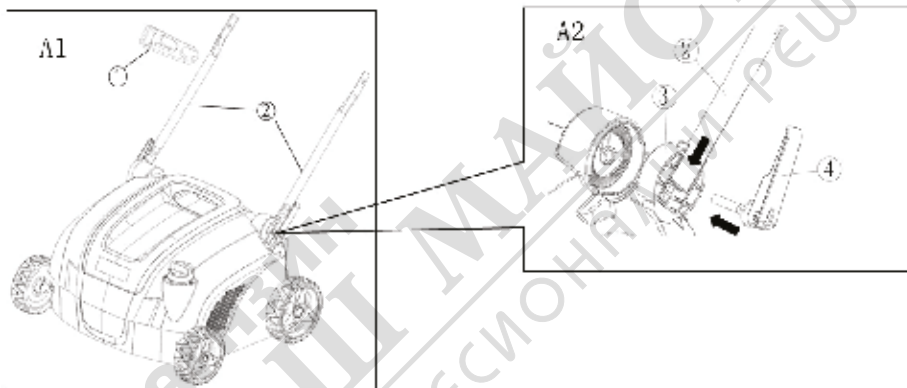

6.1.4. Свържете горната и долната дръжка с болтове и шайби.

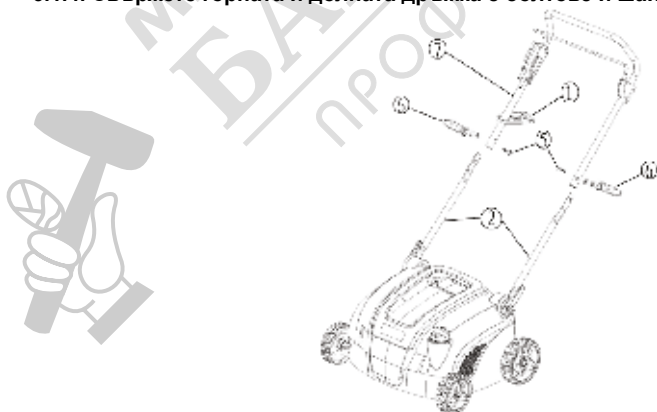

6.1.5. Прикрепете кабела с помощта на кабелната скоба.

6.2. Сглобяване на коша за трева

6.2.1. Вкарайте двете части на металната рамка една в друга.

6.2.2. Поставете металната рамка вътре в устройството за улавяне на тревата.

6.2.3. Издърпайте гумените скоби върху металната рамка.

6.3. Монтиране и демонтиране на коша за трева

6.3.1. Поставяне: Повдигнете задния капак и закачете уреда за събиране на трева отзад на машината.

6.3.2. За да го свалите, хванете и повдигнете задния капак.

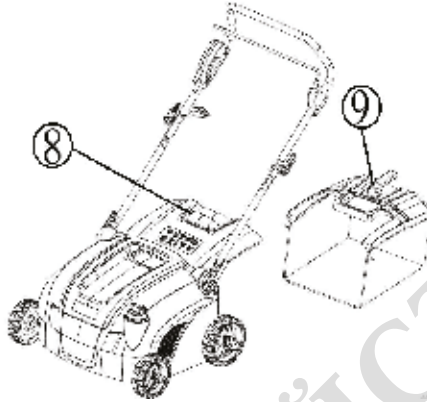

7. РАБОТА С УСТРОЙСТВОТО

ВНИМАНИЕ! Машината е предназначена за работа само чрез придвижване напред. Като се движите назад, първо спрете вала с ножове. Чрез преместване назад барабанът не работи и машината може да бъде развалена.

8. ПРЕДИ СТАРТИРАНЕ

8.1. Монтиране на кабела за удължаване

- Прокарайте удължителния кабел през скобите за опъване около дръжките и го включете.
- Включете женския съединител на удължителния кабел в мъжкия конектор на машината.
- Уверете се, че удължителният кабел има достатъчно свободно движение.

8.2. Включване

ВНИМАНИЕ! Острието започва да се върти веднага след пускането на двигателя. Стартирайте двигателя внимателно съгласно инструкциите и дръжте далеч от острието частите на тялото си, особено краката.

8.3. Стартирайте аератора на равна повърхност, без висока трева или препятствия. Дръжте ръцете и краката си далеч от въртящите се части. Не стартирайте двигателя, когато стоите пред изпускателния отвор. По време на работа винаги дръжте дръжката и ръчката на превключвателя с двете си ръце.

8.4. Устройството е оборудвано със защитна верига, която предотвратява неволното включване.

8.5. Наклонете уреда леко към вас, така че предните колела да са над земята и барабанът да започне да работи гладко.

8.6. Натиснете бутона за безопасност и го задръжте натиснат.

8.7. След това издърпайте превключващия лост срещу дръжката.

8.8. Машината вече е включена и барабанът се върти свободно.

8.9. Сега отпуснете бутона за безопасност.

Забележка: По време на работа, когато дръжката на превключвателя е освободена, двигателят ще спре и по този начин ще спре работата на аератора за тревни площи.

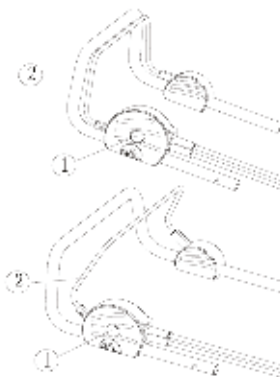

9. ИЗКЛЮЧВАНЕ

ВНИМАНИЕ! Барабанът продължава да се върти за няколко секунди след изключване на двигателя.

9.1. Освободете превключващия лост и двигателят ще спре.

10. НАСТРОЙКА НА РАБОТНАТА ДЪЛБОЧИНА

ВНИМАНИЕ! Преди настройка на работната дълбочина изключете уреда и изчакайте, докато барабанът е неподвижен!

10.1. Всички колела трябва да са на еднаква височина.

10.2. Регулирането на работната височина се извършва с диска до лявото предно колело.

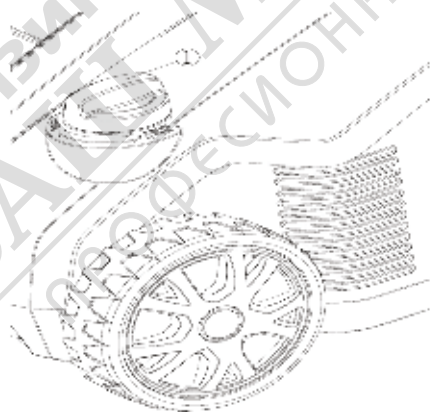

Когато настройвате работната дълбочина, започнете с най-малката дълбочина (позиция 1) до по-голяма дълбочина. След всяка промяна се опитайте да карате малко парче от тревата. Когато барабанът се допира до земята, спрете да настройвате работните дълбочини.

Ако тревата е груба и аерирането е неравномерно, можете да намалите дълбочината с една степен. За първата аерация ви препоръчваме да зададете най-ниската дълбочина. Ако не спазвате тази инструкция, съществува риск от претоварване и повреда на машината. В случай на използване на барабана за аериране в изключително ниско положение, има опасност от повреда. Най-ниските позиции са за работа с частично износени (по-къси) ножове или пружини.

11. КОШ ЗА ТРЕВА

ВНИМАНИЕ! Опасност от нараняване! Свалянето и поставянето на коша за трева трябва да се извършва само при спрял двигател и спряло въртене на ножовете или пружините. Изпразнете и почистете коша за трева. Уверете се, че е чист и мрежата не е задръстена с трева.

12. ПЛАТФОРМА

Дъното на косачката трябва да се почиства след всяка употреба, за да се предотврати натрупването на окосена трева, листа, замърсявания или други материали. Ако се остави да сенатрупат тези отпадъци, това ще предизвика ръжда и корозия и може да попречи на правилното функциониране.

13. СМЯНА НА БАРАБАНИТЕ

ВНИМАНИЕ! Преди да подмените барабаните, изключете устройството, изчакайте, докато барабанът остане неподвижен, издърпайте основния щекер.

1. Разхлабете двата винта на монтажа на цилиндъра на дъното на машината и свалете цилиндъра. Наклонете цилиндъра нагоре и издърпайте вала от квадратния съд.

2. Нанесете подходяща грес на задвижването с квадратна резба, така че ролките да могат да се сменят лесно. Плъзнете новия валеж по посока на стрелката върху квадратното устройство и натиснете в държача.

3. След това закрепете цилиндъра с помощта на двата винта.

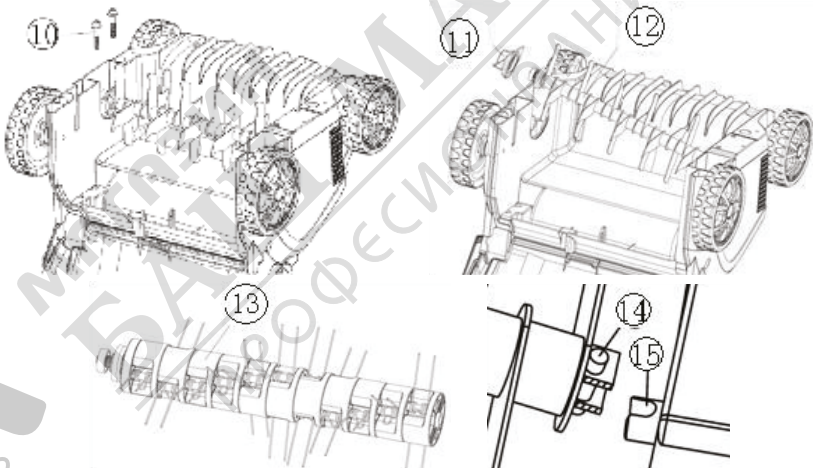

ИНСТРУКЦИИ ЗА УПОТРЕБА

1. ЗАЩО Е НЕОБХОДИМО АЕРИРАНЕ И СКАРИФИЦИРАНЕ?

Различните климатични сезони през годината водят до съхранение на мъртви и сухи тревни и мъх, което води до появата на трева. Корените не могат да абсорбират хранителни вещества, вода и въздух в достатъчни количества. Тревната площ изсъхва. Вертикалният разрез отваря почвата, премахва местата за задушаване и по този начин се дават условия за по-добро снабдяване с хранителни вещества.

2. КОГА ДА ИЗПОЛЗВАМЕ МАШИНАТА?

Тази обработка на тревата трябва да се извършва два пъти в годината. Най-подходящите

периоди са през пролетта и есента. По-късна обработка не трябва да се прави, за да може тревата да бъде подготвена за сурова зима.

ВНИМАНИЕ! Ако ударите чужд предмет, спрете двигателя. Изключете захранващия кабел, внимателно проверете аератора за евентуални повреди и отстранете повредата, преди да рестартирате и задействате аератора. Обширните вибрации на аератора по време на работа са индикация за повреда (особено цилиндър и вал). Аераторът трябва незабавно да бъде проверен и поправен. Свържете се с оторизиран сервизен център.

3. АЕРИРАНЕ И СКАРИФИЦИРАНЕ

Препоръчваме ви да аерирате моравата си през пролетта и есента. За да се даде възможност за растеж на здрава морава през пролетта, трябва да се увеличи усвояването на вода, въздух и хранителни вещества в коренната област. За да се постигнат добри резултати и да се удължи живота на барабанныя разпръсквач, тревата трябва да се окоси преди аериране и скарифициране (тревата трябва да е по-къса от 4 см).

3.1. Поставете машината в началото на моравата близо източника на електричество. Премествайте кабела след всяко завъртане към вече обработената страна.

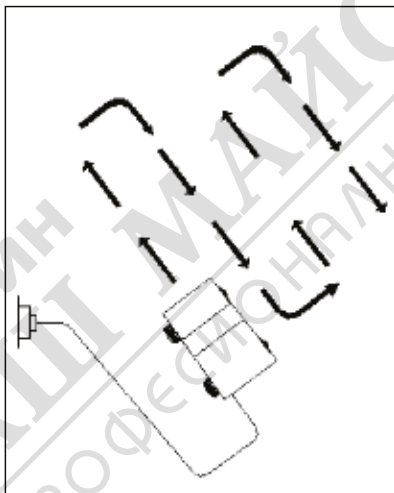

3.2. Изберете работните дълбочини в зависимост от състоянието на тревата (вижте “Настройка на работната дълбочина”).

В случай на необработена много мъхеста тревна площ, коригирайте настройката на работната дълбочина.

- Когато работите на склонове, винаги се позиционирайте перпендикулярно на наклона и се уверете, че са безопасни. Да не се оголва на стръмни склонове.
- Изпразнете торбата за събиране на трева, когато тя е пълна, за да предотвратите блокирането на ножовете, а впоследствие и претоварването на двигателя.

4. ПОДДРЪЖКА И СЪХРАНЕНИЕ

ВНИМАНИЕ! За да се гарантира правилното функциониране на машината, е необходимо тя да се проверява и настройва от квалифициран персонал в оторизиран сервизен център поне веднъж годишно.

Добрата поддръжка е от съществено значение за безопасна, икономична и безпроблемна работа.

Ако не спазвате правилно инструкциите за поддръжка и предпазните мерки, това може

да доведе до сериозно нараняване или фатални последици. Винаги следвайте процедурите и предпазните мерки в това ръководство.

ПРЕДУПРЕЖДЕНИЕ! Преди всяка работа по машината (поддръжка, проверка, подмяна на аксесоари, сервизно обслужване) или преди да я съхраните, **ВИНАГИ** изключете двигателя, изчакайте всички движещи се части да спрат и оставете машината да се охлади. Предотвратете случайно стартиране на двигателя (изключете захранващия блок от електрическата мрежа). **ТЕЗИ ПРЕДУПРЕЖДЕНИЯ НЕ СЕ ПОВТАРЯТ В СЛЕДВАЩИТЕ ТОЧКИ!**

Винаги се уверявайте, че всички гайки и болтове са здраво затегнати и се уверете, че машината е в исправност.

Дръжте машината в добро състояние, ако е необходимо, сменете предупредителните и инструкционни етикети на машината.

Винаги поддържайте вентилационните отвори чисти.

От съображения за безопасност заменете износените или повредени части. Използвайте само оригинални резервни части и аксесоари. Частите, които не са тествани и одобрени от производителя на оборудването, могат да причинят непредвидени повреди.

Работите по ремонта и поддръжката, различни от описаните в този раздел, които са по-сложни или се нуждаят от специални инструменти, ги оставете на нашия оторизиран сервиз.

5. ИНСТРУКЦИИ ЗА ПОДДРЪЖКА

- Често проверявайте коша за събиране за износване или повреда.
- Винаги бъдете внимателни, когато регулирате машината, за да избегнете засядане на пръстите между движещите се остри ръбове и твърдите части на машината.
- Ако ремонтирате барабана, имайте предвид, че въпреки че захранването е изключено, ножовете все още могат да се движат.

6. ПОЧИСТВАНЕ

ВНИМАНИЕ! Никога не пръскайте или мийте машината с вода. Никога не използвайте агресивни почистващи препарати или разтворители. Това може да причини непоправими щети на продукта. Пластмасовите части могат да бъдат разядени от химикали.

6.1. След всяка употреба внимателно почистете машината.

6.2. Не оставяйте ръкохватките да замърсяват с масло или грес. Почистете дръжката с влажна кърпа, измита в сапунена вода.

6.3. Избършете продукта с леко влажна кърпа или с четка.

6.4. Почистете капака на машината, особено вентилационните отвори.

6.5. Ако някоя от частите на машината се почиства с вода или влажна кърпа и т.н. След това металните части трябва да се смажат срещу корозия с подходящо защитно масло.

6.6. Потенциалните повреди на частите, причинени от корозия, не могат да бъдат оценени като производствен или материален дефект.

6.7. След употреба, почистете външната страна на машината, изпразнете кош за събиране на трева и я разклатете, за да отстраните тревата и други отпадъци.

6.8. Почистете дъното на аератора и всички използвани части.

6.9. Почистете колелата, покритието от глина може да промени дълбочината на рязане.

6.10. При работа с барабаните носете предпазни ръкавици.

7. ПОПРАВКА

Моля потърсете оторизиран сервиз в следните случаи:

А. Ако аераторът на тревата удари обект.

В. Ако моторът се спре внезапно.

- C. Ако ножовете са огънати (не ги изправяйте с ръка!).
- D. Ако пружините са огънати (не ги изправяйте с ръка!).
- E. Ако възникне късо съединение, когато кабелът е свързан.
- F. Когато не сте сигурни или проблемите не са описани тук.

8. СЪХРАНЕНИЕ

- Съхранявайте машината далеч от деца.
- Изключете двигателя и изключете щепсела, ако машината не се използва.
- Оставете машината да се охлади преди съхранение.
- Не съхранявайте машината дълго време под пряка слънчева светлина.
- Заменяйте износените или повредени части за безопасност.
- Съхранявайте машината на чисто, сухо, тъмно и незамръзващо място, защитено от прах и вода и извън обсега на деца. Идеалната температура на съхранение е между 5 и 30° C.
- Използвайте оригиналната опаковка за съхранение, когато е възможно.
- Покрийте уреда с подходящо защитно покритие, което не задържа влага. Не използвайте найлон като предпазно покривало. Плътната обвивка ще задържи влагата около машината и ще причини ръжда и корозия.

9. ТРАНСПОРТ

При преместване на машината, барабанът трябва да се изключи и аерационната основа да се повдигне възможно най-високо.

- Изключете двигателя и изключете щепсела. Когато транспортирате, внимавайте да не изпуснете или по друг начин да ударите машината. При транспортиране машината трябва да бъде фиксирана срещу плъзгане и преобръщане. Не поставяйте предмети върху устройството.
- Барабанът може да бъде повреден по време на транспортиране, например на твърда повърхност, дори когато двигателят е изключен.

За това настройте работната дълбочина на барабана на най-високо положение по време на транспортиране.

10. НЕИЗПРАВНОСТИ И НАЧИНИ ЗА ОТСТРАНЯВАНЕТО ИМ.

Таблицата по-долу показва симптоми на неизправности и как можете да си помогнете, ако аератора Ви престане да работи нормално. Ако не можете да откриете и отстраните проблема, следвайки инструкциите в таблицата, обърнете се към оторизиран сервиз на Райдер. Внимание! Преди да започнете отстраняването на повреди, спрете аератора и го изключете от захранващата мрежа.

Неизправности	Причини	Отстраняване
 Двигателят не стартира	Няма електричество	Проверете свързването към мрежата
	Дефектен кабел	Проверете кабела, включете, сменете, ако е необходимо, или го дайте за поправка от квалифицирано лице
	Комбинация от дефектен предпазител	Подгответе се за ремонт в оторизиран сервиз
	Барабанът е блокиран	Отстранете натрупаните замърсявания
Ненормални звуци	Барабанът е блокиран	Отстранете натрупаните замърсявания
	Разхлабени винтове, гайки или други крепежни елементи	Затегнете всички части, свържете се с отдела за обслужване на клиенти, ако продължават да възникват шумове.

Неизправности	Причини	Отстраняване
Извънредни вибрации	Режещите остриета са повредени или тъпи	Заменете с нови
	Работната дълбочина е твърде голяма	Задайте по-ниска работна дълбочина
	Тревата е твърде висока	Косене на тревата преди аериране
Лош резултат от аерирането	Работната дълбочина е твърде малка	Задайте голяма работна дълбочина
	Износени остриета	Заменете с нов
	Каналът за изхвърляне на тревата в коша е запушен	Изпразнете коша за трева и премахнете запушването

ПРЕДУПРЕЖДЕНИЕ! Неизправности, които не могат да бъдат отстранени с помощта на тази таблица, могат да бъдат отстранени от оторизиран сервизен център.

При необходимост, ремонтът на Вашия аератор е най-добре да се извършва само от квалифицираните специалисти в сервизите на RAIDER, където се използват само оригинални резервни части. По този начин се гарантира тяхната безопасна работа.



11. ОПАЗВАНЕ НА ОКОЛНАТА СРЕДА.

Не изхвърляйте излезлите от употреба електрически машини при битовите отпадъци! С оглед опазване на околната среда и съгласно Директива 2012/19/ЕС те, трябва да се събират отделно и да бъдат подлагани на подходяща преработка за оползотворяване на съдържащите се в тях ценни суровини.

